

**O‘ZBEKISTON RESPUBLIKASI
OLIV VA O‘RTA MAXSUS TA‘LIM VAZIRLIGI**

TOSHKENT MOLIYA INSTITUTI

**T.S. Malikov
D.R. Vahobov**

MOLIYA: chizmalarda

O‘quv qo‘llanma

Toshkent
«IQTISOD-MOLIYA»
2012

УДК: 336.01(075)

КБК: 65.261

М 22

**Iqtisod fanlari doktori, professor A.V. Vahobovning
umumiy rahbarligi va tahriri ostida**

Taqrizchilar: i.f.d., prof. **O.O. Olimjonov**
i.f.d., prof. **N.H. Haydarov**

Malikov T. S.

М 22 Moliya: chizmalarda. O‘quv qo‘llanma / Malikov T.S.,
Vahobov D.R. O‘zR. Oliy va o‘rta maxsus ta’lim vazirligi, Toshkent
moliya instituti. – T.: «IQTISOD-MOLIYA», 2012. – 660 bet.

O‘quv qo‘llanma “Moliya” fanining o‘quv dasturiga muvofiq iqtisod fanlari doktori, professor A.V. Vahobov va iqtisod fanlari doktori, professor T.S. Malikovlar tomonidan yozilgan “Moliya” darsligi asosida tayyorlangan bo‘lib, unda moliyaning umumnazariy masalalari, xo‘jalik yurituvchi subyektlar moliyasi, umumdavlat moliyasi, sug‘urta, uy xo‘jaliklari moliyasi va xalqaro moliyaga oid masalalar, to‘g‘ri tushunish hamda tez va oson o‘zlashtirish maqsadida, o‘ziga xos bo‘lgan chizmalar orqali aks ettirilgan.

Qo‘llanma iqtisodiy yo‘nalishdagi oliy o‘quv yurtlarining ilm toliblari, magistrantlari, aspirantlari, professor-o‘qituvchilari, mamlakatning moliya-budjet-soliq, ijtimoiy ta’minot va sug‘urta tizimida faoliyat ko‘rsatayotgan amaliyotchi mutaxassislariga mo‘ljallangan.

УДК: 336.01(075)

КБК: 65.261

ISBN 978-9943-13-367-9

© «IQTISOD-MOLIYA», 2012
© T.S. Malikov, D.R. Vahobov, 2012

Kirish

“Moliya” fani iqtisod ilmining eng murakkab va bir vaqtning o‘zida, eng nozik sohalaridan biri sanaladi. Shu bois uni o‘zlashtirish va mustahkam egallash juda mushkul. Buning ustiga hozirgi davrda bu fan jahonning taraqqiy etgan mamlakatlarida mo‘jizakor san’at sifatida e’tirof etilmoqdaki, bu bejiz emas, albatta. Ana shunday sharoitda uni an’anaviy tarzda oddiy kitob mutoala qilish yo‘li bilan o‘zlashtirish ancha vaqt va mehnatni talab qiladi.

Aslida ilmga ega bo‘lish igna yordamida quduq qazish bilan barobar bo‘lsada, yuqori shiddat bilan rivojlanib borayotgan davrimiz uchun ilmni, jumladan, moliya ilmini ham yuqori sur’atlar bilan, qisqa vaqtda va kam mehnat sarflab egallash taqozo etiladi. Buning uchun unga ega bo‘lishning noan’anaviy yo‘llaridan foydalanmoq maqsadga muvofiq.

Bizning fikrimizcha, “Moliya” fani bo‘yicha zamonaviy ilmga ega bo‘lishning ana shunday noan’anaviy yo‘llaridan biri o‘zida shu fanning eng muhim, eng kerakli va eng asosiy holatlarini aks ettiruvchi o‘ziga xos bo‘lgan chizmalardan foydalanishdir. Sizga taqdim etilayotgan “Moliya: chizmalarda (o‘quv qo‘llanma)” ana shu maqsadlarga xizmat qiladi.

Ushbu o‘quv qo‘llanma iqtisod fanlari doktori, professor A.V.Vahobov va iqtisod fanlari doktori, professor T.S. Malikov tomonidan yozilgan “Moliya” darsligi (Toshkent, “Noshir” nashriyoti, 2011-yil) asosida tayyorlangan. Unda “Moliya” fanining mazmuni, ya’ni moliyaning umumnazariy masalalari, xo‘jalik yurituvchi subyektlar moliyasi, umumdavlat moliyasi, sug‘urta, uy xo‘jaliklari moliyasi va xalqaro moliya masalalari o‘ziga xos bo‘lgan chizmalar orqali alohida aks ettirilib, ona tilimizda o‘quvchilar e’tiboriga ilk bor havola etilmoqda. Uni puxta o‘zlashtirish uchun ko‘rsatuvchi chiziq (“strelka”)larning yo‘nalishlariga va ketma-ketligiga alohida e’tibor bermoq hamda ulardan mustaqil xulosa chiqarmoqning o‘zi yetarli. Qolgani esa Sizning iqtisod ilmidagi fundamentingiz, salohiyatingiz, saviyangiz va idrok etish darajangizga bog‘liq.

Kitobdagi chizmalarni tayyorlashda iqtisod fanlari doktori, professor N.H. Haydarov (21-bob), iqtisod fanlari doktori, professor N.X. Jumayev (26-bob), iqtisod fanlari nomzodi, dotsent G‘.Q. Yaxshiboyev (6-bob), iqtisod fanlari nomzodi, dotsent X.M. Shennayevlarning (24-bob) materiallaridan foydalanilgan.

I bob. MOLIYANING MOHIYATI VA FUNKSIYALARI

1.1. Moliyaning ijtimoiy-iqtisodiy mohiyati

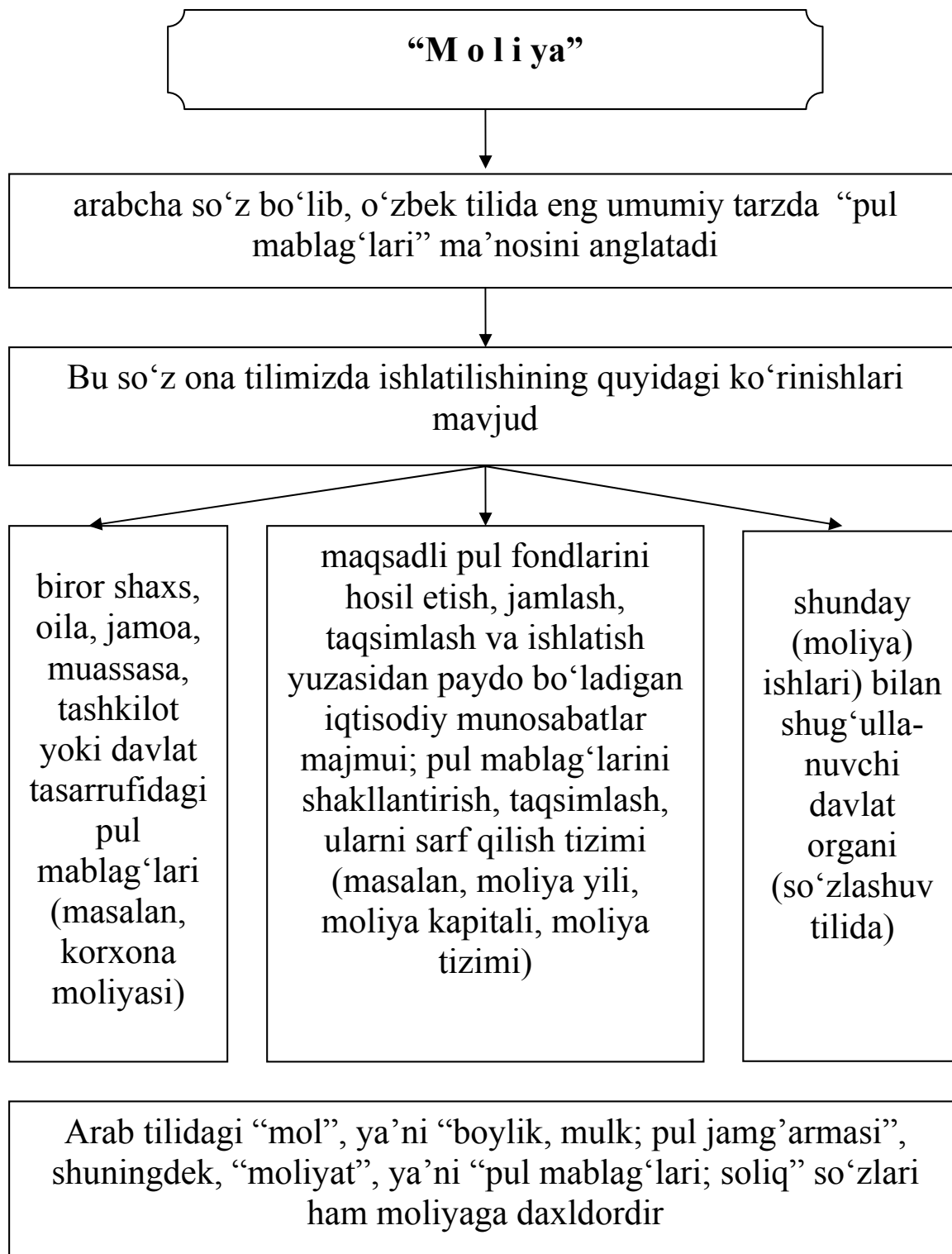

M o l i y a

O‘zining lug‘aviy ma‘nosi jihatidan “moliya” so‘zi frantsuzcha “finance”, lotincha “financia” va ruscha “finansi” so‘zlarining ekvivalenti yoki ma‘lum ma‘noda, sinonimi hisoblanib, “daromad” yoki “to‘lov” degan ma‘nolarni ham anglatadi

Moliya davlatning vujudga kelishi va uning resurslarga bo‘lgan ehtiyojining rivojlanishi bilan doimiy (uzluksiz) tovar-pul munosabatlari sharoitida paydo bo‘ldi

Moliyaning ijtimoiy-iqtisodiy mohiyati, taraqqiyot qonuniyatlari, tovar-pul munosabatlarining qamrab olish sohasi va ijtimoiy takror ishlab chiqarishdagi roli

jamiyatning iqtisodiy tuzumi, davlatning tabiati va funksiyalari bilan belgilanadi

Kengaytirilgan takror ishlab chiqarish uchun sharoitlarni ta‘minlash hamda davlatning funksiyalari va vazifalarini bajarish maqsadida markazlashtirilgan va markazlashtirilmagan pul mablag‘lari fondlarini shakllantirish, taqsimlash va foydalanish bilan bog‘liq bo‘lgan iqtisodiy (moliyaviy) munosabatlarga **moliya** deyiladi.

Moliyaning xarakterli belgilari

Qiymatning tovar shaklidagi harakatiga bogʻliq boʻlmasdan, aksincha, real pullarning harakatiga bogʻliq boʻlgan, huquqiy normalar yoki biznesni yuritish etikasiga asoslangan munosabatlarning taqsimlash xarakterdaligi

pul mablagʻlari harakatining, odatda, bir tomonlama yoʻnalishga ega ekanligi

Markazlashtirilgan va markazlashtirilmagan pul fondlarini yaratish (vujudga keltirish)

Munosabatlarning davlat tomonidan reglamentatsiya qilinishi (tartibga solinishi)

Davlat va mahalliy oʻz-oʻzini boshqarish organlari darajasida tuziladigan pul mablagʻlari fondlari markazlashtirilgan fondlar, xoʻjalik subʻektlari darajasida tuzilgan pul fondlari esa markazlashtirilmagan pul fondlari deyiladi

Moliya quyidagilar o'rtasida vujudga keladigan pul munosabatlarini ifodalaydi

→ tovar-moddiy boyliklarni sotib olish, mahsulot va xizmatlarni realizatsiya qilish jarayonida korxonalar o'rtasida vujudga keladigan pul munosabatlari

→ markazlashtirilgan pul mablag'lari fondlarini yaratish va ularni taqsimlash borasida korxonalar va ularning yuqori organlari o'rtasida vujudga keladigan pul munosabatlari

→ byudjet tizimiga soliqlarni to'lash va xarajatlarni byudjetdan moliyalashtirish davomida korxonalar va davlat o'rtasida vujudga keladigan pul munosabatlari

→ soliqlar va boshqa ixtiyoriy to'lovlarni to'lash jarayonida davlat va fuqarolar o'rtasida vujudga keladigan pul munosabatlari

→ to'lovlarni amalga oshirish va resurslarni olish jarayonida korxonalar, fuqarolar va nobudjet fondlari o'rtasida vujudga keladigan pul munosabatlari

→ byudjet tizimining alohida bo'g'inlari o'rtasida vujudga keladigan pul munosabatlari

→ sug'urta badallarini to'lash va zararlarni qoplash, sug'urta hodisasi ro'y bergan paytda aholi, korxonalar hamda mulkiy va shaxsiy sug'urta organlari o'rtasida vujudga keladigan pul munosabatlari

→ korxonalar fondlarining doimiy doiraviy aylanishiga xizmat qiluvchi pul munosabatlari

M o l i y a

→ ...ning ishtirokisiz MD ni taqsimlab bo'lmaydi

→ MD ni yaratish va undan foydalanishning ajratib bo'lmaydigan bog'lovchi bo'g'ini hisoblanadi

→ ishlab chiqarish, taqsimlash va iste'molga ta'sir etib, ob'ektiv xarakterga ega

→ ishlab chiqarish munosabatlarining ma'lum bir sohasini ifoda etib, bazis kategoriyasiga mansub

→ ...siz zamonaviy iqtisodiyot faoliyat ko'rsatolmaydi

→ alohida olingan mamlakatlarda ishlab chiqarish kuchlari taraqqiyotining darajasini va ularning xo'jalik hayotidagi makroiqtisodiy jarayonlarga ta'sir etish imkoniyatlarini ifodalaydi

→ ...ning ahvolini mamlakat iqtisodiyotining ahvoli belgilab beradi

→ o'zining moddiy mazmuniga ko'ra pul mablaflarining maqsadli fondlarini ifoda etib, ularning jami (yig'indisi), oxir oqibatda, mamlakatning moliyaviy resurslarini tashkil etadi

→ bazis kategoriyasi hisoblansa-da, ko'p jihatdan u hukumat tomonidan amalga oshiriladigan (yurgiziladigan, hayotga tatbiq etiladigan) moliyaviy siyosatga ham bog'liq bo'ladi

M o l i y a

pul munosabatlarining ajralmas qismi hisoblanadi

...ning roli va ahamiyati pul munosabatlarining iqtisodiy munosabatlar tizimida qanday o'rinni egallaganligiga bog'liq

puldan o'zining mazmuni va bajaradigan funksiyalari bo'yicha farqlanadi

yalpi ichki mahsulot (YaIM) va milliy daromad (MD)ni taqsimlash va qayta taqsimlashning iqtisodiy instrumenti, pul mablag'lari fondlarini shakllantirish va ulardan foydalanish ustidan nazoratni amalga oshirish qurolidir

– bu, eng avvalo, taqsimlash kategoriyasi

yordamida MD ni ikkilamchi taqsimlanishi yoki qayta taqsimlanishi amalga oshiriladi

Moliyaviy munosabatlarning ijtimoiy-iqtisodiy mohiyati

“Davlat kimning hisobidan moliyaviy resurslarni oladi va kimlarning manfaatlari uchun bu mablag'lardan foydalanadi?”

degan savolning tadqiq qilinishi orqali namoyon bo'ladi

1.2. Moliyaning funksiyalari

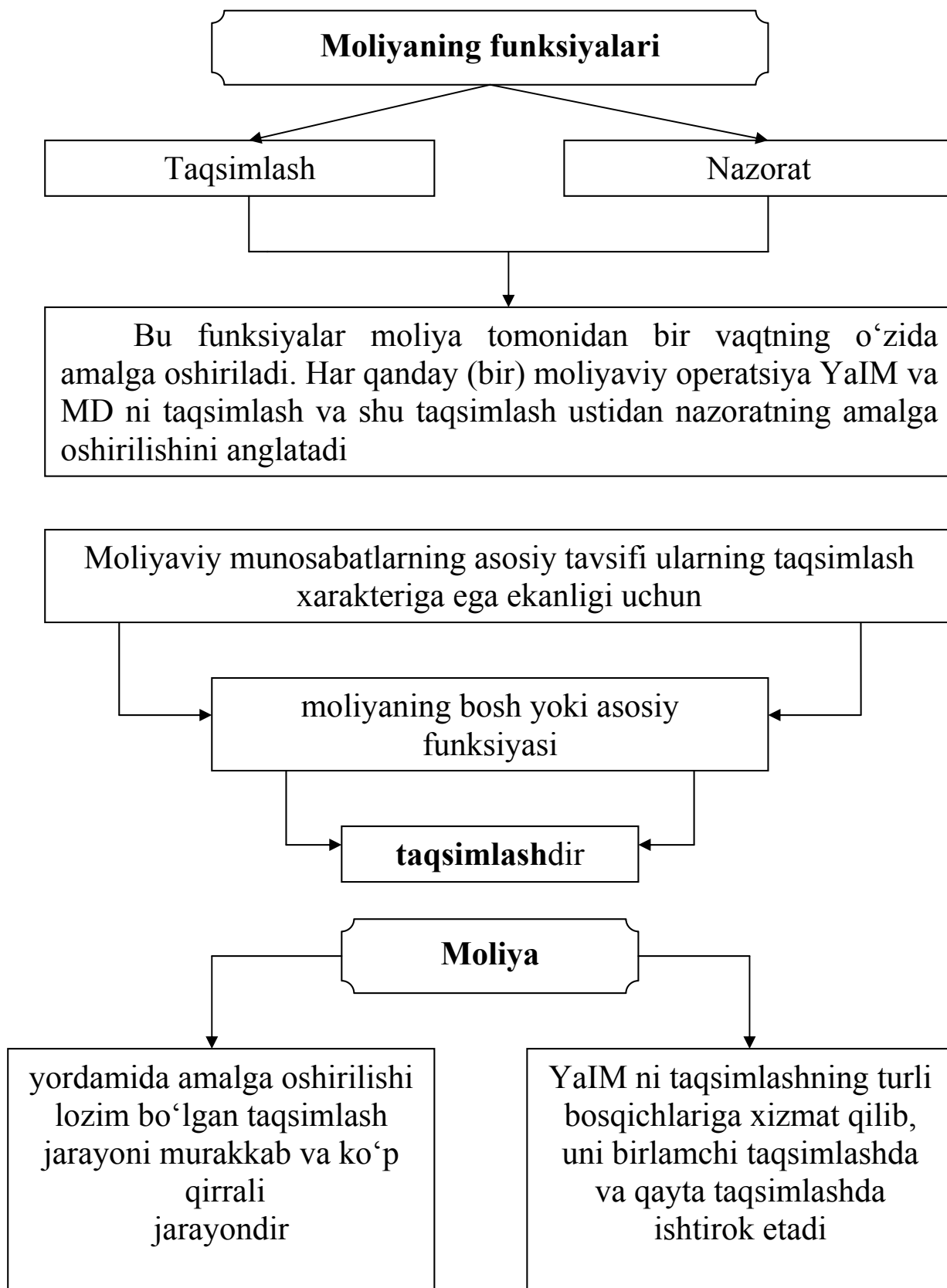

Moliyaning taqsimlash funksiyasi

→ iqtisodiyotni boshqarishning turli darajalarini (mamlakat, uning alohida olingan mintaqalari va mahalliy o'z-o'zini boshqarish organlari miqyosida) qamrab oladi

→ ...ga taqsimlashning turli ko'rinishlarini (xo'jalik ichida, tarmoq ichida, tarmoqlararo, hududlararo va b.) tug'diruvchi ko'pbosqichlilik xosdir

→ Eng avvalo, MD ni taqsimlashda, "asosiy yoki birlamchi daromadlar" deb nom olganlarni yaratish (tashkil etish) sodir bo'lganda namoyon bo'ladi

→ MD ni birlamchi taqsimlashda vujudga kelgan nisbatlarni ularning yakuniy foydalanish nisbatlariga transformatsiya qilinishiga (aylanishiga, o'zgarishiga) ta'sir ko'rsatadi

→ yordamida davlat faqatgina MD ni qayta taqsimlashga emas, balki ishlab chiqarishga, kapitalning jamg'arilishiga, iste'mol sohasiga ham o'z ta'sirini ko'rsatadi. Shu ma'noda, moliya iqtisodiyotning davlat va xususiy sektorlarini, ishlab chiqarish va sotsial infrastrukturani, ilmiy-texnika taraqqiyotini va h.k. larni rivojlantirishda hal qiluvchi rolni o'ynaydi

→ ...ning pirovard maqsadi ishlab chiqaruvchi kuchlarni rivojlantirish, iqtisodiyotning bozor tarkibiy tuzilmasini shakllantirish, davlatni mustahkamlash, aholi keng qatlamlari hayotining yuqari sifatli bo'lishini ta'minlashdan iboratdir

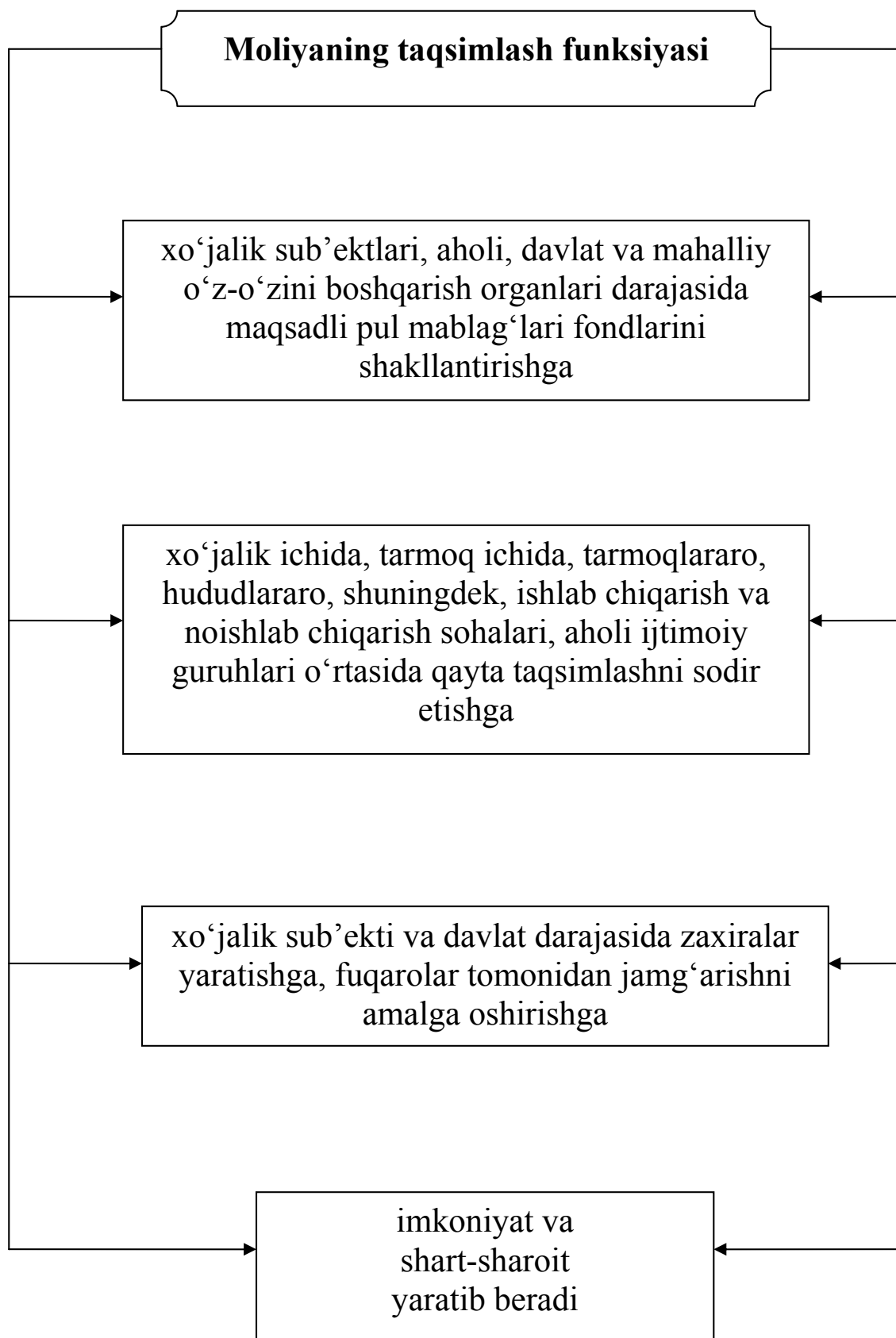

Asosiy daromadlar MD ni moddiy ishlab chiqarish ishtirokchilari o'rtasida taqsimlash jarayonida shakllanib, ular ikki guruhga bo'linadi

moddiy ishlab chiqarish sohasida band bo'lgan ishchi va xizmatchilarning ish haqi, fermer va h.k.larning daromadlari

moddiy ishlab chiqarish sohasidagi korxonalarining daromadlari

Biroq, bunda birlamchi daromadlar milliy xo'jalik ustuvor tarmoqlarini rivojlantirish, mamlakat mudofaa qudratini ta'minlash, aholining moddiy va madaniy ehtiyojlarini qondirish uchun ijtimoiy pul fondlarining shakllanishini ta'minlay olmaydi. Buning uchun quyidagilar bilan bog'langan holda MD ni yanada taqsimlash va qayta taqsimlash zarur

- xo'jalik yurituvchi sub'ektlar daromadlari va jamg'armalaridan eng samarali va oqilona foydalanish maqsadida mablag'larni tarmoqlararo va hududiy qayta taqsimlash bilan

- ishlab chiqarish sohasi bilan bir qatorda noishlab chiqarish sohasining (maorif, sog'liqni saqlash, ijtimoiy sug'urta va ijtimoiy ta'minot, boshqaruv va h.k.) ham mavjudligi bilan

- aholining turli ijtimoiy qatlamlari o'rtasida daromadlarni qayta taqsimlash bilan

Moliyaning nazorat funksiyasi

YaIM ni tegishli fondlarga taqsimlash va ularning maqsadga muvofiq sarflanishi ustidan nazoratni amalga oshirish orqali namoyon bo'ladi

...ning asosini moliyaviy resurslarning harakati tashkil etadi. Ana shu harakatning xarakteridan kelib chiqqan holda jamiyat pul mablag'larini taqsimlashda qanday proporsiyalarning (nisbatlarning) vujudga kelayotganligi, xo'jalik yurituvchi sub'ektlar ixtiyoriga moliyaviy resurslarning o'z vaqtida kelib tushishi qanday ta'minlanayotganligi xususida ma'lumotga ega bo'lishi kerak

amaliyotda amalga oshirilmasa, moliya taqsimlash funksiyasining samaradorligini baholashning ham iloji yo'qki, bu narsa yuqoridagi har ikki funksiya koordinatsiya qilinishining (muvofiqlashtirilishining) zarurligi to'g'risida darak berayotir

ijtimoiy va xususiy ishlab chiqarishning dinamik rivojlanishini ta'minlashga, ilmiy-texnika taraqqiyotini jadallashtirishga, milliy xo'jalikning barcha bo'g'inlarida ish sifatini uzluksiz yaxshilashga yo'naltirilgan

ishlab chiqarish va noishlab chiqarish sohalarini to'liq qamrab oladi

Moliyaning nazorat funksiyasi

...ning maqsadlari bo'lib iqtisodiy rag'batlantirishni oshirish, moddiy, mehnat, moliyaviy resurslar va tabiiy boyliklardan oqilona va tejamkor foydalanish, noishlab chiqarish xarajatlari va yo'qotmalarni qisqartirish, xo'jasizlik va isrofgarchilikning oldini olish hisoblanadi

...ning eng muhim vazifalaridan biri moliyaviy masalalar bo'yicha qonunchilikning aniq bajarilishini, byudjet tizimi, soliq xizmati, banklar oldidagi moliyaviy majburiyatlar, shuningdek, hisob-kitoblar va to'lovlar bo'yicha xo'jalik yurituvchi sub'ektlarning o'zaro majburiyatlari bajarilishining o'z vaqtidaligi va to'liqligini tekshirishdir

moliya organlarining ko'p qirrali faoliyatlari orqali namoyon bo'ladi

...ni moliya tizimi va soliq xizmatining xodimlari moliyaviy rejalashtirish jarayonida, budjet tizimining daromadlar va xarajatlar qismining bajarilishida amalga oshiradilar

...ning yo'nalishi, moliyaviy nazoratning shakl va metodlari bozor munosabatlarining rivojlanishi sharoitida keskin o'zgaradi

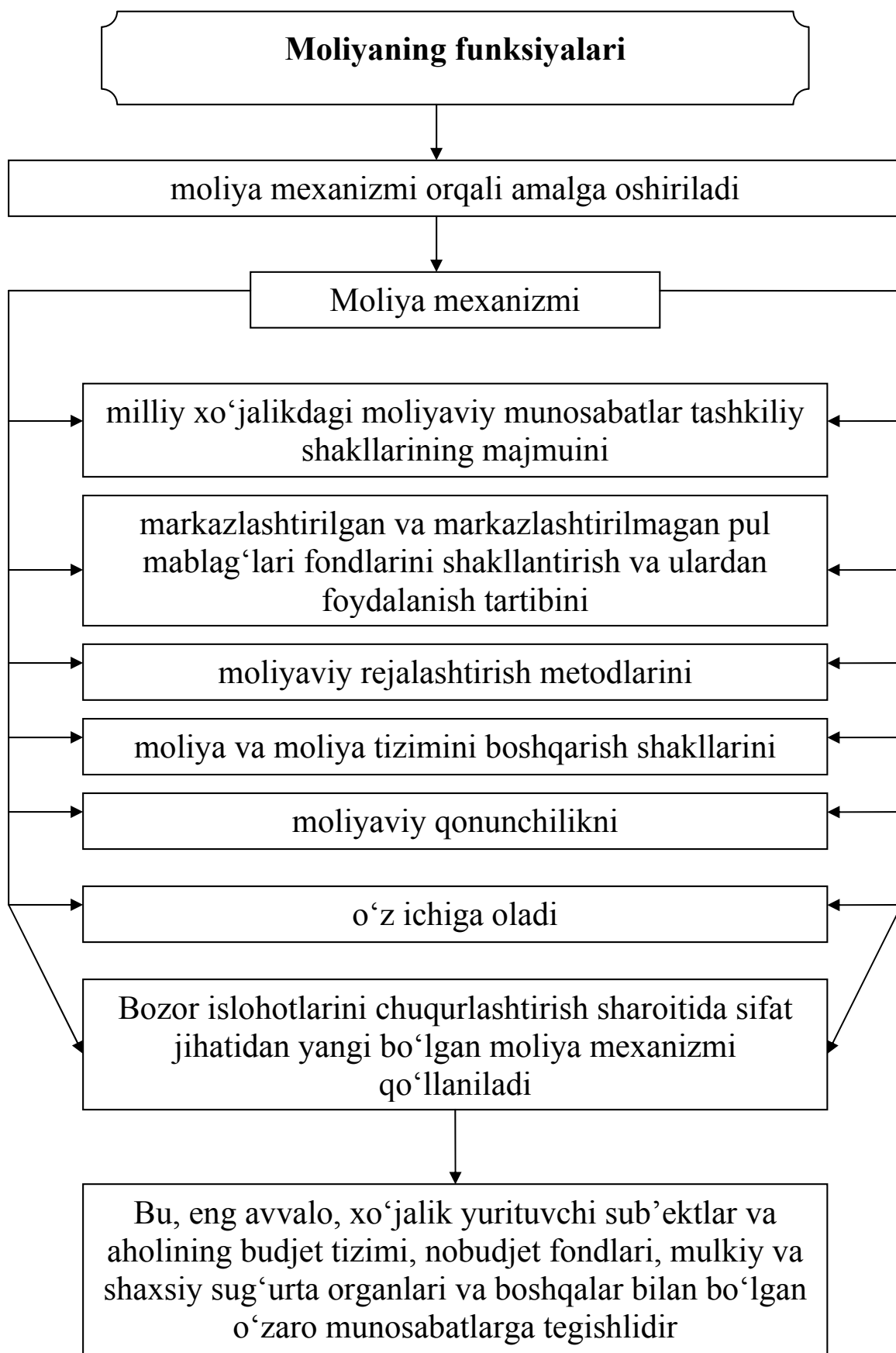

1.3. Takror ishlab chiqarish va moliya

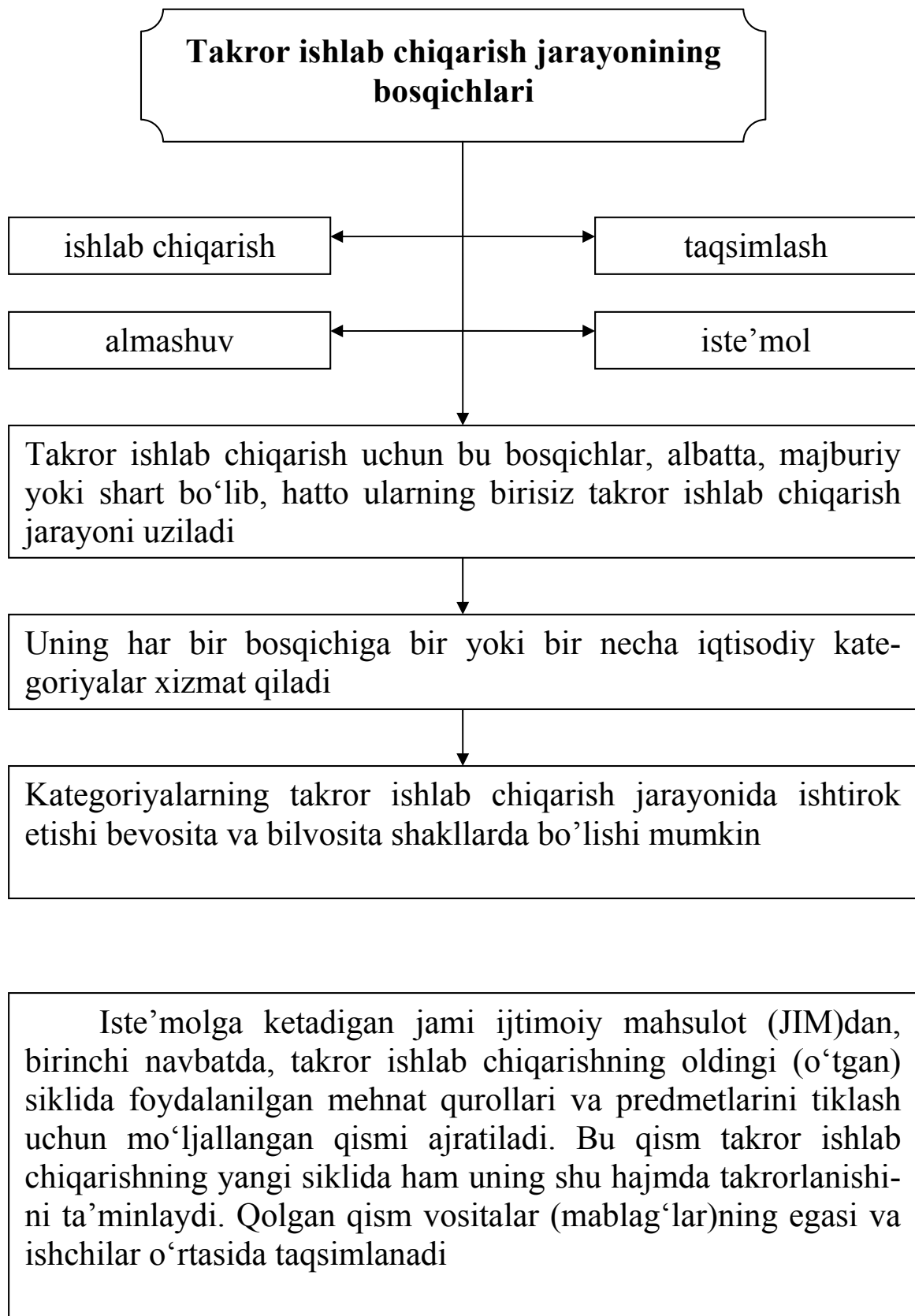

Takror ishlab chiqarish jarayonining har bir ishtirokchisi o'ziga tegishli bo'lgan daromadni quyidagi ikki qismga bo'ladi

**Iste'mol
fondi**

**Jamg'arish
fondi**

Lekin bu bosqichga qadar taqsimlash jarayoniga davlat aralashib, soliqlar, qarzlar, sug'urta to'lovlari (badallari) kabi iqtisodiy instrumentlardan foydalangan holda individual va jamoa daromadlaridan o'zining hissasini (o'ziga tegishli bo'lgan qismni) ajratib oladi

JIM quyidagi ikki asosiy qismdan iborat

mahsulot ishlab chiqarishga sarflangan ishlab chiqarish vositalarining qiymati (mehnat qurollari va mehnat predmetlari)

milliy daromad (ishchi kuchi va qo'shimcha mahsulotning qiymati)

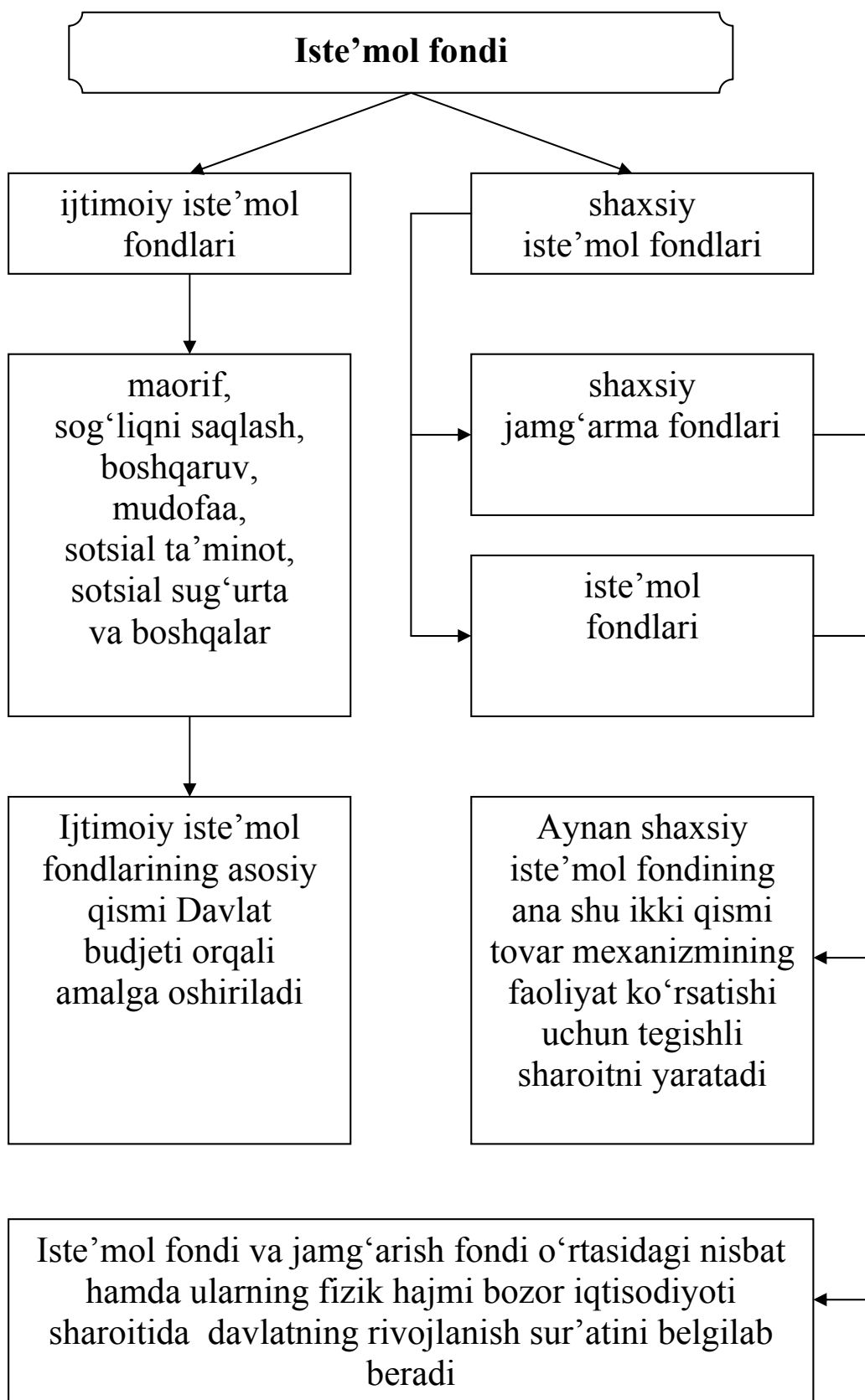

1.4. Moliya genezisi (taraqqiyoti)

Turli ijtimoiy-iqtisodiy formatsiyalarda (tuzumlarda) moliyaning farqlanishi sabablari

har qanday ijtimoiy formatsiyaga (tuzumga) jamiyatning o'z sinfiy tuzilmasi mos keladi. Bunda moliya MD ni taqsimlash munosabatlarini hisobga olib, ularning davlat foydasiga qayta taqsimlanishini tashkil qiladi

har qanday ijtimoiy-iqtisodiy formatsiyada (tuzumda) moliya hukmron sinfnin manfaatlarini himoya qiluvchi davlatning maqsadlari va vazifalariga bo'ysunadi

ishlab chiqarishning yangi usuli xo'jalik munosabatlarining yangi tizimini vujudga keltiradi. Masalan, quldorlik va feodal formatsiyalarda (tuzumlarda) natural munosabatlar xos bo'lgan bo'lsa, shunga mos ravishda davlat daromadlarini shakllantirish ham natural xarakter kasb etgan. Kapitalistik xo'jalik tovar-pul munosabatlariga tayanadi. Shunga muvofiq davlat daromadlarini shakllantirish ham pul shaklida amalga oshiriladi

agar davlat boshqaruv organi sifatida tarkib topgan ishlab chiqarish munosabatlari va sinfiy tuzumning vazifalariga xizmat qilsa, shu vazifalarga moliya ham xizmat qiladi

XX asr tajribasi ogohlantiradi: aniq sinflarga bo'lingan davlat mavjud bo'lmaydi; turli ijtimoiy tuzilmaga ega bo'lgan davlatlar bir tarixiy davrda bo'lishi mumkin; bir ijtimoiy-tarixiy formatsiyadan (tuzumdan) ikkinchisiga o'tish asrlar davomida sodir bo'lishi mumkin; faqat ijtimoiy tuzilma va texnologiyalarning emas, balki moliyaning ham eksport qilinish ehtimoli mavjud

Moliya genezisi (taraqqiyoti)

Ibtidoiy-jamoa tuzumining xo'jalik tuzilmasi to'g'risida aniq ma'lumotlar mavjud bo'lmaganligi uchun gumon (taxmin) qilish mumkinki, doimiy davlat apparati yo'q bo'lganligi uchun ana shunday davlatning daromadlari va xarajatlarini shakllantirish ham bo'lmagan

Natural munosabatlar ustunlik qilgan paytlarda hatto nisbatan rivojlangan mamlakatlarda ham pul o'zining barcha funksiyalarini bajarolmagan. Shunga mos ravishda pul munosabatlarning tizimi sifatida moliya ham eng umumiylik kasb etolmagan

Davlat apparatining shakllanishi, unga tegishli bo'lgan funksiyalarning kengayishi, xususan, doimiy qo'shinlarga asos solinishi, yo'l qurilishining joriy etilishi bilan moliyaning roli oshib borgan

Quldorlik formatsiyatsiyasida (tuzumida) pul ko'rinishdagi soliqlar faqat tasodifiylik xarakteriga ega edi. Xuddi shuningdek, natural xo'jalik yuritishga asoslangan feodalizm ham pullik soliqlar ustuvorlik kasb qilishi mumkin emas edi

Jamiyatning tovar-pul munosabatlariga o'tishi munosabati bilan iqtisodiy kategoriya sifatida moliya umumiylik xarakteriga ega bo'ladi. Moliyaning tarixiy xarakterga ega ekanligi har qanday davlat o'z funksiyalarini amalga oshirish uchun zarur bo'lgan fondlarni shakllantirish va ulardan foydalanishning tizimini yaratadi, degan xulosani chiqarishga imkon beradi

“Moliya” fanining genezisi (taraqqiyoti)

Bugun kundalik turmushga “finans” (“moliya”) atamasini ilk bor kiritgan muallifni aniqlash juda murakkab. Bu atamaning birinchi muallifi sifatida 1577-yilda “Respublika xususida olti kitob” asarini nashr ettirgan fransuz olimi J.Bodenni qoldirish (hisoblash) mumkin

Moliyaga bag‘ishlangan ishning birinchi Yevropalik muallifi Ksenofont (eramizdan avvalgi 430-355 yillar) hisoblanadi. Uning shu xususdagi asari “Afina respublikasining daromadlari to‘g‘risida” deb nomlangan

Aristotelda (eramizdan avvalgi 384-322 yillar) moliya sohasidagi qarashlar uning “Afina davlat tuzilmasi” deb nomlangan asarida bayon qilingan

Eramizning 948-yilida soliqlar to‘g‘risida asar yozgan Qadam ismli arab olimining nomi ham fanda ma’lum

Moliya muammolari bilan shug‘ullangan Yevropalik olimlarning uzoq ro‘yxatini F.Akvinskiy (1225-1274 yillar) boshlab beradi. U ilk marta qirolning soliqlarni undirish borasidagi huquqini asoslashga uringan

Moliya bo‘yicha ishlarning birinchi mualliflari qatoriga F.Petrarka, D.Karaf, Bernardo, F.Gvichardini, Dj.Botero, N.Makiaveli va boshqa italiyaliklarni kiritish mumkin

XVII asrda moliya nazariyasining rivojlanishiga ingliz iqtisodchilari katta hissa qo‘shgan. Ularning orasidan T.Men, Dj.Lokk, T.Gobbs, Gautonlarni alohida ajratib ko‘rsatish kerak

“Moliya” fanining genezisi (taraqqiyoti) (davomi)

L. fon Sekendorf, S.Pufendorf, I.Yusti va I.Zonnen-fels kabi nemis olimlari XVII-XVIII asrlarda moliya fanini boyitishga o‘zlarining munosib hissalarini qo‘shganlar. Ular adabiyotlarda kameralistikaning nemis maktabi vakillari sifatida kiritilgan. I.Yusti 1746 yilda nashr etilgan “Moliya mohiyatining tizimi” asarida moliya to‘g‘risidagi kameralistik maktab vakillarining qarashlarini umumlashtirdi. Bu asrda birinchi marta moliya fani va moliyaviy siyosat ajratilib ko‘rsatilgan (chegaralangan)

Fiziokratlarning o‘tmishdoshlari ham iqtisodiyotni o‘rganganlar. Ularning asarlarida moliyaning turli yo‘nalishlari (aspektlari) tahlil va tadqiq qilingan. Bunday mualliflar qatoriga T.Gobbs, Dj.Lokk, D.Yum, V.Petti, G.Baugilber, S.Voban, Dj.Styuartlarni ko‘rsatish mumkin. Aynan V.Petti (1623-1687 yillar) o‘zining “Soliqlar va yig‘imlar xususida traktatlar” asari bilan burjua siyosiy iqtisodining ilk namoyandasi (boshlovchisi) hisoblanadi

Mumtoz siyosiy iqtisodning vujudga kelishi (tug‘ilishi) va rivojlanishi XVIII asrga to‘g‘ri keladi. Bu maktabning vakillari moliyani siyosiy iqtisoddan ajratmaganlar va uni mustaqil fan sifatida e‘tirof etmaganlar. Bu maktab mualliflari (frantsuzlar – A.Tyurgo, F.Kene va V.Mirabo, inglizlar – A.Smit va D.Rikardo) ishlarining darajasi, hajmi va uslubi xilma-xil bo‘lishiga qaramasdan mumtoz maktab vakillarining moliya to‘g‘risidagi ta‘limotlarini bir necha asosiy yo‘nalishga keltirish mumkin

“Moliya” fanining genezisi (taraqqiyoti) (davomi)

XIX asrning oxirlaridagi moliyachi-olimlar qatoriga 1877-yilda moliya fani kursini nashr etgan fransuz P.Le-rua-Boleni va 1892-yilda “Davlat moliyasi” kitobini yozgan ingliz K. Bastblni kiritish mumkin. XIX asrda moliya nazariyasining rivojlanishiga katta hissa qo’shib, 1826-1832 yillarda uchinchi qismi to’liq moliyaga bag’ishlangan siyosiy iqtisod kursini nashr ettirgan K.Raudir. Uning “Moliya fanining asosiy boshlanishi” deb nomlangan asari 1867-yilda rus tilida nashr etilgan

XIX asrning birinchi 1/3ida nashr etilgan nemis olimlaridan Soden (1811 yil), Yakob (1821 yil), Malxus (1830 yil) va Shenlarning (1832 yil) moliya to’g’risidagi asarlari alohida mashhurlikka ega bo’lmagan bo’lsa-da, lekin bu ishlar “moliya” tushunchasining tarkibiga birinchi marta mahalliy moliyani kiritgan L.fon Shteyn va moliya fanining mumtozi A.Vagnerlar (uning “Moliya to’g’risidagi fan” asari 1880-yilda nashr etilgan) dunyoqarashlarining shakllanishida katta rol o’ynadi

XIX asr oxirlarining etakchi moliyachi-olimlari qatoriga avstriyalik E.Saksni, italiyalik F.Nittini, AQShlik E.Seligmanni va nihoyat, “Moliya fani asoslari” deb nomlangan asari 1869 yilda (1900 yilda – rus tilida) nashrdan chiqqan italiyalik olim L.Kossni kiritish mumkin

“Moliya” fanining genezisi (taraqqiyoti) (davomi)

Moliya sohasidagi bayonning birinchi rus muallifi Ivan Grozniy davrida yashagan I.S.Peresvetov hisoblanadi. U davlatning harbiy qudratini kuchaytirish maqsadida xazina daromadlarini ko‘paytirish va davlat resurslarini markazlashtirishning tarafdori bo‘lgan

XVII asrdan bizgacha Yu.Krijanich va G.Kotoshixinlarning moliya xususidagi asarlari ham yetib kelgan. Yu.Krijanich o‘z asarlarida evropalik mualliflarning iqtisod va moliyaga oid qarashlari va mulohazalaridan keng foydalanadi, ularni Rossiyaning ehtiyojlariga “bog‘laydi”

XVIII asrning boshlarida moliya nazariyotchilarining yirik vakili I.Pososhkov hisoblanadi. Uning moliya sohasidagi taklifini quyidagicha ifodalash mumkin: boqimandani undirayotgan paytda uning to‘lovchisini xonavayron qilmasdan, to‘lovchidan to‘lovni amalga oshirish muddatlari xususida yozma ravishda majburiyatni olmoq lozim

XVIII asrning ikkinchi yarmida moliya nazariyasiga oid bir necha asarlar paydo bo‘ldi. Ularning orasida yaqqol ko‘zga tashlangani A.Polenovning “Rossiya dehqonlarining krepostnoylik holati xususida” deb nomlangan asaridir. Bu asarda Rossiyada birinchi bo‘lib “soliq” atamasi ishlatilgan, mulkiy sug‘urtaning zarur ekanligi isbotlangan, Rossiyaning amaldagi soliq tizimi tanqidiy nuqtai nazardan tahlil qilingan

“Moliya” fanining genezisi (taraqqiyoti) (davomi)

A.Narishkin 1767-yilda e’lon qilingan va “Iqtisod” deb nomlangan maqolasida soliqlarga oid bir necha qiziqarli mulohazalarni oldinga suradi, soliqlar va davlat o’rtasidagi bog’liqlikni tahlil qiladi

Rossiyada “moliya” atamasining paydo bo’lishi XVIII asrga borib taqaladi. Bu atama rus tiliga frantsuz tilidan kirib kelgan bo’lib, qariyb yarim asr mobaynida “xazina” atamasi bilan yonma-yon ishlatilgan. Birinchi marta Rossiya adabiyotida “moliya” ilmiy tushunchasi 1767-yilda Moskva universiteti tomonidan nashr etilgan “Ensiklopediyadan tarjimalar” kitobining so’zboshisida ishlatilgan. Bu erda “moliya” tushunchasi “davlat daromadlariga tegishli bo’lgan ish” deb talqin qilingan. Uni ilmiy muomalaga birinchi marta Moskva universitetining huquq bo’yicha professori S.Desnitskiy kiritgan

A.Radishchev o’zining “Jon yig’imi xususida” deb nomlangan asarida birinchi marta soliqlarning mohiyatini, iqtisodiy tabiatini, turlarini tadqiq etgan

Moliya to’g’risidagi birinchi rus monografiyasi 1810-1811 yillarda N.Turgenev tomonidan yozilgan

Moliya sohasidagi o’ziga xos asarlarga graf Speranskiy-ning moliyaviy rejasini, moliya nazariyasi bo’yicha birinchi ruscha bo’lgan I.Gorlovning darsligini, Yu.Gagemayster, V.Kuri, D.Tolstoylarning moliyaning rivojlanish tarixiga bag’ishlangan tadqiqotlarini, M.Orlovning davlat krediti to’g’risidagi ishlarini kiritish mumkin

“Moliya” fanining genezisi (taraqqiyoti) (davomi)

Rus fanida F.Milgauzen birinchi marta moliya va moliya fanini chegaralab bergan. U birinchilardan bo‘lib, moliyaning pulli tabiatidan voz kechgan

Moliyaning mohiyatini idrok etishda D.Lvov o‘zining o‘tmishdoshlaridan ancha oldinga ketgan va u moliya deyilganda resurslar va boyliklarni emas, balki ma’lum bir ijtimoiy munosabatlarni tushungan

XIX asrning oxirlarida V.Lebedev, I.Yanjul, L.Xodskiy, S.Vitte va I.Ozerovlar asarlari moliya nazariyasini rivojlantirishga o‘zining munosib hissasini qo‘shgan

Kapitalizm ilk davridagi Rossiyaning moliya fani akademik I.Yanjulning asarlarida o‘z ifodasini topgan. Uning fikricha, moliya fanining predmeti davlatning moddiy ehtiyojlarini eng yaxshi qondirish usullarini tadqiq etish hisoblanadi

Rossiya moliya fanining oyoqqa turishida prof. I.Ozerovning xizmatlari ham katta. U moliyaga nisbatan yangicha yondashuvni asoslab bergan. Uning nazarida moliya vosita yoki resurs emas, balki munosabatlardir

Prof. L.Xodskiy moliya fanining chegaralarini biroz kengaytiradi va uning tarkibiga pul muomalasi masalalarini ham kiritadi

“Moliya” fanining genezisi (taraqqiyoti) (davomi)

1882-1885 yillarda o‘zining “Moliyaviy huquq” asarini nashr ettirgan Sankt-Peterburg universitetining professori V.Lebedev ham moliya nazariyasini rivojlantirishga munosib xizmat ko‘rsatgan. U moliyaning tarkibiga faqat pul daromadlarini kiritibgina qolmasdan, natural soliqlarni ham kiritadi, davlat xarajatlarini esa, uning tarkibidan chiqaradi

XX asrning boshlarida moliyaga oid M.Bogolepov, V.Tverdoxlebov, A.Bukovetskiy va P.Genzellarning asarlari paydo bo‘ladi

Sho‘rolar davrida moliya fanining taraqqiy etishida V.Dyachenko, A.Aleksandrov, A.Birman, Ə.Voznesenskiy, V.Kolesnikov, V.Chantladze, B.Boldirev, V.Rodionova, P.Nikolskiylar o‘ziga xos tarzda yondashganlar. Ularning asarlari hozirgi kunda o‘z talabiga ega bo‘lmasada, bizning fikrimizcha, keyingi yillar tadqiqotchilari uchun ular qiziqarli predmet bo‘lishi, shubhasiz

“Moliya” fanining genezisi (taraqqiyoti)da va uning nazariy masalalarini tadqiq etishda O‘zbekistonlik moliyachi olimlarning zalvori, ba’zi bir ob’ektiv va sub’ektiv sabablarga ko‘ra, yuqori bo‘lmasada, shunday bo‘lishiga qaramasdan bu borada akademik M.Sharifxo‘jaev, prof. H.Sobirov, dots. X.Muratov, prof. F.Shamsutdinov dots. H.Muxamednazarov, prof. Q.Yah‘yoev, prof. O.Olimjonov, prof. T.Malikov, prof. Ab.Vahobov, prof. Al.Vahobov, prof. Yo.Abdullaev, prof. N.Haydarov, prof. O.Iminov, prof. A.Jo‘raev, prof. M.Almardonov, prof. N.Jumaev, prof. T.Boboqulov, prof. N.Qo‘zieva, prof. Sh.Toshmatov, prof. M.Xamidulin, prof. B.Toshmurodova, prof. A.Omonov, prof. F.Mirzaev va boshqalarning qarashlari ham o‘z o‘rniga ega.

II bob. MOLIYAVIY SIYOSAT

2.1. Moliyaviy siyosatning mazmuni va prinsiplari

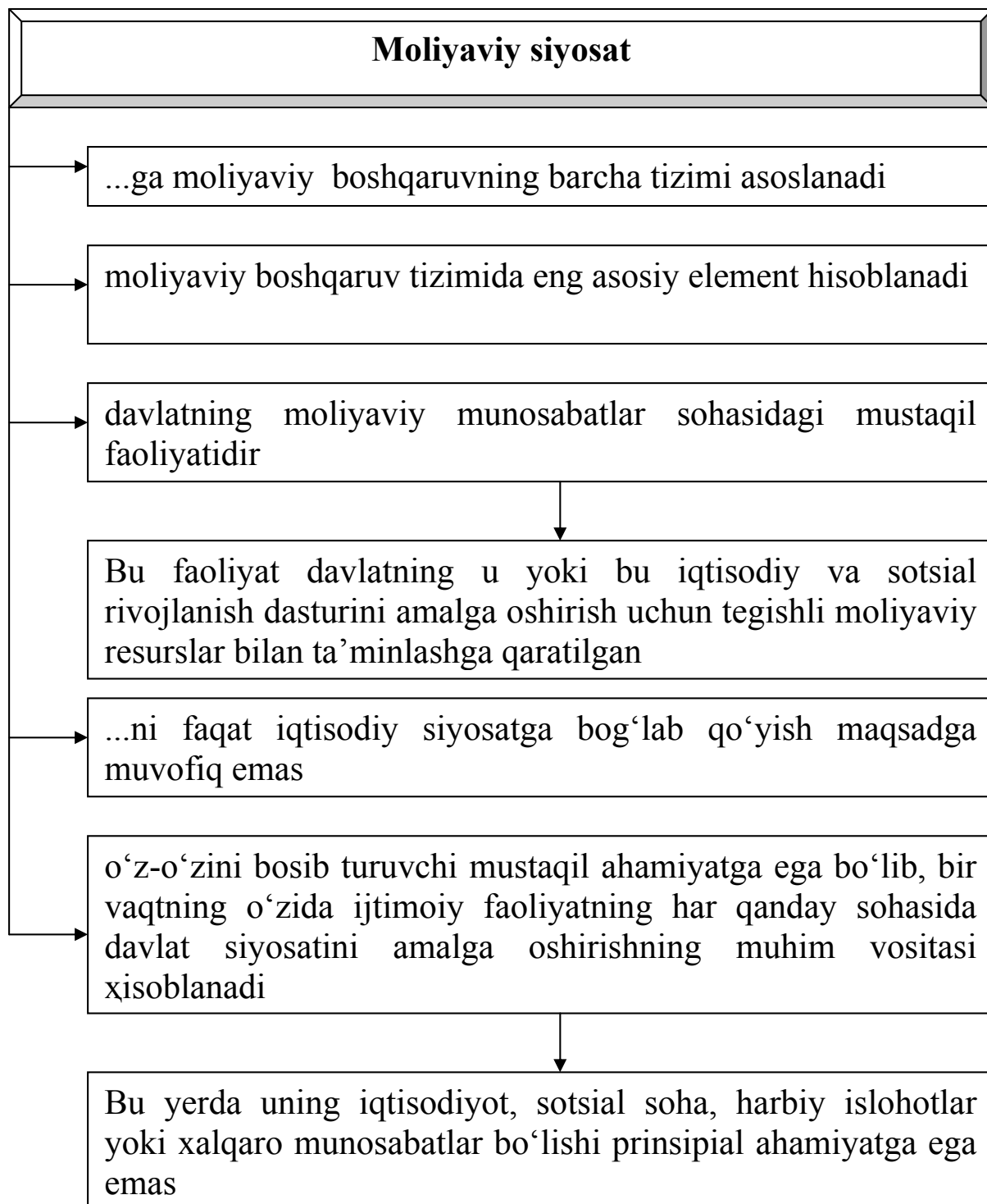

Siyosat, siyosiy ta'sir va siyosiy rahbarlik quyidagi uch elementlardan tarkib topadi

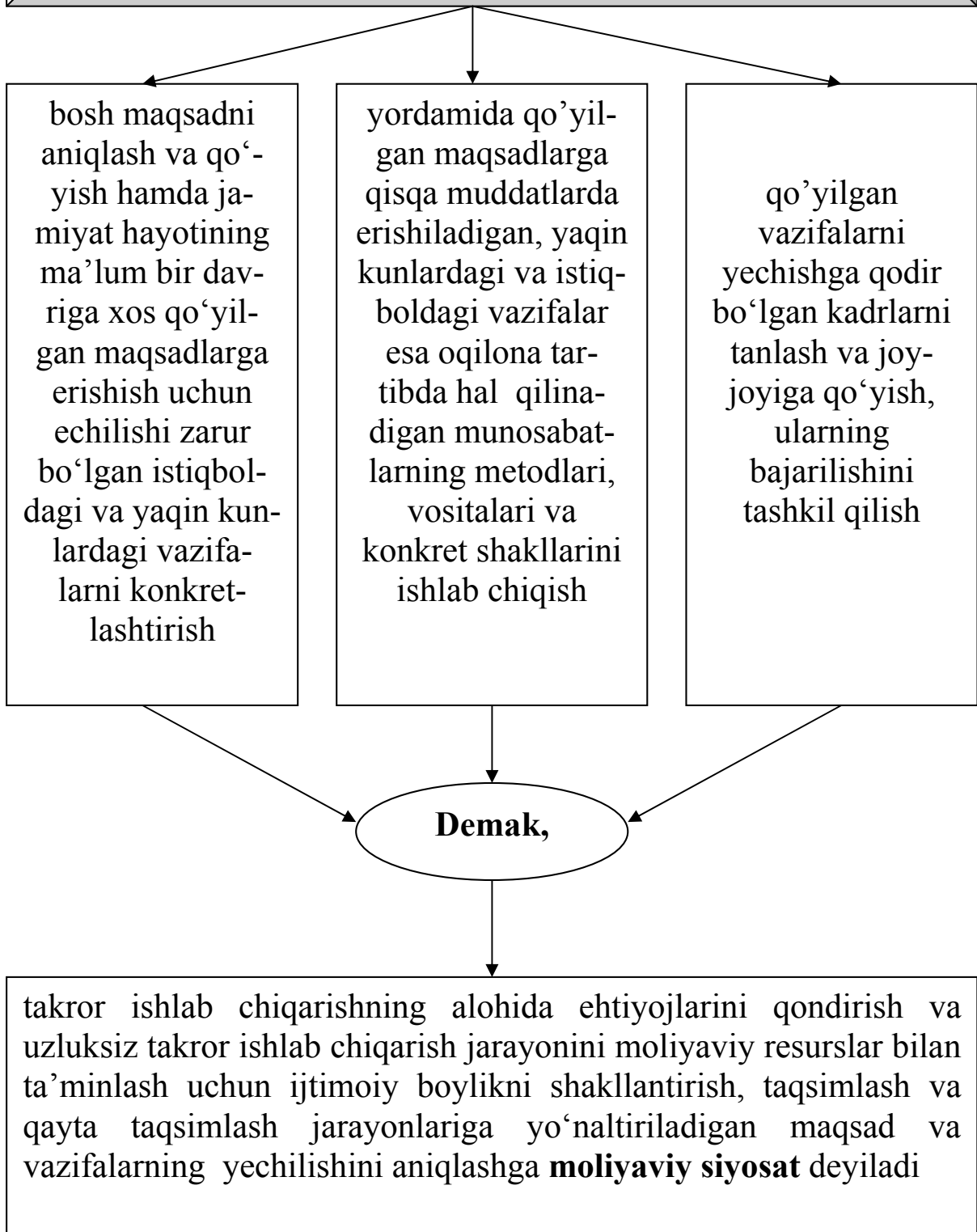

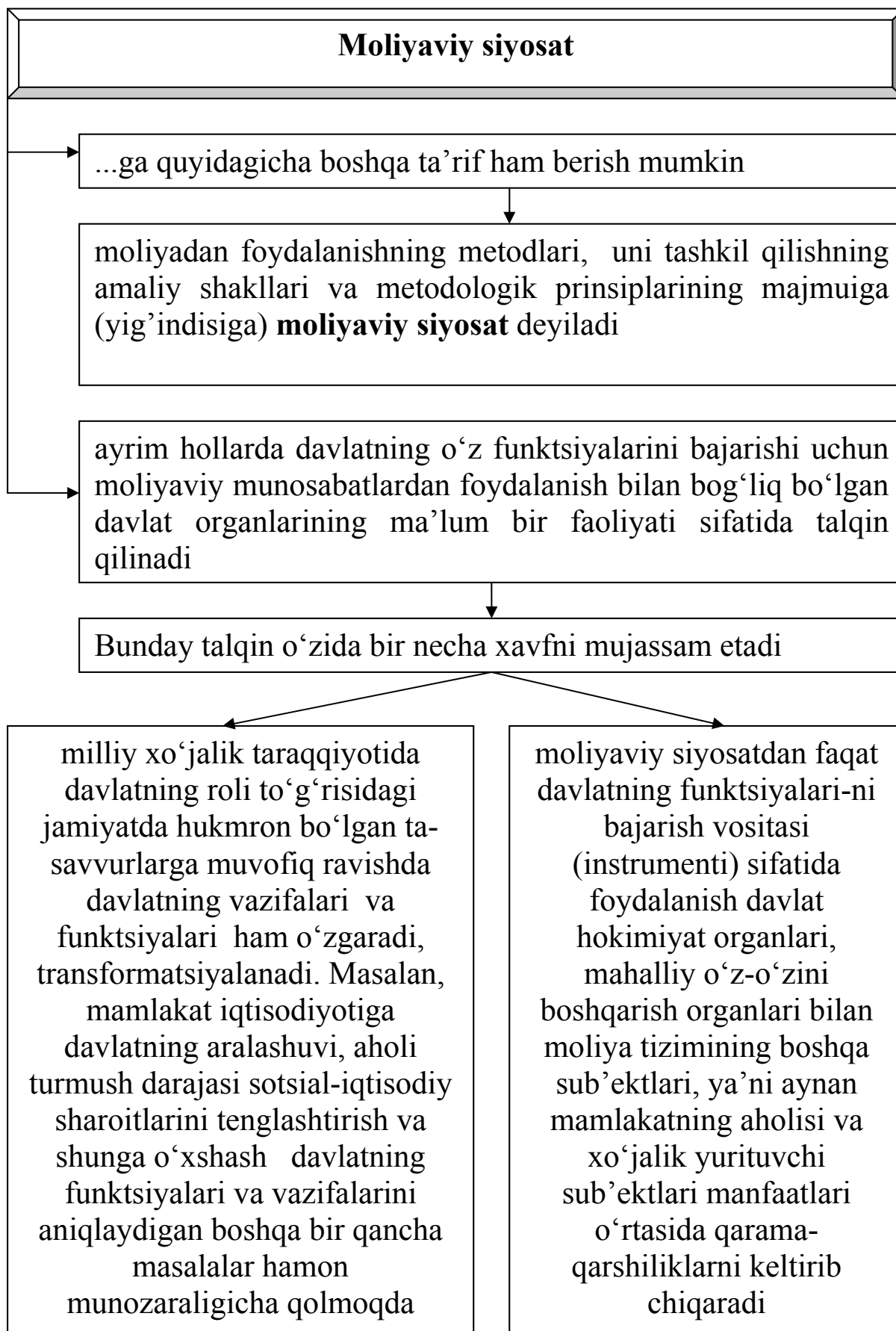

Moliyaviy siyosatga oid uch mantiqiy xulosa

birinchidan

moliyaviy siyosat faqat o'z manfaatlarini ko'zda tutadigan hokimiyat organlarining u yoki bu maqsadlarga erishishining instrumenti emas, balki jamiyatning sotsial-iqtisodiy vazifalarini echish vositasi bo'lishi kerak

ikkinchidan

davlatning moliyaviy siyosati faqat davlat hokimiyat organlarining emas, balki moliya tizimi barcha sub'ektlarining manfaatlarini hisobga olishi lozim

uchinchidan

davlat moliyaviy siyosati va davlat hokimiyat organlarining moliyaviy siyosatini farqlash zarur

Shunday qilib, davlat moliyaviy siyosatini mamlakat moliya tizimining barcha bo'g'inlarida moliyaviy resurslarning o'si-shini balanslashtirilgan (mutanosiblashtirilgan) holda ta'minlash bo'yicha davlat sotsial-iqtisodiy siyosatining bir qismi sifatida qarash kerak. Xorijiy tajribalarning ko'rsatishicha, moliyaviy resurslarning balanslashtirilgan (mutanosiblashtirilgan) holda o'sishining zarurligini inkor etish mamlakat moliya tizimining o'zini degradatsiyalashuviga, iqtisodiyotning emirilishi va vayron bo'lishiga olib keladi

**Moliyaviy siyosatning o'ziga xos bo'lgan
eng asosiy xususiyati**

bu siyosat mamlakat ishlab chiqaruvchi kuchlarining rivojlanishiga va iqtisodiy muvaffaqiyatlarga uzluksiz ravishda ta'sir ko'rsatib turishga yo'naltirilgan bo'lishi kerak. Bunday siyosat aholining turmush farovonligi ta'minlab va davlat daromadlarining manbaini ko'paytirib, moliyaviy xo'jalikka nisbatan eng yuqori natijalarni berishi mumkin

Moliyaviy siyosatning ana shunga
yo'naltirilganligi orqali uning quyidagi **eng
asosiy maqsadini** aniqlash mumkin

jamiyatning sotsial-iqtisodiy taraqqiyoti, aholi turmushining darajasi va sifatini oshirish uchun moliyaviy sharoitlarni yaratish moliyaviy siyosatning **eng asosiy maqsadidir**

Korxonada moliyaviy siyosatning maqsadi quyidagilardan iborat bo'lishi mumkin

→ raqobat kurashi sharoitida korxonaning sog'lom hayot kechirishiga (faoliyat ko'rsatishiga) erishish

→ yirik moliyaviy muvaffaqiyatsizliklardan va bankrotga (kasodga) uchrashdan qochib qutilish

→ raqobatchilar bilan kurashda etakchilikka (lider bo'lishga) erishish

→ korxonaning bozor qiymatini maksimallashtirish

→ korxonada iqtisodiy salohiyatining o'sish sur'atlarini barqaror o'stirish

→ ishlab chiqarish va realizatsiya hajmini oshirish

→ foydani maksimallashtirish

→ xarajatlarni minimallashtirish

→ rentabelli faoliyatni ta'minlash

→ va boshqalar

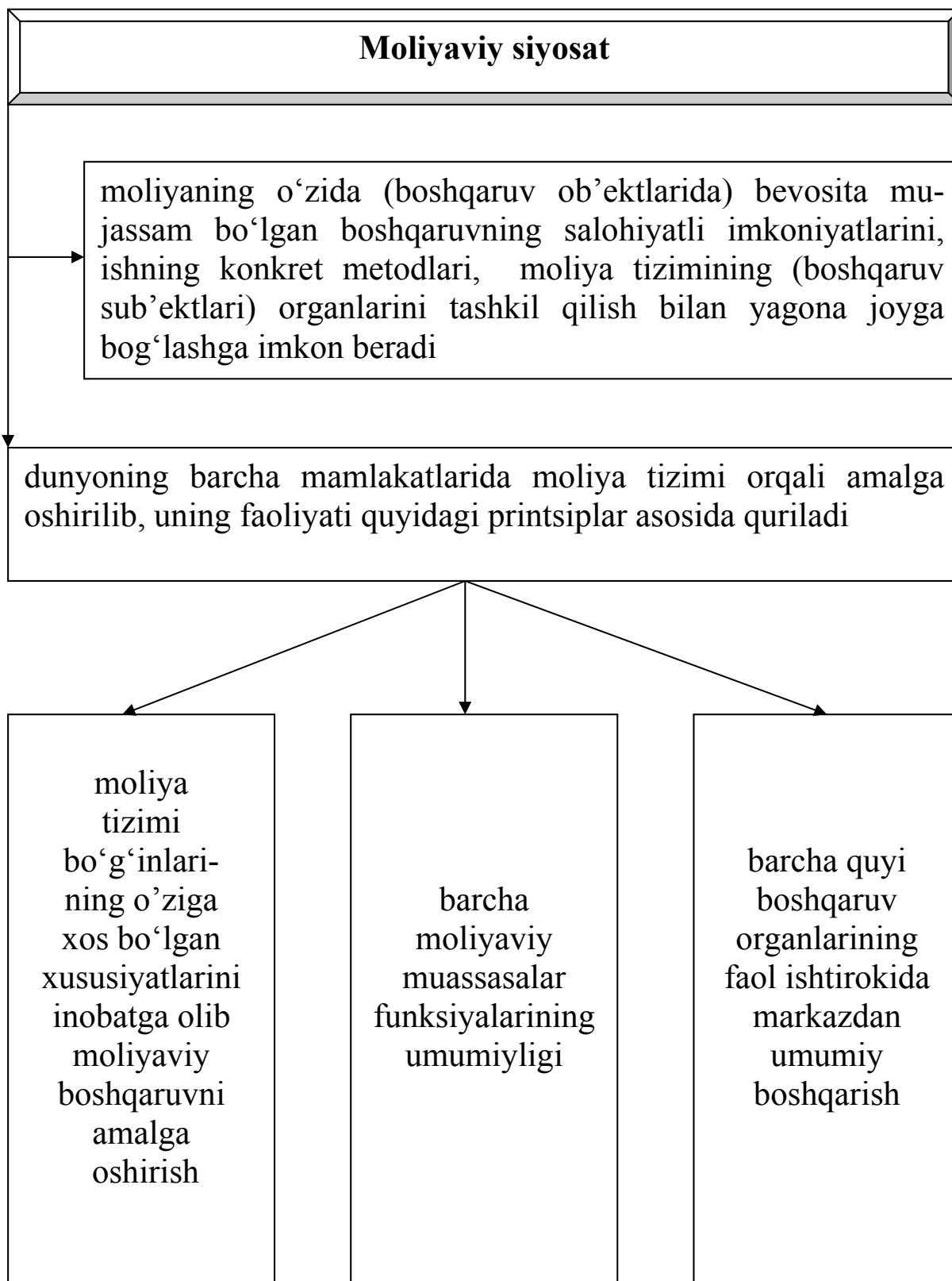

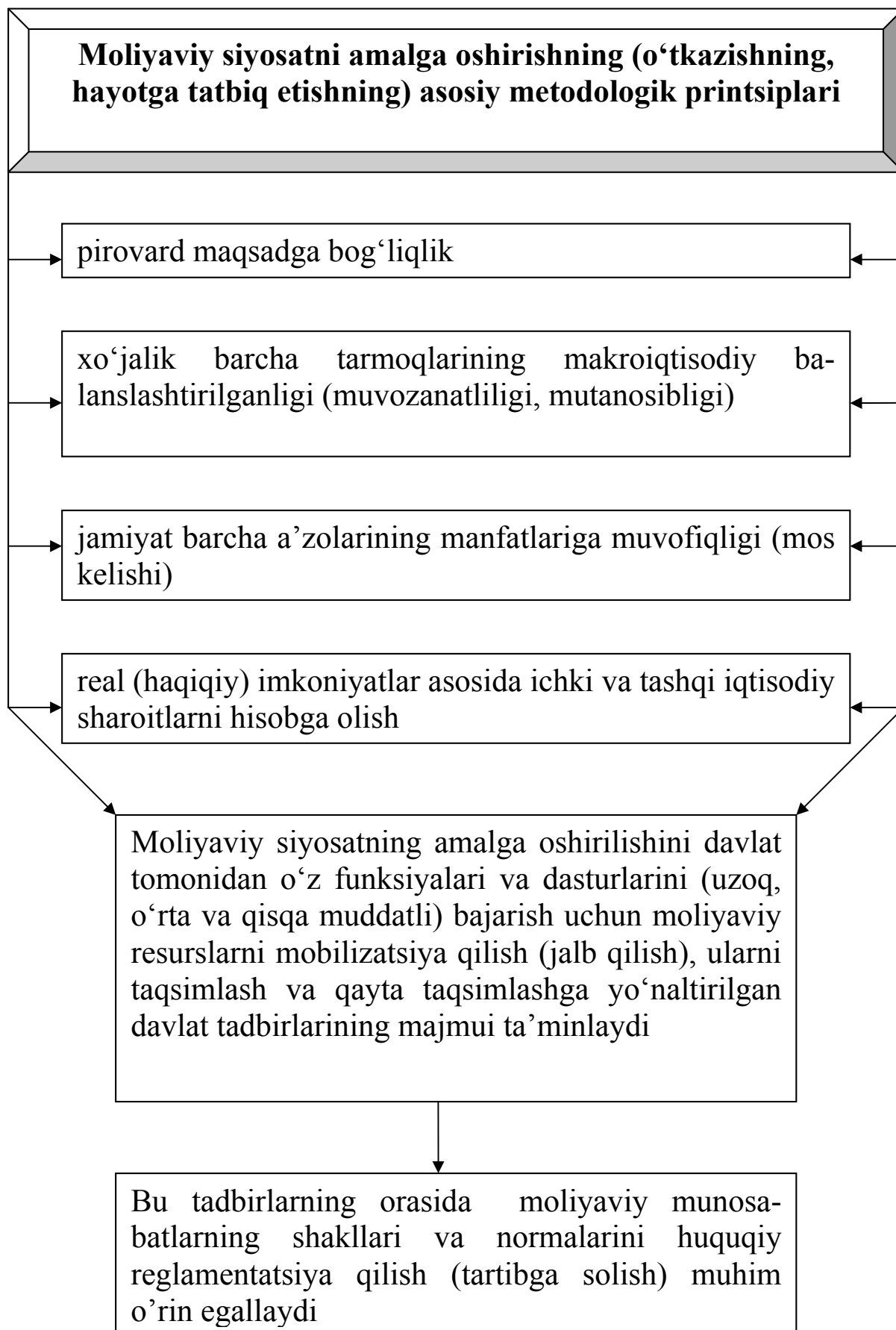

Moliyaviy siyosatning mazmuni

u qamrab olishi mumkin bo'lgan moliyaviy munosabatlar rivojlanishi yo'nalishlarining umumiy kompleksi bilan belgilanadi

Ularning tarkibiga quyidagilar kirishi mumkin

moliyaviy siyosatning umumiy konsepsiyasini (uning maqsadlarini, prinsiplarini, vazifalarini, amalga oshirish bosqichlarini va eng samarali metodlarini) ishlab chiqish

makrodarajada va bozor iqtisodiyotining sub'ektlari darajasida iqtisodiy o'sishni rag'batlantiradigan bozor iqtisodiyotining rivojlanishiga mos (adekvat) bo'lgan dinamik holdagi moliya mexanizmini shakllantirish

markazlashtirilgan va markazlashtirilmagan resurslar va moliyaviy oqimlarning samarali boshqarilishini oshirish bo'yicha choralar tizimini ishlab chiqish va amalga oshirish

ijtimoiy takror ishlab chiqarish va iqtisodiyotni istiqbolli restrukturizatsiya qishlashdagi roliga muvofiq ravishda sotsial iqtisodiy tizimning barcha darajalari va sohalari bo'yicha moliyaviy resurslarni oqilona (optimal) taqsimlashni tashkil qilish

iqtisodiy o'sishning joriy va istiqboldagi moliyaviy salohiyatini shakllantirish

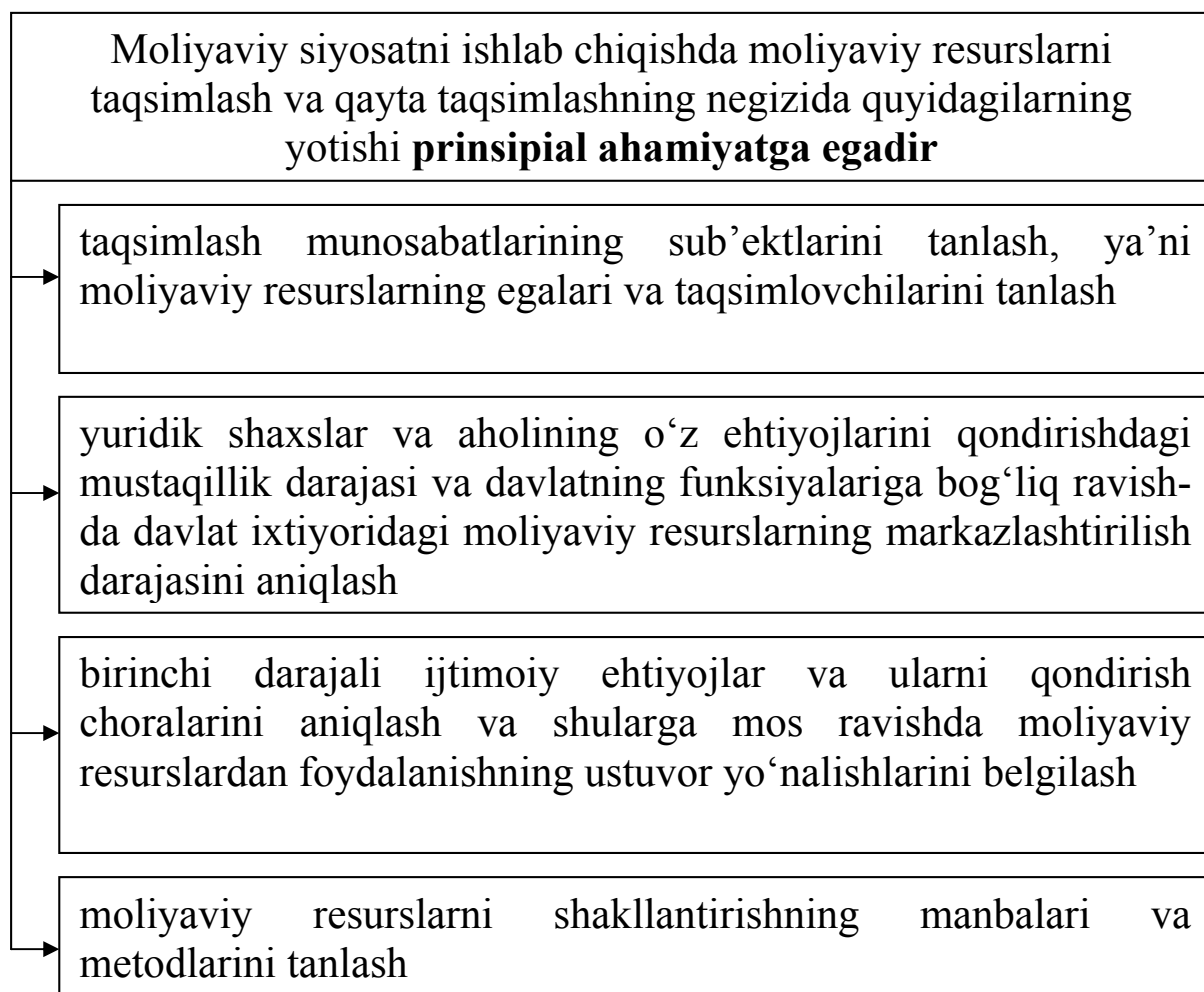
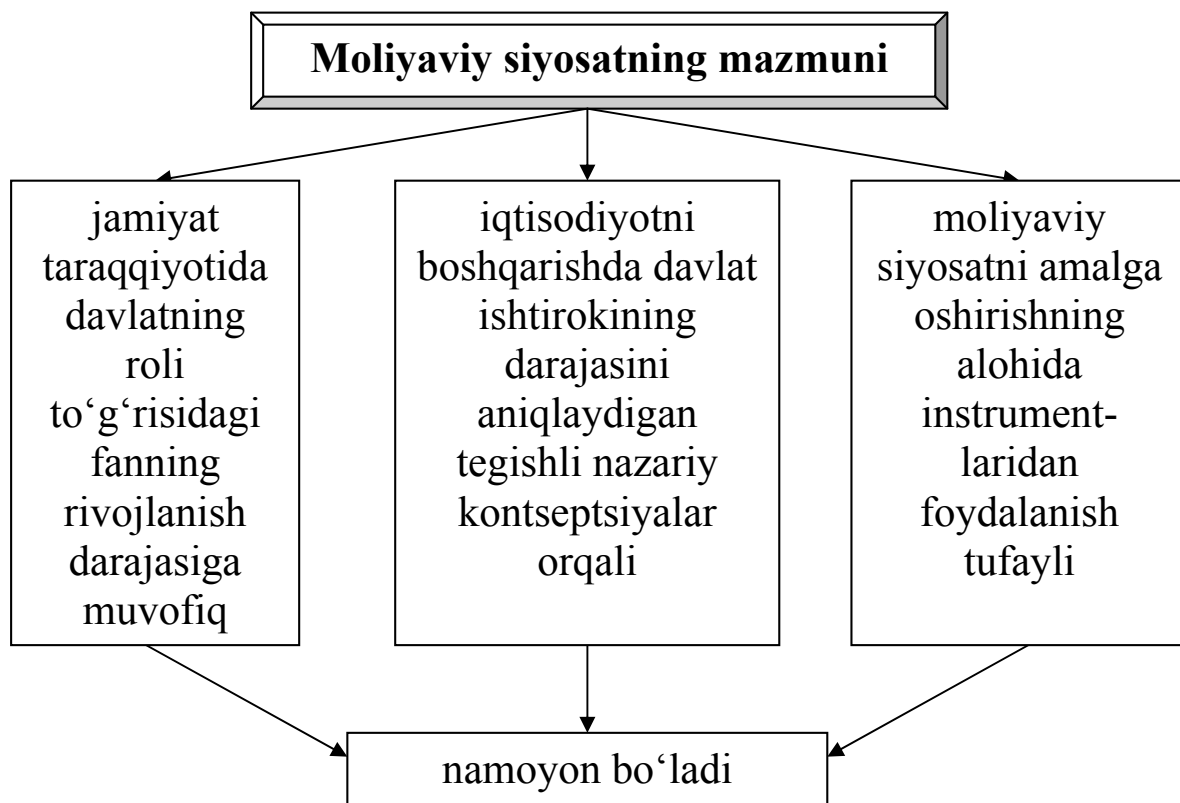

2.2. Moliyaviy siyosatning tarkibiy qismlari (yo‘nalishlari)

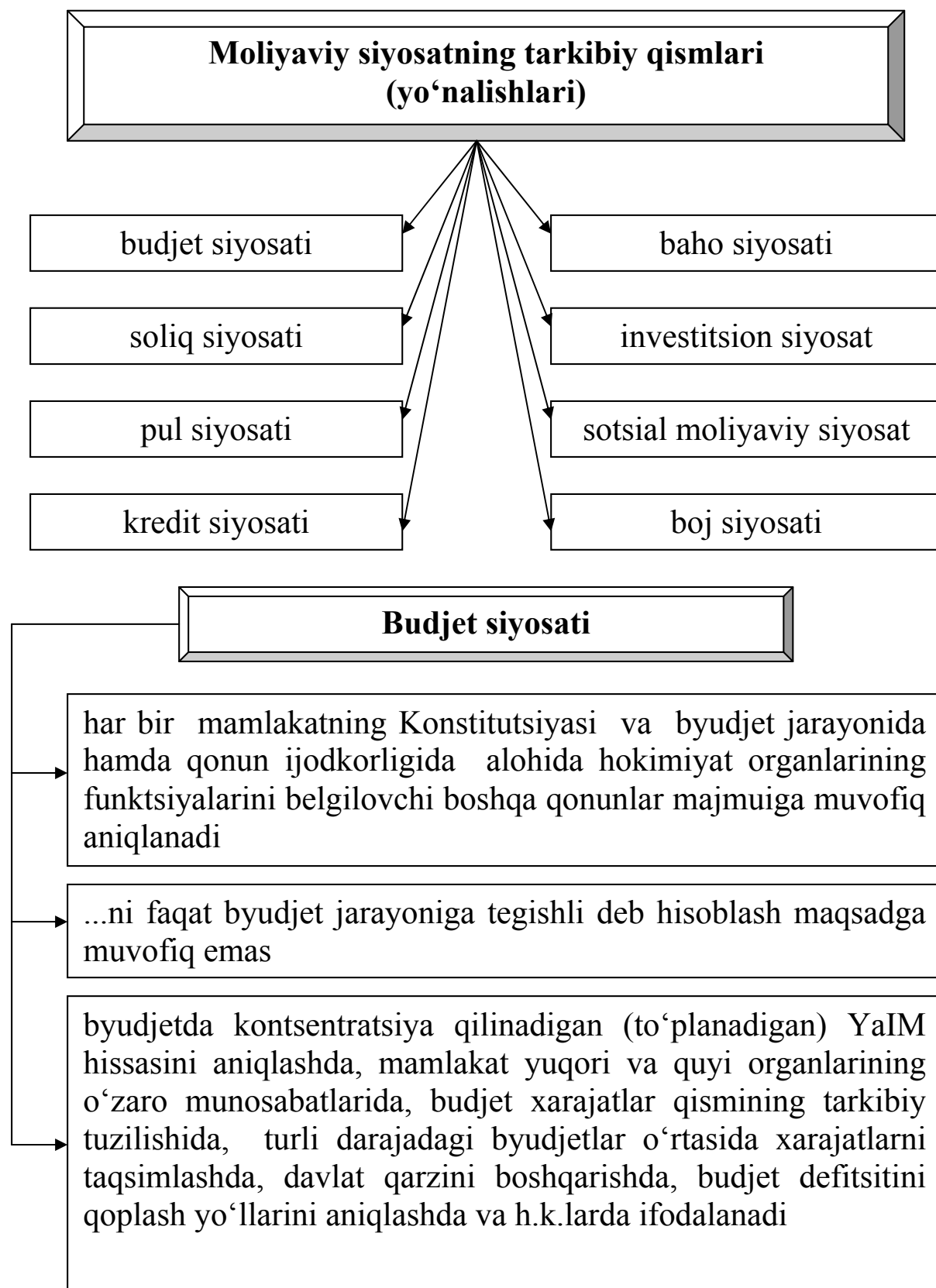

Soliq siyosati

moliyaviy siyosatning eng muhim qismi (yoʻnalishi) hisoblanadi

Besh yuz yildan ortiqroq vaqt mobaynida zamonaviy moliya fani soliqlarga nisbatan munosabatini aniq belgilash imkoniga ega boʻlgan. Bu munosabatlar quyidagilardan tashkil topadi:

→ soliqlarsiz davlatning faoliyat koʻsatishi mumkin emas

→ soliqli undirish qatʼiy oʻsish tendensiyasiga ega

→ oqilona soliq ostonasidan oʻtilganidan soʻng tabiiy takror ishlab chiqarish jarayoni buziladi – iqtisodiyotning oʻz-oʻzidan buzilishi (yemirilishi) sodir boʻladi

→ tanazzul davrida soliqlar mumkin qadar minimal darajada oʻrnatilmogʻi lozim. Buning natijasida mamlakatning iqtisodiy mexanizmi ichki investitsion salohiyatni safarbar etish hisobidan tiklanadi

→ soliqning yuqori ostonasi kapitalning chetga chiqib ketishiga olib keladi

→ iqtisodiyotni davlat tomonidan tartibga solish kerak, albatta. Biroq, summar oʻlchovlarda sof daromadning 30 % dan ortiq qismining undirilishida mamlakatning iqtisodiy oʻsishi toʻxtaydi

Soliq siyosati

moliyaviy siyosatning eng muhim qismi (yoʻnalishi) hisoblanadi

Besh yuz yildan ortiqroq vaqt mobaynida zamonaviy moliya fani soliqlarga nisbatan munosabatini aniq belgilash imkoniga ega boʻlgan. Bu munosabatlar quyidagilardan tashkil topadi (davomi):

soliq imtiyozlari ochiqlik xarakteriga ega boʻlishi va barcha takror ishlab chiqarish subʻektlari uchun teng boʻlishi kerak

soliq tizimi konfiskatsion xarakterga ega boʻlmasligi lozim

qonunlar va qoidalarning barqarorligini davlat kafolatlagan iqtisodiy tizimda soliqlarning summar oʻlchovi barqaror oʻsish tendentsiyasiga ega boʻladi. Barqarorlik kafolati sifatida davlat oʻzining majburiyatlarini buzishni boshladimi, kapital xufyona iqtisodiyotga yoki xorijga oʻtishni boshlab, budjetning daromadlar bazasini (asosini) qisqartiraveradi

soliq tizimi oddiy, ochiq va samarali boʻlmogʻi lozim. Soliqlar sonini, soliqqa tortish obʻektlarini koʻpaytirish, koʻp bosqichli soliqlarni joriy etish soliqlarni undirish boʻyicha xarajatlarning ortishiga, boqimanda va jarimalarning oʻsishiga va pirovardida, mulkni qamoqqa olish, soliq toʻlovchini kasod deb eʼlon qilish va h.k. yoʻllar orqali iqtisodiyotning yemirilishiga olib keladi

Soliq siyosati

moliyaviy siyosatning eng muhim qismi (yoʻnalishi) hisoblanadi

Besh yuz yildan ortiqroq vaqt mobaynida zamonaviy moliya fani soliqlarga nisbatan munosabatini aniq belgilash imkoniga ega boʻlgan. Bu munosabatlar quyidagilardan tashkil topadi (davomi):

soliqqa tortish egri (bilvosita) tizimining ustuvorligi budget daromadlarini shakllantirish nuqtai nazaridan qulay hisoblanadi. Lekin bu narsa, oxir oqibatda, mamlakat aholisi asosiy qismining qashshoqlanishiga olib keladi. Chunki bunday soliqlarning yuki tovarlar va xizmatlarning yakuniy (oxirgi) isteʼmolchisi gardaniga (zimmasiga), yaʼni yashash minimumi darajasida yoki sotsial tirikchilik darajasida daromadga ega boʻlgan aholining 80-90 % qismiga yuklanadi. Bu paradoks daromadlarning turli darajalarida isteʼmolning nisbatan bir xil darajasiga asoslangan

egri (bilvosita) soliqlar tizimining xavfliligi shundaki, bu tizimda aholining asosiy qismidan jamgʻarmalar olib qoʻyiladi va bu, oʻz navbatida, kredit tizimi va ikkilamchi moliyaviy bozor tizimining asoslarini buzadi, egri (bilvosita) soliqlarni sogʻliq uchun zararli boʻlgan tovarlar, zebu-ziynat buyumlari, ayrim hollarda import qilinadigan tovarlar va xizmatlar va boshqa bir qancha oʻziga xos boʻlgan maxsus holatlarga nisbatan joriy etish zarur

daromad va mol-mulkdan olinadigan soliqlar soliq bazasining asosiysi boʻlib hisoblanishi (xizmat qilishi) kerak. Ularni proporsional soliqqa tortish prinsiplariga asosan qurmoq lozim

Pul siyosati

moliyaviy siyosatning tarkibiy qismlaridan (yo'nalishlaridan) yana biridir

Agar muomaladagi pul miqdori tovarlar massasi miqoriga (pulning aylanish tezligini hisobga olgan holda) mos kelmasa, pul massasining yetmagan qismi qog'oz pullar (pullarning surrogati) hisobidan yoki xorijiy valuta hisobidan to'ldiriladi (tiklanadi). Va aksincha, agar pul massasi unga bo'lgan talabdan ortiq bo'lsa, yo pul massasining mamlakatdan chetga chiqishi (oqishi) yoki milliy valutaning qadrsizlanishi sodir bo'ladi

Tovarlar massasi cheklanganda pul emissiyasi boshqa mamlakatlarning pul birligiga nisbatan milliy pul birligining qadrsizlanishiga olib keladi

...ning tarkibiy qismlaridir (yo'nalishlaridir) bo'lib emissiya siyosati va milliy valyutaning barqarorligi ham hisoblanadi

Emission siyosat muomala uchun zarur bo'lgan pulning miqdorini aniqlashdan tashqari yana boshqa bir yo'nalishga ega. Bu yo'nalish budjet daromadlarini ko'paytirishdir. Ana shu yo'nalish alohida ehtiyotkorlikni talab etadi. Chunki ma'lum bir miqdoriy chegaradan o'tilganidan so'ng pul tizimi inflyatsiyaga moyil (ta'sirchan) bo'lib qoladi, ya'ni budjet daromadlarining real qadrsizlanishi sodir bo'lishi mumkin. Agar qandaydir bir sabablarga ko'ra davlat o'z pul tizimini tartibga solishga qodir bo'lmasa, mamlakatning iqtisodiy xavfsizligiga putur yetadi

Kredit siyosati

ham moliyaviy siyosatning tarkibiy qismi (yoʻnalishi) boʻlib, uning namoyon boʻlishi mamlakatning krediti tizimi orqali amalga oshiriladi

Kredit tizimi ssuda kapitalining faoliyat koʻrsatishini taʼminlaydi. Oʻz navbatida, ssuda kapitali takror ishlab chiqarish jarayonini amalga oshirishning muhim sharti hisoblanib, aylanma mablagʻlarni toʻldirish va investitsiyalar uchun mablagʻlarning qarzga olinishini taʼminlaydi. Iqtisodiyotning kredit sektori oʻrtacha foyda normasini tenglashtirish uchun ham xizmat qiladi. Foiz stavkasining darajasi jamiyatdagi iqtisodiy faollikka salbiy taʼsir koʻrsatishi mumkin. U asossiz darajada yuqori boʻlsa, quyidagi salbiy oqibatlarga olib kelishi mumkin:

→ kreditlarning qaytarilmasligi

→ ishlab chiqarish sektori va xizmatlar sektorida mahsulotlar narxining oʻsishi

→ qarzga oluvchilar rentabellik darajasining pasayishi va buning oqibatida soliqqa tortiladigan bazaning qisqarishi

→ ishlab chiqarishning qisqarishi

→ takror ishlab chiqarish jarayoni subʼektlari daromadlarining pasayishi natijasida ichki isteʼmol bozorining torayishi

Baho siyosati

moliyaviy siyosatning tarkibiy qismi (yoʻnalishi)

monopol tovar va xizmatlar bahosi va taʼrifining korrekktivka qilinishi (oʻzgartirilishi) orqali ifodalanadi

Er, osti boyliklari, suv havzalari, temir yoʻllar, elektr uzatish tarmoqlari, neft va gaz quvurlari davlatning monopol egaligidadir. Bu tarmoqlar tovarlari va xizmatlari bahosining oʻsishi (ortishi) milliy xoʻjalikning barcha boshqa sektorlarida baholarning oʻsishiga olib keladi

iqtisodiyotni tartibga solishning muhim omili boʻlib hisoblanadi

Investitsiya siyosati

mamlakat iqtisodiyotining real sektoriga oʻz va xorijiy investitsiyalarni jalb qilish uchun sharoitlarni yaratish boʻyicha tadbirlar kompleksidan iborat

davlat boshqaruvi va xoʻjalik yurituvchi subʼektlar moliyasini boshqarishning turli darajalarida amalga oshiriladi

...ning asosiy vazifasi mamlakat iqtisodiyotiga investorlar tomonidan moliyaviy resurslarni kiritish (joylashtirish), mamlakatdan kapitalning “qochib” ketmasligi va, aksincha, mamlakatga xorijiy kapitallar oqimining kirib kelishi uchun sharoitlarni yaratish orqali ifodalanadi

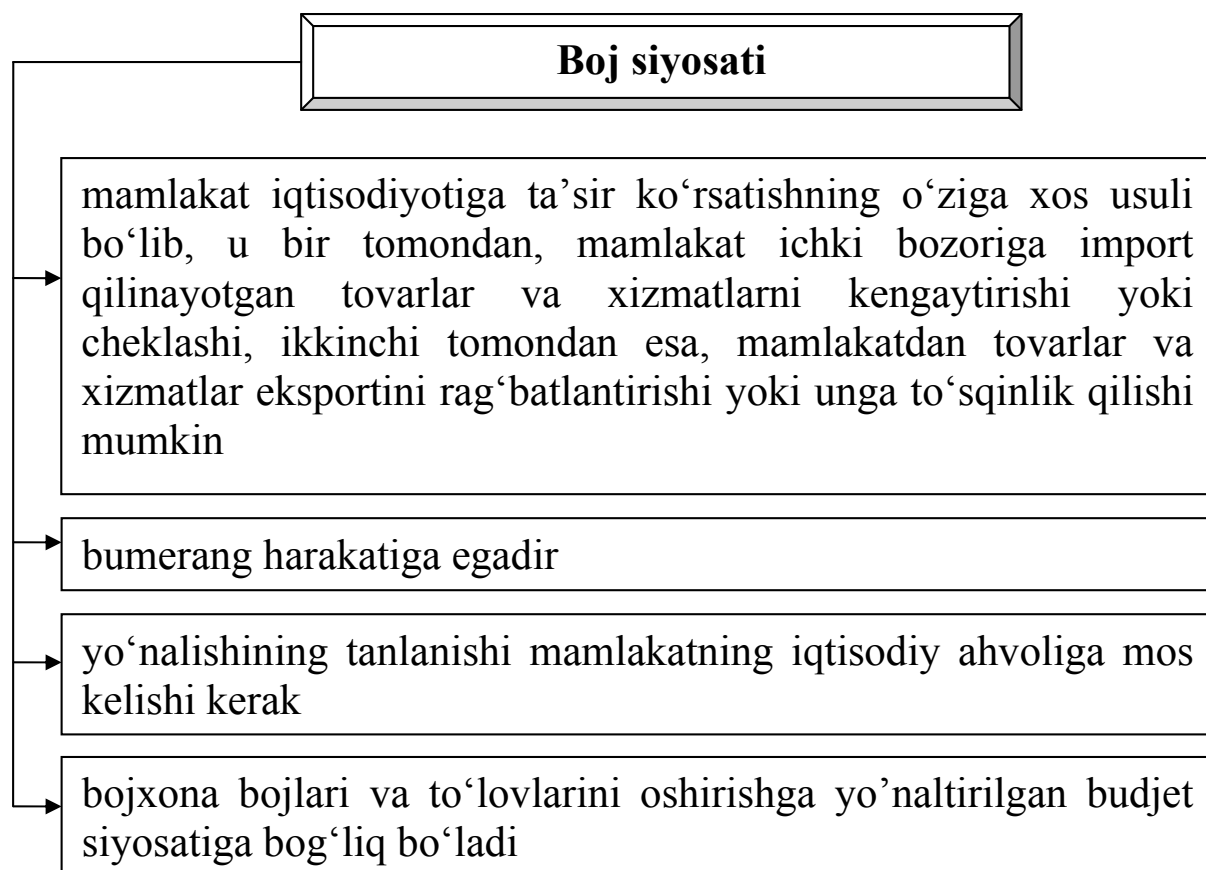
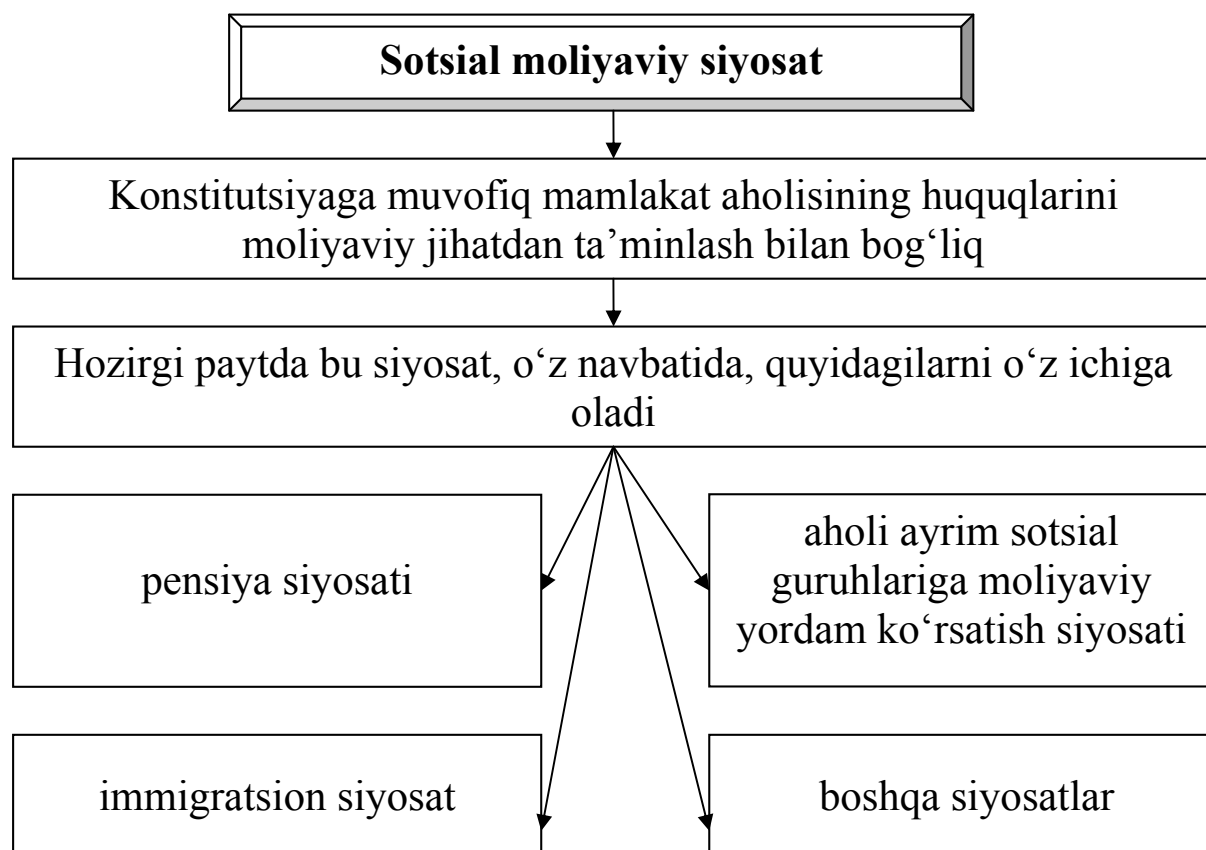

2.3. Hozirgi bosqichdagi moliya siyosati va uning o'ziga xos xususiyatlari

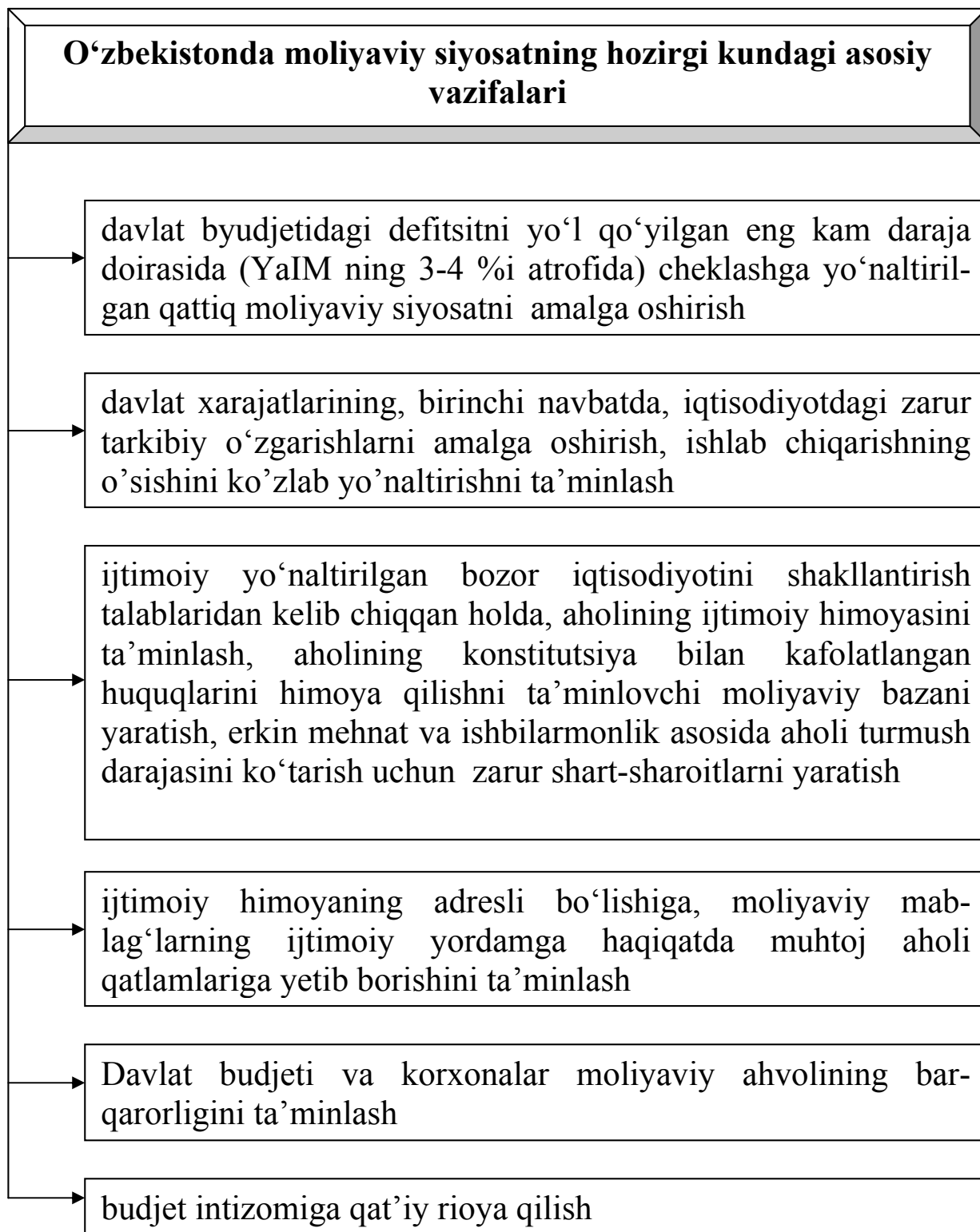

O'zbekistonda moliyaviy siyosatning hozirgi kundagi asosiy vazifalari (davomi)

→ soliq siyosatini takomillashtirish, soliqlarning iqtisodiyotga rag'batlantiruvchi ta'sirini kuchaytirish

soliq tizimining ishlab chiqarishni rivojlantirishga, moddiy, tabiiy, moliyaviy va mehnat resurslaridan, to'plangan mol-mulkdan samarali foydalanishga rag'batlantiruvchi ta'sirini oshirish; korxonalar zimmasidagi soliq yukini kamaytirish, qo'shilgan qiymat va foyda solig'idan olinadigan soliq stavkalarini kamaytirish va shu asosda ishlab chiqarishni jonlantirishga turtki berish; soliq tushumlari tarkibini tubdan o'zgartirish, resurslar, mol-mulk solig'ining rolini oshirish, jismoniy shaxslardan soliq undirishning progressiv tizimini joriy etish

→ mahalliy budjetlarni shakllantirish manbalari bo'lgan respublika soliqlari bilan mahalliy soliqlar o'rtasida aniq chegara o'tkazish

→ Davlat budjeti daromadlarini katta qismini joylarga biriktirish, mahalliy budjetlarning daromad manbalarini mustahkamlash

→ soliq siyosati belgilab bergan chora-tadbirlarni amaliyotga tatbiq yetuvchi tegishli moliya-soliq mexanizmini ishlab chiqish va takomillashtirish

→ va boshqalar

Hozirgi bosqichdagi moliya siyosati va uning o'ziga xos xususiyatlari

Hozirgi vaqtda mamlakatimiz moliya siyosati muammolari qatoriga uning hayot (davr) bilan hamnafasligini ta'minlash, uning davlatimiz rivojlanishining o'zgargan sharoitlariga tezda moslasha bilishini ta'minlash, o'z yechimini kutayotgan vazifalarni hal etish uchun kerakli usullarni o'z vaqtida topa bilish, strategik konseptual yechimlarni ishlab chiqish, mablag'larga qarab yashash talabiga rioya etilishini ta'minlash, fuqarolar ijtimoiy talab-ehtiyojlarini qondirishning moliyaviy bazasini (asosini) belgilashda qoldiq yondashuvidan (usulidan) ijtimoiy xarajatlarning adresliligini ta'minlashga o'tish kabi tadbirlar kiradi

Hozirgi sharoitda ishlab chiqilgan davlat moliya siyosati konsepsiyasining maqsadi iqtisodiyotni barqaror rivojlantirish, ijtimoiy ishlab chiqarish samaradorligini butun choralar bilan oshirish asosida jamiyat a'zolarining turmush farovonligi darajasini ta'minlashdan iborat

Jamiyat taraqqiyoti hozirgi bosqichining moliya siyosati moliya strategiyasi talablari asosida va yuzaga kelgan iqtisodiy shart-sharoitlarni hisobga olgan holda ishlab chiqilgan

Siyosiy, iqtisodiy va ijtimoiy sharoit o'zgarishi bilan davlat xarajatlari doimo o'sib boradi. Shu munosabat bilan hozirgi moliya siyosati davlat moliya resurslarining muntazam o'sishini ta'minlashga qaratilgan tadbirlarni nazarda tutadi

Hozirgi bosqichdagi moliya siyosati va uning o'ziga xos xususiyatlari

Budjetga tushayotgan to'lovlar hajmini oshirishning zarurligi xo'jalik bo'g'inlarining ishchan faolligini jonlantirishga qaratilgan moliya siyosatining hayotga tatbiq etilishini talab qiladi

Moliyaviy siyosatni faollashtirish maqsadida moliyaviy resurslarni qayta taqsimlash amaliyotini tubdan o'zgartirish katta ahamiyatga ega

Moliyaviy siyosat real moliyaviy imkoniyatlarni hisobga olgan holda ishlab chiqilishi va tatbiq etilishi zarur. Sarflar (xarajatlar) moliya resurslarining ko'payganidagina o'sishi mumkin

Iqtisodiy va moliyaviy siyosatning hamma tadbirlari, bir tomondan, aholiga o'z daromadlarini oshirish imkoniyatini berish, ikkinchi tomondan esa tadbirkorlik faoliyatini rivojlantirish uchun maqbul sharoitlarni yaratishga qaratilishi kerak

Moliyaviy siyosatning tubdan o'zgarishiga mos ravishda moliya mexanizmi ham qayta qurilmog'i lozim. Moliya mexanizmini qayta qurishning maqsadi bozor munosabatlari asosida ijtimoiy ishlab chiqarish samaradorligiga uning ta'sirini kuchaytirish, moliya resurslaridan foydalanish samaradorligini oshirishni ta'minlashdir. Moliya mexanizmini qayta qurish negizida korxonalar, tashkilotlar ishining yakuniy natijalarini yaxshilash uchun xo'jalik tashabbuskorligi va mas'uliyatini butun choralar bilan kuchaytirish talab qilinadi

III bob. MOLIYA TIZIMI

3.1. Moliya tizimining sohalari va bo'g'inlari

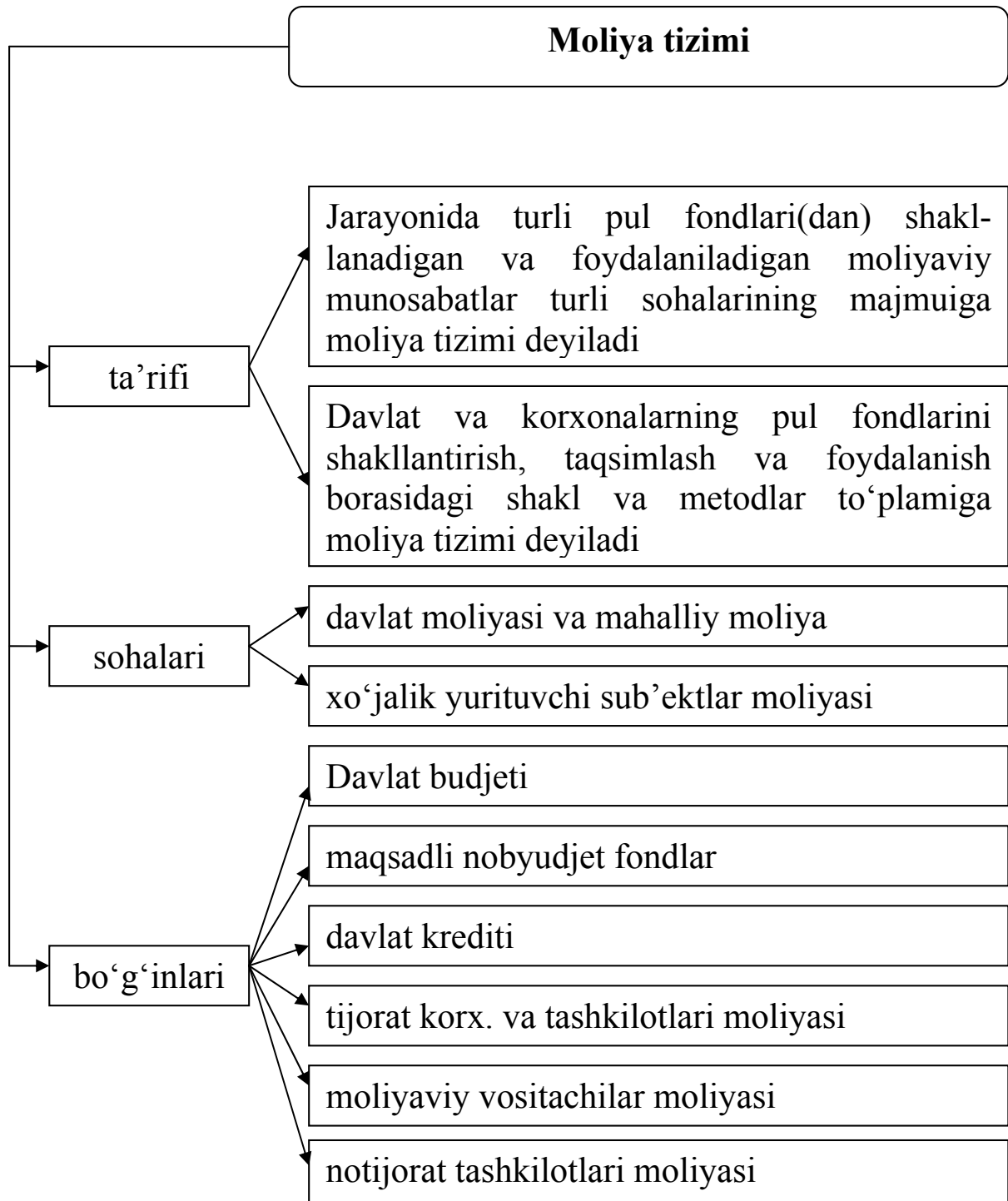

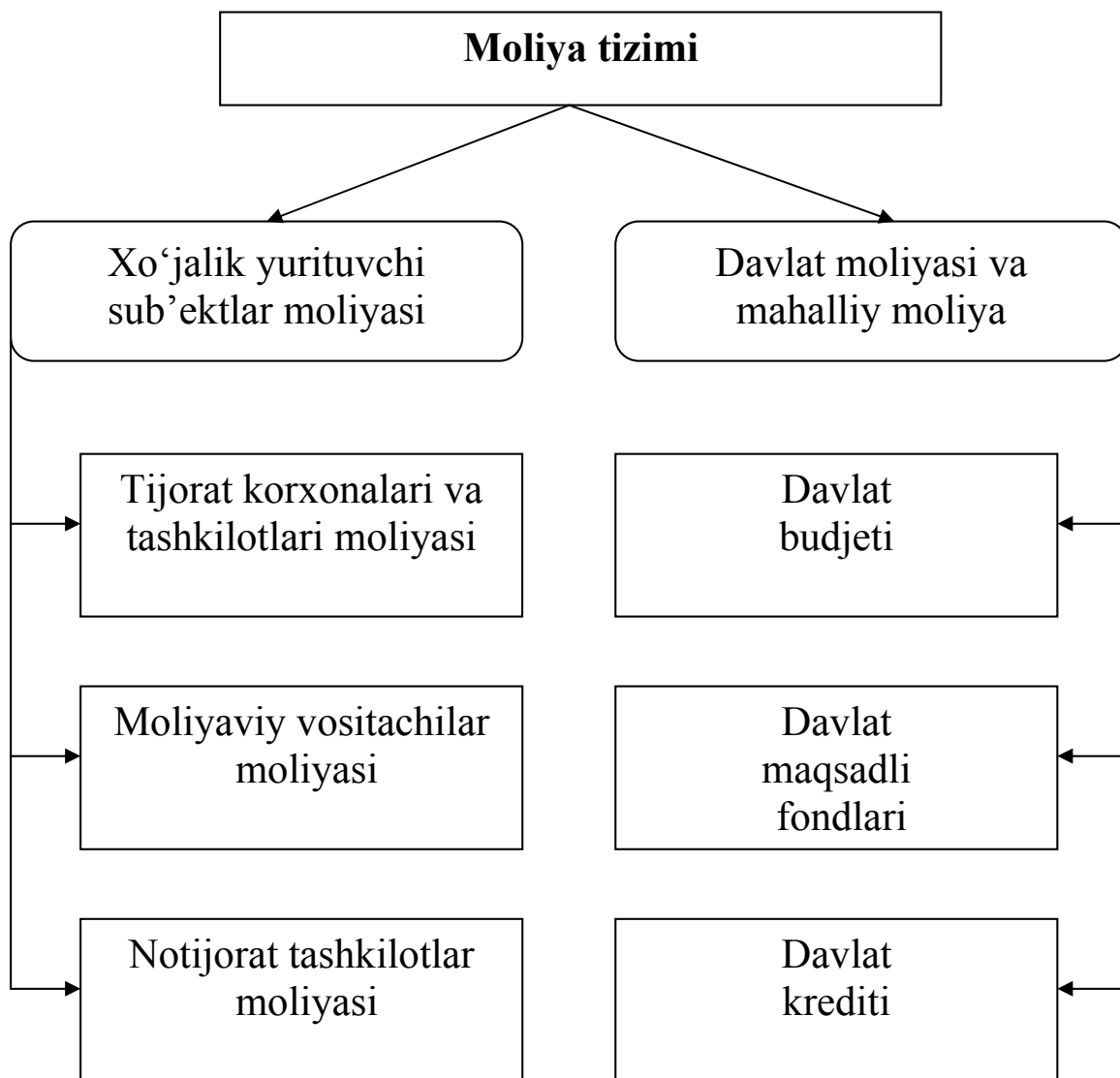

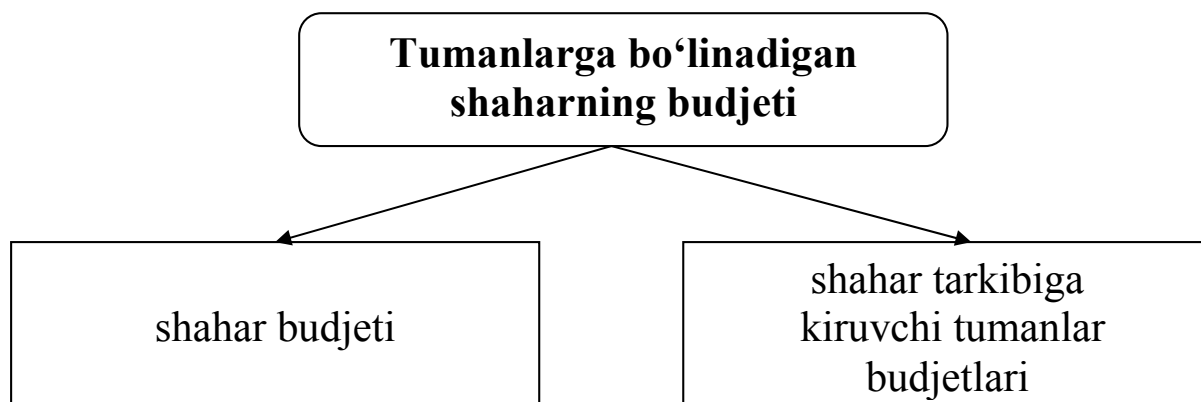
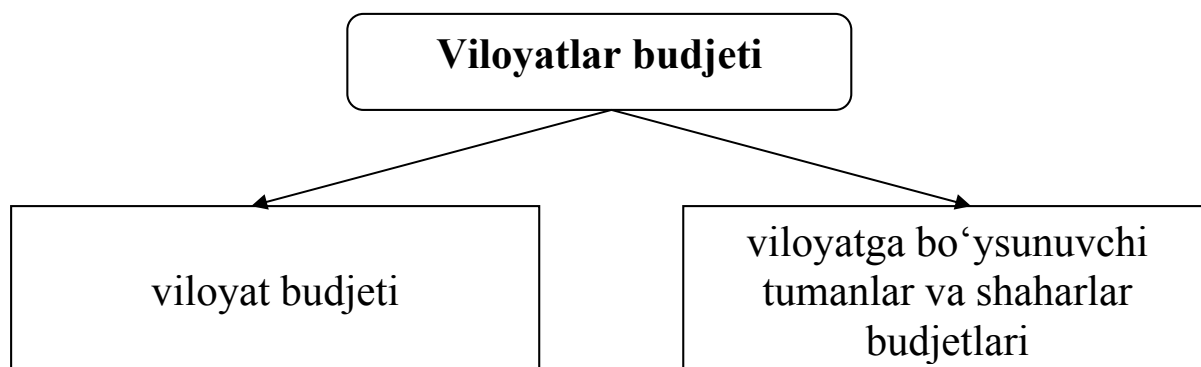
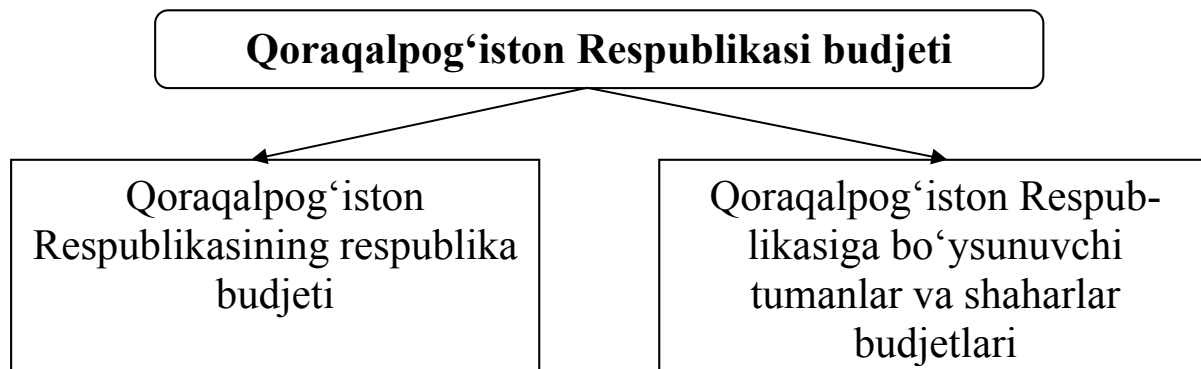
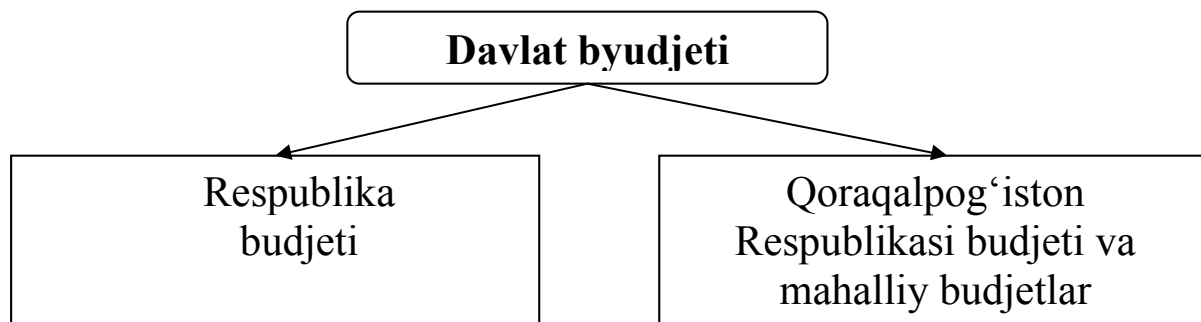

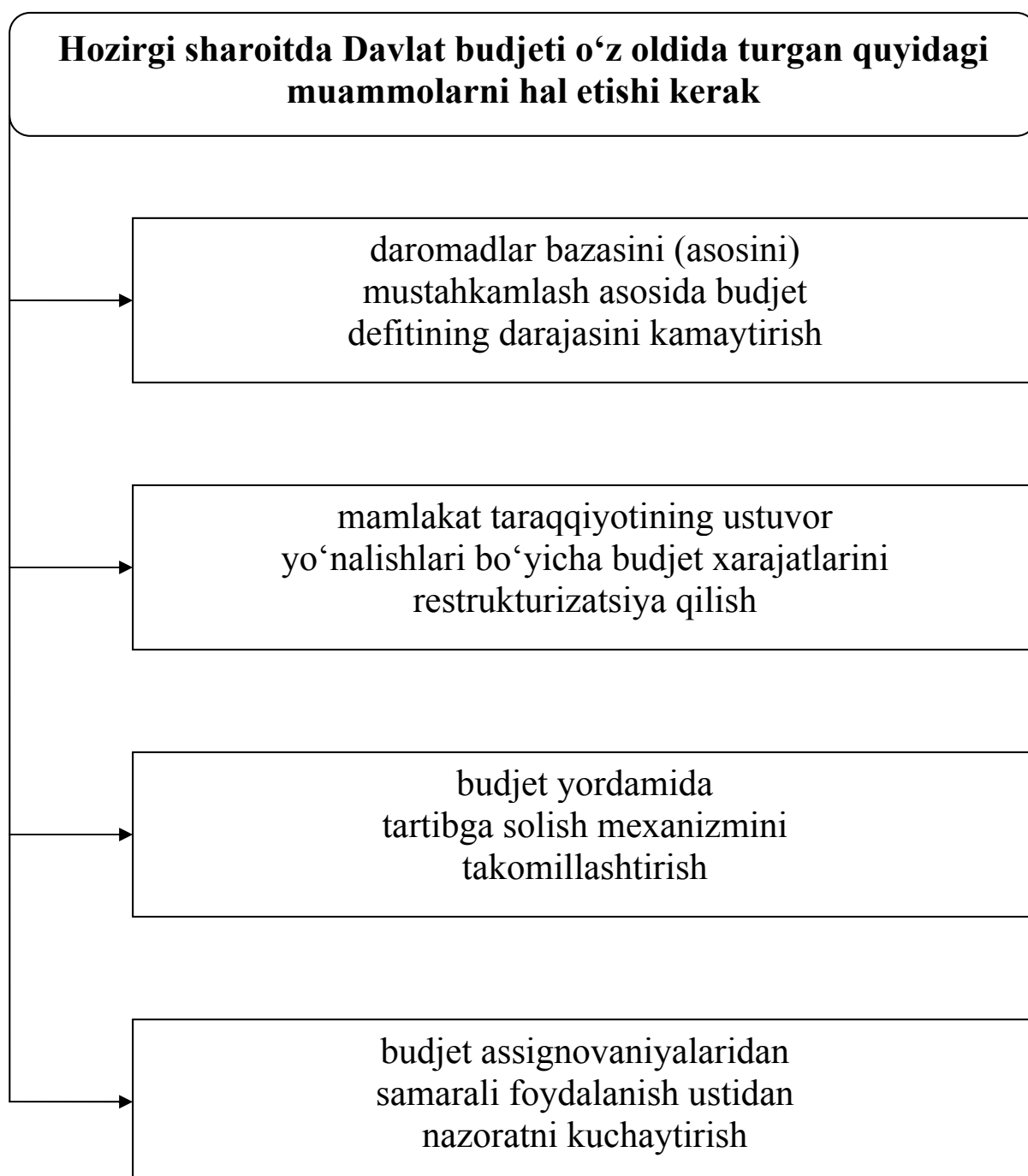
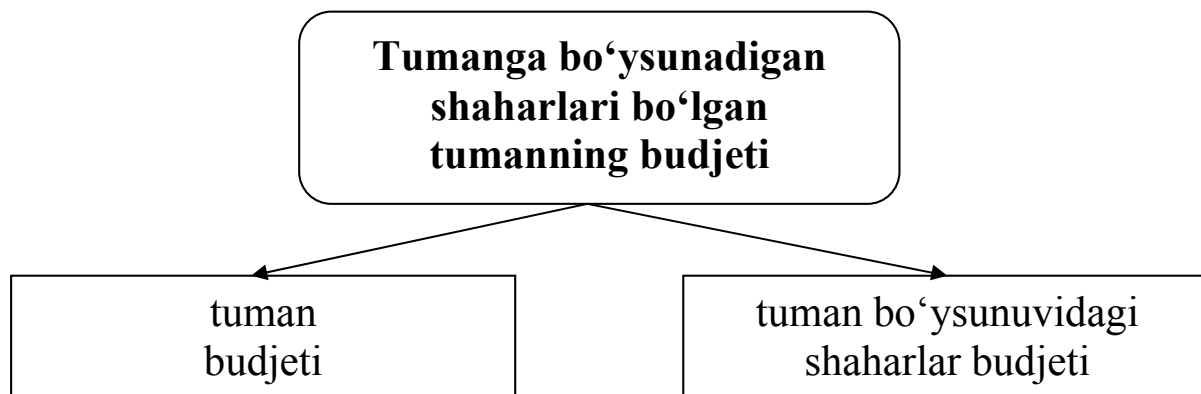

Mablagʻlardan foydalanishning maqsadli yoʻnaltirilganligi belgisi boʻyicha davlat maqsadli fondlarini quyidagi guruhlariga birlashtirish mumkin

sotsial moʻljallangan (yoʻnalishga ega boʻlgan) davlat maqsadli fondlari (nobudjet fondlar yoki budjetdan tashqari fondlar)

tarmoqlararo va tarmoq xarakteriga ega boʻlgan davlat maqsadli fondlari (nobudjet fondlar yoki budjetdan tashqari fondlar)

Ayrim holatlarda (hollarda) hududiy yoʻnaltirilgan (moʻljallangan) davlat maqsadli fondlari (nobudjet fondlar yoki budjetdan tashqari fondlar) tashkil qilinishi (shakllantirilishi) mumkin

Davlat maqsadli fondlari moliya tizimi “Davlat moliyasi va mahalliy moliya” sohasining alohida boʻgʻini sifatida quyidagilardan iborat boʻlishi mumkin

Respublika Yoʻl jamgʻarmasi (fondi)

Oʻzbekiston Respublikasi Davlat mulkini boshqarish va tadbirkorlikni qoʻllab-quvvatlash davlat qoʻmitasining maxsus hisob varagʻi

Ish bilan taʼminlashga koʻmaklashuvchi davlat fondi

Oʻzbekiston Respublikasi budjetdan tashqari Pensiya jamgʻarmasi (fondi) va boshqalar

Davlat krediti

moliya tizimi “Davlat moliyasi va mahalliy moliya” sohasining o‘ziga xos bo‘g‘ini hisoblanadi

...ning o‘ziga xosligi davlatning markazlashtirilgan fondlariga mablag‘larni jalb qilish bo‘yicha moliya-kredit munosabatlarining alohida shakllari bilan belgilanadi

davlat, yuridik va jismoniy shaxslar o‘rtasidagi pul munosabatlarining o‘ziga xos alohida shaklidan iboratdir. Bunda davlat, asosan, mablag‘larni qarzga oluvchi va, shuningdek, kreditor va garant (kafil) sifatida ham maydonga chiqadi

...da miqdoriy jihatdan mablag‘larni qarz oluvchi sifatida davlatning faoliyati ustunlik qiladi. Davlatning kreditor sifatidagi operatsiyalari, ya‘ni davlat yuridik va jismoniy shaxslarga ssudalar taqdim qilganda yoki garant (kafil) bo‘lganda, ancha torroqdir (tor doiradadir)

...ning zarurligi davlat xarajatlarining davlat o‘z daromadlari bazasini kengaytirish imkoniyatlariga nisbatan yuqori sur‘atlarda o‘shishi bilan bog‘liq bo‘lib, bu narsa budget defitsiti sharoitida rejalashtirilgan budget xarajatlarining qoplanishini ta‘minlaydi

Xo‘jalik yurituvchi sub’ektlar moliyasi

Moliya tizimining ana shu sohasida daromadlarning asosiy qismi shakllanadi va ular, oxir oqibatda davlat tomonidan o‘rnatilgan qoidalarga muvofiq ravishda qayta taqsimlanib, barcha darajadagi budjetlar va nobudjet fondlarining daromadlarini shakllantiradi

Bir vaqtning o‘zida budjet (moliyaviy) mablag‘lar(i)ning katta qismi to‘g‘ridan-to‘g‘ri budjetdan moliyalashtirish, budjet ssudalari va davlat kafolatlari shaklida korxonalarining joriy va investitsion faoliyatlarini moliyalashtirishga yo‘naltirilishi mumkin

Moliya tizimining bu sohasi tijorat korxonalarini va tashkilotlari moliyasi, moliyaviy vositachilar moliyasi va notijorat tashkilotlar moliyasi kabi bo‘g‘inlardan tashkil topadi

Bu guruhga kiruvchi xo‘jalik yurituvchi sub’ektlarning moliyaviy munosabatlari tadbirkorlik faoliyatini tashkil etish, daromadlar va xarajatlarni shakllantirish, mulkka egalik qilish, o‘z zimmalariga olgan majburiyatlarini bajarish shakllariga bog‘liq ravishda o‘ziga xos bo‘lgan xususiyatlarga egadir.

Bir vaqtning o‘zida, tijorat korxonalarini va tashkilotlari moliyasi muhim ahamiyat kasb etib, aynan shu yerda moliyaviy resurslarning asosiy qismi shakllantiriladi. Mamlakatning umumiy moliyaviy ahvoli ana shu korxonalar moliyasining ahvoli bilan belgilanadi

Tijorat korxonalari va tashkilotlari moliyasi

Bozor munosabatlari sharoitida korxonalar o'zlarining faoliyatlarini tijoriy hisob asosida amalga oshiradilar

Ularning xarajatlari o'z daromadlari hisobidan qoplanishi kerak

Mehnat jamoalari ishlab chiqarish va sotsial rivojlanishining asosiy manbai foyda hisoblanadi

Bu soha korxonalari

real ravishda moliyaviy mustaqillikka ega

mahsulotni sotishdan olingan tushumni ularning o'zi mustaqil ravishda taqsimlaydi

o'zlarining ixtiyoriga ko'ra foydadan foydalanadilar

ishlab chiqarish va sotsial fondlarni shakllantiradilar

moliyaviy bozorning resurslaridan – bank kreditlari, obligatsiyalar emissiyasi, depozit sertifikatlari va moliyaviy bozorning boshqa instrumentlari – foydalan-gan holda investitsiyalashtirish uchun zarur bo'lgan mablag'larni qidirib topadilar

Notijorat asosda xo‘jalik yuritishning asosiy xususiyatlari

faoliyatning foyda olishga emas, balki ma’lum bir missiyaga erishishga yo‘naltirilganligi

e’lon qilingan maqsadlarga erishish uchun olingan foydadan vosita sifatida foydalanish

bozor xo‘jaligining iqtisodiy samaradorligi va faoliyatning sotsial samaradorligini birgalikda qo‘shib olib borish

Notijorat tashkilotlari faoliyatining moliyaviy manbalari

budjet assignovaniyalari (budjetdan ajratmalar)

tijorat faoliyatidan olinadigan daromadlar

tijorat tuzilmalari va xususiy shaxslarning qurbonliklari (homiyluk yordamlari)

ta’sischilardan doimiy ravishda va bir vaqtning o’zida tushib turishi mumkin bo‘lgan tushimlar

qonun bilan ta’qiqlanmagan boshqa tushimlardan kelgan tushimlar

Notijorat faoliyatni moliyaviy jihatdan qo'llab-quvvatlash shakllari

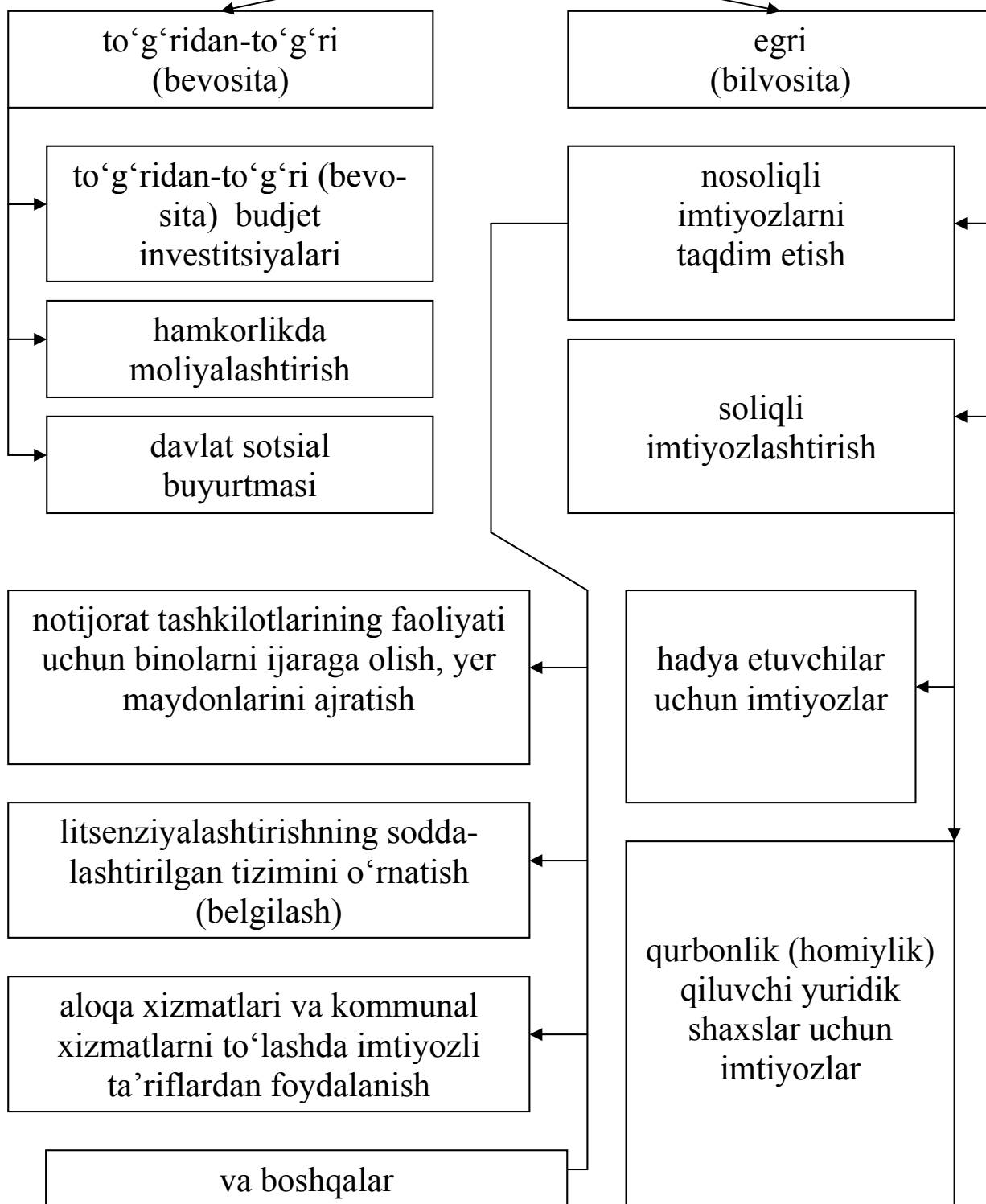

3.2. Yetakchi xorijiy mamlakatlarning davlat moliya tizimi

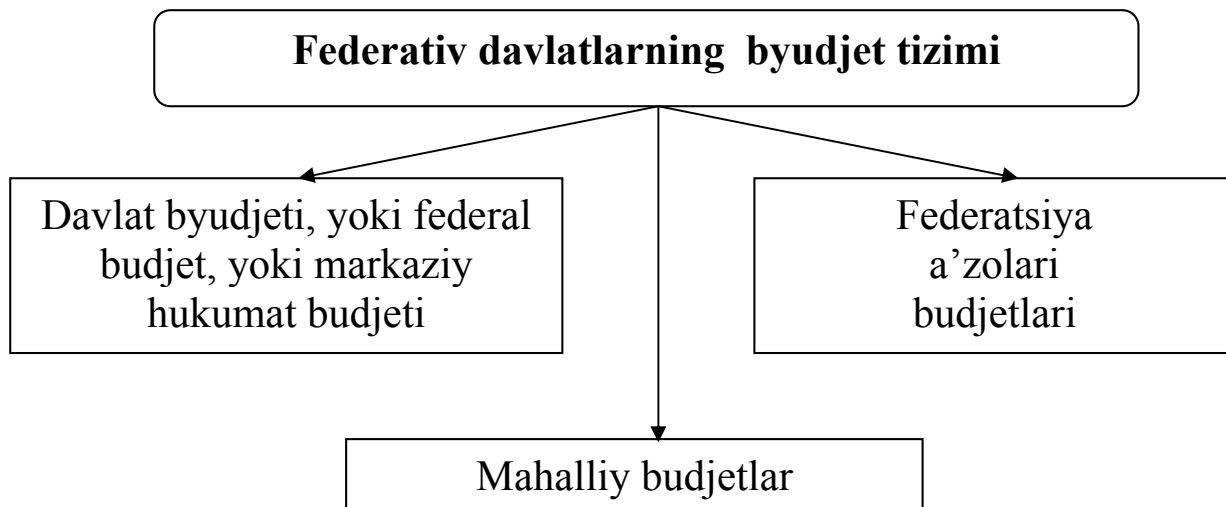
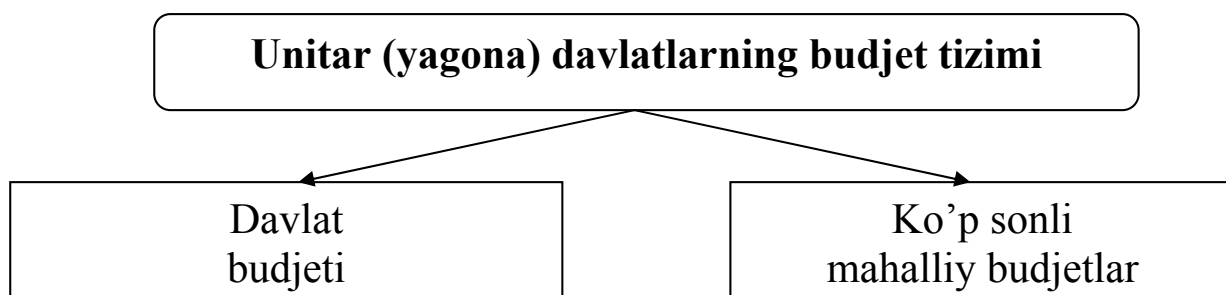
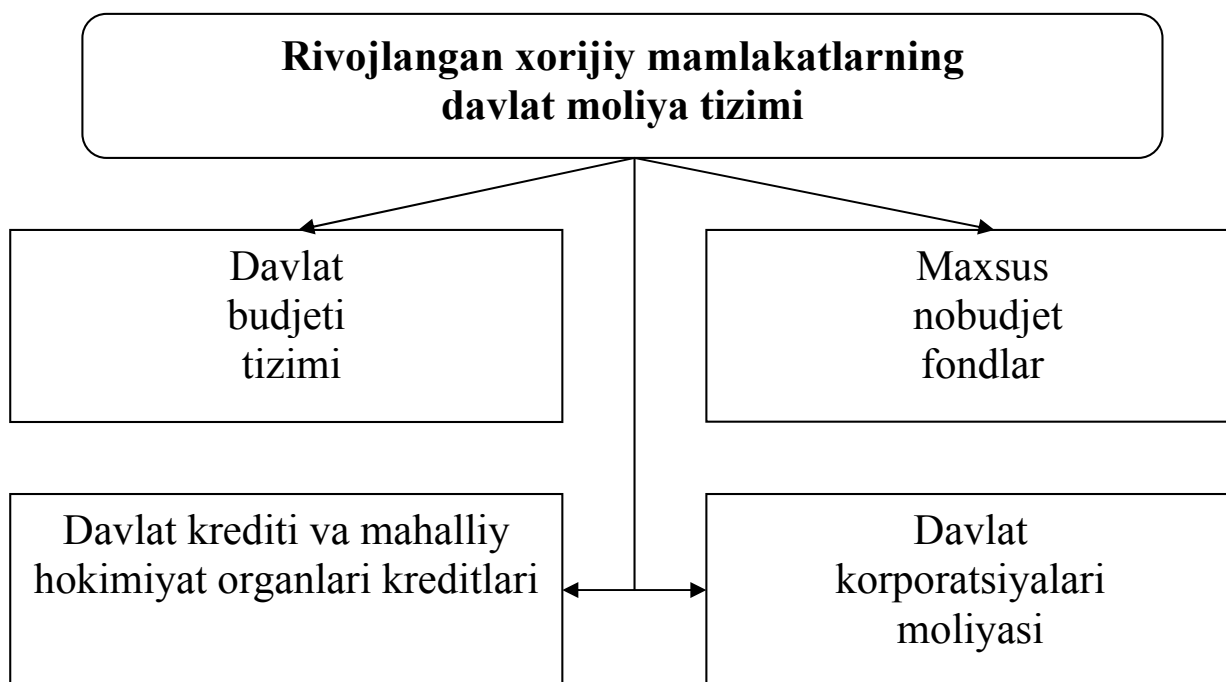

Yetakchi xorijiy mamlakatlarning davlat moliya tizimi

Rivojlangan etakchi xorijiy mamlakatlar moliya tizimining yetakchi bo'g'inlaridan biri Davlat budjetidir. Davlat budjeti mamlakatning joriy yildagi asosiy moliyaviy rejasi hisoblanib, qonun kuchiga egadir. U har yili mamlakatning qonunchilik hokimiyat organi – parlament tomonidan tasdiqlanadi

Yetakchi xorijiy mamlakatlarning Davlat budjeti ular MD ini qayta taqsimlashning asosiy instrumentidir. Moliya tizimining bu bo'g'ini orqali mamlakat MD ining 40 % gacha bo'lgan qismi qayta taqsimlanadi

Davlat budjetining asosiy daromadlari soliqlardan iborat bo'lib, ular yordamida budjet daromadlarining 70 % dan 90 % gacha va ayrim davrlarda undan ham ko'proq qismi shakllantiriladi

Bozor iqtisodiyoti rivojlangan xorijiy mamlakatlarda asosiy soliqlar hisoblangan jismoniy shaxslardan olinadigan daromad solig'i, korporatsiyalarning foydasidan olinadigan soliq, aksizlar, qo'shilgan qiymat solig'i va bojxona bojlari Davlat budjetiga biriktirilgan

Davlat budjetidan harbiy maqsadlarga mo'ljallangan xarajatlar, iqtisodiyotga aralashuv xarajatlari, davlat apparatini saqlash xarajatlari, sotsial xarajatlar, subsidiyalar amalga oshiriladi va rivojlanayotgan mamlakatlarga kreditlar taqdim etiladi

Yetakchi xorijiy mamlakatlar ko'pchiligining Davlat budjetlari uchun doimiy ravishdagi budjet defitsiti xos bo'lib, u davlat zayomlari hisobidan qoplanadi

Yetakchi xorijiy mamlakatlarning davlat moliya tizimi

Hududiy moliya yetakchi xorijiy mamlakatlar moliya tizimining ikkinchi bo'g'inidir. Bu federativ davlatlarda federatsiya a'zolarining moliyasi va federatsiya a'zolari hamda munitsipalitetlarga tegishli bo'lgan mahalliy budjetlar, korxonalar moliyasidan iborat

Federatsiya a'zolarining daromadlari to'g'risidagi masala har bir mamlakatda o'ziga xos tarzda echiladi. Masalan, AQShda shtatlar budjetlariga egri (bilvosita) soliqlar va, eng avvalo, sotuvdan olinadigan soliqlar biriktirilgan bo'lsa, GFRda asosiy to'g'ri (bevosita) soliqlar bo'yicha tushumlar – aholidan olinadigan daromad solig'i va korporatsiyalardan olinadigan foyda solig'i 50 % : 50 % nisbatda federal budjet va yerlarning budjeti o'rtasida bo'linadi

Yetakchi xorijiy mamlakatlar moliya tizimining uchinchi bo'g'ini davlat krediti hisoblanadi. Bu bir tomondan, davlat va ikkinchi tomondan, yuridik va jismoniy shaxslar o'rtasidagi kredit munosabatlaridan iborat bo'lib, unga ko'ra davlat va boshqaruvning mahalliy organlari, asosan, mablag'larni qarzga oluvchilar sifatida maydonga chiqadi. Davlat zayomlari va mahalliy zayomlar, odatda, budjet defitsiti mavjud bo'lsa, ya'ni odatdagi daromadlar davlatning xarajatlarini qoplamasa muomalaga chiqariladi

Mahalliy budjetlarga ikkinchi darajali ahamiyat kasb etuvchi soliqlar (asosan, mulkiy soliqlar) biriktirilgan. Sotsial maqsadlarga yo'naltiriladigan mablag'larning salmog'i mahalliy budjetlarda Davlat budjetiga nisbatan ancha yuqori

Yetakchi xorijiy mamlakatlarning davlat moliya tizimi

→ Etakchi xorijiy mamlakatlar davlat moliyasining muhim bo'g'inlaridan yana biri bu maxsus nobudjet fondlardir

→ Bozor iqtisodiyoti rivojlangan mamlakatlarda eng yirik maxsus nobudjet fondlarning orasida milliy sug'urta fondlari alohida o'rinni egallaydi. Bu fondlar korxonalar ishchilari va tadbirkorlarning sug'urta badallari hamda Davlat budjetidan beriladigan dotatsiyalar hisobidan tashkil topadi.

→ Milliy sug'urta fondlarining mablag'lari yosh, nogironlik va boquvchisini yo'qotgan hollar bo'yicha pensiyalarni to'lashga, vaqtinchalik mehnat qobiliyatini yo'qotgani, homiladorligi, ishsizligi va h.k. lar bo'yicha nafaqalar berishga sarflandi. Bunda mablag'larning asosiy qismi yosh bo'yicha pensiyalarni to'lashga yo'naltiriladi

→ Barcha rivojlangan xorijiy mamlakatlarda pensiyaning miqdori ish haqi va to'langan sug'urta badallarining miqdoriga nisbatan belgilanadi

→ Davlat korxonalari moliyasi etakchi xorijiy davlatlar moliya tizimining bo'g'inlaridan biri hisoblanadi. Bu korxonalar G'arbiy Yevropa mamlakatlarida Ikkinchi jahon urushidan so'ng va 1945-1950-yillarda temir yo'l va havo transporti, energetika tarmog'i va boshqa tarmoqlar korxonalarining milliylashtirilishi munosabati bilan ancha rivojlana boshladi

→ O'tgan asrning 80-yillarida yetakchi xorijiy mamlakatlar hukmron doiralari yangi iqtisodiy va moliyaviy siyosatiga ko'ra ko'pgina davlat tarmoqlari va korxonalari xususilashtirildi va bu narsa davlat mulkining miqdorini keskin kamaytirdi

IV bob. MOLIYAVIY BOSHQARUV

4.1. Moliyaviy boshqaruvning mazmun-mohiyati

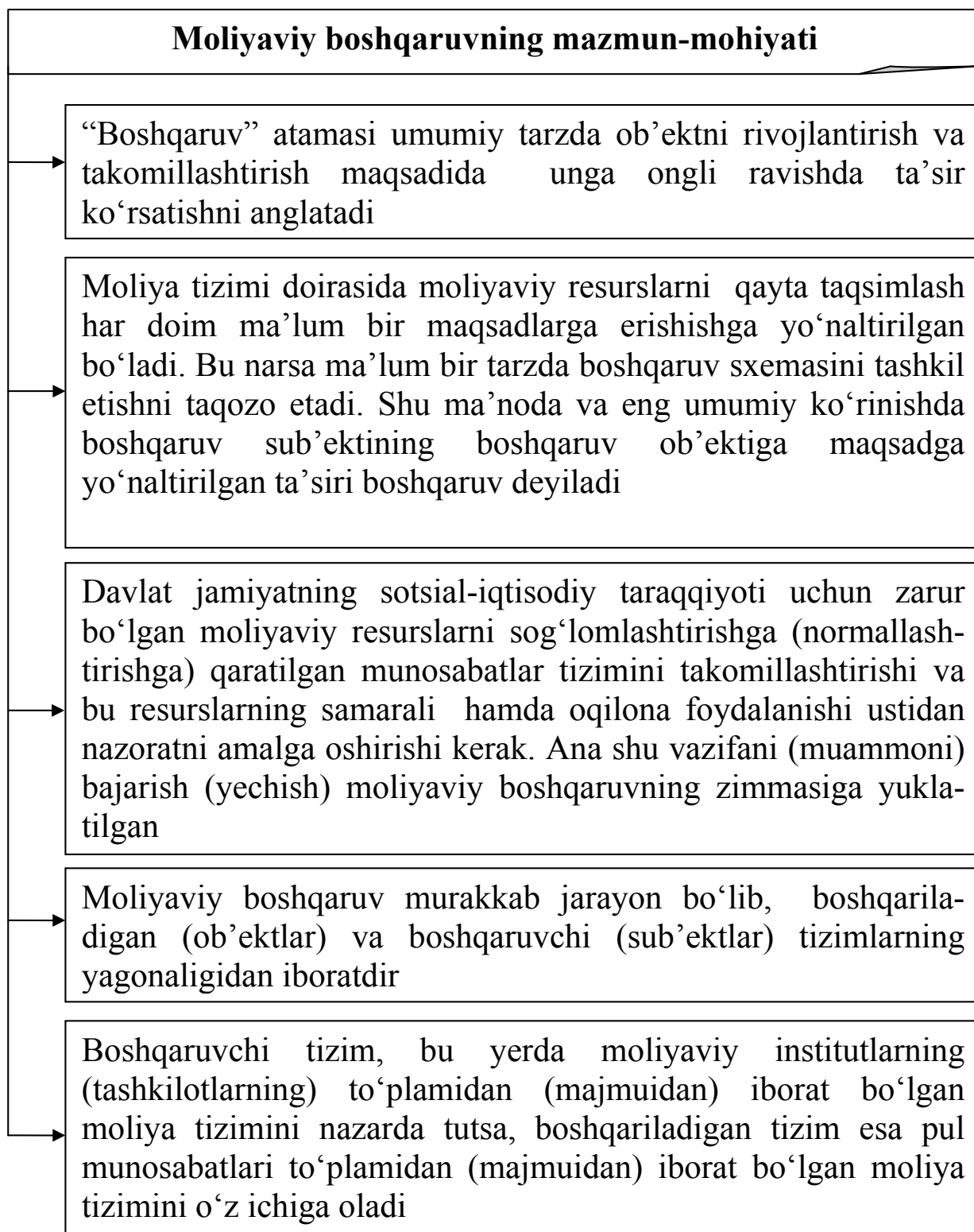

Moliyaviy boshqaruvning mazmun-mohiyati

Moliyaviy boshqaruvning ob'ekti sifatida moliyaviy munosabatlarning turli ko'rinishlari, shu jumladan, davlatning sotsial tuzumi (tuzilishi), mamlakatdagi siyosiy kuchlarning joylashishi (nisbati) va qayta taqsimlash jarayonlariga ta'sir ko'rsatadigan boshqa omillar bilan belgilanadigan o'ziga xos bo'lgan moliyaviy munosabatlar maydonga chiqadi

Davlat moliyasi, mahalliy moliya va xo'jalik yurituvchi sub'ektlar moliyasida moliyaviy boshqaruvning sub'ekti bo'lib moliyaviy apparat deb nomlanuvchi maxsus xizmatlar hisoblanadi

Davlatning xo'jalik yurituvchi sub'ektlar va uy xo'jaliklari bilan moliyaviy munosabatlar sohasidagi o'zaro munosabatlari soliq tizimi, kredit munosabatlarini reglamentatsiya qilish (tartibga solish), moliya bozorini tartibga solish, davlatning qo'llab-quvvatlash tizimi, pensiya ta'minoti tizimi, ishlovchi aholining daromadlarini tartibga solish mexanizmi va h.k.lar orqali amalga oshiriladi

Moliyaviy boshqaruvning maqsadi makroiqtisodiy muvozanatda, budget profitsitida, davlat qarzining kamayishida, milliy valutaning barqarorligi va mustahkamligida va nihoyat, davlat va jamiyat barcha a'zolari iqtisodiy manfaatlarining yagonaligida (mushtarakligida) namoyon bo'ladigan moliyaviy barqarorlik va moliyaviy mustaqillikni ta'minlashdir

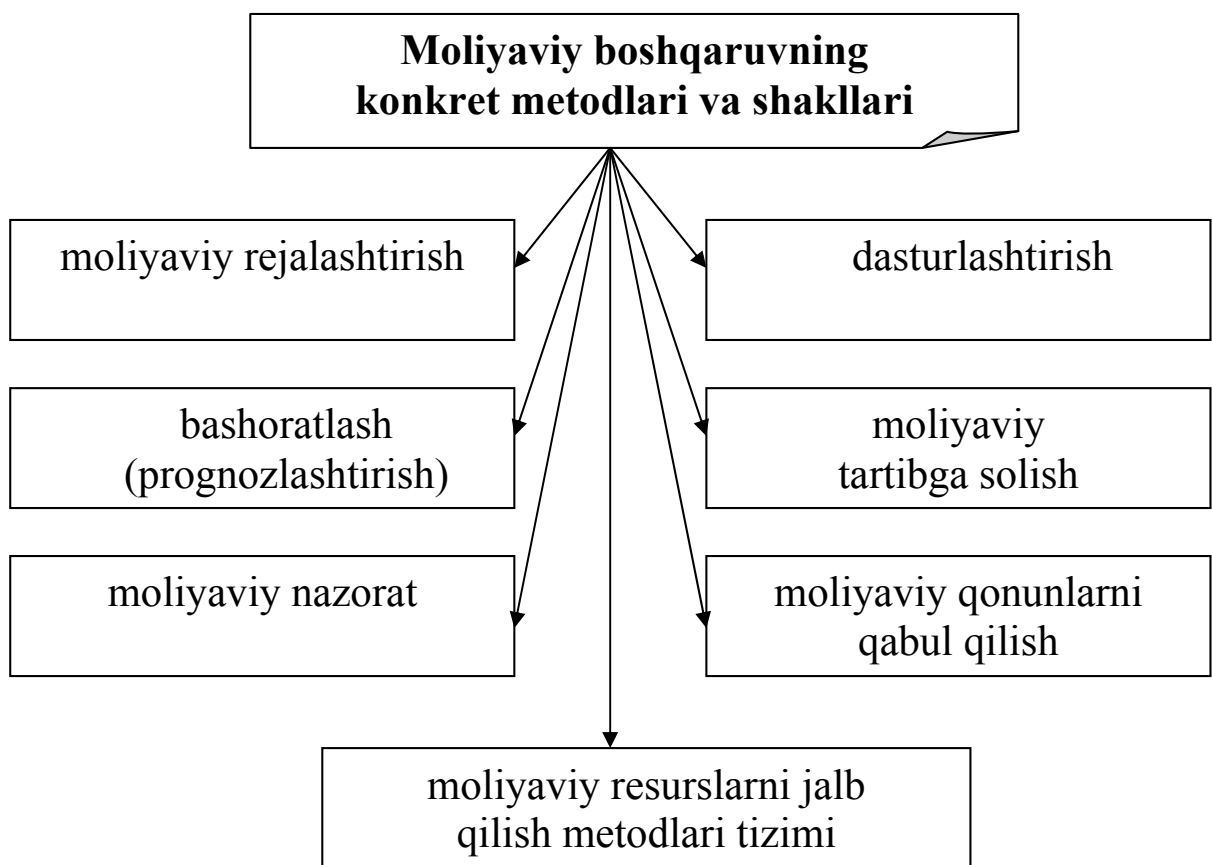
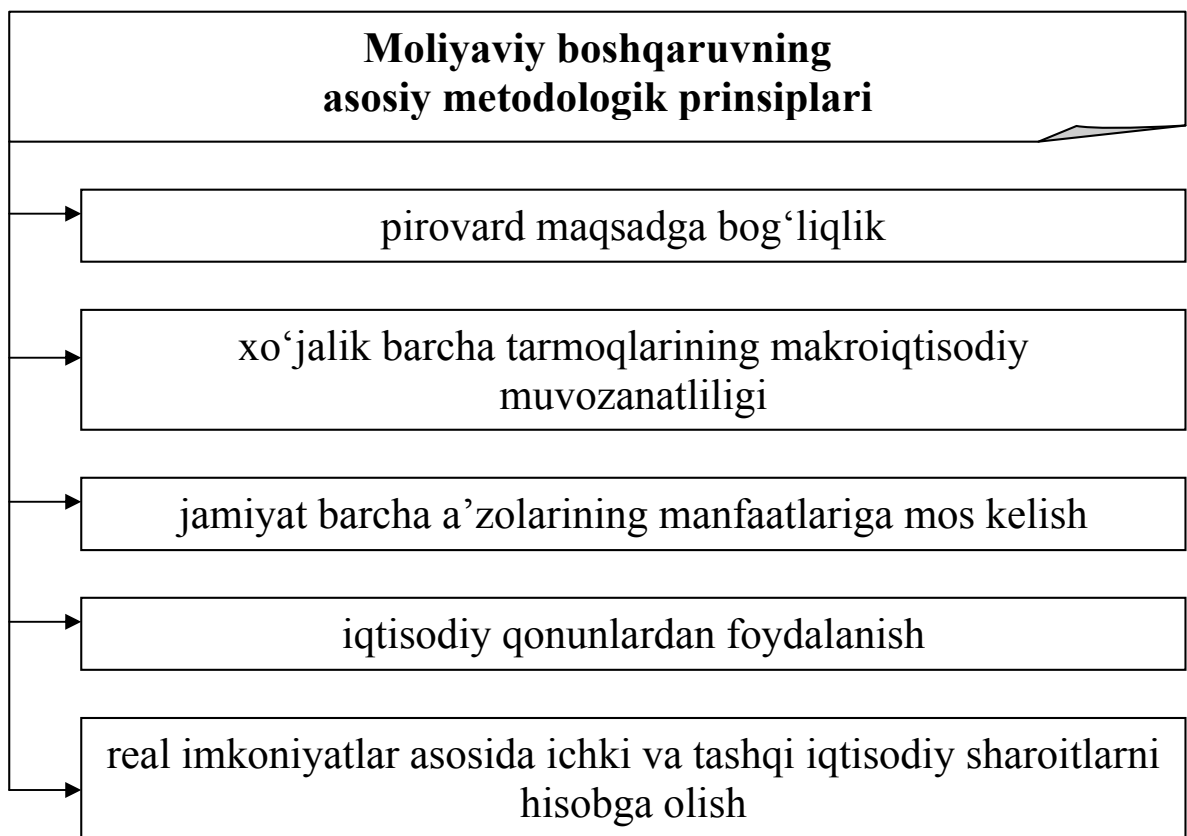

4.2. Moliyaviy boshqaruv organlari va ularning vazifalari

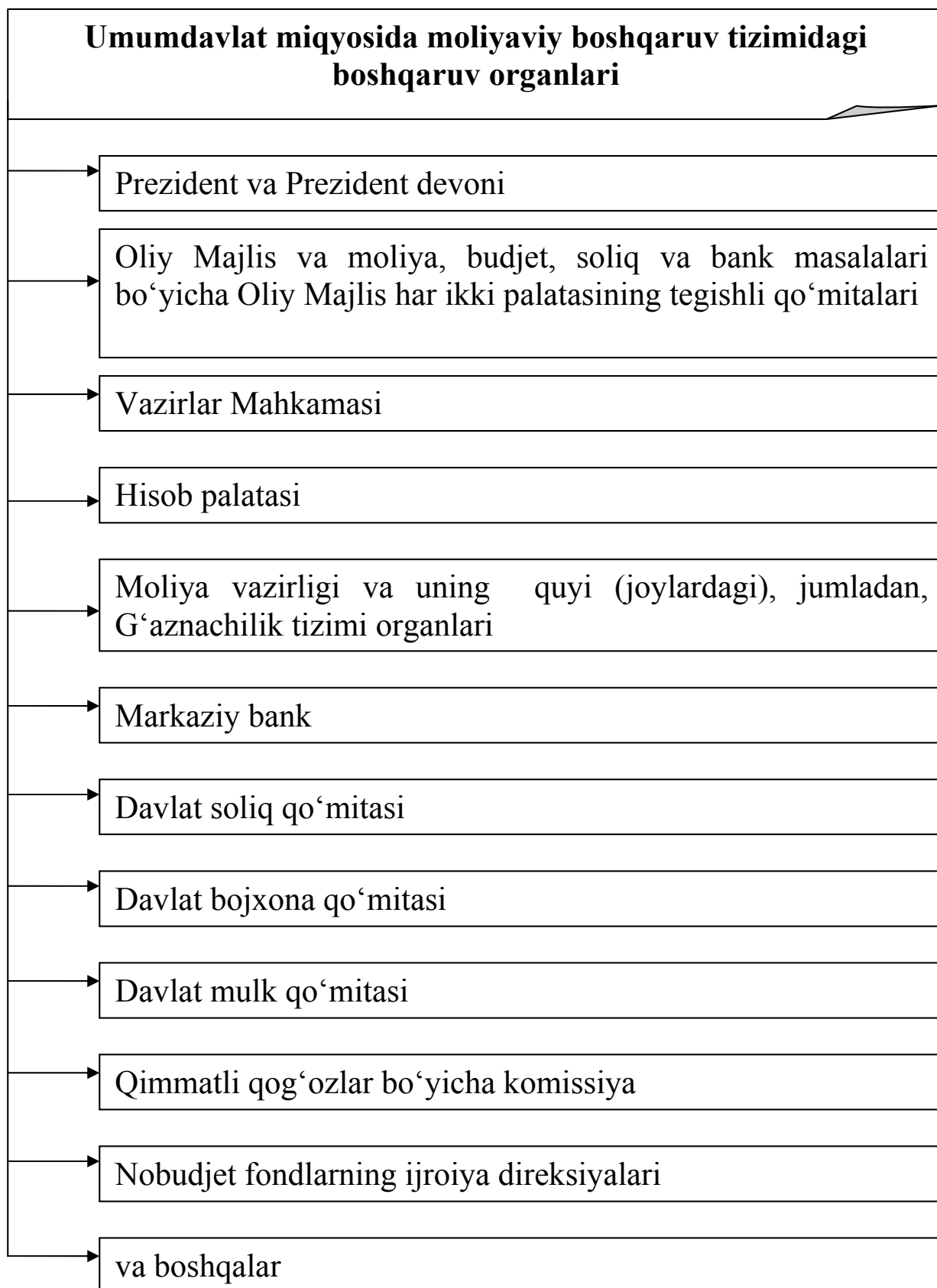

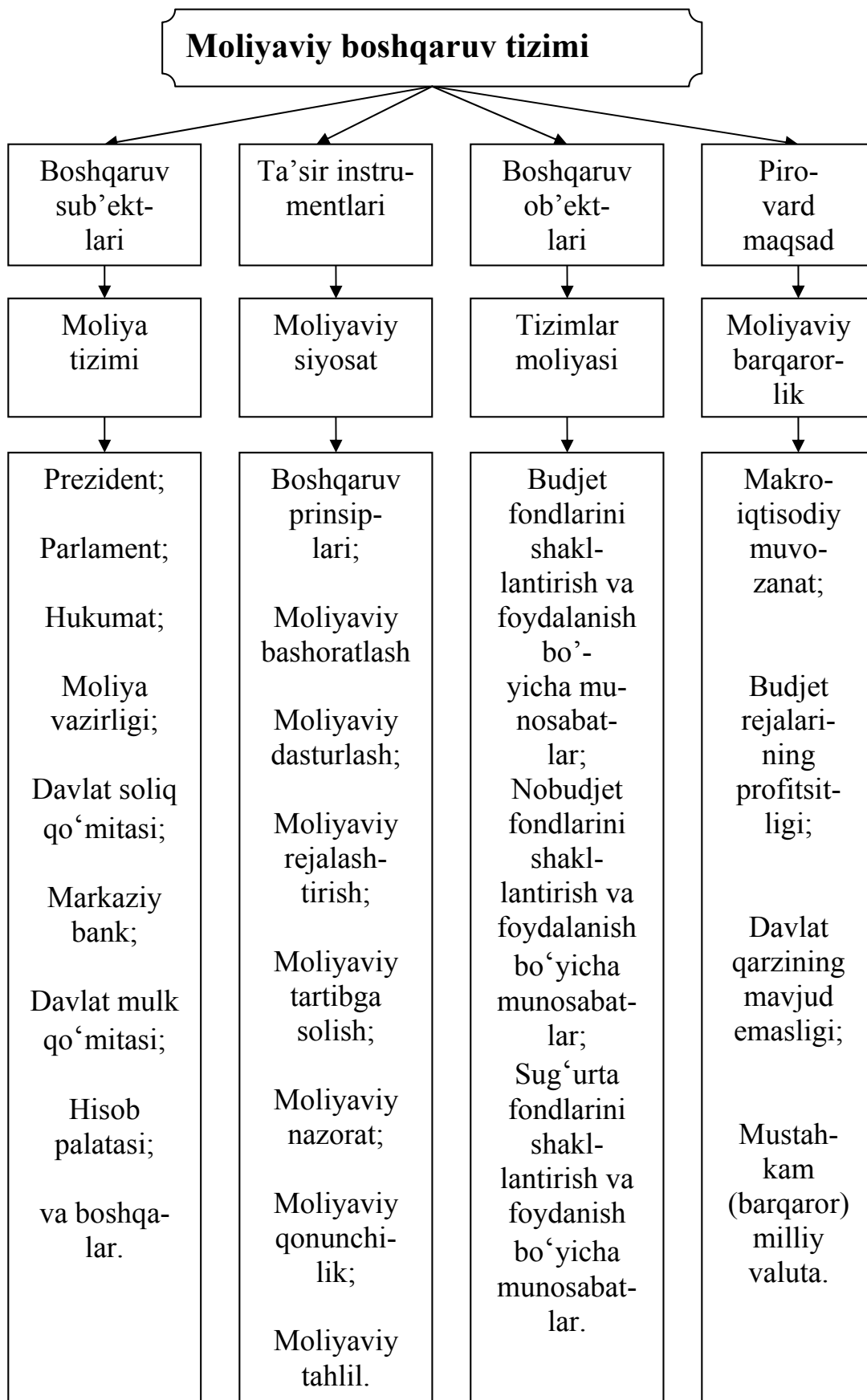

Davlat moliyaviy nazorat organi sifatida Hisob palatasi moliyaviy boshqaruvga oid quyidagi vazifalarni bajaradi

hajmi va maqsadga mo'ljallanganligi bo'yicha Davlat budjeti va nobudjet fondlari daromadlar va xarajatlarining o'z vaqtida ijro etilishi ustidan nazoratni tashkil qilish va amalga oshirish

davlat mablag'larining sarflanish va davlat mulkidan foydalanishning maqsadga muvofiqligi va samaradorligini aniqlash

Davlat budjeti va nobudjet fondlarni shakllantirish va ulardan foydalanishga ta'sir ko'rsatadigan yoki xarajatlarning Davlat budjeti hisobidan qoplanishini ko'zda tutayotgan davlat hokimiyatining qonunlari va normativ-huquqiy aktlarini moliyaviy ekspertiza qilish

Davlat budjetining ijrosi va amalga oshirilayotgan nazorat tadbirlarining natijalari to'g'risida Oliy Majlisning Senati va Qonunchilik palatasiga doimiy ravishda ma'lumotlarni taqdim etish

va boshqalar

Moliya vazirligining moliyaviy boshqaruvga oid asosiy vazifalari

- yagona davlat moliya siyosatini ishlab chiqish va uni amalga oshirish
- Davlat budjetining loyihasini tuzish va uning ijrosini ta'minlash
- budjet mablag'lari va nobudjet fondlar mablag'larining oqilona va maqsadli ishlatilishi ustidan moliyaviy nazoratni amalga oshirish
- davlat moliyasining barqarorligini ta'minlash va moliyaviy bozorni rivojlantirishga oid chora-tadbirlarni ko'rish
- mamlakatning budjet tizimini takomillashtirish, bu borada tegishli takliflarni ishlab chiqish va ularni hayotga tatbiq etish choralari ko'rish
- mamlakat sotsial-iqtisodiy taraqqiyotining ustuvor yo'nalishlariga moliyaviy resurslarni konsentrasiya qilish (to'plash)
- Davlat budjeti va jamlanma (konsolidatsiyalashtirilgan) budjetning ijrosi haqida hisobotni tayyorlash
- davlat tomonidan qarzlarni olish dasturini ishlab chiqish va davlatning ichki va tashqi qarzlarni boshqarish

**Moliya vazirligining moliyaviy boshqaruvga oid
asosiy vazifalari (davomi)**

→ uzoq, oʻrta va qisqa muddatli istiqbolga moʻljallangan mamlakat taraqqiyotining sotsial-iqtisodiy bashoratlarini ishlab chiqishga ishtirok etish

→ iqtisodiyotni moliyaviy sogʻlomlashtirish va uni tarkibiy jihatdan qayta qurish, mamlakatdagi tovar ishlab chiqaruvchilar, ishlar va xizmatlarni bajaruvchilarning manfaatlarini himoya qiluvchi va qoʻllab-quvvatlovchi chora-tadbirlarni ishlab chiqish va ularni amalga oshirishda qatnashish

→ mamlakatdagi pul-kredit siyosatining asosiy yoʻnalishlari, iqtisodiyotdagi hisob-kitoblar va toʻlovlarning ahvolini yaxshilash boʻyicha takliflarni ishlab chiqishda ishtirok etish

→ faol investitsion siyosatni shakllantirish va uni amalga oshirishga yoʻnaltirilgan choralarni ishlab chiqish, davlat investitsiya dasturlari va mamlakat Taraqqiyot budjetini ishlab chiqish va moliyalashtirishga qatnashish

→ moliyaviy rejalashtirish va milliy xoʻjalikni moliyalashtirish sohalarida metodik (uslubiy) rahbarlikni amalga oshirish

→ mamlakat moliyaviy resurslar balansini ishlab chiqishda (Iqtisodiyot vazirligi bilan birgalikda) faol ishtirok etish

→ moliyaviy intizom buzilganda moliyalashtirishni cheklash yoki umuman toʻxtatib qoʻyish

→ va boshqalar

Moliya vazirligining markaziy apparatida quyidagi bosh boshqarmalar va boshqarmalarning bo'lishi maqsadga muvofiq:

→ davlat budjeti bosh boshqarmasi;

→ valuta aktivlari va majburiyatlari bosh boshqarmasi;

→ hududlar moliyasi bosh boshqarmasi;

→ agrosanoat majmuini moliyaviy tartibga solish bosh boshqarmasi;

→ ijtimoiy soha va fanni moliyalashtirish bosh boshqarmasi;

→ nazorat-taftish bosh boshqarmasi;

→ investitsiyalar boshqarmasi;

→ iste'mol bozori va xizmat ko'rsatish sohalarini moliyaviy hamda narx orqali tartibga solish boshqarmasi;

→ boshqaruv organlarini moliyalashtirish boshqarmasi;

→ soliq siyosati boshqarmasi;

→ buxgalteriya hisobi va audit uslubiyoti boshqarmasi;

→ qimmatli qog'ozlar va moliya bozori boshqarmasi;

→ moliya institutlari faoliyatini muvofiqlashtirish boshqarmasi;

→ sanoatning bazaviy tarmoqlari va yoqilg'i-energetika majmui moliyasi boshqarmasi;

→ mudofaa majmui, huquq-tartibot organlari va boshqa sohalarni moliyalashtirish boshqarmasi;

→ va boshqalar

Moliyaviy boshqaruvga bevosita daxldor bo'lgan G'aznachilik tizimining asosiy vazifalari

mamlakat budjetining ijrosini tashkil qilish, amalga oshirish va nazorat qilish

kassaning yagonaligi prinsipidan kelib chiqib, G'aznachilikning bankdagi hisob varaqlarida bo'lgan budjet daromadlari va xarajatlarini boshqarish

davlat nobudjet fondlarining moliyaviy ijrosini ta'minlash

davlat moliyaviy resurslarining hajmlarini qisqa muddatli bashoratlash va ularni operativ boshqarish

Markaziy bank bilan birgalikda davlatning ichki va tashqi qarzlarni boshqarish va unga xizmat qilish (ko'rsatish)

budjet bo'yicha hukumatning moliyaviy operatsiyalari to'g'risida va, shuningdek, mamlakat budjet tizimining ahvoli to'g'risida qonunchilik va ijroiya organlariga hisobotni taqdim etish

va boshqalar

**Moliyaviy boshqaruvga oid
Davlat soliq qo‘mitasi
va uning quyi organlari vazifalari**

budjetga va nobudjet fondlarga soliqlar, yig‘imlar va to‘lovlarning to‘g‘ri hisoblanishi, to‘liq va o‘z vaqtida o‘tkazilishi masalalari bo‘yicha moliyaviy qonunchilikka qay darajada rioya etilayotganligini nazorat qilish

soliq to‘lovchilarni hisobga olish va ularni tekshirish

moliya organlariga va g‘aznachilikka soliqlar va boshqa to‘lovlarning haqiqatdagi tushumlari to‘g‘risida har oyda ma’lumot taqdim etish

ortiqcha to‘langan soliq summalarini va soliq to‘lovchilardan noto‘g‘ri undirilgan jarima va penyalarni egalariga qaytarish bo‘yicha tegishli ishlarni amalga oshirish

va boshqalar

Davlat bojxona qo‘mitasi va uning tegishli organlari moliyaviy boshqaruv tizimida o‘ziga xos bo‘lgan o‘ringa ega. Ular bojxona bojlarining o‘z vaqtida tushishi uchun mas’ul hisoblanadi va bu borada quyidagi asosiy vazifalar ularning zimmasiga yuklatilgan

bojxona organlari tomonidan undiriladigan soliqlar bo‘yicha soliq tekshiruvlarini amalga oshirish

bojxona organlari tomonidan undiriladigan soliqlarni hisoblash va to‘lash bilan bog‘liq bo‘lgan hujjatlarni tekshirish

soliq qonunchiligini buzganligi yoki unga to‘liq rioya qilmaganligi uchun soliq to‘lovchilarning bankdagi operatsiyalarini to‘xtatib turish

soliq qonunchiligida ko‘zda tutilgan jarima va boqimandalarni undirish

va boshqalar

4.3. Moliyaviy oqimlarni boshqarish

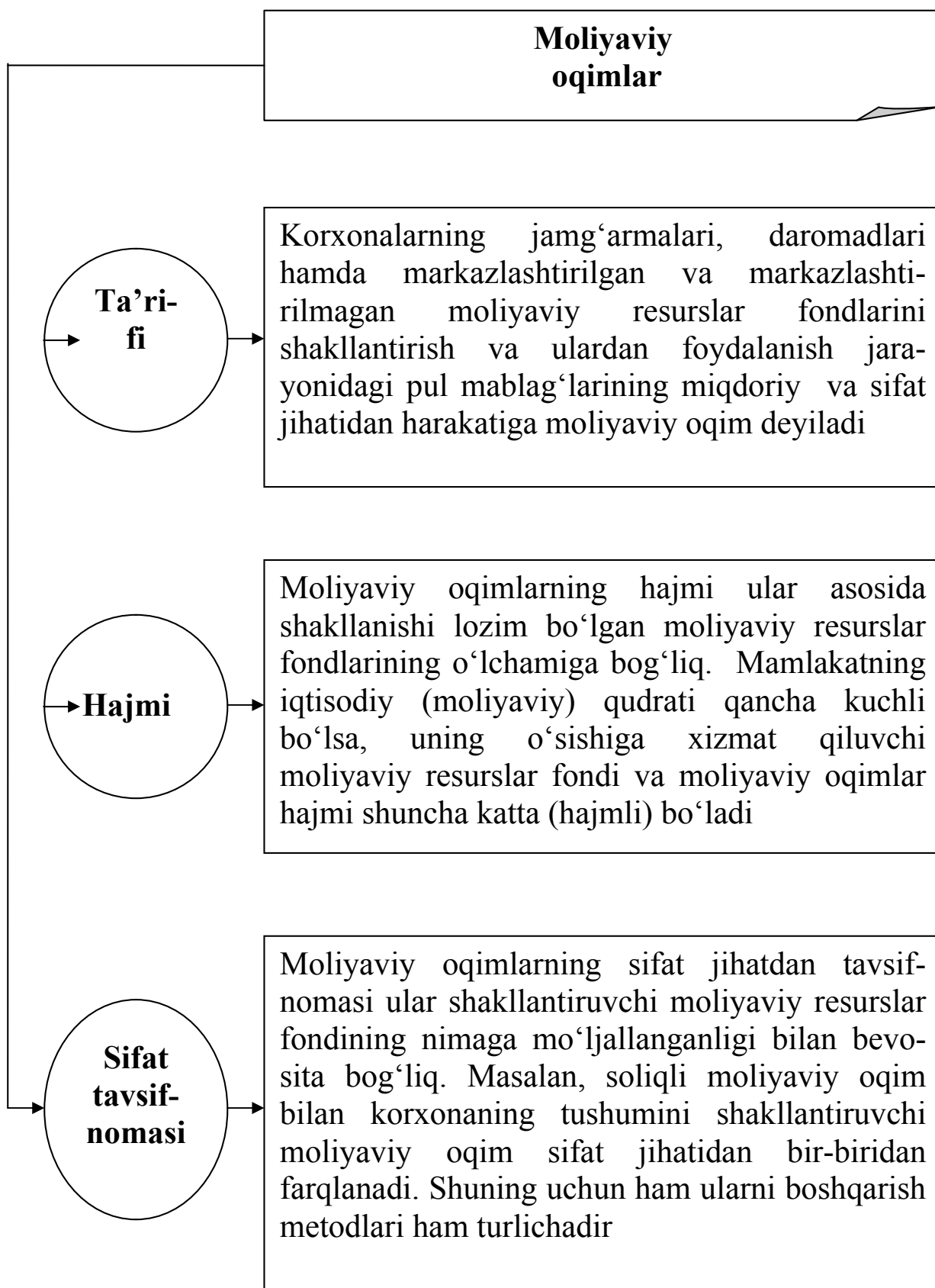

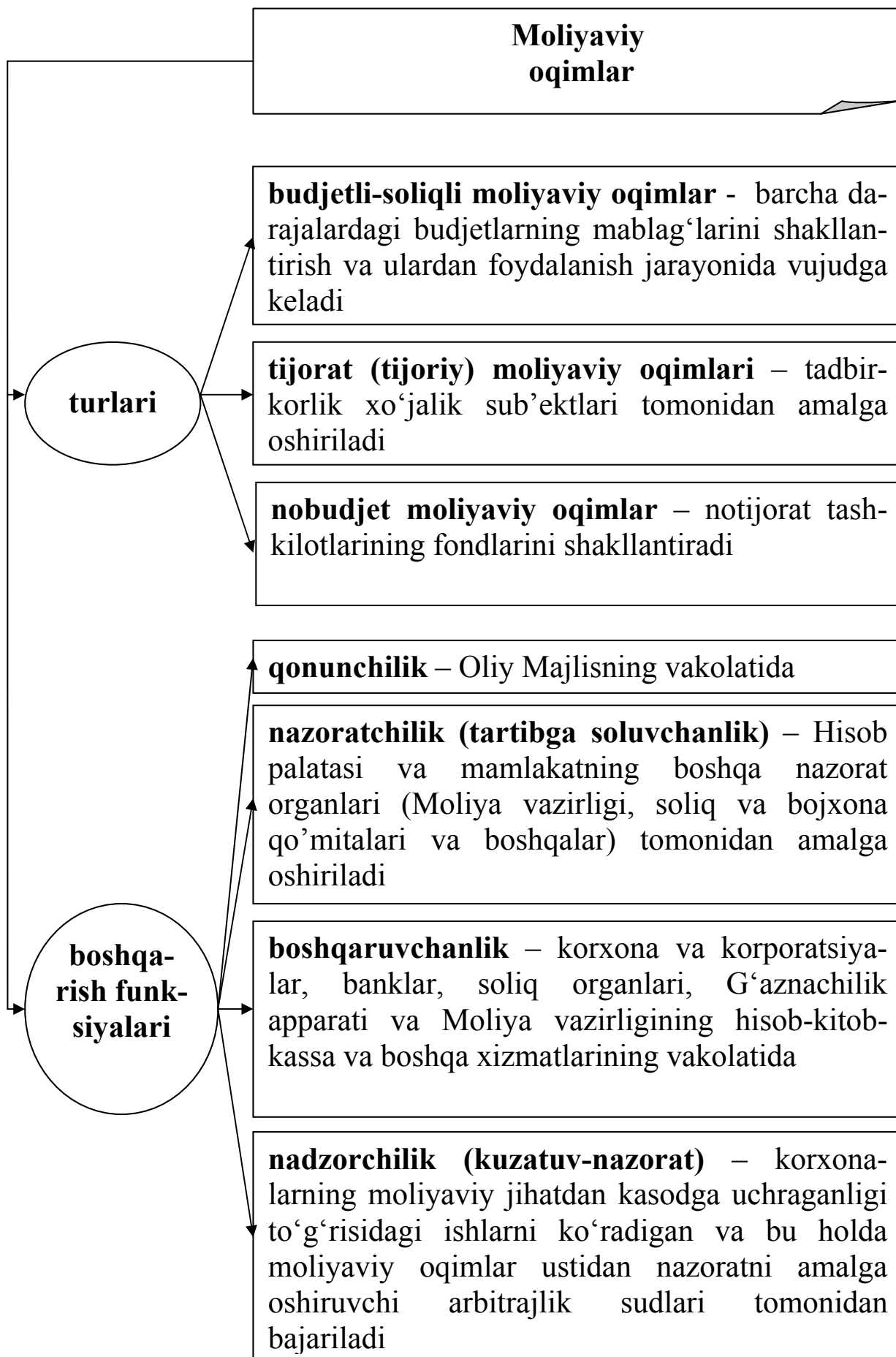

Moliyaviy oqimlarni boshqarish

Agar moliyaviy oqimlar moliyaviy resurslar aylanishining qonuniyatlariga muvofiq ravishda, ko'zda tutilgan tartibda (rejimda) va rejada aks ettirilgan hajmda, ishlab chiqarish va sotsial vazifalarni samarali yechish uchun kerak bo'lgan tarzda va takror ishlab chiqarish siklini pul mablag'lari bilan to'liq ta'minlash tarzida amal qilsa, bularning barchasi, moliyaviy oqimlarning samarali ekanligidan dalolat beradi

Moliyaviy oqimlarning samaradorligi pul mablag'larining yetarli bo'lmagan hajmda va o'z vaqtida tushmaganligida pasayadi. Moliyaviy oqimlar ritmining buzilishi resurslarning doiraviy aylanishi va daromadlarning olinishida uzilishlarning bo'lishiga, moliyaviy-iqtisodiy faoliyatda keskin yo'qotmalarning bo'lishiga olib keladi

Moliyaviy oqimlar moddiy resurslarning uchrashma harakati o'zida aks ettiradi. Ular orqali iqtisodiyotning makro va mikrodarajalarida (korxonalar, firmalar, korporatsiyalar va boshqalarda) mulkdan foydalanishning holati, dinamikasi va samaradorligi nazorat qilinadi

Tushumlar va boshqa pul mablag'larining kelib tushishini (oqib kelishini) aks ettiradigan moliyaviy oqimlar ijobiy oqimlar deyiladi

Pul mablag'larining oqib ketishini xarakterlaydigan moliyaviy oqimlar salbiy oqimlar deyiladi

Korxonaning moliyaviy ahvolini mustahkamlash uchun ijobiy moliyaviy oqimlar salbiy moliyaviy oqimlardan ancha yuqori bo'lishi kerak. Bunday sharoitda korxonaning ixtiyorida qoluvchi pul mablag'larining o'lchamini aks ettiruvchi sof moliyaviy oqimning bo'lishi ta'minlanadi

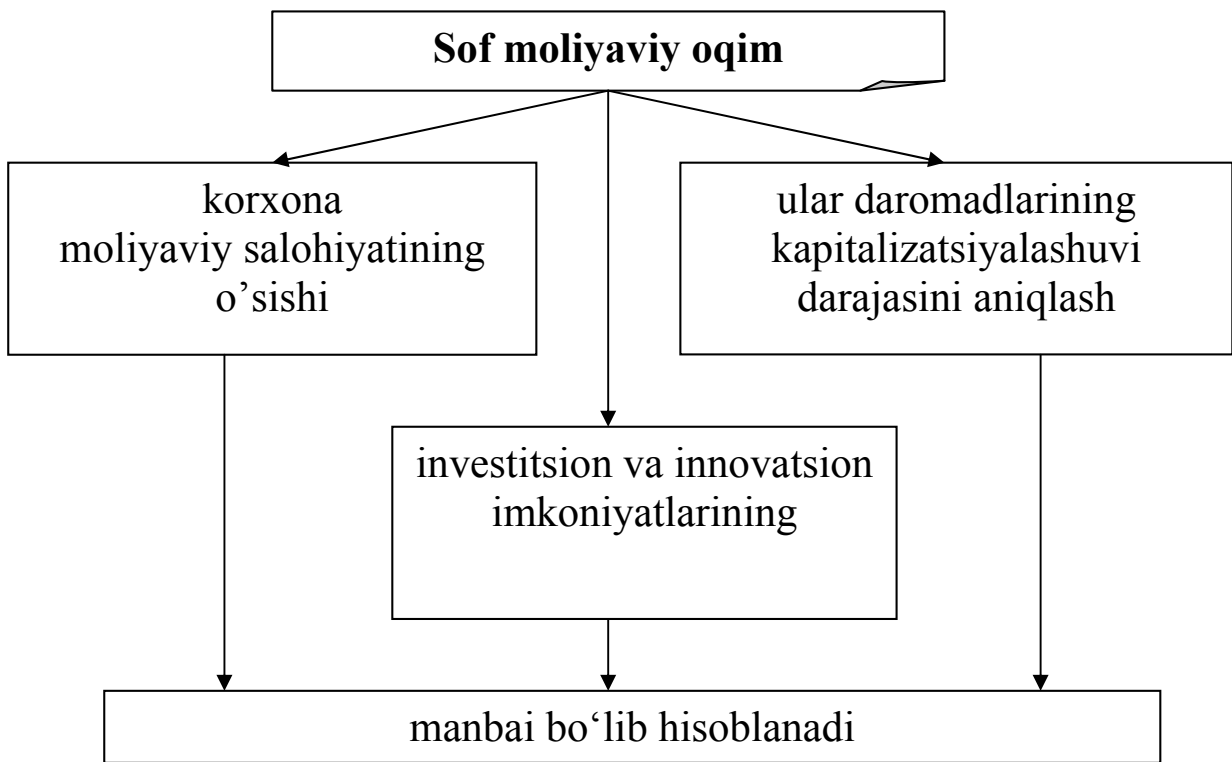

Korxonalar va korporatsiyalar sof moliyaviy oqimining o'sishi ular rentabelligi va investitsion samaradorligini oshirish imkoniyatlarini xarakterlaydi hamda moliyaviy ahvolini mustahkamlashning muhim shart-sharoiti hisoblanadi

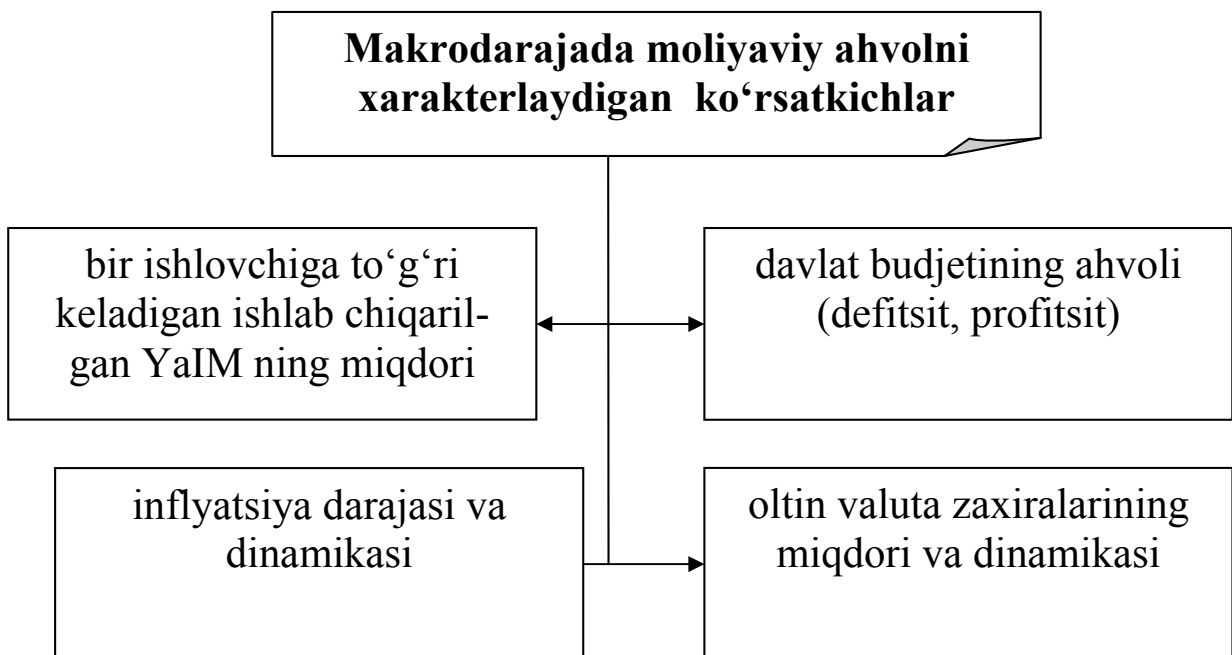

Davlatning moliyaviy ahvoli

mamlakat sotsial-iqtisodiy kompleksi faoliyatining natijasi

Hozirgi sharoitda davlat moliyaviy ahvolini mustahkamlashning asosiy joriy va istiqboldagi rezervi ijtimoiy intellektning (sotsial kapitalning) to'planishi (jamg'arilishi) va uni iqtisodiy o'sishning innovatsion-investitsion strategiyasida foydalanish jarayonida samarali moddiylashtirish hisoblanadi

Sotsial xarakterdagi muammolarni (maorif, sog'liqni saqlash, madaniyat va boshqalarni) hal etish, turmush tarzining (hayotning) sifat darajasini oshirish bilan birgalikda, iqtisodiy taraqqiyotning kuchli omili va buning oqibatida esa, mamlakat joriy va istiqboldagi salohiyatini mustahkamlashning muhim shartidir

Davlat qarzlarini o'z vaqtida qaytarish (uzish) davlatning moliyaviy ahvolini ko'rsatuvchi muhim ko'rsatkichlardan biri hisoblanadi

Murakkab moliyaviy vaziyatda davlat defolt, ya'ni bir tomonlama tartibda qabul qilingan xalqaro moliya-kredit majburiyatlardan bosh tortish e'lon qilishi mumkin. Bir vaqtning o'zida davlat qarzlarini restrukturizatsiya qilish va uning qaytarilish muddatlari bo'yicha kreditorlar bilan muvofiqlashtirilgan holda choralarni ishlab chiqish va ularni amalga oshirish kerak

Moliyaviy oqimlar budjeti

Ma'lum bir aniq sanada va istiqbolda korxonaga to'lov majburiyatlari va uning moliyaviy imkoniyatlari o'lchamini balanslashtirishning asosiy metodi moliyaviy oqimlar budjetidir (balansidir)

U o'z ichiga korxonaga ixtiyoriga kelib tushadigan pul mablag'lari va korxonaga tomonidan sarflanadigan pul mablag'larini oladi. Bu narsa doimiy ravishda korxonaga pul mablag'larining harakatini nazorat qilish, ular dinamikasini baholash va bashoratlash imkonini beradi. Ana shunday budjet asosida korxonaning to'lovga qobilligini boshqarish amalga oshiriladi

Moliyaviy oqimlar budjeti bu korxonaga to'lovga qobilligining kengaytirilgan koeffitsiyenti, demakdir. Agar uning chap tomoni (daromadlar qismi) o'ng tomoniga teng yoki undan katta bo'lsa, unda korxonaga to'lovga qobildir. Agar uning o'ng tomoni (xarajatlar qismi) chap tomonidan oshsa, u holda korxonaga to'lovga qobil emas hisoblanadi

Moliyaviy oqimlar budjeti (balansi) pul mablag'larining tushilmalari va ularning sarflanish yo'nalishlari bo'yicha bir-biri bilan o'zaro bog'liq bo'lgan rejali-istiqbolli hisob-kitoblar tizimidan iborat bo'lib, u budjetlashtirish tizimiga (sotuvlar budjeti, to'g'ridan-to'g'ri (bevosita) va egri (bilvosita) xarajatlar budjeti, investitsion budjet va boshqalardan) asoslanadi

Moliyaviy oqimlar budjeti

Moliyaviy oqimlar budjeti bu haqiqatda turli davriy muddatlarda hisoblanadigan korxonaning moliyaviy rejasidir

Turli davrlar uchun (kunlik, dekadalik, oylik, choraklik, yillik va uzoq istiqboldagi) moliyaviy oqimlarning bashoratli budjetlarini tuzish korxonaning to'lovga qobillik darajasini oshirishga imkon beradi va kelajakda uning moliyaviy holati barqarorligini ta'minlaydi

Moliyaviy oqimlarni boshqarish

Moliyaviy oqimlarning miqdoriy va sifat tavsifnomalari orqali korxonaning faoliyati ifodalanadi

Ular ishlab chiqarishning barcha omillari harakatining qiymatdagi ifodasidan iboratdir

Menejmentda sifat jihatdan farqlanuvchi boshqaruv tizimi - korxonani moliyaviy boshqarish tizimi shakllandiki, bu narsa moliyaviy oqimlar orqali ishlab chiqarish, mahsulot realizatsiyasi, resurslarning aylanuvchanligi, xarajatlar, rentabellik va boshqa jarayonlarning boshqarilishini ko'zda tutadi

V bob. MOLIVAVIY REJALASHTIRISH VA TARTIBGA SOLISH

5.1. Moliyaviy rejalashtirish va bashoratlash

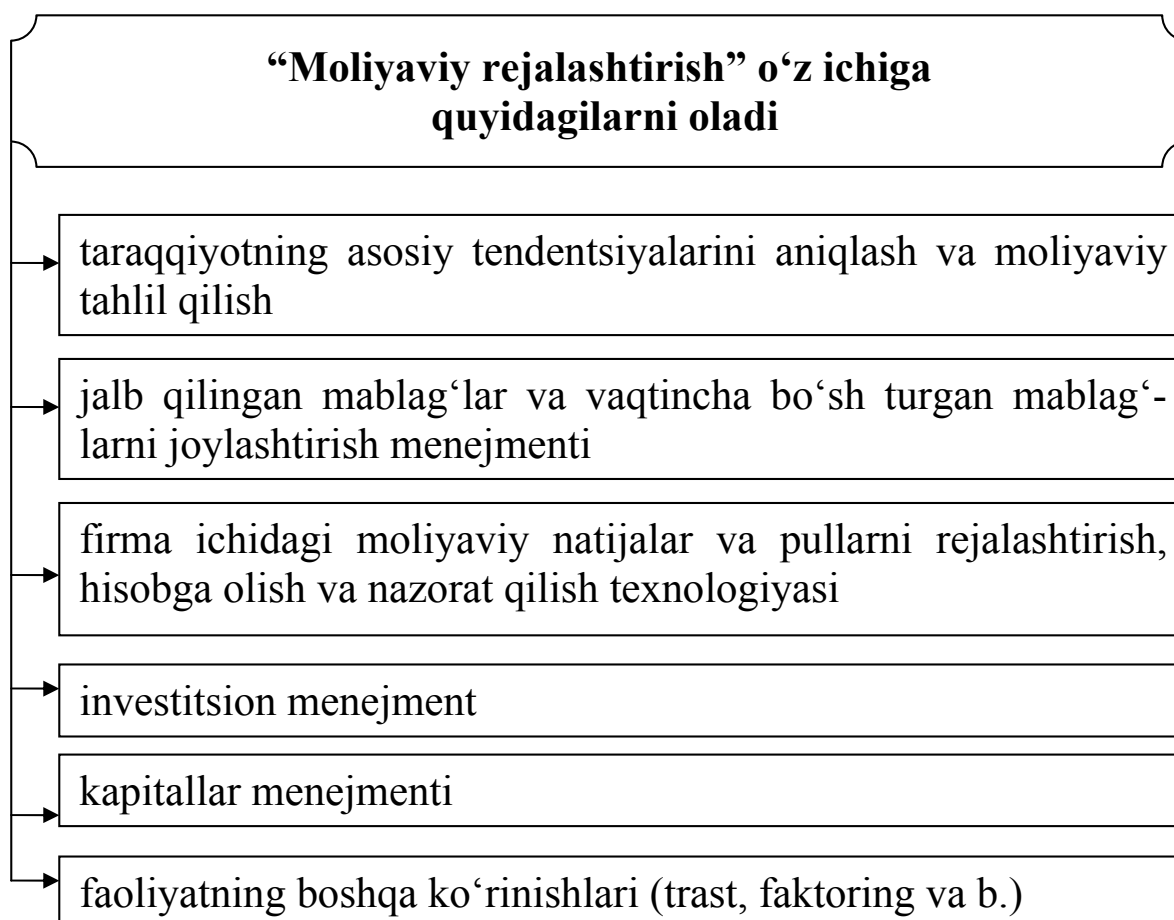
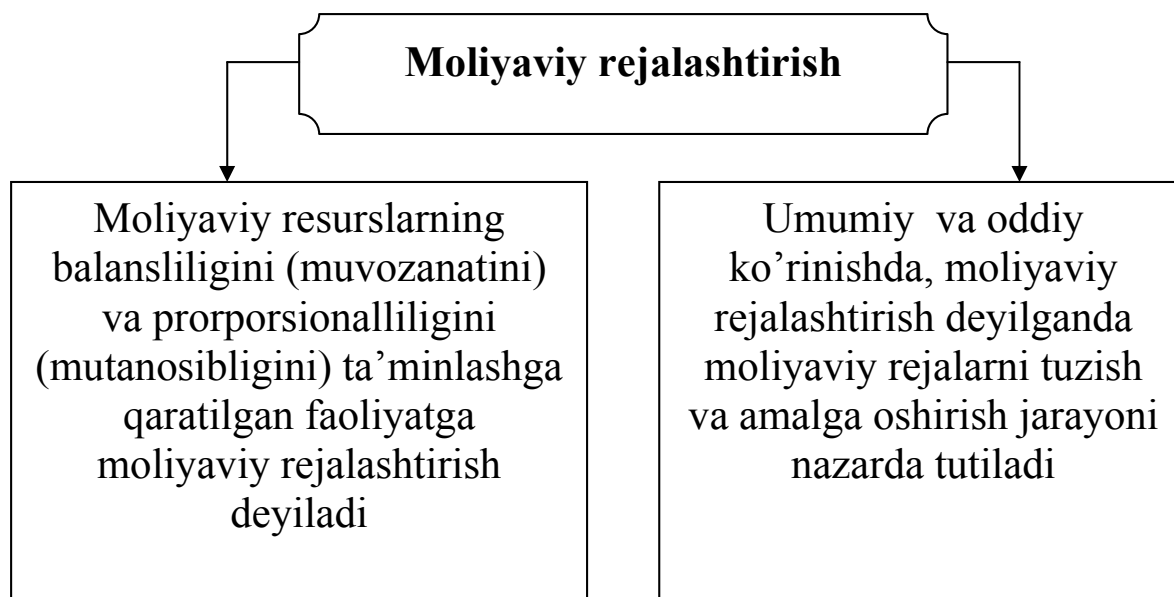

Moliyaviy rejalashtirishning asosiy vazifalari

ishlab chiqarish, investitsion va moliyaviy faoliyatlarni kerakli bo'lgan moliyaviy resurslar bilan ta'minlash

pul mablag'laridan iqtisod qilib, tejab-tergab foydalanish hisobidan korxonaning foydasini oshirish bo'yicha ichki rezervlarni qidirib topish

kapitalni samarali joylashtirish yo'llarini aniqlash, undan oqilona va samarali foydalanishni baholash

kontragentlar bilan optimal moliyaviy munosabatlarni o'rnatish

korxonaning moliyaviy ahvoli, to'lovga qobilligi va kreditga layoqatliligi ustidan nazorat o'rnatish

Moliyaviy rejalashtirishda foydalaniladigan asosiy metodlar

iqtisodiy tahlil
metodi

balansli hisob-kitoblar va pul
oqimlari metodi

normativ
metod

ko'p variantlilik
metodi

iqtisodiy-matematik
modellashtirish metodi

va boshqa
metodlar

Moliyaviy rejalashtirish jarayonining asosiy bosqichlari

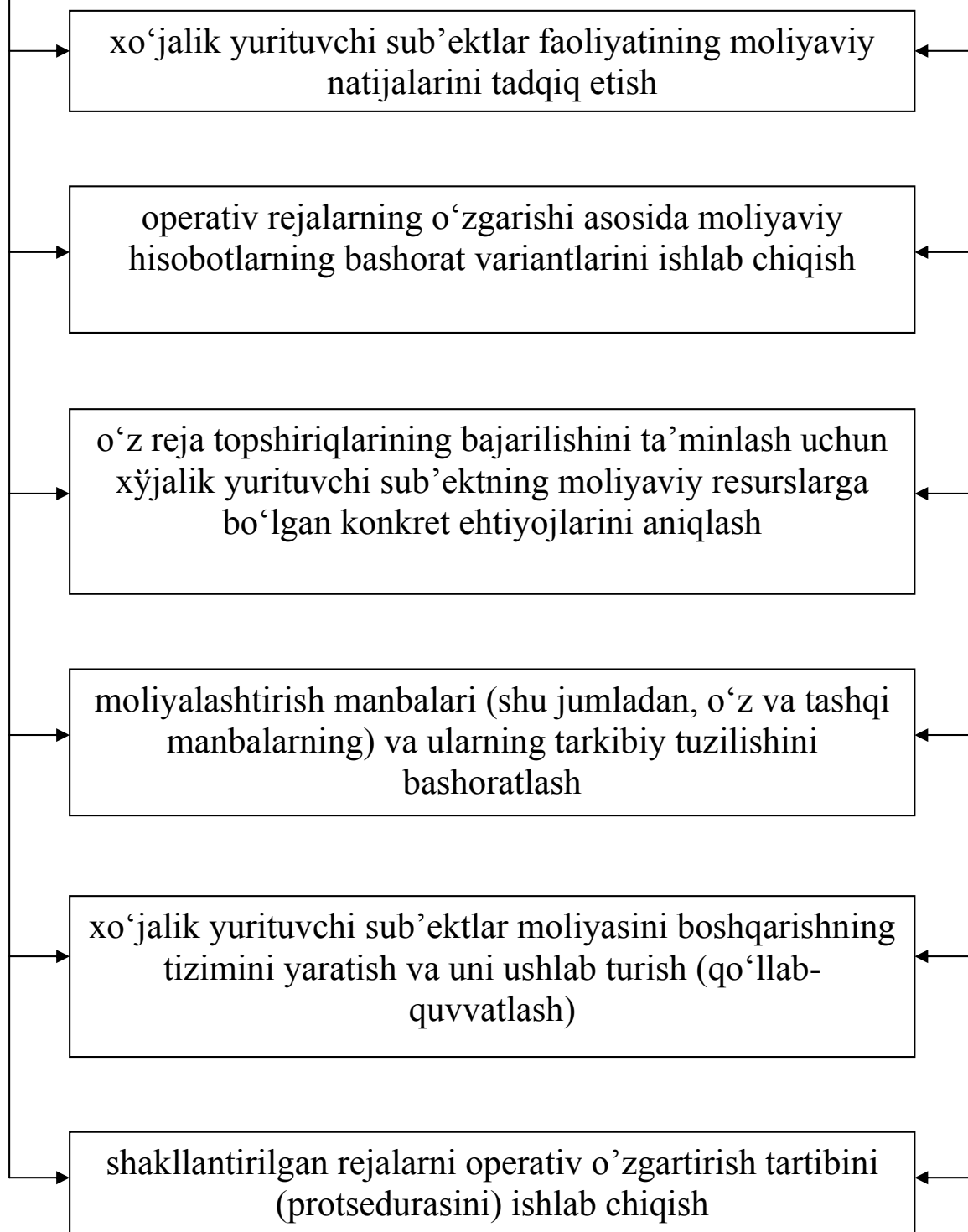

Moliyaviy rejalashtirishning turlari

Strategik
moliyaviy rejalashtirish

Joriy
moliyaviy rejalashtirish

Strategik moliyaviy rejalashtirish o'z ifodasini strategik moliyaviy rejalarda topadiki, u tashqi va ichki muhitda o'zgarayotgan xo'jalik yuritish sub'ekti moliyaviy taraqqiyotining ko'p variantli bashoratidan iboratdir

Strategik moliyaviy reja, hech bo'lmaganda, quyidagi savollarga aniq javob bermog'i lozim

Xo'jalik yurituvchi sub'ekt uchun talab qilinadigan kapitalning o'lchami qanday, u qaysi manbalar hisobidan va qanday muddatlarda jalb qilinadi?

Bu kapitaldan qanday qilib foydalaniladi?

O'z kuchiga ishongan holda xo'jalik yurituvchi sub'ekt rivojlanishi mumkinmi? Agar yo'q bo'lsa, moliyaviy resurslarni jalb qilishning manbalari qanday?

Xo'jalik yurituvchi sub'ekt pul mablag'lari tushumi, ishlab chiqarishning rentabelligi va investitsiyalar daromadligining qanday darajalariga chiqishi mumkin va qay muddatlarda?

Joriy moliyaviy rejalashtirishning asosiy funksiyalari

- ishlab chiqarish, investitsion, marketing, ilmiy-loyihaviy va qidiruv faoliyatlarini hamda sotsial loyihalarni amalga oshirish uchun zarur bo'lgan moliyaviy resurslarning hajmi va ularning manbalarini aniqlash
- mahsulotni (ishni, xizmatni) ishlab chiqarish va realizatsiya qilish tannarxini rejalashtirish
- pul oqimlarini rejalashtirish
- butun xo'jalik yurituvchi sub'ekt doirasida foydani rejalashtirish (bashoratlash)
- investitsiyalarning daromadlilikini rejalashtirish

Moliya tizimi alohida bo'g'inlarining nisbiy mustaqilligi quyidagilarni o'zida aks ettiruvchi moliyaviy rejalarning ishlab chiqilishi zarurligini belgilab beradi

pul fondlarini shakllantirish va ulardan foydalanish shakllari va metodlarining o'ziga xosligi

moliyaviy resurslarni tarmoqlar va hududlar bo'yicha qayta taqsimlash

Moliyaviy rejalashtirish va moliyaviy rejalar

Moliyaviy rejalashtirishning bosh ob'ekti rejada o'zi-ning miqdoriy ifodasini oladigan moliyaning bo'g'inlari (moliyaviy munosabatlar) hisoblanadi. Konkret pul fondlari mablag'larining harakati yagona tizimga birlashtirilgan tegishli moliyaviy rejalarda ifodalanadi va mustahkamlanadi

Moliyaviy rejalar tizimining markazini budget rejasi egallaydiki, unda budget fondining harakati, daromadlar va xarajatlarni shakllantirish va ulardan foydalanishning shakllari va metodlari, daromad va xarajatlarning tarkibiy tuzilishi va tuzilmasi o'zining miqdoriy ifodasini topadi

Nobudget fondlarning harakati, mos ravishda, Pensiya fondi, Sotsial sug'urta fondi, Majburiy tibbiyot sug'urtasi fondi, Yo'l fondi, Aholi bandligi davlat fondi kabilarning moliyaviy rejalarida (smetalarida), ularning daromadlari va xarajatlarida aks ettiriladi

Moliyaviy rejalashtirishning umumdavlat va hududiy darajalariga istiqboldagi (istiqbol uchun mo'ljallangan) moliyaviy rejalar, moliyaviy balanslar va, shuningdek, aholi daromadlari va xarajatlari harakatining balansini ishlab chiqish va amalga oshirishlar kiradi

Istiqboldagi (istiqbol uchun mo'ljallangan) moliyaviy rejalashtirish iqtisodiy va sotsial taraqqiyot hamda moliyaviy siyosatni muvofiqlashtirishni (koordinatsiya qilishni) ta'minlash, shuningdek, ishlab chiqiladigan islohotlar, dasturlar va qonunlarning moliyaviy oqibatlarini kompleks tarzda bashoratlash, uzoq muddatli salbiy tendentsiyalarni kuzatish va ularga nisbatan tegishli choralarni o'z vaqtida qabul qilish maqsadlarida amalga oshiriladi

Moliyaviy rejalashtirish va moliyaviy rejalar

Davlatning yigʻma moliyaviy balansi (moliyaviy resurslar balansi) mamlakat, uning subʻektlari, mahalliy-hududiy tuzilmalari va maʼlum hududda faoliyat koʻrsatayotgan barcha xoʻjalik yurituvchi subʻektlarning barcha daromadlari va xarajatlarining jamidan iboratdir

U oʻtgan yilgi davlatning hisobot yigʻma moliyaviy balansi (hisobot moliyaviy resurslar balansi) asosida va mamlakat sotsial-iqtisodiy taraqqiyotining bashorat koʻrsatkichlariga muvofiq ravishda tuziladi hamda ular budget loyihalarini ishlab chiqishda asos boʻlib xizmat qiladi

Bu moliyaviy rejalar (hujjatlar) Moliya vazirligi va moliya tizimining boshqa boʻlinmalari faol ishtirokida Iqtisodiyot vazirligi tomonidan ishlab chiqiladi

Balansda budget fondi, nobudget fondlar, sugʻurta fondi, kredit fondi, korxon va tashkilotlarning pul fondlari va nihoyat, fuqarolarning pul mablagʻlari tarkibida rejalashtirilayotgan resurslarning shakllanishi va ulardan foydalanish aks ettiriladi

Davlatning yigʻma moliyaviy balansi (moliyaviy resurslar balansi) mavjud barcha moliyaviy rejalarini yagona tizimga birlashtiradi. Uning koʻrsatkichlari budget va kredit rejalarini, shuningdek, boshqa moliyaviy rejalarini tuzishda asos sifatida qabul qilinadi

Moliyaviy rejalashtirish va moliyaviy rejalar

Aholi daromadlari va xarajatlarning balansida naqd pulli va naqd pulsiz shakllardagi aholi pul resurslarining harakati o'z ifodasini topadi

Balansda aks ettirilayotgan aholining pul daromadlari o'zining manbasiga ko'ra quyidagi uch guruhga bo'linadi

ish haqi va ish haqiga ustamalar, mukofotlar, safar xarajatlari uchun mo'ljallangan mablag'lar, yollanma ishchilarga (xodimlarga) ish beruvchi tomonidan amalga oshiriladigan sotsial xarakterdagi to'lanmalar

tadbirkorlik faoliyatidan olingan daromadlar, korxonalarining foydasiga ishtirok etish, shaxsiy mulk bilan operatsiyalar va moliya-kredit operatsiyalaridan olinadigan daromadlar

sotsial transfertlar – davlat pensiyalari, nafaqalar, stipendiyalar va shunga o'xshashlar

Balansda aks ettirilayotgan aholining pul xarajatlari ham quyidagi guruhlardan iborat bo'ladi

iste'mol xarajatlari

solliqlar, boshqa majburiy to'lovlar va ixtiyoriy badallar

pul to'planmalari va jamg'armalar

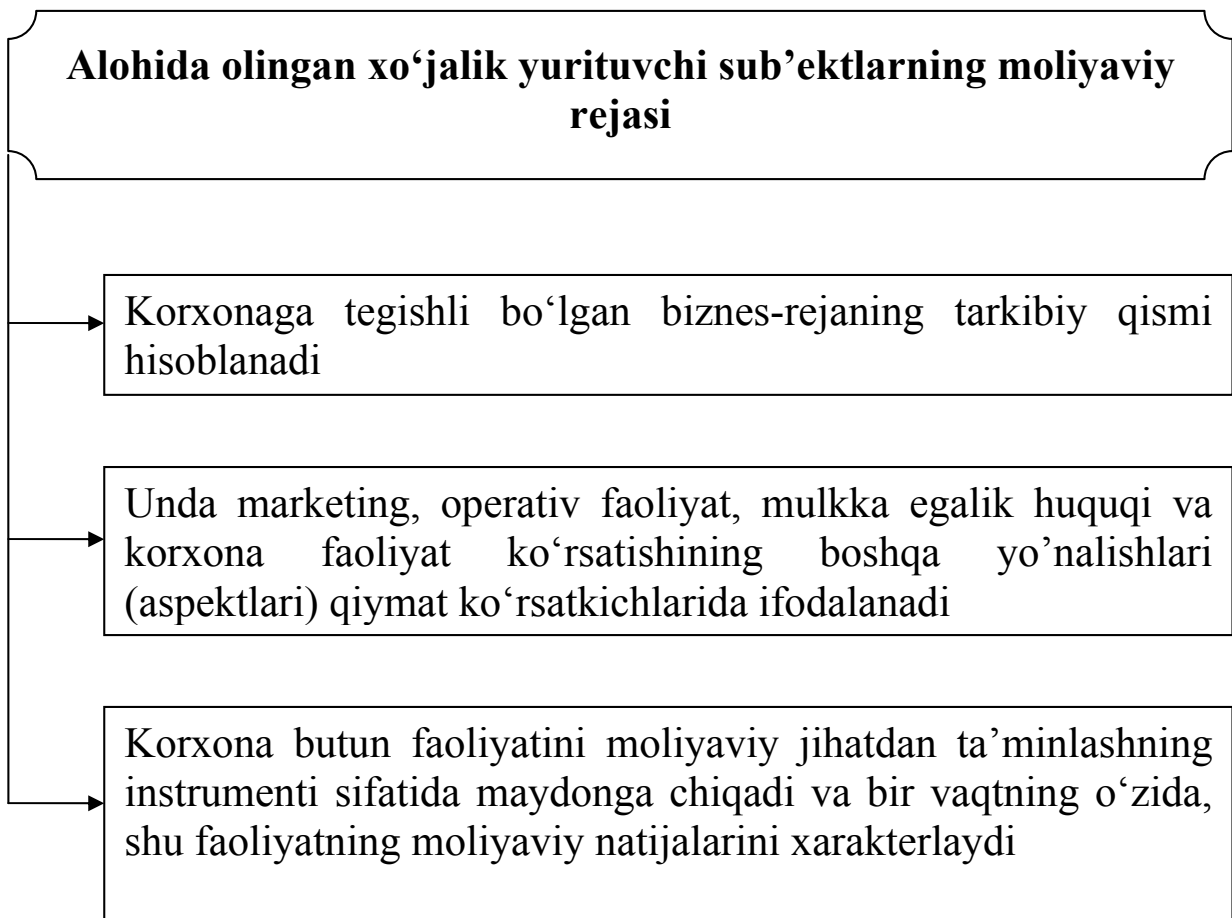
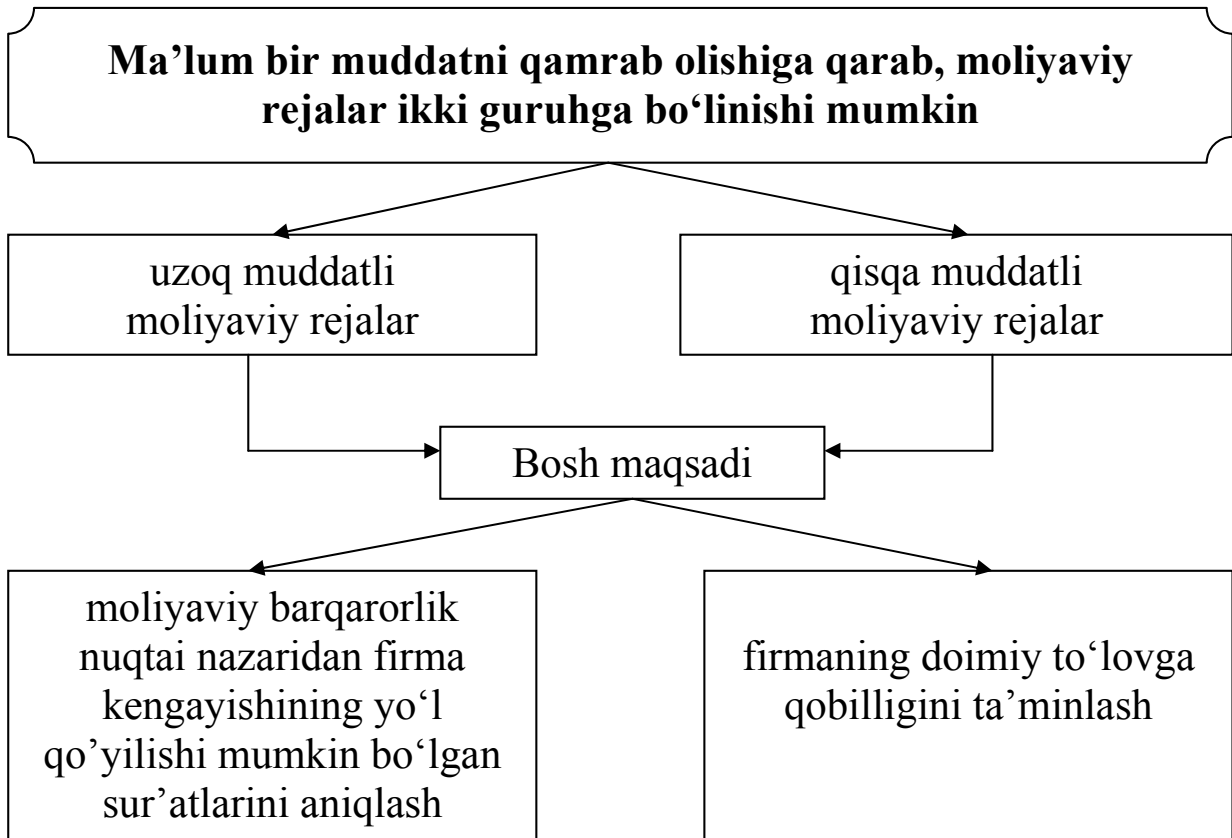

Biznes-rejaning tarkibida moliyaviy reja quyidagi yo'nalishlar bo'yicha ishlab chiqiladi

bozorlarni va ko'zda tutilayotgan sotuvlar hajmini o'zlashtirishning loyihaviy ko'rsatkichlarini ishlab chiqish

tannarxning turli ko'rinishlarini (to'liq, ishlab chiqarish, to'g'ri va boshqalar) hisob-kitob qilish. Bu yerda marketing tadqiqotlari, reklama, bozorlarni o'zlashtirish xarajatlarini hisobga olish muhim ahamiyat kasb etadi

pul mablag'larining yillik oqimini loyihalashtirish va moliyaviy natijalarni aniqlash. Bu tushumlarning kelib tushishi, debitorlik va kreditorlik qarzlarning o'zgarishi, moliya to'lovlarini optimallashtirish va boshqalar bo'yicha dinamikalarining bashorat qilinishini taqozo etadi. Shu yerning o'zida foydaga oid hisob-kitoblar korxonaning joriy istiqboldagi salohiyati bilan, shuningdek, biznes-rejaning boshqa bo'limlarida aniqlanadigan cheklanmalar bilan muvofiqlashtirilishi kerak

zaruriy investitsiyalarning hajmi, ishlab chiqarishni kengaytirish bo'yicha moliyaviy resurslarning hajmi, ularning samaradorligi va foydaga ta'sirini aniqlash

va boshqalar

Moliyaviy bashoratlash

Moliyaviy rejalashtirishni moliyaviy bashoratlashsiz tasavvur etib bo'lmaydi

U yoki bu davr mobaynida davlatning mumkin bo'lgan moliyaviy ahvolini (holatini) oldindan ko'ra bilish va moliyaviy rejalarning ko'rsatkichlarini asoslashga moliyaviy bashoratlash deyiladi

Nazariya va amaliyotda moliyaviy bashoratlash ikkiga ajratiladi

o'rta muddatli (5-10 yillik)
moliyaviy bashoratlash

uzoq muddatli (10 yildan
ortiq) moliyaviy
bashoratlash

Moliyaviy bashoratlash moliyaviy rejalarni tuzish bosqichidan oldin sodir bo'ladi

Unda jamiyatning ma'lum bir davrdagi taraqqiyotiga bag'ishlangan moliyaviy siyosatning konsepsiyasi ishlab chiqiladi

Moliyaviy bashoratlashning bosh maqsadi bashoratlana-yotgan davrda haqiqatda mavjud bo'lishi mumkin bo'lgan moliyaviy resurslarning real hajmi, ularni shakllantirish manbalari va ulardan foydalanishni aniqlashdan iborat

Moliyaviy bashoratlarni moliya tizimi organlariga moliya tizimini rivojlantirish va takomillashtirishning, moliyaviy siyosatni amalga oshirish shakllari va metodlarining turli-tuman variantlarini belgilashga imkon beradi

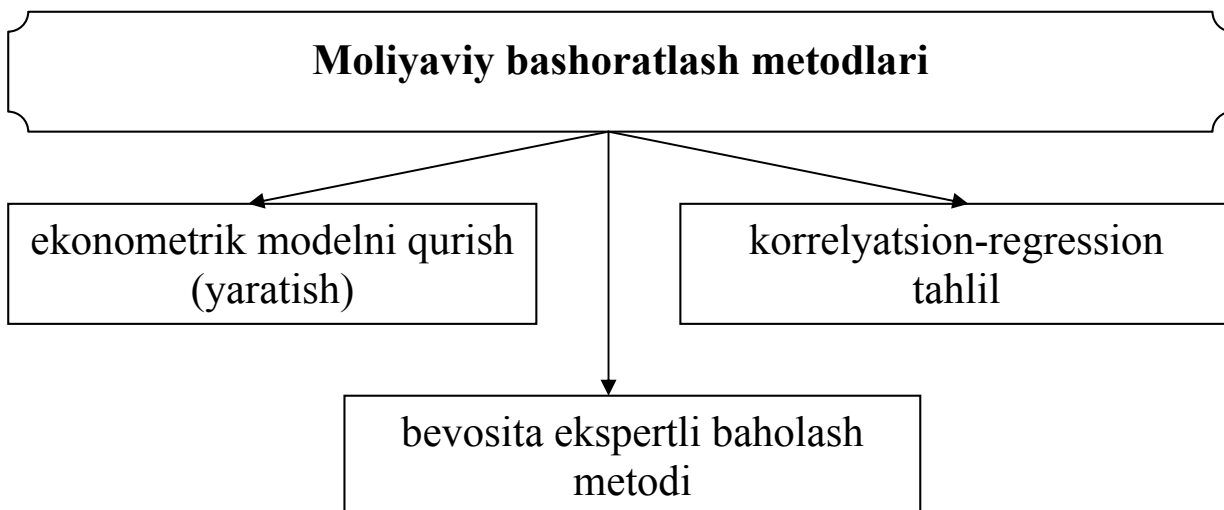

Asosida aniq shakllantirilgan maqsad va unga erishishning vositalari yotgan dasturli-maqsadli yondashuvdan foydalanadigan moliyaviy rejalashtirishning metodi sifatida **moliyaviy dasturlashtirish** quyidagilarning bo'lishini ko'zda tutadi

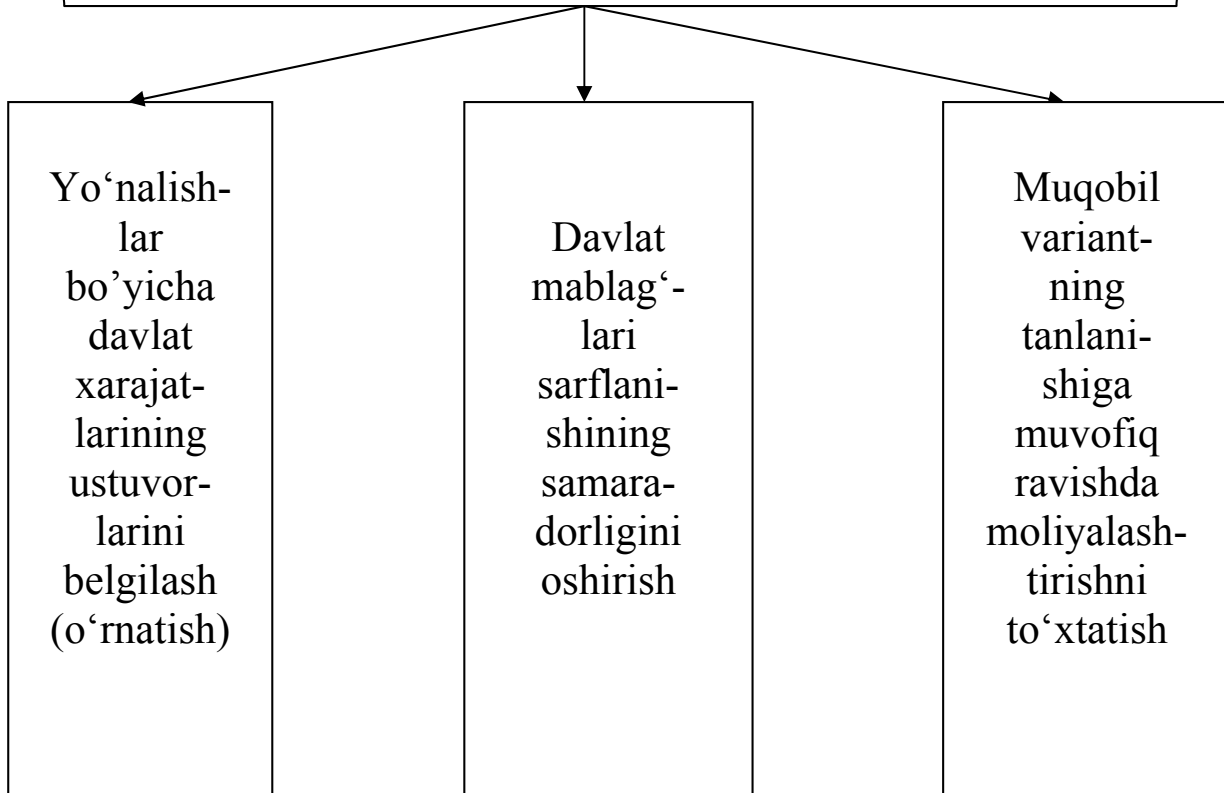

5.2. Sotsial-iqtisodiy jarayonlarni moliyaviy tartibga solish

Sotsial-iqtisodiy jarayonlarga davlatning ta'siri quyidagi maqsadlar uchun zarur

hayotiy faoliyatning umumiy sharoitlarini va iqtisodiy qarorlarning amalga oshirilish asoslarini ta'minlash (butun jamiyatning xavfsizligini ta'minlash, mulkka egalik qilish huquqi himoyalashga va shaxsning erkin rivojlanishini ta'minlashga qaratilgan huquqiy rejimni (tartibni) o'rnatish va qo'llab-quvvatlab turish, samarali raqobatni qo'llab-quvvatlash va rivojlantirish davlatga kerak)

barqarorlashtiruvchi tadbirlarni amalga oshirish (davlat iqtisodiy o'sishning sur'atlarini, inflyatsiya va bandlik darajasini tartibga solib turishi, iqtisodiyotning tarmoq va mintaqaviy tuzilmasidagi progressiv (ijobiy) o'zgarishlarni rag'batlantirishi, tashqi iqtisodiy muvozanatni va milliy valutaning kursini qo'llab-quvvatlashi lozim)

resurslarning sotsial yo'naltirilgan qayta taqsimlanishini amalga oshirish (davlat jamiyatga kerak bo'ladigan, lekin u bilan xususiy sektor shug'ullanmaydigan ishlab chiqarishni tashkil qilishi, ish haqi, pensiyalar, nafaqalarning minimal darajasini kafolatlashi, ijtimoiy himoyaga muhtojlarga yordam berishi, qat'iylashtirilgan (fiksatsiya qilingan) daromadlarning indeksatsiyasini amalga oshirishi zarur)

Sotsial-iqtisodiy jarayonlarni moliyaviy tartibga solish

Turli sotsial-iqtisodiy jarayonlarda moliyaning rolini (moliyaviy tartibga solishning rolini) to'liq idrok etish uchun tizimning shakllantiruvchi asoslarini – davlat xarajatlari va davlat daromadlarini - hamda ular har birining rolini atroflicha tahlil qilib chiqmoq lozim

Aynan davlat xarajatlari davlat moliyasining ijtimoiy mo'ljallanganligi nimadan iborat ekanligini aniq ko'rsatadi

Agar davlat xarajatlariga tovarlar yoki mehnatda ifodalangan xizmatlar qarama-qarshi turadigan bo'lsa, u holda davlat pul mablag'lari oqimlarining boshqa ne'matlarga o'ziga xos tarzda transformatsiyalashuvi sodir bo'ladi va shu munosabat bilan bunday xarajatlarni transformatsion xarajatlarga kiritish mumkin. Ularning orasidan quyidagilarni ajratib ko'rsatish mumkin

davlat iste'moli (davlat sektori ishchilarining ish haqi, joriy ehtiyojlarni qoplash uchun davlat tomonidan sotib olingan tovarlar uchun to'lovlar, ishlab chiqarishni dotatsiyalashtirish; davlat qarziga xizmat ko'rsatish, budjetlararo subsidiyalar va shu erda ko'rsatilgan maqsadlar uchun foydalaniladigan ssudalar)

davlat investitsiyalari (davlat korxonalari va tashkilotlarining asosiy kapitali va aylanma fondlarining o'sgan qismiga quyilmalar, davlat zaxiralari va rezervlarini yaratish, uzoq muddatli budjet kreditlari)

Sotsial-iqtisodiy jarayonlarni moliyaviy tartibga solish

Iqtisodiyot resurslarining cheklanganligi sharoitida transformatsion xarajatlarni nodavlat sektorida tovarlar va xizmatlarni ishlab chiqarishning hajmini bevosita o'zgartiradiki, bulardan boshqa bir vaziyatlarda jamiyat foydalanadi va bir vaqtning o'zida jami taklifning tarkibiy tuzilmasiga o'z ta'sirini ko'rsatadi

Agar davlatning xarajatlari turli xildagi pensiyalarni va nafaqalarni to'lashga yo'naltirilsa, u holda davlat tomonidan mablag'larni berishning o'ziga xos - transfert – tarzda berilishi sodir bo'lib, bunda mablag'lar soliq to'lovchilardan shu to'lanmalarni oluvchilarga beriladi va uchrashuvchan xizmatlarning taqdim etilishi, bu erda, sodir bo'lmaydi

Davlatning xarajatlari yana joriy va kapital xarajat-larga bo'linadiki, bunday bo'linish takror ishlab chiqarish parametrlari dinamikasiga moliyaning ta'sirini baholashda juda muhimdir

Davlatning xarajatlari insonlarga (shaxsiy daromadlar) va kapitalga (joriy qo'yilmalar va investitsiyalar) xizmat qilishi mezon bo'yicha ham klassifikatsiya qilinishi mumkin. Bu narsa ijtimoiy mahsulotni ishlab chiqarish va uni iste'mol qilishda ularning ulushlarini alohida hisobga olishga imkon beradi

Sotsial-iqtisodiy jarayonlarni moliyaviy tartibga solish

Davlat xarajatlarini guruhlarga ajratishda funksional prinsipdan foydalanish mamlakat taraqqiyotining ichki muammolarini hal qilish va dunyo hamjamiyati bilan o'zaro munosabatlar orqali ifodalanadigan davlatning barcha funksiyalarini (sotsial, iqtisodiy, tadqiqotchilik, boshqaruvchilik, tashqi siyosiy va boshqalar) namoyish qilishi mumkin. Shu narsaning o'zi tizimlashtirilgan ko'rinishda yo'nalishlarning ustuvorligini aks ettirishga va davlat tomonidan tartibga solish jarayonining ta'sirchanligini baholashga imkon beradi

Davlatning sotsial funksiyalarini bajarish bilan bog'liq bo'lgan xarajatlar aholi kam ta'minlangan qatlamlarining kvalifikatsiya, tibbiy xizmat, uy-joy, kafolatlangan minimal pensiya va nafaqalar olishga tegishli sharoitlarni yaratadi. Sotsial munosabatlarning barqarorligini qo'llab-quvvatlab, ular jami talabning hajmi va tarkibiy tuzilmasiga keskin ta'sir ko'rsatadi va bu narsa quyidagilarda namoyon bo'ladi

sotsial subsidiya oluvchilar aholining moddiy ne'matlar iste'moli qismiga nisbatan barqaror to'lovga qobiliyatli talabning barqarorligini ta'minlaydi

sotsial-madaniy soha tashkilotlarini joriy saqlash uchun tovarlar va xizmatlarni davlat tomonidan sotib olinishi bozorning juda ko'p segmentlarida talab va taklif o'rtasidagi muvozanatga o'z ta'sirini ko'rsatadi

maorif, sog'liqni saqlash, madaniyat va sotsial ta'minot ob'ektlarining kengaytirilishi, uy-joy qurilishiga davlat dotatsiyalari bilan birgalikda, faqat qurilish materiallariga bo'lgan talabni oshirib qolmasdan, balki qurilish industriyasi bilan bog'liq bo'lgan sanoatning boshqa alohida tarmoqlari uchun ham chuqur bozorni yaratadi, uzoq muddatli foydalanish xos bo'lgan predmetlar uchun talabni oshiradi

Sotsial-iqtisodiy jarayonlarni moliyaviy tartibga solish

Davlat daromadlarining olinishini quyidagilarga ta'sir etishi mumkin deb, ajratib ko'rsatsa bo'ladi

baholarni shakllantirishga (bu, asosan, egri (bilvosita) soliqlar)

ishlab chiqarish xarajatlariga (mol-mulkning qiymatidan, iste'mol fondidan olinadigan soliqlar, sotsial xarakterdagi nobudjet fondlarga ajratmalar)

Jamg'armalar hajmiga (investitsion imtiyozlar)

bandlilik va shaxsiy iste'molga (mehnat haqi fondidan olinadigan soliqlar, aholi bandlik fondiga ajratmalar va h.k. lar)

Davlat daromadlari ko'rinishlari va ularni undirish mexanizmlarining xilma-xilligi davlatga ma'lum bir tovarlar va xizmatlarga bo'lgan talabni maqsadli yo'nalishda tartibga solish, eng samarali texnologiyalar, import mahsulotlari va h.k. larni tanlashga imkoniyat beradi

Soliqlarning har bir konkret turi sotsial-iqtisodiy jarayonlarni tartibga keltirishning tabaqalashtirilgan yo'nalishiga ega

Bojxona bojlari esa milliy va xorijiy ishlab chiqaruvchilarning raqobatbardoshligiga o'z ta'sirini ko'rsatadi

Sotsial-iqtisodiy jarayonlarni moliyaviy tartibga solish

Davlat daromadlari va davlat xarajatlari moliya mazmunini namoyon etuvchilar sifatida iqtisodiyotda va sotsial sohada sodir bo'layotgan jarayonlarga juda kuchli ta'sir o'tkazib, ularning dinamikasi va yo'nalishini keskin o'zgartirib yuborishi mumkin

Takror ishlab chiqarish parametrlarini o'zgartirish (korrektirovka qilish) maqsadida moliyaviy munosabatlarning barcha aspektlaridan (yo'nalishlaridan) foydalanish bo'yicha davlat tomonidan tashkil qilinadigan faoliyatga **sotsial-iqtisodiy jarayonlarni moliyaviy tartibga solish** deyiladi

U kishilik jamiyatining tabiiy taraqqiyoti natijasida dunyoga kelgan hamda iqtisodiyot va sotsial soha sog'lom faoliyat ko'rsatishining ajralmas qismi (sharti) hisoblanadi

Moliyaviy tartibga solishning sub'ekti davlat tuzilmalari bo'lsa, uning ob'ekti ijtimoiy tizim ishtirokchilarining daromadlari va xarajatlaridir

Makro- va mikrodarajada jamiyat ehtiyojlarining maksimal qondirilishini ta'minlaydigan jamg'armalarni taqsimlashning proporsiyalarini o'rnatish moliyaviy tartibga solish jarayonida yechiladigan asosiy vazifa hisoblanadi. Bu narsa shaxsiy, jamoa va ijtimoiy manfaatlar, qadriyatlar va boyliklarning oqilona inobatga olinishini ko'zda tutadi va samarali ishlayotgan bozor mexanizmi bilan davlatning ta'siri tizimini qo'shish muammolarining moliyaviy aspektini (yo'nalishini) aks ettiradi

**Bozor xo'jaligining moliyaviy regulyatorlari
(tartibga soluvchilari)**

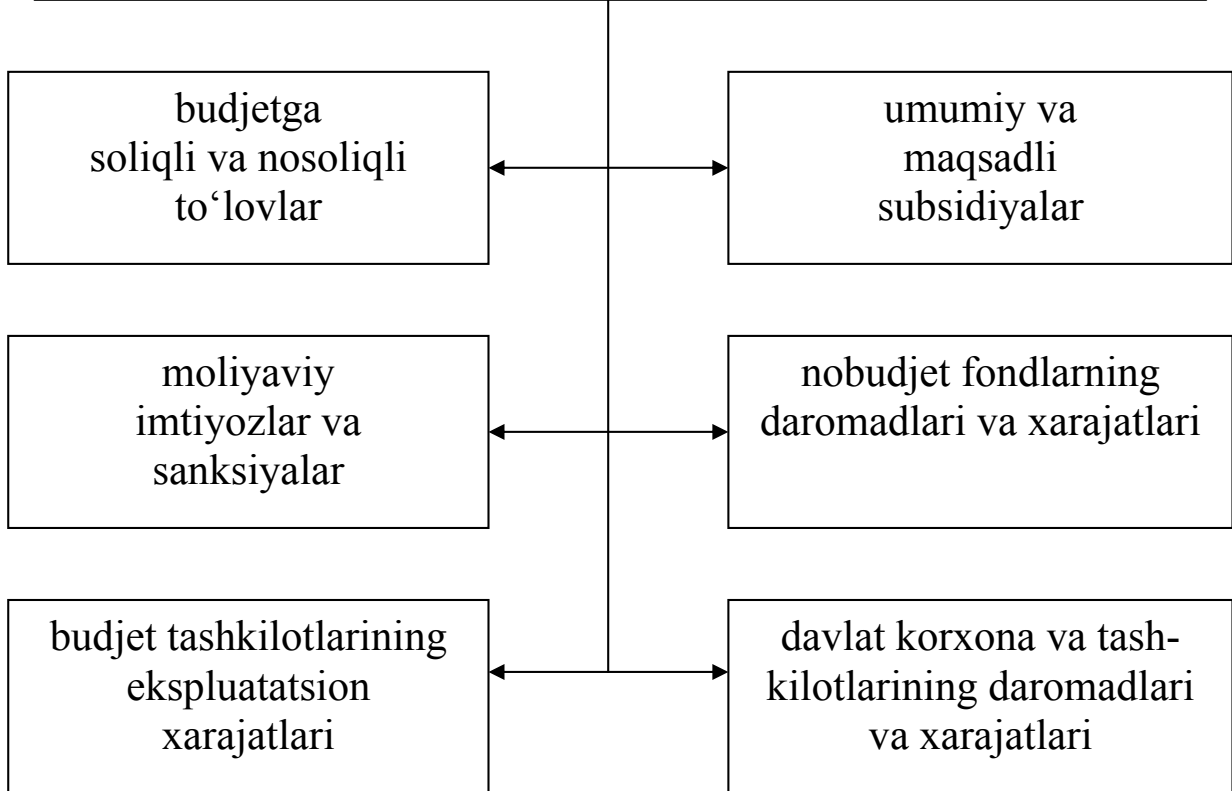

Moliyaviy ta'sir ko'rsatishga tartibga solishning quyidagi ko'rinishlari (shakllari) xos

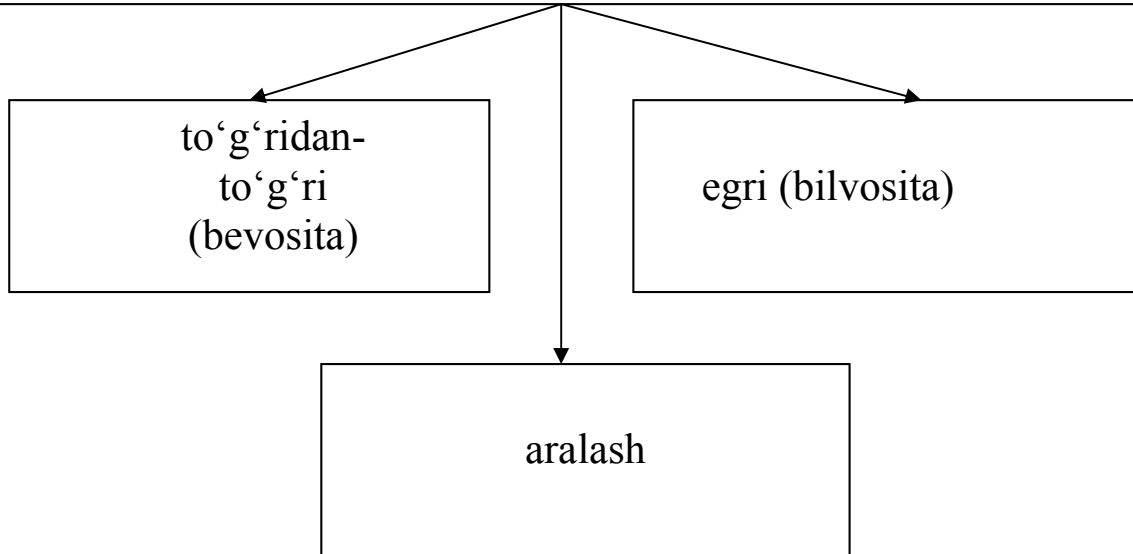

Moliyaviy ta'sir ko'rsatishning to'g'ridan-to'g'ri (bevosita) tartibga solish shakli quyidagilar orqali namoyon bo'ladi



Tartibga solishning egri (bilvosita) shakllari o'z ichiga quyidagilarni oladi

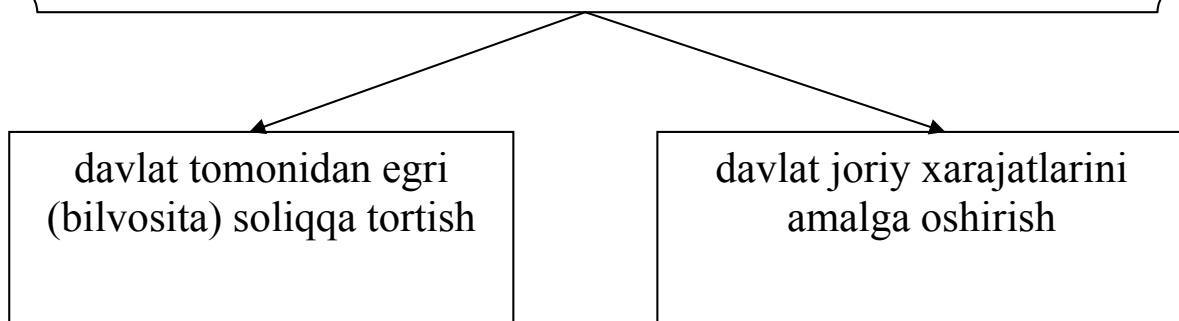

Moliyaviy ta'sir ko'rsatishning aralash shakllari orasidan quyidagilarni alohida ajratib ko'rsatish mumkin

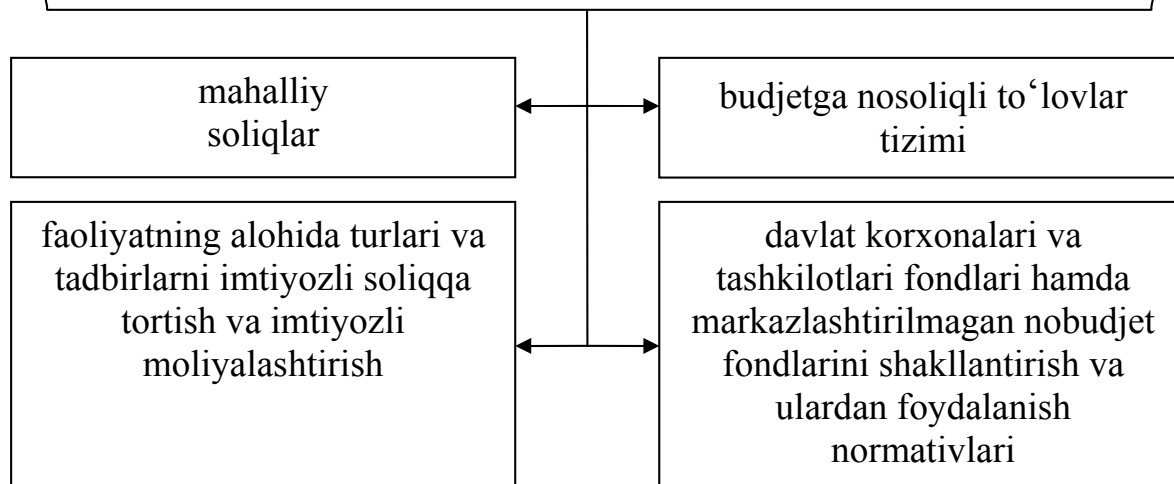

Davlat daromadlari va davlat xarajatlarning konkret turlari, ularni jalb (mobilizatsiya) qilish va taqdim etish metodlari masalaning tashkiliy tomonlari bilan birgalikda moliyaviy tartibga solishning usullarini o'zida mujassam etadi

Mablag'larni undirish (olish) va moliyalashtirishni taqdim etishning konkret prinsiplari bunday ta'sirning xarakterini aniqlab beradi

Moddiy ishlab chiqarish sohasida yaratilgan qiymatni taqsimlash jarayoniga kirib borib, davlat moliyasi markazlashtirilmagan pul fondlarini shakllantirishga ham faol ta'sir ko'rsatadi

Oxir oqibatda moliyaviy tartibga solish, davlatning ta'sirini ta'minlashning boshqa shakllari (foizning darajasi, bojxona bojlarining darajasi, davlat korxonalarini mahsulotining bahosi, valuta kursi, pul massasining hajmi va tarkibiy tuzilmasi, ma'muriy-qonunchilik faoliyati va boshqalarga ta'sir ko'rsatish) bilan birgalikda asosiy makroiqtisodiy ko'rsatkichlar dinamikasida ijobiy o'zgarishlar bo'lishini ta'minlashi mumkin

VI bob. MOLIYAVIY NAZORAT

6.1. Moliyaviy nazorat: mazmuni, sohalari, obyekti, predmeti, tizimi, vazifalari, prinsiplari

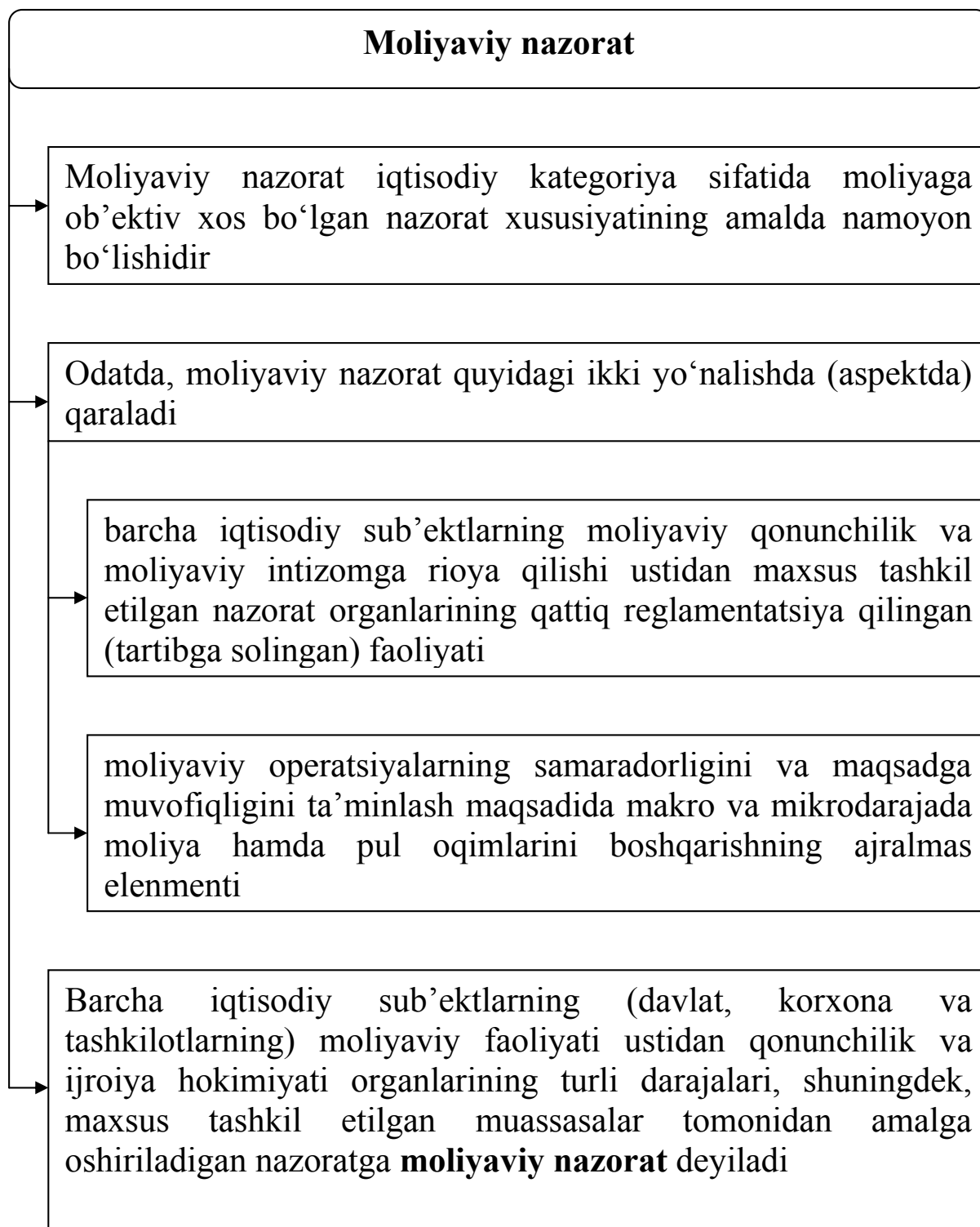

Moliyaviy nazorat

Bu nazorat, eng avvalo, pul fondlarini shakllantirish va ulardan foydalanish jarayonida moliyaviy-iqtisodiy qonunchilikka rioya etilishi, moliyaviy-xo‘jalik operatsiyalarining samaradorligini baholash va amalga oshirilgan xarajatlarning maqsadga muvofiqligi ustidan nazoratni o‘z ichiga oladi

Moliyaviy nazorat qiymat shaklida amalga oshiriladigan nazorat bo‘lganligi uchun ijtimoiy takror ishlab chiqarish jarayonining barcha sohalarida amalga oshiriladi va pul fondlari harakatining barcha jarayonlarida, shu jumladan, moliyaviy natijalarni idrok etish jarayonida ham kuzatiladi

Moliyaviy nazoratning **ob’ekti** pul munosabatlari hisoblanadi

Moliyaviy nazoratning **predmeti** quyidagi moliyaviy ko‘r-satkichlardan iborat

turli darajadagi budjetlarning daromadlari va xarajatlari; soliq to‘lovlarining hajmlari (miqdorlari, o‘lchamlari); xo‘jalik yurituvchi sub’ektlarning daromadlari; xo‘jalik yurituvchi sub’ektlarning muomala xarajatlari; tannarx va foyda; uy xo‘jaliklarining daromadlari va xarajatlari; va boshqalar

Iqtisodiy jihatdan taraqqiy etgan mamlakatlarda moliyaviy nazorat, bir tomondan, o‘zaro ta’sirchan va ikkinchi tomondan, alohidalashgan (mustaqil bo‘lgan) ikki sohaga bo‘linadi

davlat
moliyaviy
nazorati

nodavlat
moliyaviy
nazorati

Bosh maqsadi

Bosh maqsadi

davlat xazinasiga resurslarni
tushurishni
maksimallashtirish va
davlat boshqaruv
xarajatlarini
minimallashtirish

joylashtirilgan kapitaldagi
foyda normasini oshirish
maqsadida davlat
foydasidagi ajratmalar va
boshqa xarajatlarni
minimallashtirish

Bir vaqtning o‘zida moliyaviy
nazoratning har ikki sohasi amaldagi
qonunlarning huquqiy ramkasi bilan
cheklab qo‘yilgan

Davlat moliyaviy nazorati

Davlat moliyaviy nazorati bu davlatning asosiy qonunlariga tayanadigan va hokimiyat hamda boshqaruv konkret organlari iqtisodiy-huquqiy harakatining kompleksli va maqsadga yoʻnaltirilgan tizimidir

Davlat moliyaviy nazoratini tashkil etishda mamlakatning Konstitutsiyasi hal qiluvchi rolni oʻynaydi. Uning huquqiy reglamenti davlatning tipiga, uning sotsial-siyosiy yoʻnaltirilganligiga, iqtisodiy tarqqiyot darajasiga, mulkchilik shakllarining nisbatiga bogʻliq

Davlat moliyaviy nazorati YaIM taqsimlanishining qiymat proporsiyalarini kuzatishga qaratilgan. Bu nazorat davlat moliyaviy resurslarini shakllantirish, ularning toʻliq va oʻz vaqtida tushib turishi va ulardan maqsadli foydalanish bilan bogʻliq boʻlgan pul resurslari harakatining barcha kanallariga (tarqatiladi) tegishli hisoblanadi

Davlat moliyaviy nazorati davlatning moliya siyosatini amalga oshirishga va moliyaviy barqarorlik uchun sharoitlarni yaratishga qaratilgan. Bu narsa, eng avvalo, barcha darajalardagi budjetlar va nobudjet fondlarni ishlab chiqish, muhokama qilish, tasdiqlash va ijro etish, korxonalar va tashkilotlar, banklar va moliyaviy korporatsiyalarning moliyaviy faoliyati ustidan nazoratni anglatadi

Nodavlat moliyaviy nazorati ikkiga bo'linadi

ichki (firma ichidagi,
korporativ)

tashqi
(auditorlik)

**Moliyaviy nazorat o'z ichiga quyidagi tekshiruvlarni
oladi**

iqtisodiy qonunlarning
talablariga rioya etish
(MD ni taqsimlash va
qayta taqsimlash
proportsiyalarining
optimalligi)

budjet rejasini tuzish va ijro
etish (budjet nazorati)

korxonalar va tashkilotlar,
budjet muassasalariga
tegishli bo'lgan mehnat,
moddiy va moliyaviy
resurslardan samarali
foydalanish

o'zaro soliq munosabatlari

Taraqqiy etgan mamlakatlarda moliyaviy nazorat tizimi, asosan, bir tipda bo‘lib, quyidagi elementlardan tashkil topadi

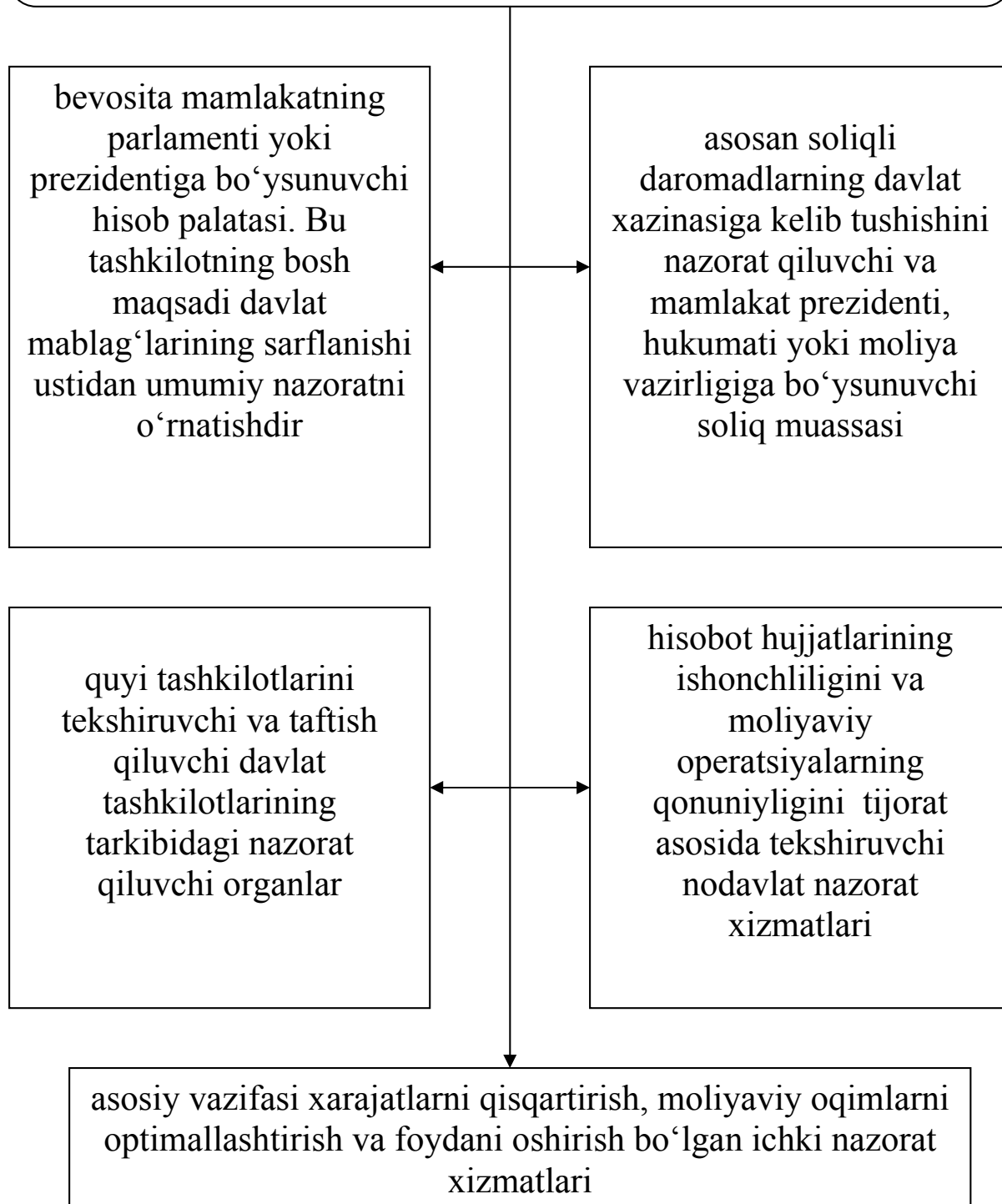

Moliyaviy nazoratning oldida turgan eng asosiy vazifalar quyidagilardan iborat

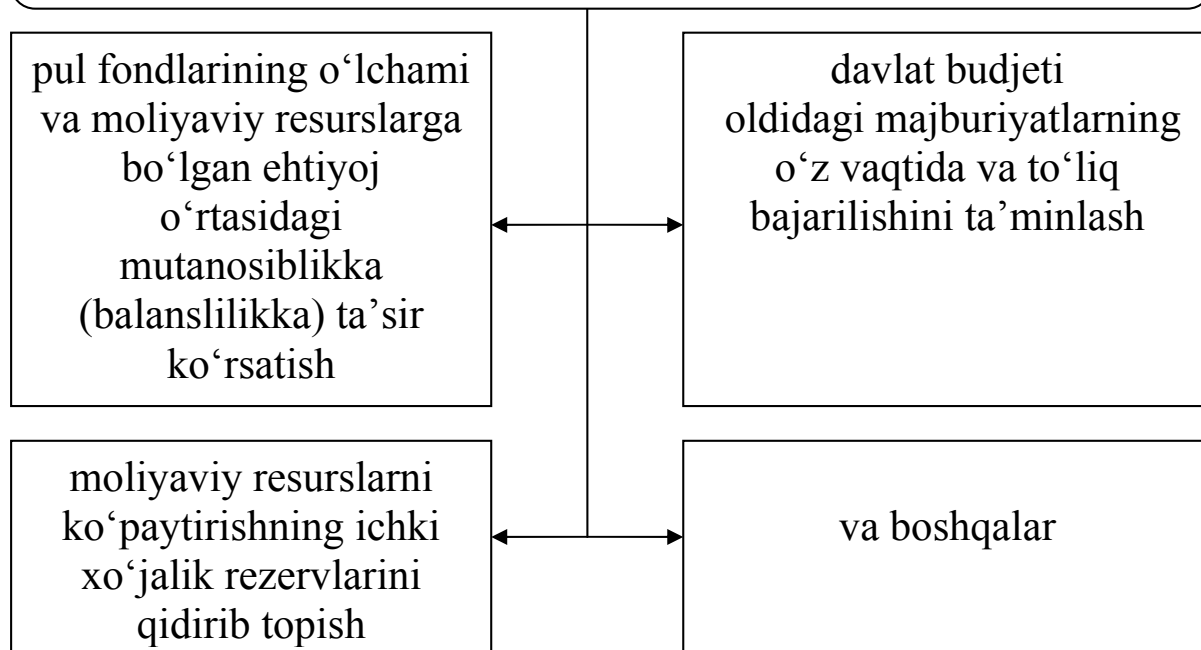

Moliyaviy nazoratni tashkil etishning asosiy prinsiplari

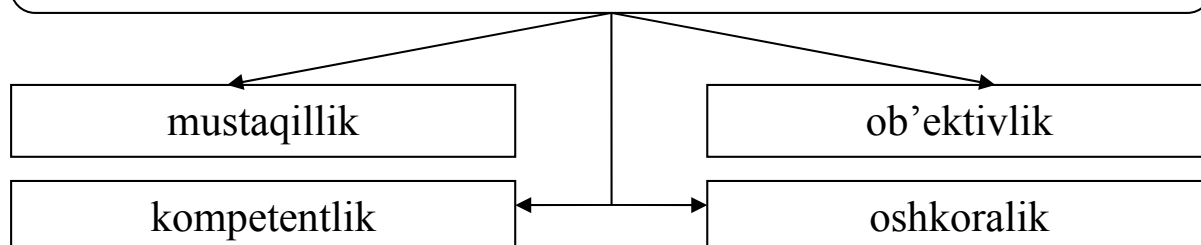

Moliyaviy nazoratning **mustaqilligi** nazorat organining moliyaviy jihatdan mustaqilligi, nazorat organlari rahbarlarining vakolat muddatlarining parlament muddatlaridan uzoqligi, shuningdek, ularning konstitutsion xarakteri bilan ta'minlanishi kerak. **Ob'ektivlik va kompetentlik** (layoqatlilik, qodirlik) nazoratchilar tomonidan amaldagi qonunchilikka so'zsiz itoat etilishini, taftish ishlarini amalga oshirishning belgilangan (o'rnatilgan) standartlariga (andozalariga) qattiq rioya etish asosida nazoratchilar ishining yuqori kasbiy darajada bo'lishini taqozo etadi. **Oshkoralik** davlat nazoratchilarining jamotchilik va ommaviy axborot vositalari bilan doimiy aloqada bo'lishini ko'zda tutadi

**Amaliy xarakter kasb etuvchi
moliyaviy nazoratning prinsiplari**

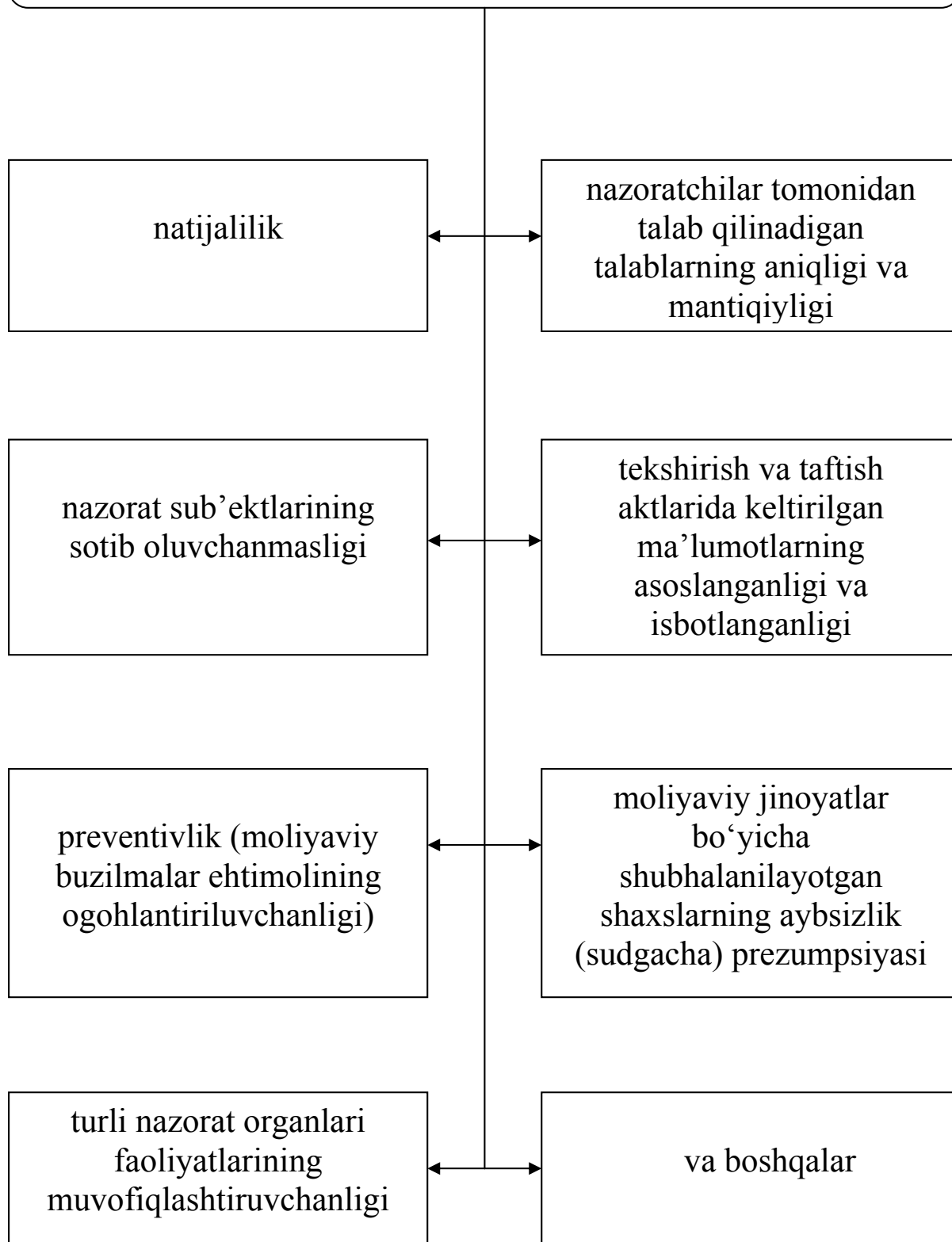

6.2. Moliyaviy nazorat turlari, shakllari va metodlari

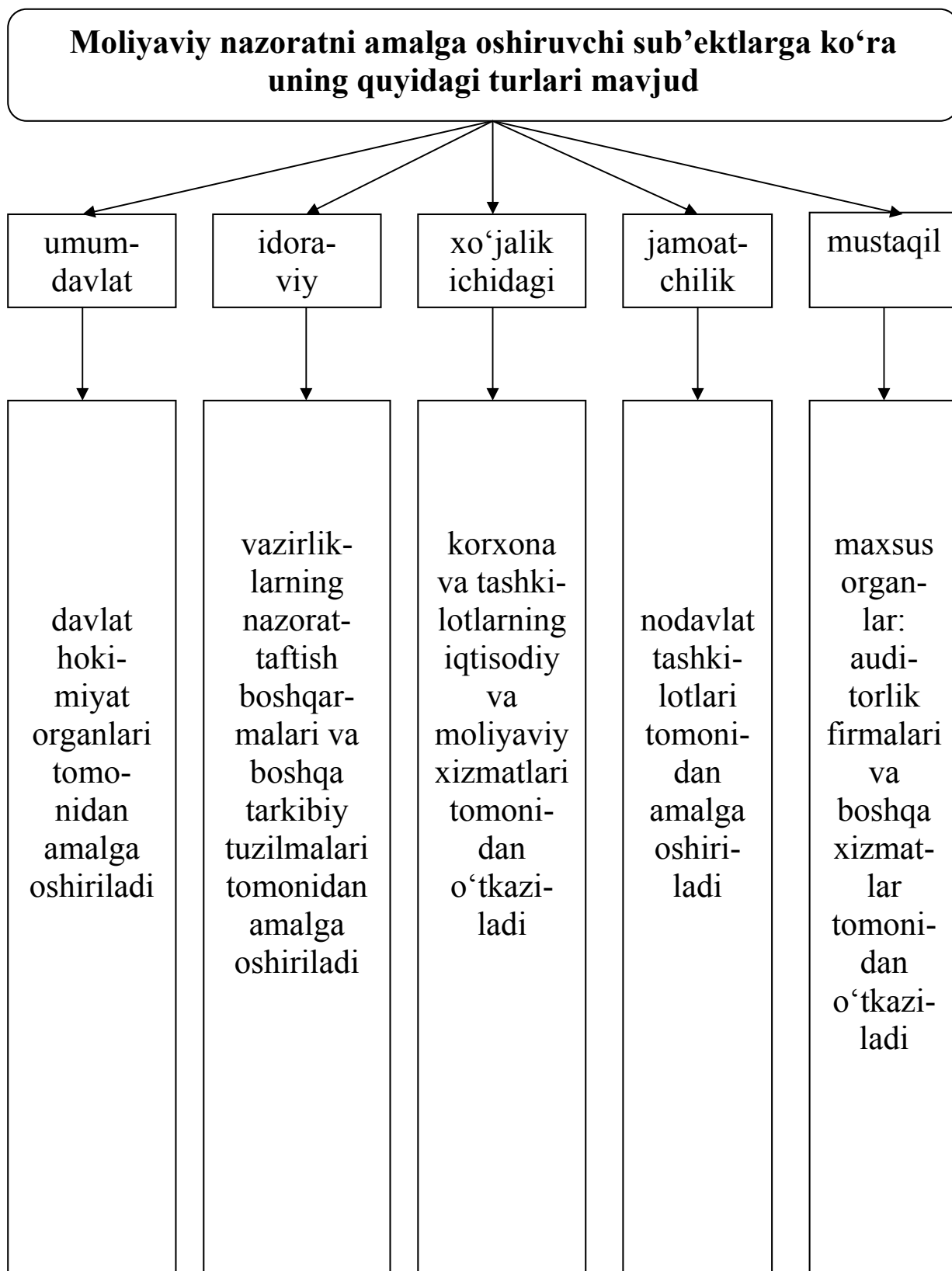

Moliyaviy nazoratning shakllarini quyidagi mezonlar bo'yicha klassifikatsiya qilish qabul qilingan

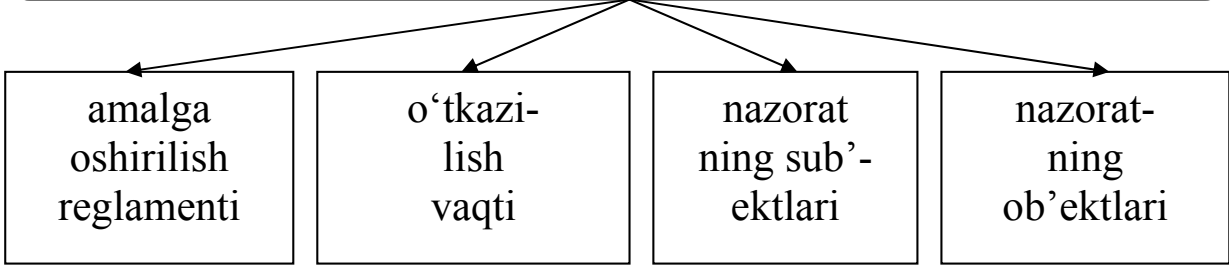

Amalga oshirilish reglamenti bo'yicha moliyaviy nazoratning turlari

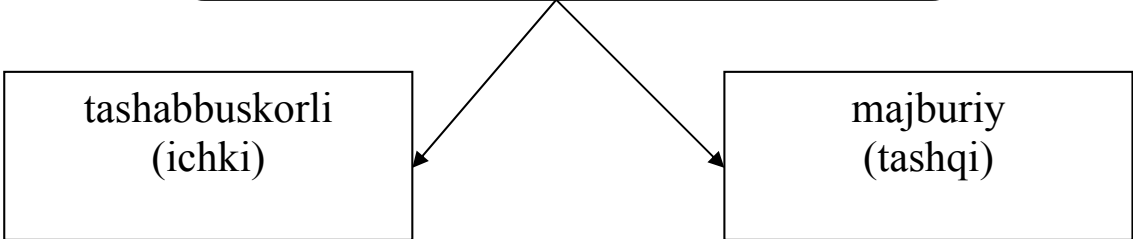

O'tkazilish vaqti bo'yicha moliyaviy nazoratning turlari

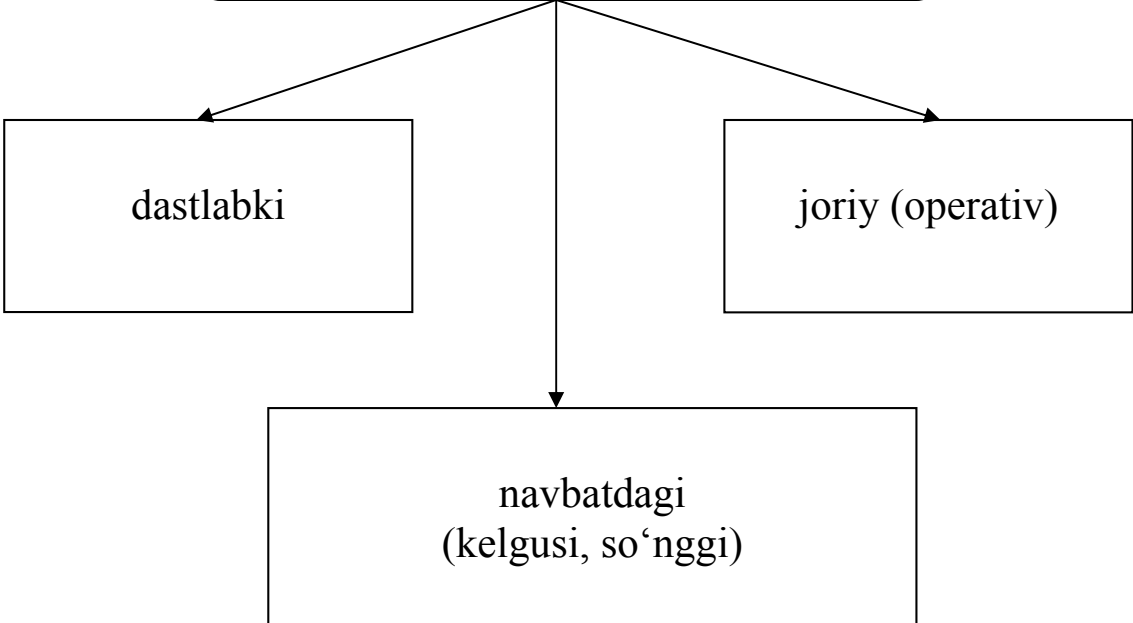

**Nazoratning sub'ektlari bo'yicha
moliyaviy nazoratning
quyidagi shakllari bo'lishi mumkin**

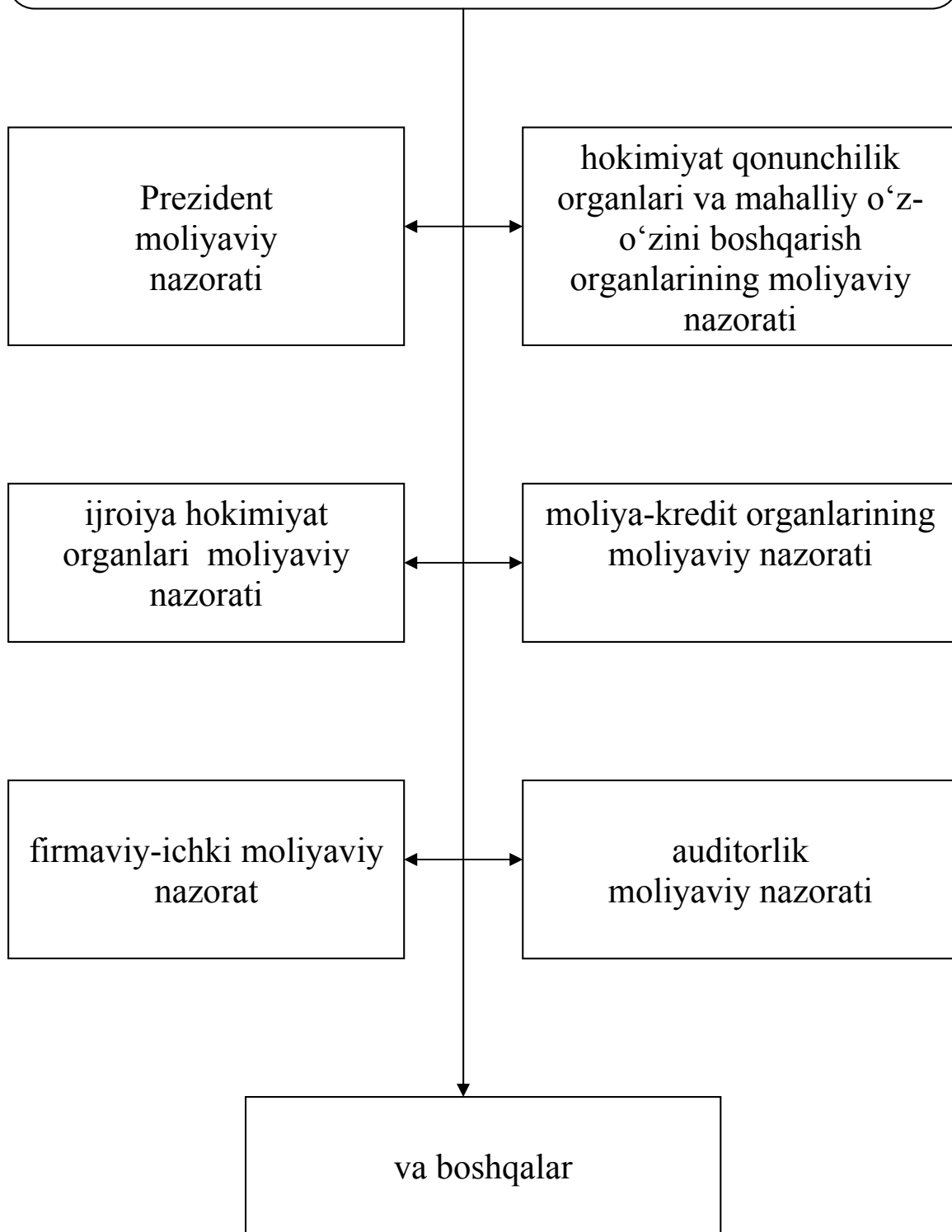

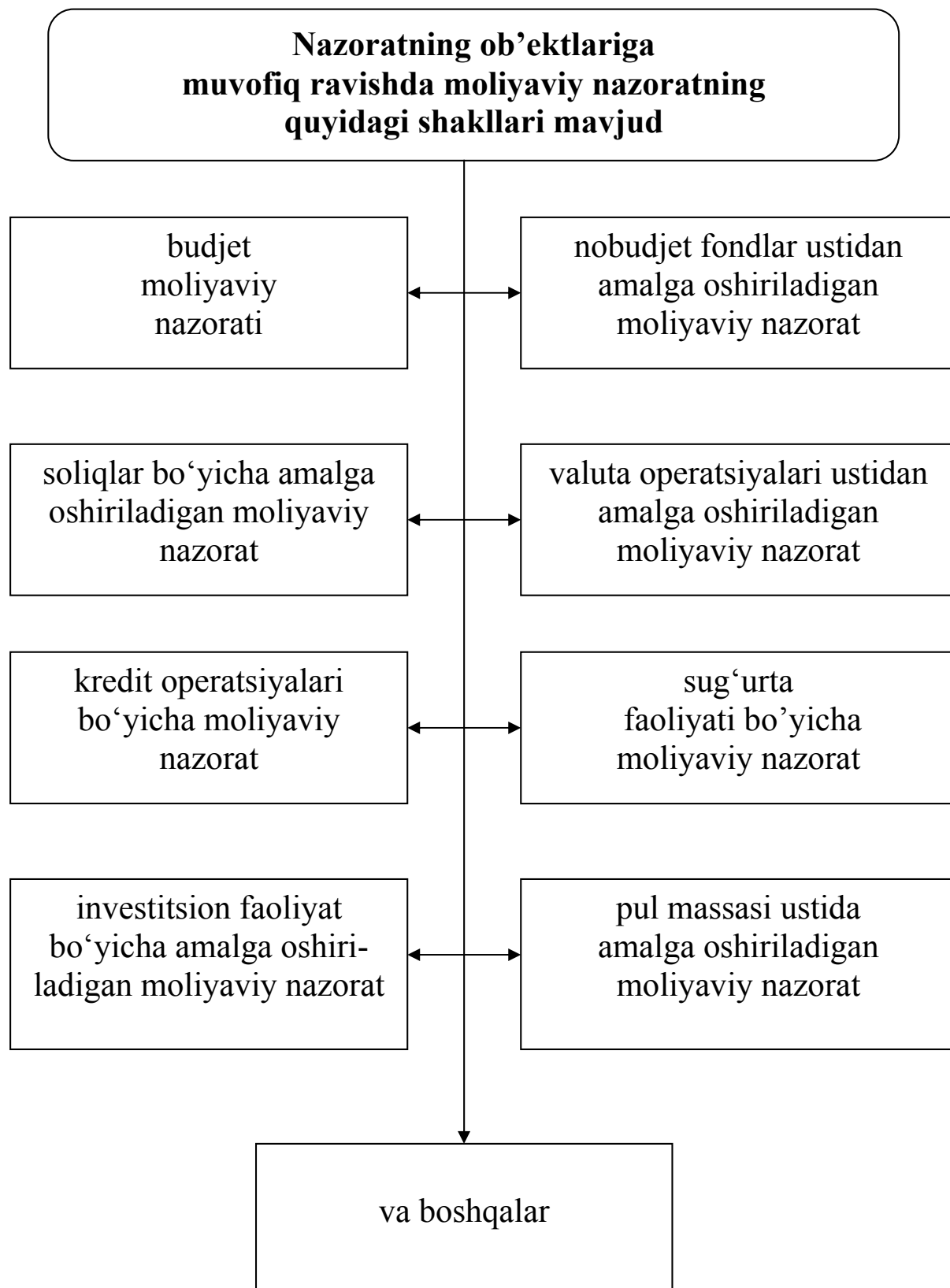

Moliyaviy nazoratni amalga oshirish jarayonida uning quyidagi metodlaridan foydalaniladi

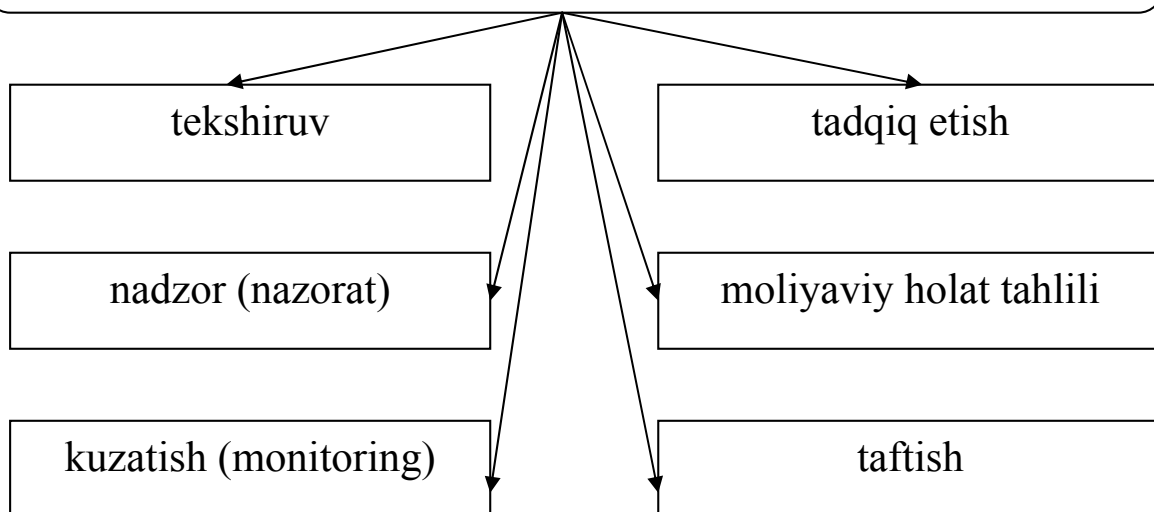

Sub'ekt xo'jalik faoliyatini qamrab olishning to'liqligiga qarab taftishning quyidagi turlari bo'lishi mumkin

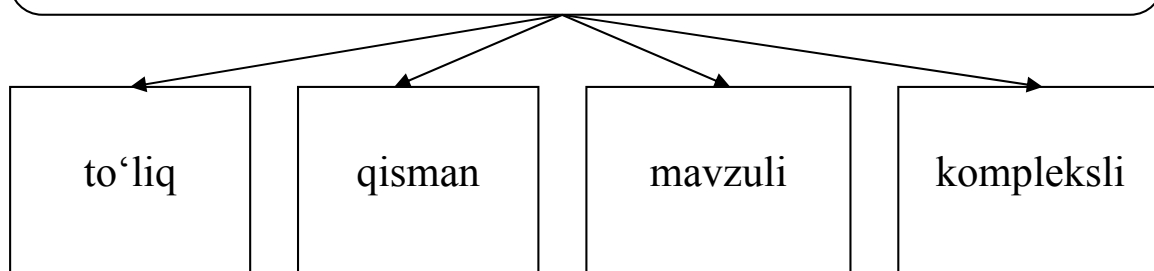

Moliyaviy va xo'jalik operatsiyalarining qamralib olinishi darajasiga ko'ra taftishlar quyidagi uch guruhga bo'linadi

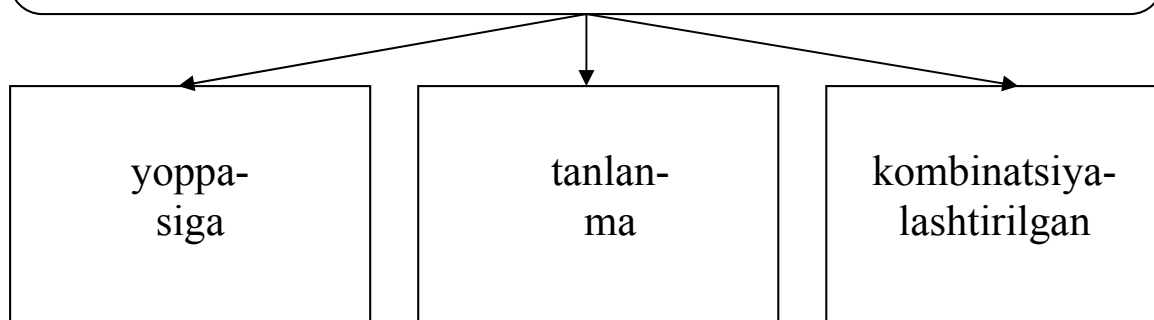

6.3. Davlat moliyaviy nazorati organlarining vazifalari va funksiyalari

Hisob Palatasining vazifalari va funksiyalari

makroiqtisodiy ko'rsatkichlar, budjet-soliq va pul-kredit parametrlarining shakllanish jarayonlarini tizimli o'rganib, ularning qonunchilik talablariga muvofiqligini kuzatib borish

davlat budjeti, uning daromad va xarajatlar qismlari asosiy parametrlari va moddalarining ijro etilishi ustidan nazorat o'rnatish

davlat budjetini ijro etish, soliq tushumlari va pul ko'rsatkichlari bo'yicha tasdiqlangan parametrlarni tuzatish bo'yicha takliflarning asoslanganligi va ularning makroiqtisodiy ko'rsatkichlarga ta'sirini ko'rib chiqish

mintaqalar va umuman jamiyat rivojlanishida mahalliy boshqaruv organlari va fuqarolarning o'zini o'zi boshqaruv organlari rolini oshirish maqsadida respublika budjeti bilan mahalliy budjetlar o'rtasidagi o'zaro nisbatlarning maqbulligiga erishish bo'yicha takliflarni tahlil qilish va baholash

mintaqalar, tarmoqlar va korxonalar bo'yicha tasdiqlangan parametrlar hisobidan davlat mablag'larini xarajat qilish bo'yicha chetga chiqishlar aniqlangan hollarda tekshiruvlar o'tkazish, ulardan foydalanishda tartibbuzarliklar va suiste'molliklarning oldini olish yuzasidan chora-tadbirlarni amalga oshirish

umuman budjet daromad qismining ijrosi ustidan hamda mintaqalar bo'yicha manbalar, soliq va bojxona organlaridan to'lovlarning kelib tushishi to'liqligi yuzasidan monitoringni amalga oshirish

Hisob Palatasining vazifalari va funksiyalari (davomi)

byudjet jarayonida chetga chiqishlarni tahlil qilish va o'rganish, ularni bartaraf etish va budjet qonunchiligini takomillashtirish yuzasidan takliflar tayyorlash

milliy valutani mustahkamlash, inflyatsiyani pasaytirish hamda iqtisodiy o'sish va narxlar barqarorligi ko'rsatkichlarining optimal birligiga erishish bo'yicha takliflarni ko'rib chiqish va baholash

oltin-valuta zahiralari, shu jumladan, qimmatbaho metallar va qimmatbaho toshlarni ishlab chiqarish va ular bilan amalga oshiriladigan operatsiyalarni nazorat etish, yo'qotishlar va suiste'molliklar kanallari va imkoniyatlarini yo'qotish maqsadida davlat oltin-valuta zaxiralarining butun harakati tiniqligini ta'minlash

tashqi aktivlarni boshqarish bo'yicha hisobot va balans hisob-kitoblarini tahlil etish, oltin-valyuta zaxiralarini chet el banklarida joylashtirish va qayta joylashtirish asoslanganligi va samaraliligini nazorat qilish

davlat tashqi qarzlarni boshqarish ustidan monitoring o'rnatish va ularga, birinchi navbatda, Hukumat tomonidan va uning kafolati ostida olingan kreditlar bo'yicha o'z vaqtida xizmat ko'rsatilishini nazorat etish

chet davlatlarda davlat mulkini realizatsiya qilish bilan bog'liq bo'lgan masalalar bo'yicha tahlil o'tkazish va ularning nazorat etilishini ta'minlash

Hisob Palatasining vazifalari va funksiyalari (davomi)

eksportni rivojlantirish, tovarlar (ishlar, xizmatlar) ekporti prognozlarini bajarish, mahsulot import qilishni maqbullashtirish, tashqi savdo va to'lov balanslari ijobiy qoldig'ini ta'minlash bo'yicha chora-tadbirlar amalga oshirilishini nazorat etish

respublikada qimmatbaho metallar va qimmatbaho toshlar konlarini qazish va ulardan foydalanish yuzasidan chet el kompaniyalarining takliflarini ko'rib chiqish

O'zbekiston Respublikasi Hukumati yoki uning kafolati ostida chet el kreditlari va qarzlarni jalb etish va ulardan foydalanish samaradorligi, xalqaro moliya bozorlariga respublika qarz majburiyatlarini chiqarishning maqsadga muvofiqligini tahlil etish

olib borilayotgan budjet-soliq, pul-kredit, valuta va tashqi savdo siyosatiga ta'sir ko'rsatuvchi qonunchilik hujjatlari loyihalarini ekspertiza qilish

vazirliklar, qo'mitalar, idoralar, korxonalar va tashkilotlarning Hisob palatasi vakolatiga kiruvchi masalalar bo'yicha ish-faoliyatini muvofiqlashtirish

Hisob palatasi zimmasiga yuklatilgan vazifalardan kelib chiqadigan masalalar bo'yicha tahliliy ishlanmalarni tashkil etish va o'tkazish, ularning asosida hisobot va takliflar tayyorlash hamda ularni ko'rib chiqish uchun O'zbekiston Respublikasi Prezidenti va O'zbekiston Respublikasi Oliy Majlisiga taqdim etish

Hisob-kitoblar mexanizmini takomillashtirish va budjetga to'lovlar intizomini mustahkamlash bo'yicha hukumat komissiyasining asosiy vazifalari

iqtisodiyot tarmoqlari va sektorlarida hisob-kitoblar mexanizmini takomillashtirish va barcha xo'jalik yurituvchi sub'ektlar va tijorat banklari tomonidan to'lov intizomini mustahkamlash va hisob-kitoblarni o'z vaqtida amalga oshirish, soliqlar va majburiy to'lovlarni to'liq to'lash bo'yicha amaldagi qonunchilik me'yorlariga qat'iy rioya etilishi ustidan ta'sirchan nazoratni ta'minlash

korxonalarining debitorlik qarzlari ahvolini tahlil etish, muddati o'tgan debitorlik va kreditorlik qarzlari, xo'jalik yurituvchi sub'ektlarning budjetga to'lovlar bo'yicha boqimandalarini qisqartirish bo'yicha ta'sirchan chora-tadbirlar ishlab chiqish va qabul qilish, shuningdek, amaldagi qonunchilikka muvofiq ravishda tegishli soliqlar va majburiy to'lovlarning to'liq undirib olinishini ta'minlash

korxonalar va tashkilotlar aylanma mablag'larining ajratib olinishi, shu jumladan, tayyor mahsulot zaxiralariga va tugallanmagan qurilishga ajratilishi sabablari va yo'nalishlarini aniqlash hamda ularni qisqartirish bo'yicha takliflar ishlab chiqish

Respublika pul-kredit siyosati komissiyasining vazifalari

nazorat organlarining xo‘jalik yurituvchi sub’ektlar ish-faoliyatini tekshirish masalalari bo‘yicha faoliyatini muvofiqlashtirish

xo‘jalik yurituvchi sub’ektlarning ish-faoliyati bo‘yicha o‘tkaziladigan tekshiruvlarning umumiy sonini qisqartirish

tekshiruvlar, shuningdek, nazorat organlarining faoliyatini qaytarishga yo‘l qo‘yuvchi kompleks tekshiruvlarning muvofiqlashtiruvchi rejalarini ishlab chiqish

tekshiruvlar o‘tkazish bo‘yicha muvofiqlashtiruvchi rejalariga rioya etilgan holda nazorat organlarining faoliyati ustidan nazorat o‘rnatish va Kengash bilan kelishilmay turib, rejadan tashqari, qarshi tekshiruv va nazorat tartibida tekshiruvlar o‘tkazilishiga yo‘l qo‘ymaslik

tekshiruvlarni qisqartirish va takomillashtirish maqsadida ularni tashkil etish tizimini tartibga solish yuzasidan chora-tadbirlar ishlab chiqish

O‘zbekiston Respublikasi Moliya vazirligining zimmasiga davlat moliyaviy nazoratini amalga oshirish bo‘yicha quyidagi asosiy vazifa va funksiyalar yuklangan

respublika vazirliklari, qo‘mitalari, idoralari va korxonalar tomonidan respublika budjetining ijro etilishi, Markaziy bank va boshqa banklar tomonidan budjetning kassa ijrosi qoidalariga rioya etilishi hamda banklar tomonidan kapital qo‘yilmalar va budjetdan ajratilgan mablag‘lar hisobidan amalga oshiriladigan boshqa chora-tadbirlarning moliyalashtirilishi ustidan nazoratni amalga oshirish

qimmatli qog‘ozlar bozori shakllanishi, qimmatli qog‘ozlar emissiyasi va harakatini nazorat etish, moliya bozorini shakllantirishga doir ishlarni muvofiqlashtirish

respublika budjeti va mahalliy budjetlar hisobidan moliyalashtiriladigan, shuningdek, barcha ko‘rinishdagi qimmatbaho metallar va qimmatbaho toshlarni qazib oluvchi, qayta ishlovchi hamda ulardan boshqa maqsadlar (jumladan eksport) uchun foydalanuvchi korxonalar, tashkilotlar va muassasalar moliyaviy-xo‘jalik faoliyatini taftish qilish va tekshirish

Moliya vazirligi huzuridagi Bosh nazorat-taftish boshqarmasining vazifalari

moliya organlari va budget muassasalari tomonidan budget va moliya qonunchiligi hamda budget majburiyatlarining ijrosi bilan bog'liq bo'lgan boshqa qonunchilik hujjatlariga rioya etilishini ta'minlash ustidan nazoratni amalga oshirish

respublika va mahalliy budgetlarning qat'iy ijro etilishi ustidan doimiy nazoratni ta'minlash

moliya organlari va tijorat banklari tomonidan birinchi navbatdagi xarajatlar navbatiga rioya etilishi, budget tashkilotlari xodimlariga ish haqi to'lash, ijtimoiy nafaqalar, stipendiyalar berish muddatlari va to'liqligi, shuningdek, budget muassasalariga ko'rsatilgan maqsadlar uchun naqd pul mablag'larini berish bo'yicha faoliyati ustidan nazorat va monitoringni amalga oshirish

fuqarolarning o'zini o'zi boshqaruv organlari orqali kam ta'minlangan oilalarga beriladigan ijtimoiy nafaqalar bilan ta'minlash va ularning o'z vaqtida to'lanishini nazorat qilish

investitsion dasturlarning amalga oshirilishi uchun ajratiladigan markazlashtirilgan budget mablag'laridan maqsadli foydalanishni nazorat etish

byudjet muassasalari tomonidan shtatlar jadvali-smeta intizomiga rioya etilishini nazorat qilish va boshqalar

Davlat soliq xizmati organlarining moliyaviy nazoratga oid asosiy vazifalari quyidagilardan iborat

→ soliq qonunchiligi, soliqlar hamda O‘zbekiston Respublikasi nobudjet Pensiya fondiga majburiy to‘lovlarning o‘z vaqtida hisoblab yozilishi, to‘liq va o‘z vaqtida to‘lanishini nazorat etish

→ soliq qonunchiligiga rioya etilishining zaruriy shartlarini ta‘minlash, soliq to‘lovchilarga soliq majburiyatlarini bajarishda yordam ko‘rsatish, soliq bo‘yicha qoidabuzarliklarni aniqlash, ogohlantirish va to‘xtatib qo‘yish

O‘zbekiston Respublikasi Davlat soliq qo‘mitasi tizimidagi Bosh nazorat-taftish boshqarmasining vazifalari

→ xo‘jalik yurituvchi sub’ektlarning soliq qonunchiligiga rioya etishi bo‘yicha moliyaviy-xo‘jalik faoliyatini belgilangan tartibda hujjatlar asosida tekshiruvlarni hamda hukumat qarorlari bilan soliq organlari zimmasiga yuklatilgan masalalar bo‘yicha nazorat tekshiruvlarini tashkil etish va o‘tkazish

→ xo‘jalik yurituvchi sub’ektlardan olinadigan soliqlar va yig‘imlarning hisoblab yozilishi, undirib olinishida qonuniylikka rioya etilishi, budjetga to‘lovlarning to‘g‘ri hisoblanishi va o‘z vaqtida kiritilishini nazorat qilish; soliq qonunbuzarliklarini aniqlash, ogohlantirish va to‘xtatish

→ va boshqalar

6.4. Nodavlat moliyaviy nazorat

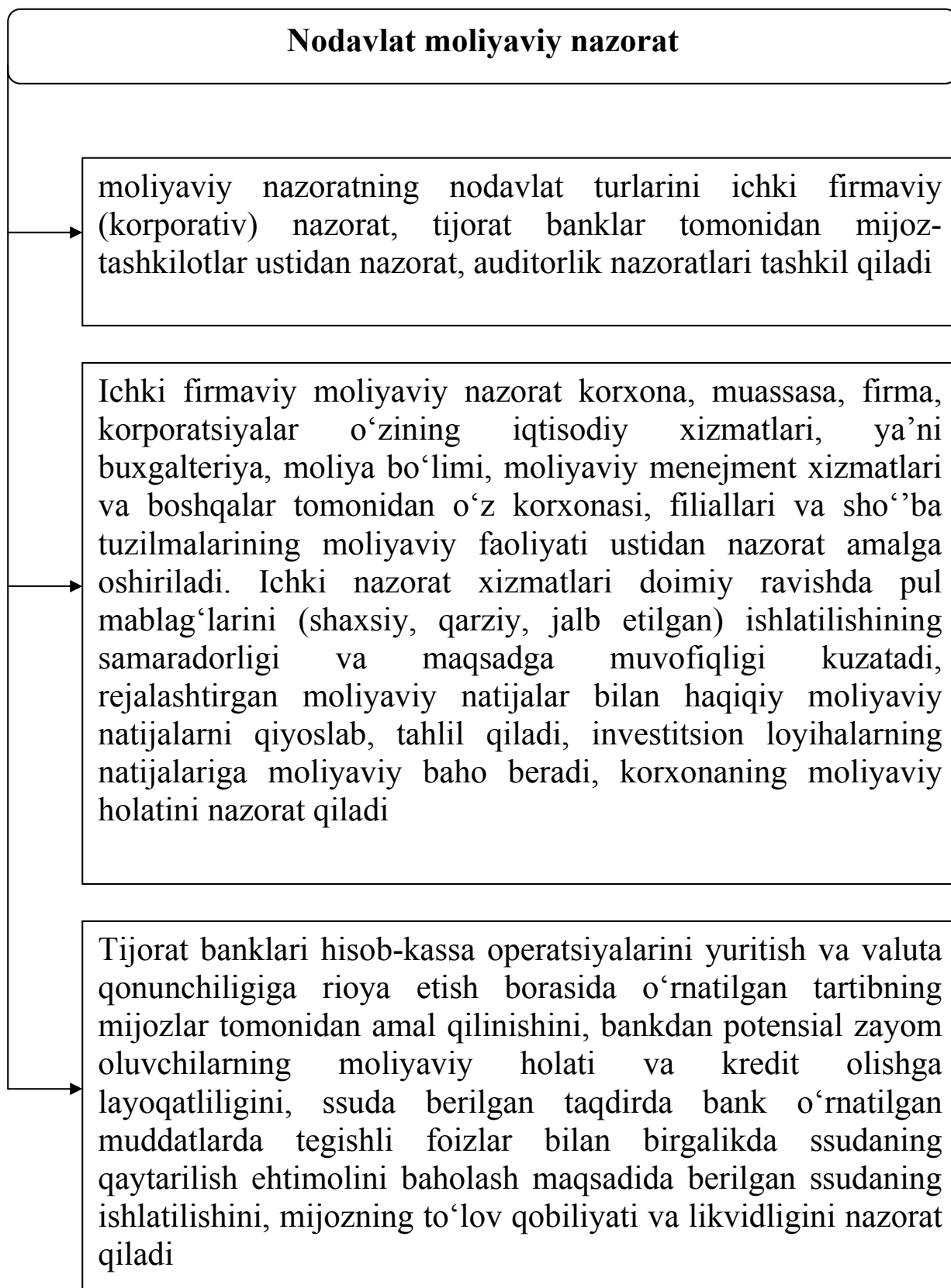

Auditorlik nazorati

Auditorlik nazoratining asosiy vazifalari buxgalterlik va moliyaviy hisobotning ishonchliligini hamda amalga oshirilgan moliyaviy va xo'jalik operatsiyalarining amalda bo'lgan me'yoriy hujjatlarga muvofiqligini aniqlash, tekshirilayotgan iqtisodiy sub'ektlarning to'lov-hisobot hujjatlarini, soliq deklaratsiyalarini va boshqa moliyaviy majburiyatlarini tekshirishdan iborat

Auditorlik xizmatlari quyidagi boshqa xizmatlarni ham ko'rsatishlari mumkin

buxgalteriya hisobini yo'lga qo'yish va olib borish

daromadlar haqida buxgalteriya hisobotini va deklaratsiyani tuzish

moliya-xo'jalik faoliyatini tahlil qilish va bashoratlash

buxgalteriya xizmati xodimlarini o'qitish va qonunchilik masalalarida maslahat berish

auditorlik tekshiruvlari natijasida olingan tavsiyalarni ishlab chiqish va boshqalar

VII bob. MOLIYA NAZARIYALARI

7.1. Xorijiy iqtisodchilarning moliyaga oid nazariyalari

Siyosiy iqtisod mumtozlarining konsepsiyalari (A.Smit, U.Petti, D.Rikardo, P.Baugilber)

Davlat xarajatlari, soliqlar, kredit va budjetning iqtisodiyotga ta'siri masalalari tadqiq qilingan. Soliqlar hisobidan olingan davlat daromadlari barchasining yoki deyarli barchasining unumsiz sarflanishi isbotlangan.

Soliqqa tortishni maqsadga muvofiq ravishda tashkil qilishning to'rt asosiy prinsiplari ifodalangan. (A.Smit - "Xalqlar boyligining tabiati va sabablari to'g'risida tadqiqot", D.Rikardo - "Siyosiy iqtisod va soliqqa tortishning boshlanishi").

"Xizmatlarning soliq nazariyasi" (J.S.Mil)

Mamlakatda sotsial keskinlashuvni yumshatish maqsadida daromadlarni taqsimlash sohasida o'zgartirishlar kiritish taklif etilgan, boyligni nisbatan tekisroq taqsimlash uchun oqilona soliq tizimining yangi prinsiplari ishlab chiqilgan, hayot kechirish uchun zarur sanalgan daromadga teng bo'lgan daromadlarni soliqqa tortishda soliqqa tortilmaydigan minimumni joriy etish g'oyasi ilgari surilgan, soliqlar davlat xarajatlari bilan uzviy ravishda bog'langan.

Yangi tarixiy maktab konseptsiyalari

(G.Shmoller, M.Veber, A.Vagner va boshqalar)

Davlatning yordami bilan kapitalni jamg'arish taklif etilgan. Davlat faoliyatining (ma'muriy, sotsial-madaniy va investitsion) hajmini (ko'lamini) kengaytirish nuqtai nazaridan muammo hal etishga yondashilib, soliqqa tortishning to'qqiz prinsipi ishlab chiqilgan va mohiyat jihatidan A.Smitning ma'lum va mashhur prinsiplari to'ldirilgan. Mamlakatda boylik va daromadlarni adolatli taqsimlashga erishish uchun davlat moliyadan foydalanishi mumkin deb hisoblangan

Markscha nazariya

(K.Marks, F.Engels)

Kapitalizm sharoitida moliyaning mohiyati, ayrim moliyaviy kategoriyalarning roli va ahamiyati bayon qilingan. Monopolistik kapitalizmga bo'lgan davrdagi davlat budjetlarining sinfiy xarakteri, davlat xarajatlarining unumsiz, xalqqa qarshi xarakteri ochib berilgan va davlat qarzlarning soliqlar bilan bog'langanligi ko'rsatilgan.

Kapitalning dastlabki jamg'arilish metodlari tadqiq qilingan, ularning safiga moliyaviy metodlar sifatida davlat xarajatlari, davlat krediti va soliq tizimi kiritilgan. Coliqlarga jiddiy e'tibor berilgan. Davlat budjetining mohiyati tahlil qilingan, budjetning asosiy masalasi budjet daromadlari va xarajatlari o'rtasidagi nisbat, ya'ni budjetning qoldig'i (profitsiti yoki defitsiti) masalasidir, deb e'tirof etilgan. ("Kapital", "Siyosiy iqtisod tanqidi" va boshqalar)

“Foydalilikning cheklanganligi” nazariyasi

Mehnatning qiymat nazariyasiga qarshi chiqilgan, uni sotib oluvchilarning xohish-istaklari (ustuvorlik berishlari) yordamida aniqlanadigan baholar tahlili bilan almash-tirilgan. Davlat xarajatlari va soliqlar davlat va xususiy shaxslar o‘rtasidagi ko‘psonli individual bitimlar sifatida talqin qilingan. Bir vaqtning o‘zida, davlat xizmatlarining cheklangan foydaliligi soliqlarning cheklangan foydaliligi bilan hamnafas bo‘lmog‘i lozim, deb hisoblangan

Keyns nazariyasi (J.Keyns)

Moliyaviy konsepsiyaning asosida “samarali talab” g‘oyasi yotadi. Nobarqaror ri-vojlanish sharoitida davlat iqtisodiyotga aralashuvining zarurligi asoslab berilgan.

Moliyaviy kategoriyalar va, birinchi navbatda, davlat xarajatlari ana shunday aralashuvning instrumentlari hisoblanishi kerak. Ularning shakllanishi, tarkibiy tuzilmasi va o‘shishi “samarali talab”ga erishishning muhim omillari bo‘lmog‘i lozim. Soliqlar va qarzlarni hisobidan davlat xarajatlarining o‘shishi tadbirkorlik faoliyatini jonlantirishi va milliy daromadning ko‘payishini ta‘minlashi hamda ishsizlikka barham berishi mumkin. Bu maqsadga erishish uchun davlat faqat o‘z xarajatlarining darajasini oshiribgina qolmasdan, balki shaxsiy va investitsion iste‘molga ham o‘z ta‘sirini ko‘rsatishi kerak

**Neokeyns-
chilar
nazariyalari**

Samarali talabga erishishning usuli sifatida “**defitsitli moliyalashtirish**” g‘oyasi ilgari surilgan, davlat qarzlarning o‘shishini inobatga olmagan (davlat qarzlarni o‘shishi bilan hisoblashmagan) holda davlat katta xarajatlarining zarurligi isbotlab berilgan.

“**Budjetni siklik balanslashtirish**”, ya’ni budjet daromadlari va xarajatlarini iqtisodiy siklga moslashtirish nazariyasi taklif etilgan. Unga muvofiq iqtisodiy tanazzul paytida vujudga kelgan budjet defitsiti davlat iqtisodiy o‘shish (ko‘tarilish) davridagi ortiqchalar hisobidan qoplanishi kerak.

“**Tizilgan budjet stabilizatorlari**” nazariyasining asosida “solih stabilizatorlari” to‘g‘risidagi keynscha qarashlar yotgan

**Yangi
mumtoz
nazariyalar**
(R.Slou,
J.Kenrik,
A.Robbins,
J.Mid)

Iqtisodiyotga davlatning aralashmasligi asosiy prinsipini himoya qilib, bir vaqtning o‘zida maorif va fanga sarf qilinadigan xarajatlar salmog‘ini oshirish orqali ularning tarkibiy tuzilmasini o‘zgartirib, davlat xarajatlari umumiy hajmining qisqartirilishi yoqlab chiqilgan. Shuningdek, “inson kapitaliga investitsiyalar”ga alohida e’tibor qaratilgan. Bir vaqtning o‘zida, soliqlarning darajasini pasaytirish taklif etilgan va defitsitsiz budjetga erishilishi talab qilingan

“Taklif iqtisodiyoti” nazariyasini ishlab chiquvchi **yangi konservativ yo‘nalish** (G.Steyn, M.Ueydenbaum; J.Xau, A.Uolters)

Bu yo‘nalishning moliyaviy kontsepsiyasi iqtisodiy o‘shishning jamg‘armalar va jamg‘arma bilan belgilanishiga asoslangan. Davlat soliq tizimi orqali mamlakatda investitsiyalarning etarliligini ta‘minlash uchun jamg‘armalarni shakllantirishda yetarli shart-sharoitlarni yaratishi kerakligi, davlat va uning moliya tizimiga ilmiy-texnika taraqqiyotini rag‘batlantirish vazifasi yuklatilganligi, moliyaga iqtisodiy o‘shishni uzoq muddatli rag‘batlantirishni ta‘minlash biriktirilganligi, umumiy tarzda, bu jarayonlarda davlatning roli minimallashtirilganligi bilan xarakterlanadi.

Soliq konsepsiyasi (A.Leffer)

Grafik model asosida soliqlarning yuqori stavkalari iqtisodiy o‘shishning sur‘atlarini pasaytiradi, degan xulosaga kelingan. Bu konsepsiya 1980-1990-yillarda dunyoning ko‘pgina mamlakatlarida amalga oshirilgan soliq islohotlarining negizini (asosini) tashkil qilgan.

**Postkeyns-
chilar
nazariya-
lari**

(X.Minskiy,
R.Klauer,
N.Kaldor,
G.Shekl)

Bu nazariyalarning asosini hamon moliya mexanizmi yordamida davlat aralashuvini kengaytirish g'oyasi tashkil etadi. Unga ko'ra moliyaviy siyosat asosiy siyosatga aylanmog'i va u monopoliyalar faoliyatini cheklashga hamda harbiy xarajatlarni qisqartirishga yo'naltirilgan bo'lmog'i lozim. "Daromadlar siyosati"da sotsial islohotlarni amalga oshirish va sotsial muammolarni hal etish zarur. Eng yaxshi soliqqa tortish metodi bu xarajatlarni soliqqa tortishdir.

Xorijiy mualliflar moliyaviy konsepsiyalarining tahlili quyidagi xulosalarni chiqarishga imkon beradi

moliya sohasidagi qarashlar tizimi umumiy iqtisodiy nazariyaning ma'lum bir qismi hisoblanadi, ular moliya fanini boyitadi va rivojlantiradi

moliyaviy konsepsiyalarning vujudga kelishi mamlakat makro va mikro iqtisodiyotining talablariga javob reaksiyasidir yoki ma'lum hukmron sotsial guruhlar buyurtmasining bajarilishidir (ijro etilishidir)

xorijiy olimlarning progressiv moliyaviy g'oyalari iqtisodiy o'sishning yetarli yuqori darajasini ta'minlab, insonning turli-tuman ehtiyojlarini qondirishda jamiyatga yordam beradi.

7.2. Rossiyalik iqtisodchilarning moliyaviy nazariyalari

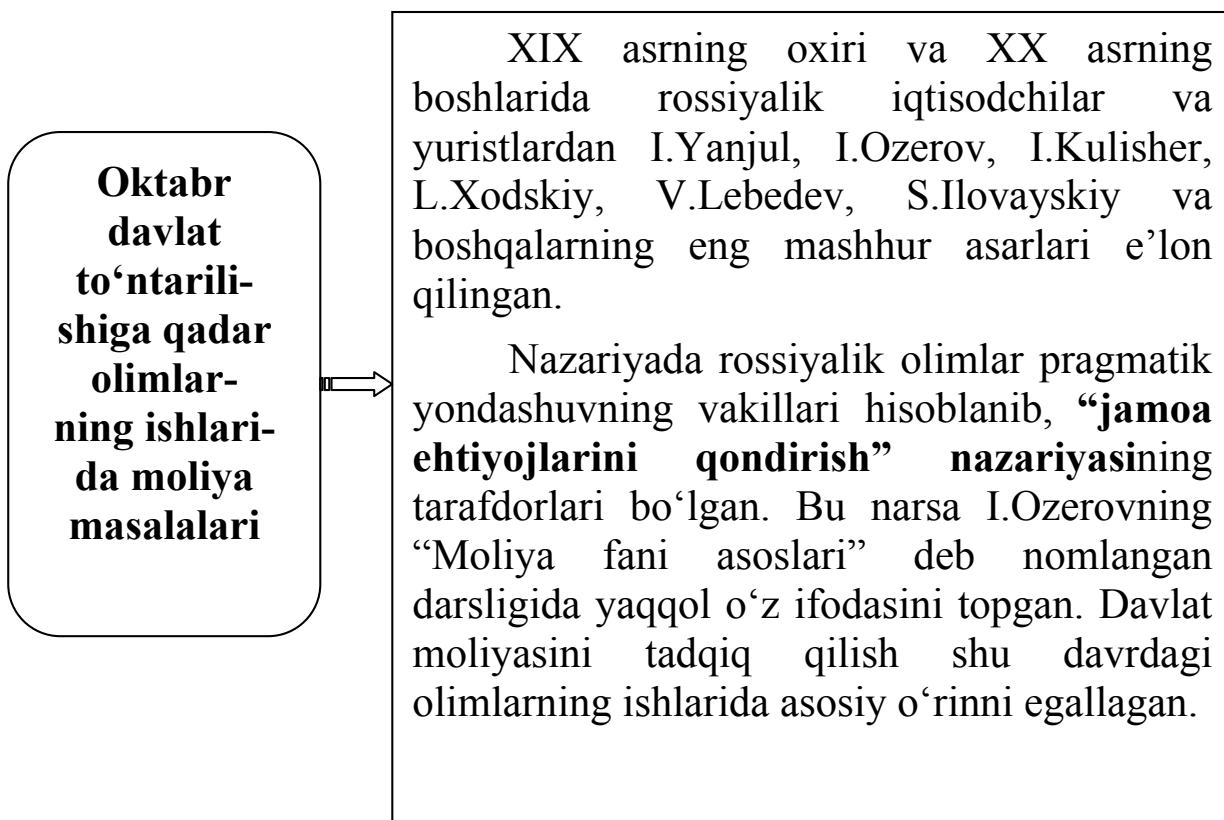
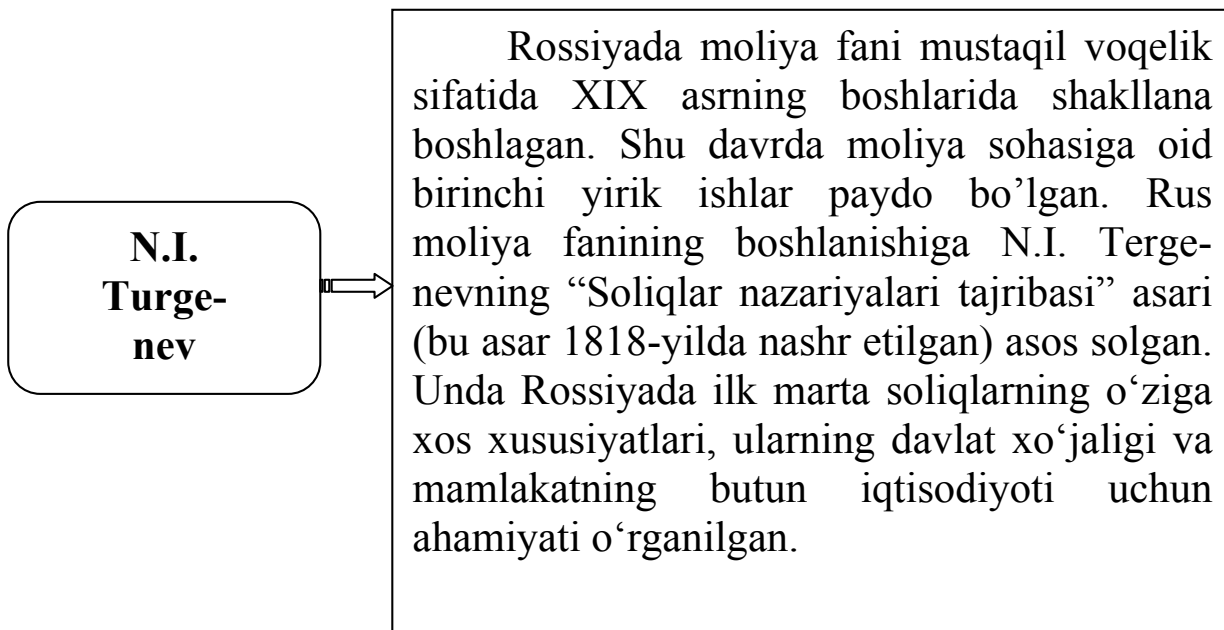

**Sotsial-
demokratik
oqimda
moliya
masalalari**

Barcha sotsial-demokratlar uchun umumiy narsa, bu moliyaviy hayot voqe-liklarini tadqiq etishda yuzaki yondashish bo'lib, nazariy ishlanmalarning hokimiyat uchun siyosiy kurashning bir daqiqalik ehtiyojlariga bo'ysundirilganligi bilan xarakterlanadi. Bu oqimning yaqqol namoyandasi V.I.Lenin (1870-1924 yillar) bo'lgan. Uning ishlarida Rossiya moliya siyosatini tanqid qilingan, budjetning daromadlar va xarajatlar tizimini tanqidiy ko'rib chiqqan, egri (bilvosita) soliqlarning sotsial tavsifini ochib bergan.

V.I.Lenin tomonidan amalga oshirilgan moliyaviy muammolarning tadqiqi, asosan, davlat oldida vujudga kelgan taktik vazifalar bilan bog'liq bo'lgan.

**Sovet
moliya
fani**

Iqtisodiyot va moliyani boshqarishning direktiv metodlariga o'tilishi munosabati bilan moliya xususidagi ilmiy tasavvurlarni unifikatsiya qilish va tartibga keltirish, ularni sinfiy kurashga bo'ysundirish zaruriyati paydo bo'lgan. SSSR moliyasi to'g'risidagi fanning yaratilishi buning natijasi bo'lib, unda sovetlar moliyasining kapitalistik davlatlar moliyasidan ustunligi ko'rsatilgan.

**Sovet moliya
fani taraqqiyotining
birinchi davri
(1926-1931
yillar)**

Moliyaning xususiy masalalari ishlab chiqilgan. Bir vaqtning o'zida, moliyaning sotsialistik amaliyotdagi yangi voqeliklarini umumlashtirishga ham harakat qilingan. Bunday ishlar qatoriga D. Kuzovkov, G. Tiktina, A. Bukovetskiylarning ishlarini va ayniqsa, muallifning o'zi tomonidan "markscha darslik" deb e'tirof etilgan D. Bogolepovning "Moliya fanining qisqacha kursi" darsligini ko'rsatish mumkin.

**Sovet moliya
fani taraqqiyotining
ikkinchi davri
(1931-1956
yillar)**

Moliyaning predmetiga nisbatan yagona qarashlarning shakllanganligi bilan xarakterlanadi. O'zining ko'p sonli ishlari-da moliyaning nazariy asoslarini: moliyaning mohiyati, funksiyalari va ijtimoiy takror ishlab chiqrishdagi roli, milliy daromadni taqsimlashda moliyaning o'rni, moliya tizimining tarkibi va boshqa shunga o'xshash bir qancha masalalarni ishlab chiqqan V. D'yachenko bu davrning klassigiga aylangan.

Bu davrda moliya fanining amaliy masalalarini tadqiq qilish, asosan, ikki yo'nalishda amalga oshirilgan: 1) moliya kategoriyalarining taraqqiyot tarixini o'rganish; 2) moliyaviy amaliyotni yoritib bergan ishlar.

**1950-yillar-
ning oxiri va
1970-yil-
larning bosh-
larini o‘z
ichiga olgan
davrdan moliya
nazariyasiga
bag‘ishlan-
gan iqtisod-
chi olimlar-
ning ishlari**

Ularning orasida A.Aleksandrovning “Sotsializm moliyasi” (1965 yil), A.Birmanning “Sovet moliya nazariyasining ocherklari” (1968, 1972 va 1975 yillardagi uch nashri), A.Voznesenskiyning “Sotsialistik moliya nazariyasining munozarali masalalari” (1969 yil), G.Tochilnikovning “Sotsialistik moliya” (1974 yil) kabi asarlari alohida o‘ringa ega. Shu davrning o‘zida “SSSR moliyasi” va “SSSR moliya va krediti” o‘quv fanlari bo‘yicha bir necha darsliklar va o‘quv qo‘llanmalari nashrdan chiqadiki, ularning orasidan M.Shermenyov tahriri ostida 1977 yilda e‘lon qilingan “SSSR moliyasi” darsligini alohida qayd etish lozim.

**Kengayti-
rilgan takror
ishlab
chiqarish
tizimida
moliyaning
o‘rnini
aniqlash**

Bu faqat noekvivalent xarakterga ega bo‘lgan pul mablag‘larini taqsimlash tizimi. Moliya faqat bilvosita va taqsimlash orqali moddiy boyliklarni ishlab chiqarish, almashuv va iste‘mol munosabatlariga o‘z ta‘sirini ko‘rsatadi. (V.D’yachenko, G.Tochilnikov va M.Shermenyov).

Moliyaviy munosabatlarning mohiyatini takror ishlab chiqarishning barcha to‘rt bosqichi yoki uning bir necha bosqichi belgilab beradi. (A.Voznesenskiy, A.Aleksandrov, A.Birman).

**Ama-
liy
moliya
-
viy
tadqi-
qot-**

1960-yillarda boshlangan xo‘jalik islohoti-dan keyin tanqidiy xarakterga ega bo‘lgan va alohida moliyaviy instrumentlarni takomillashtirish bo‘yicha ishlanmalarga ega muhim ishlar e‘lon qilina boshlandi. (Korxonalar moliyasiga bag‘ishlangan A.Birmanning kitoblari).

Moliyaviy resurslar va korxonalar moliyasini boshqarishning mazmuni birinchi marta o‘rganishga kirishildi. (P.Bunich, G.Bazarova, V.Senchagov, S.Sitaryan, M.Romanovskiy, V.Kolesnikov, P.Jevtyak, D.Molyakov va boshqalar).

Budjet sohasining muammolarini tadqiq etish bu davrda ikki yo‘nalish asosida amalga oshirildi: 1) budjet daromadlari va xarajatlarining rivojlanishi; 2) mahalliy budjetlarni tashkil etish (G.Rabinovich, S.Sitaryan, Ya.Liberman, V.Rodionova va L.Pavlova va b.)

Shu davr sug‘urtasining nazariyasi va amaliyoti umumlashtirildi (L.Motilev, L.Reytman va E.Kolomin, X.Shennaev).

Xorijiy mamlakatlarning moliyaviy munosabatlarini tahlil va tanqid qilish masalalariga ham katta e‘tibor qaratildi. Kapitalizm (B.Boldirev, L.Drobozina, L.Pavlova, L.Okuneva) va sotsializm moliyasining rivojlanishiga bag‘ishlangan ishlar (D.Butakov, Yu.Kashin) paydo bo‘ldi.

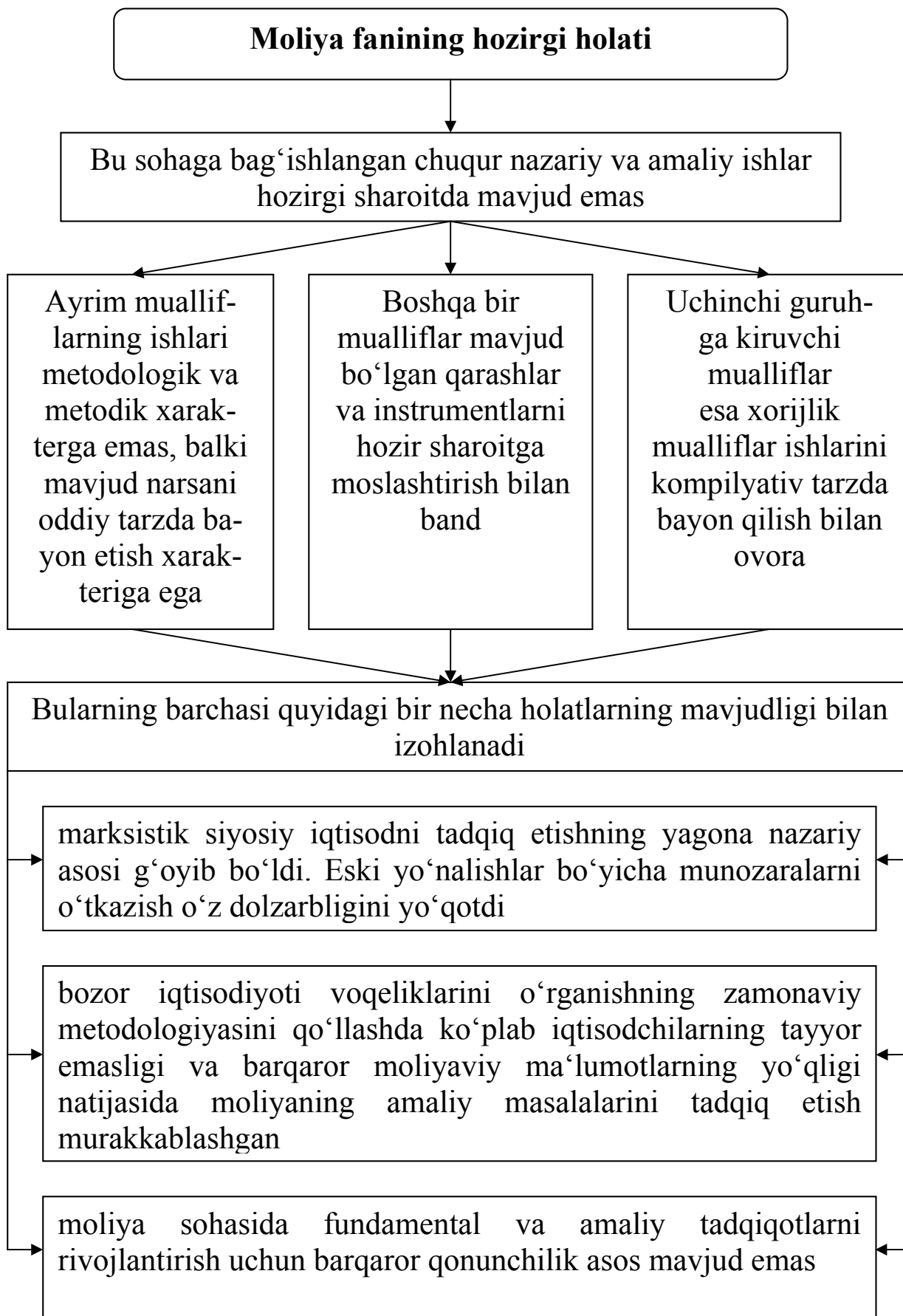

VIII bob. XO‘JALIK YURITUVCHI SUBYEKTLAR MOLIYASI – DAVLAT MOLIYAVIY SALOHIYATINING ASOSI

8.1. Davlatning moliyaviy salohiyati va uning xo‘jalik yurituvchi subyektlar moliyasi bilan o‘zaro bog‘liqligi

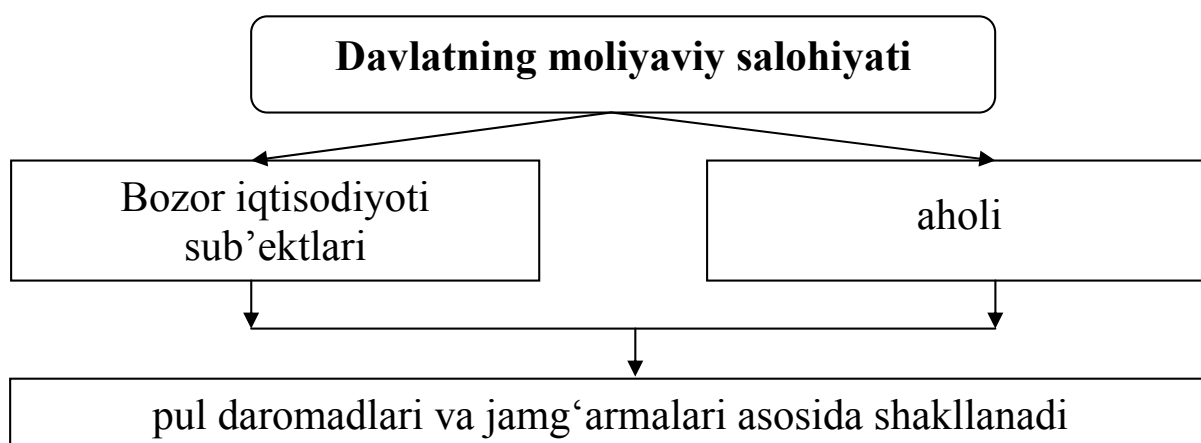
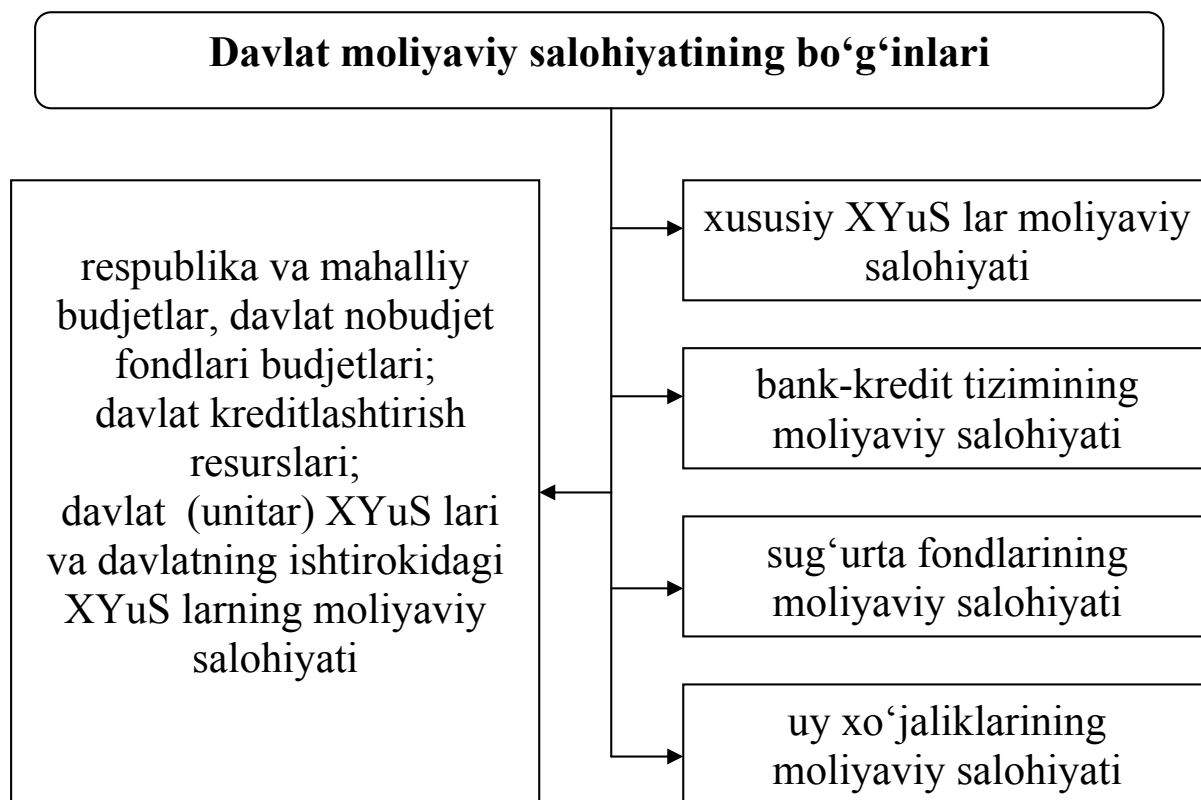

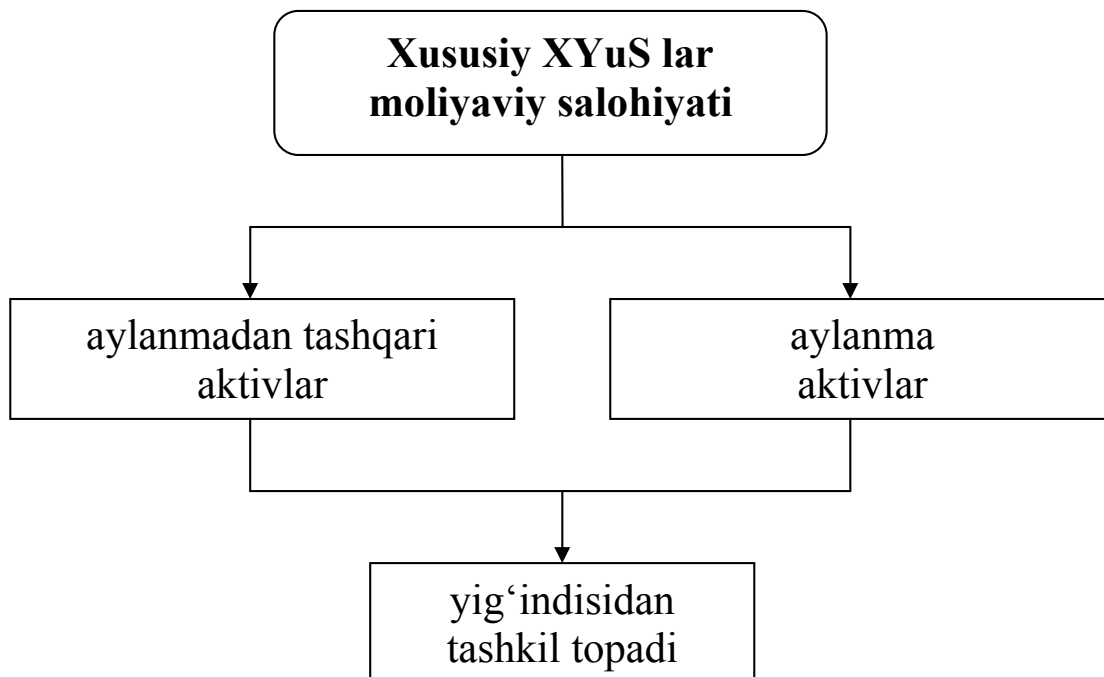
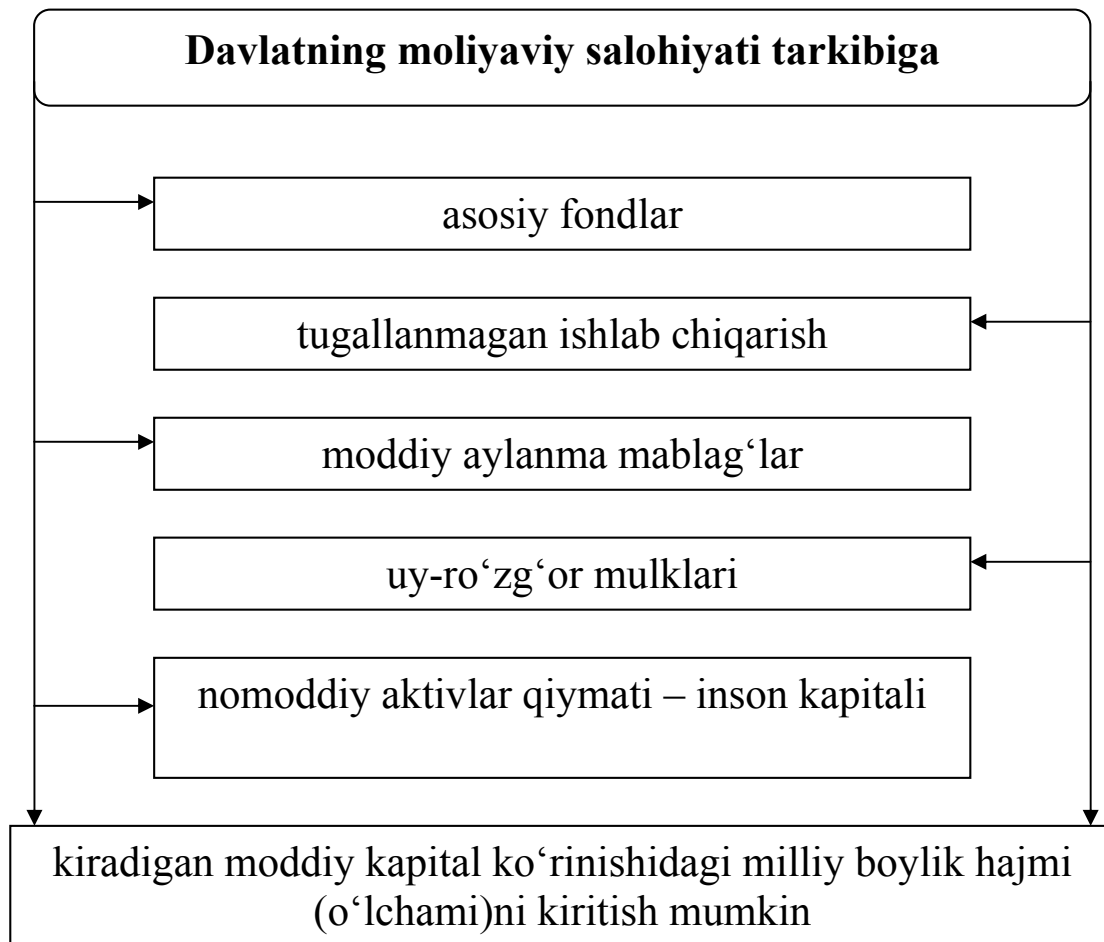

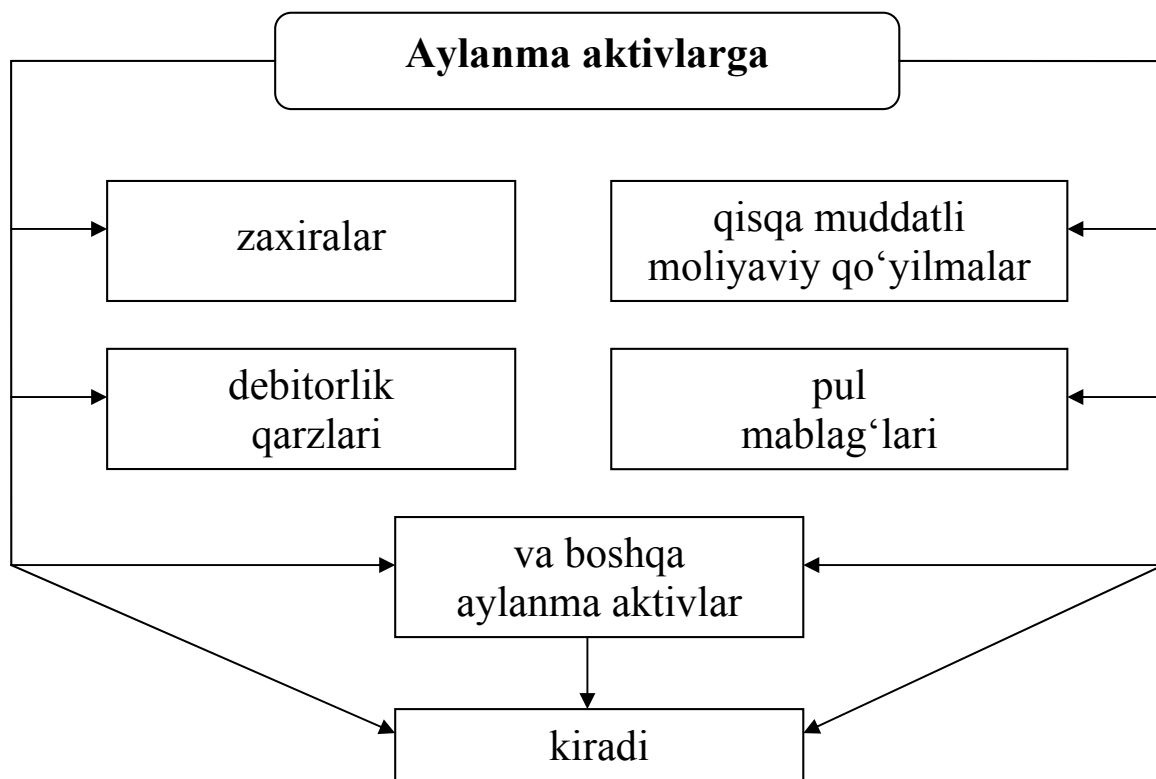
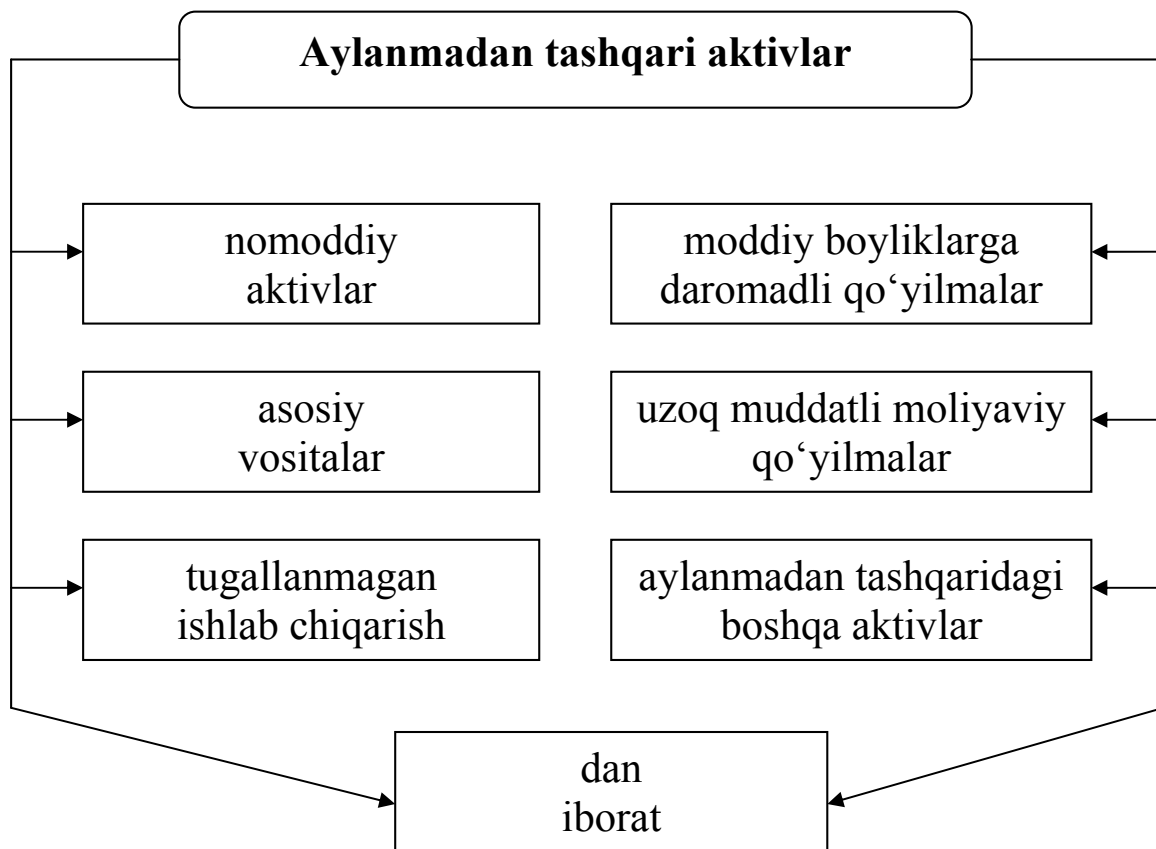

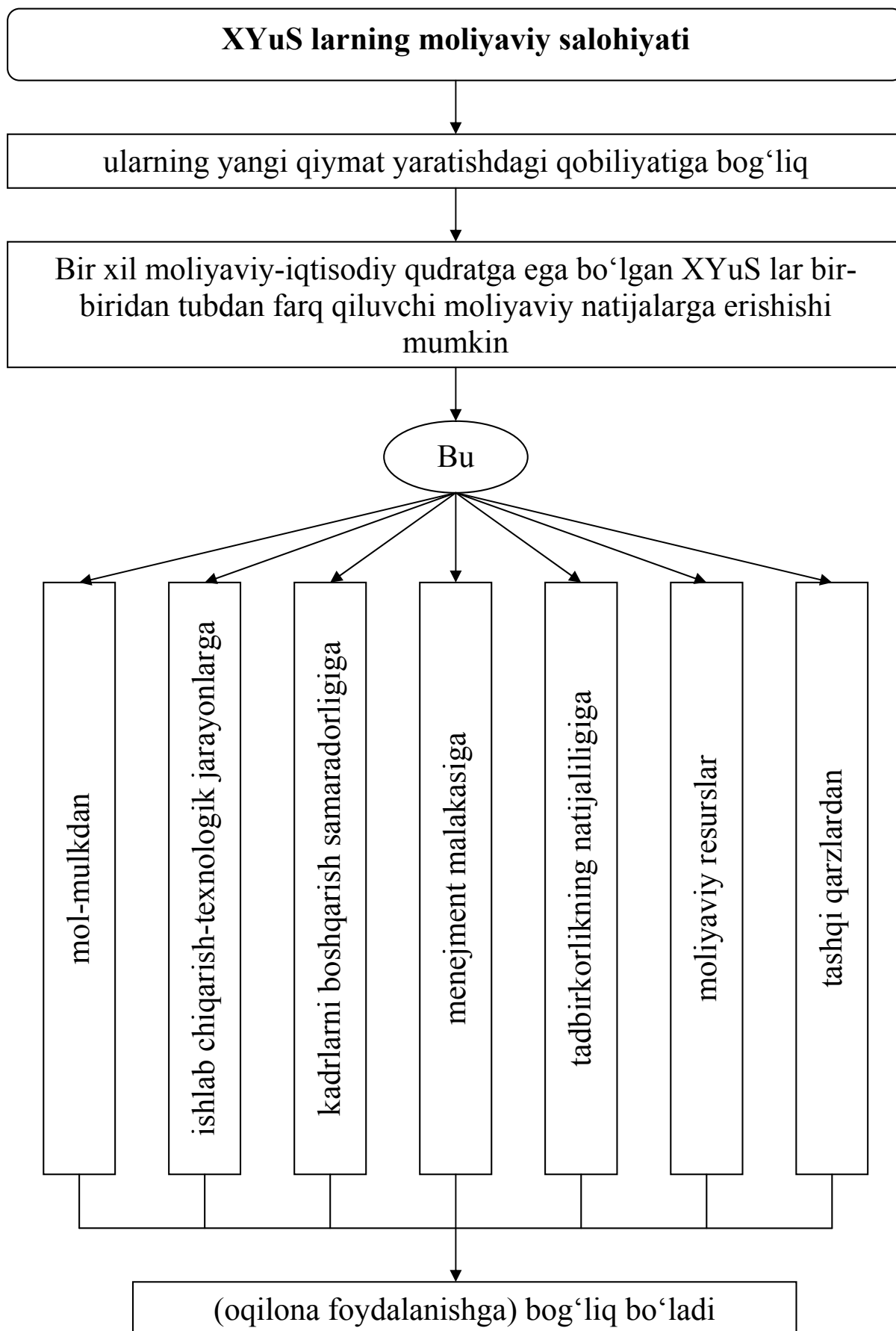

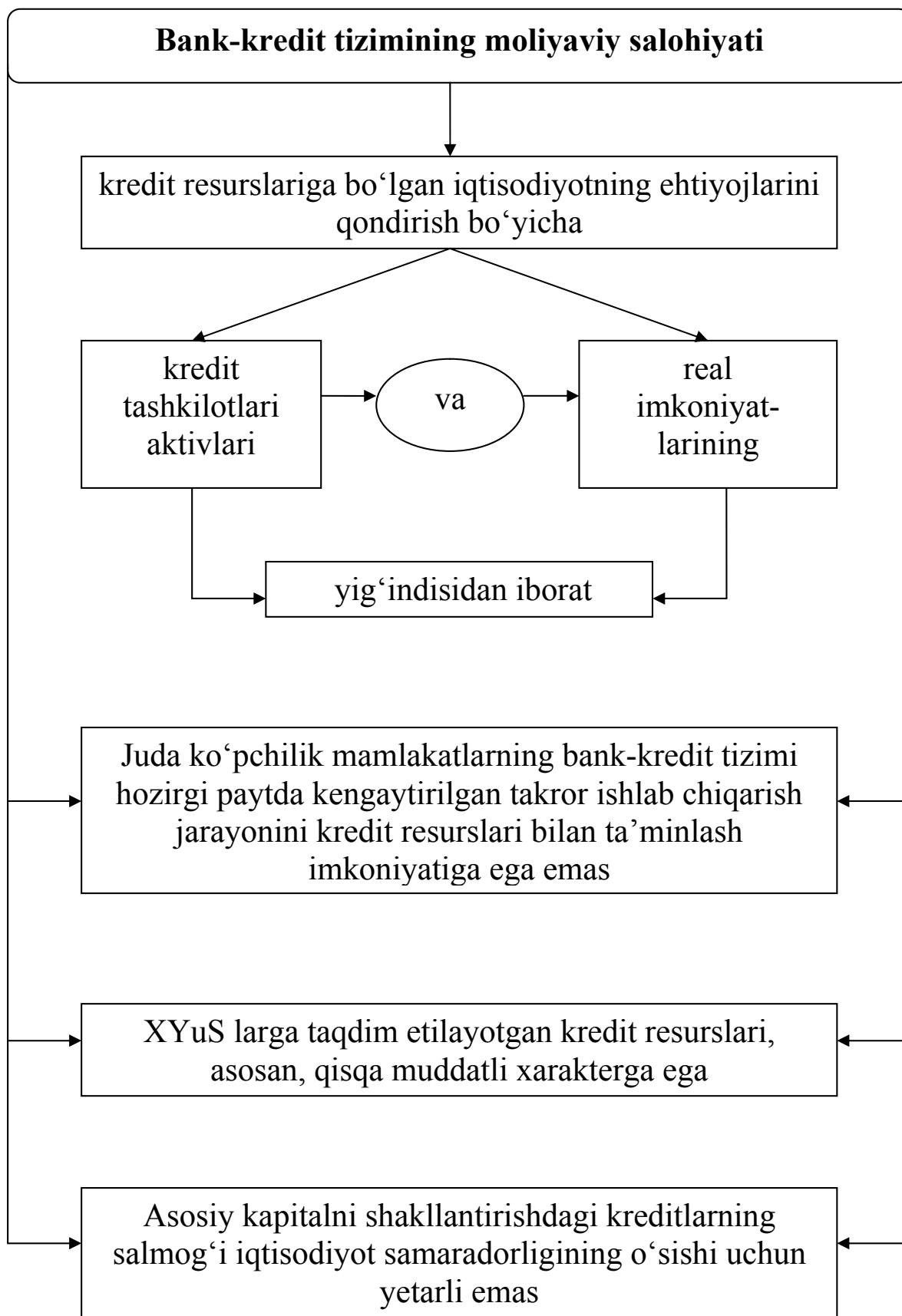

Sug'urta fondlarining moliyaviy salohiyati

tadbirkorlik risklarini pasaytiradigan va jamg'armalar hamda investitsiyalar o'sishini ta'minlaydigan pul sug'urta resurslarini shakllantirish bo'yicha sug'urtaviy moliyaviy-iqtisodiy imkoniyatlar yig'indisining amalga oshirilishi orqali namoyon bo'ladi

Uy xo'jaliklarining moliyaviy salohiyati

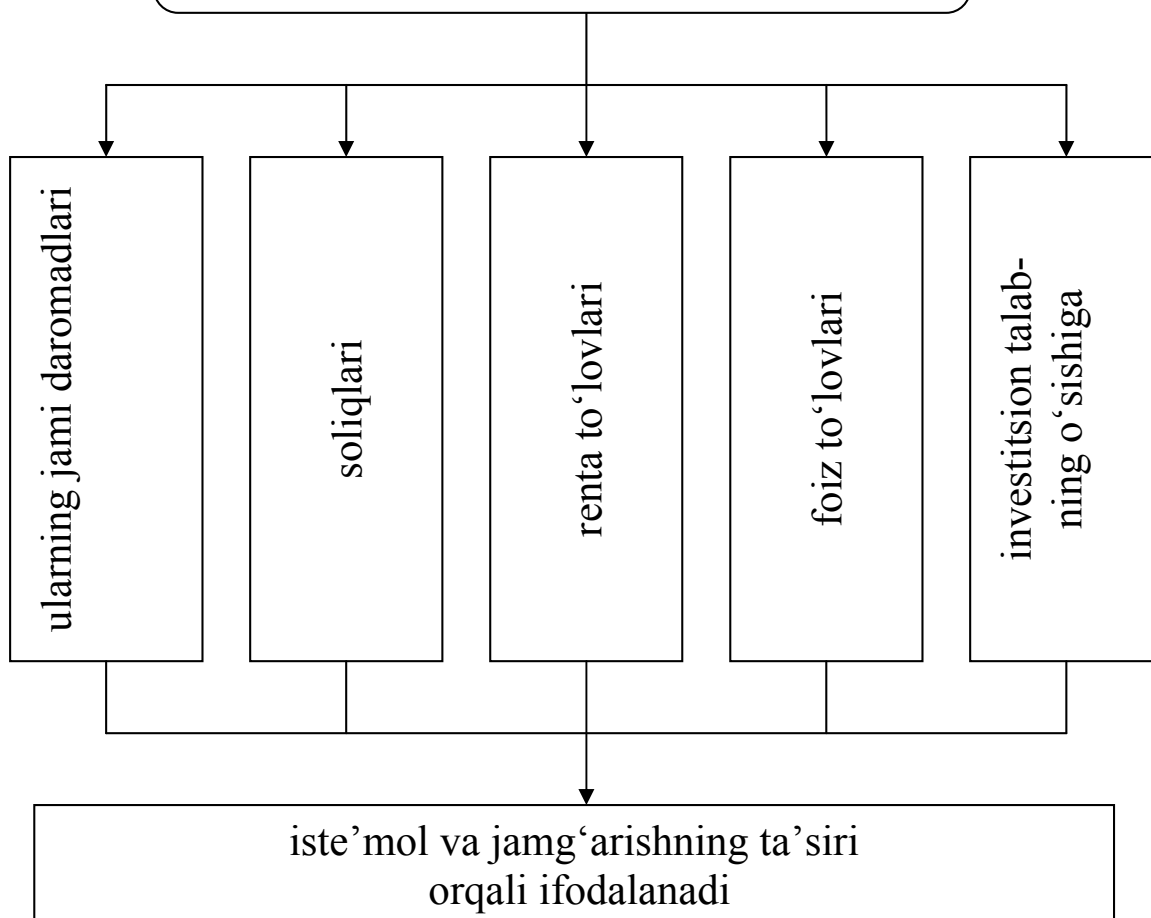

8.2. Moliyaviy salohiyat o'rishining omillari

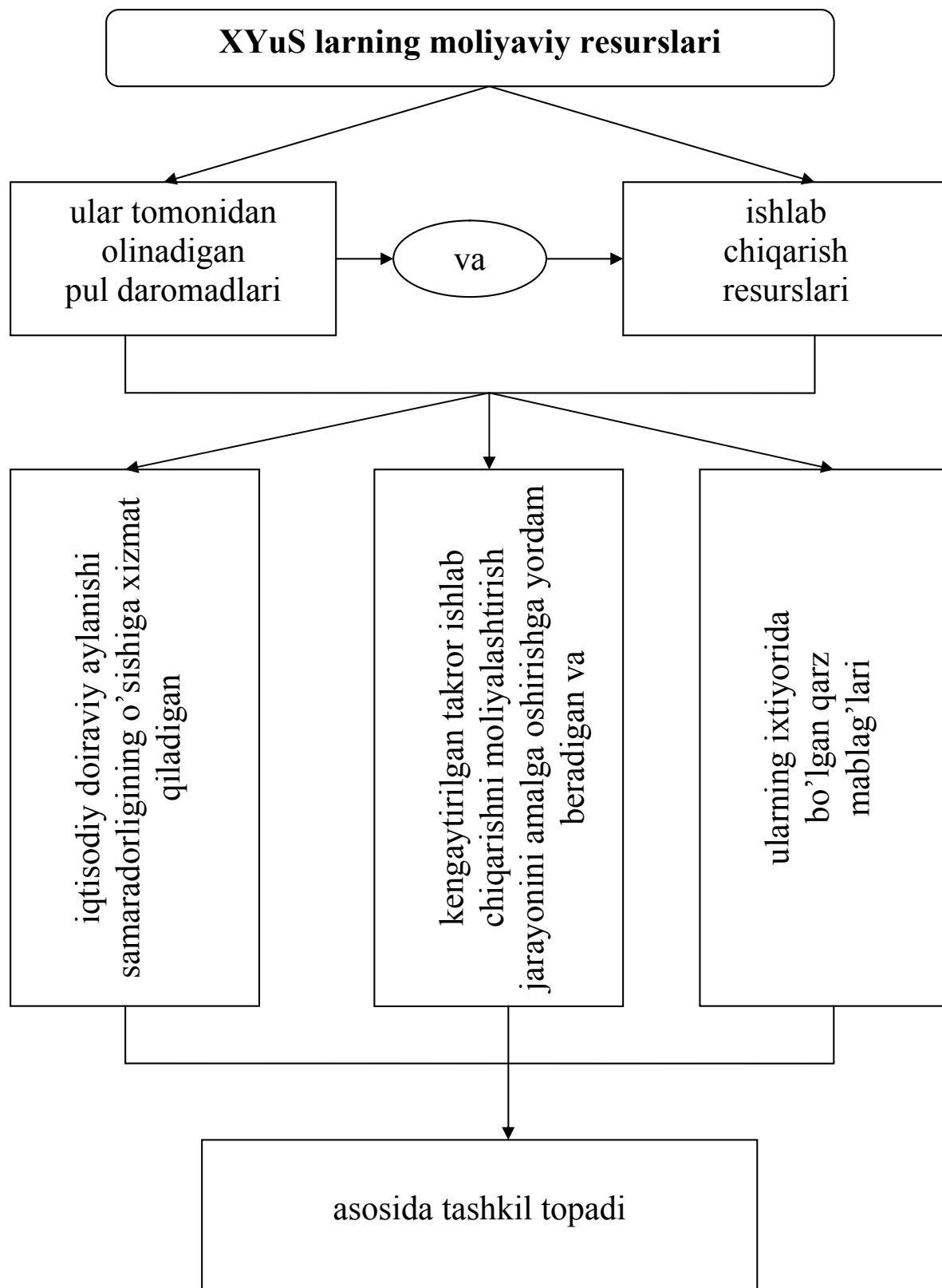

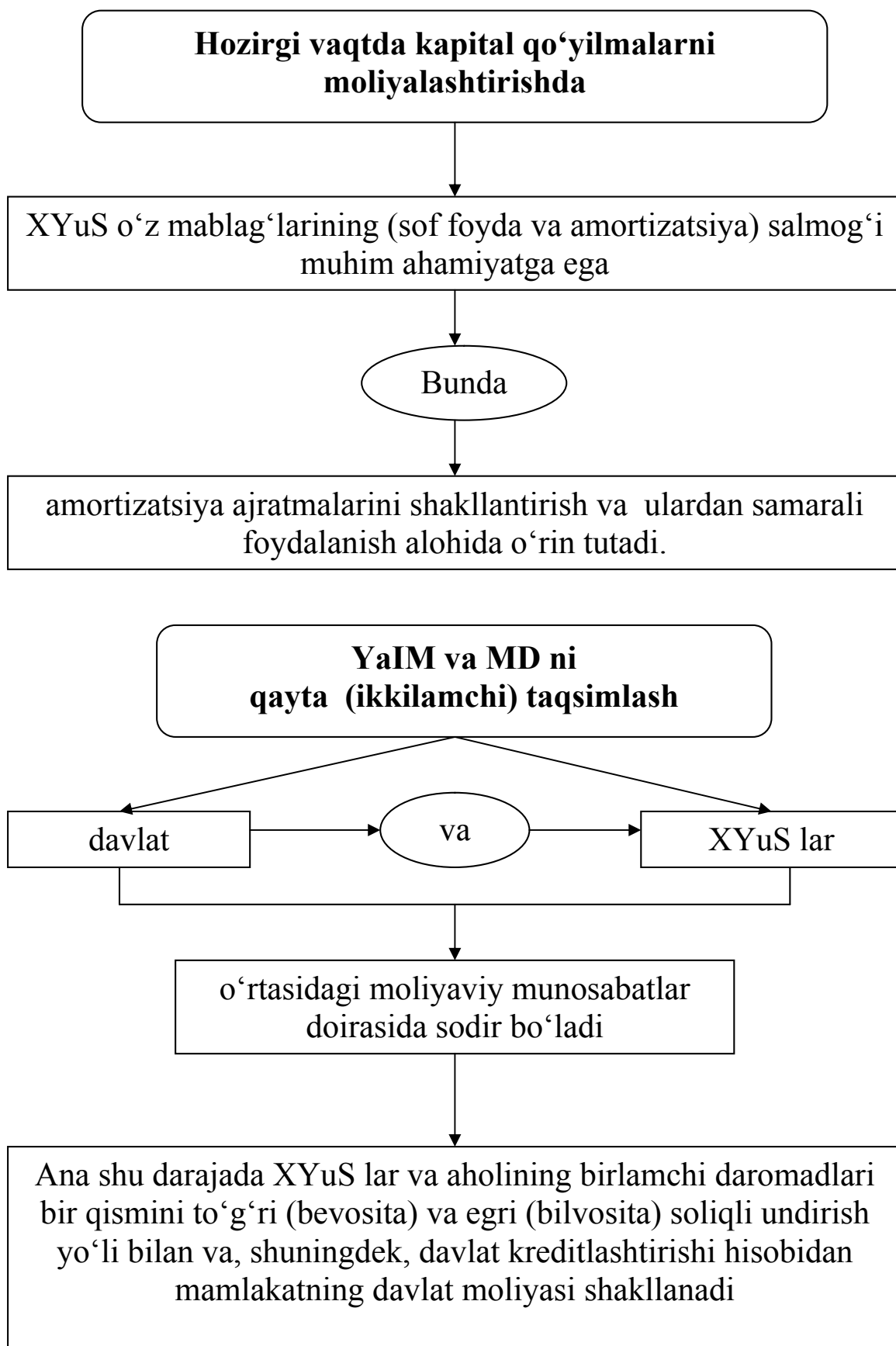

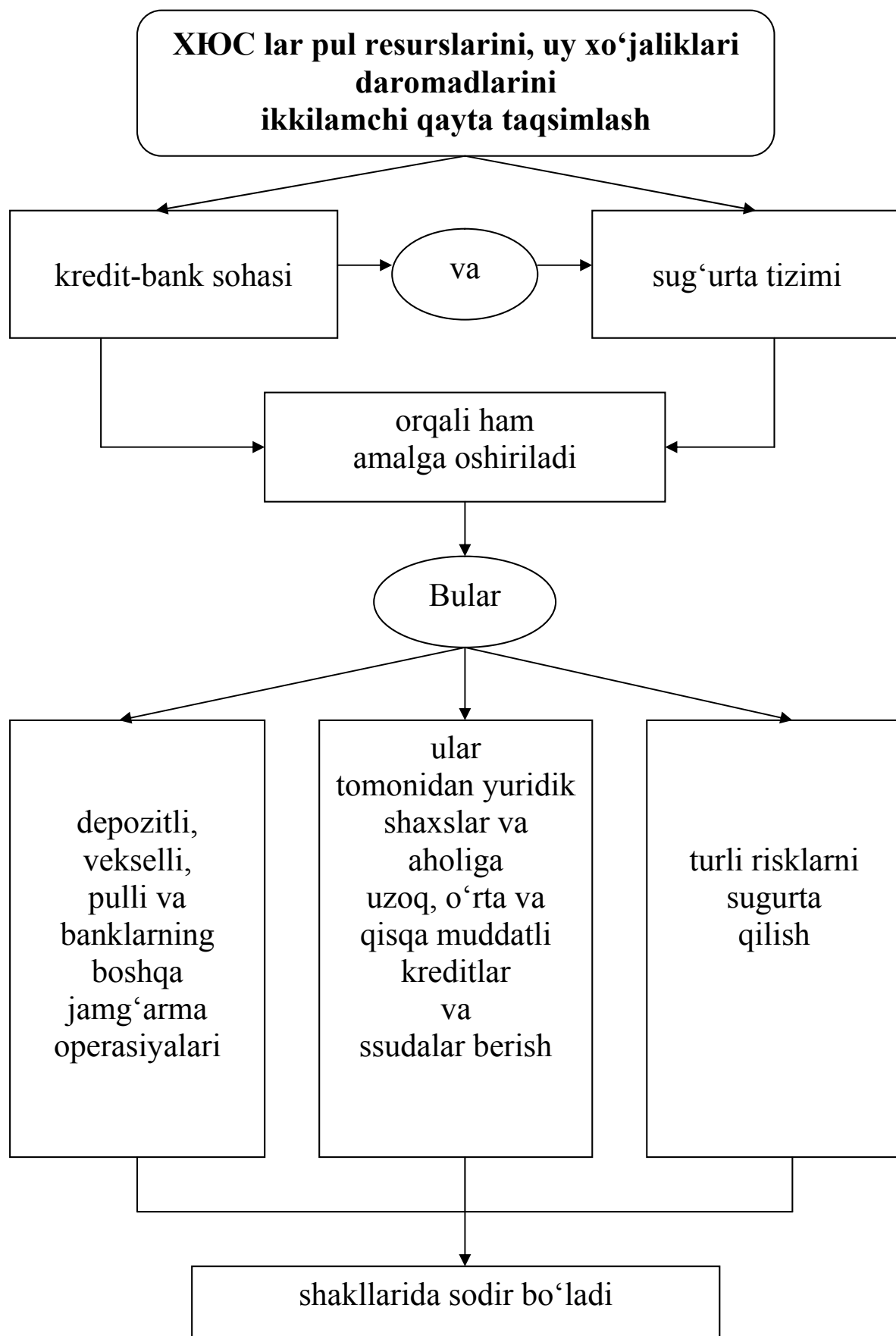

Ko‘p darajali budjet tizimi va nobudjet fondlar faoliyatidagi qayta taqsimlash jarayonlarini takomillashtirish moliyaviy salohiyatni yanada kuchaytirish va davlat moliyaviy resurslari o‘shining quyidagi yo‘nalishlari bilan uzviy bog‘langan

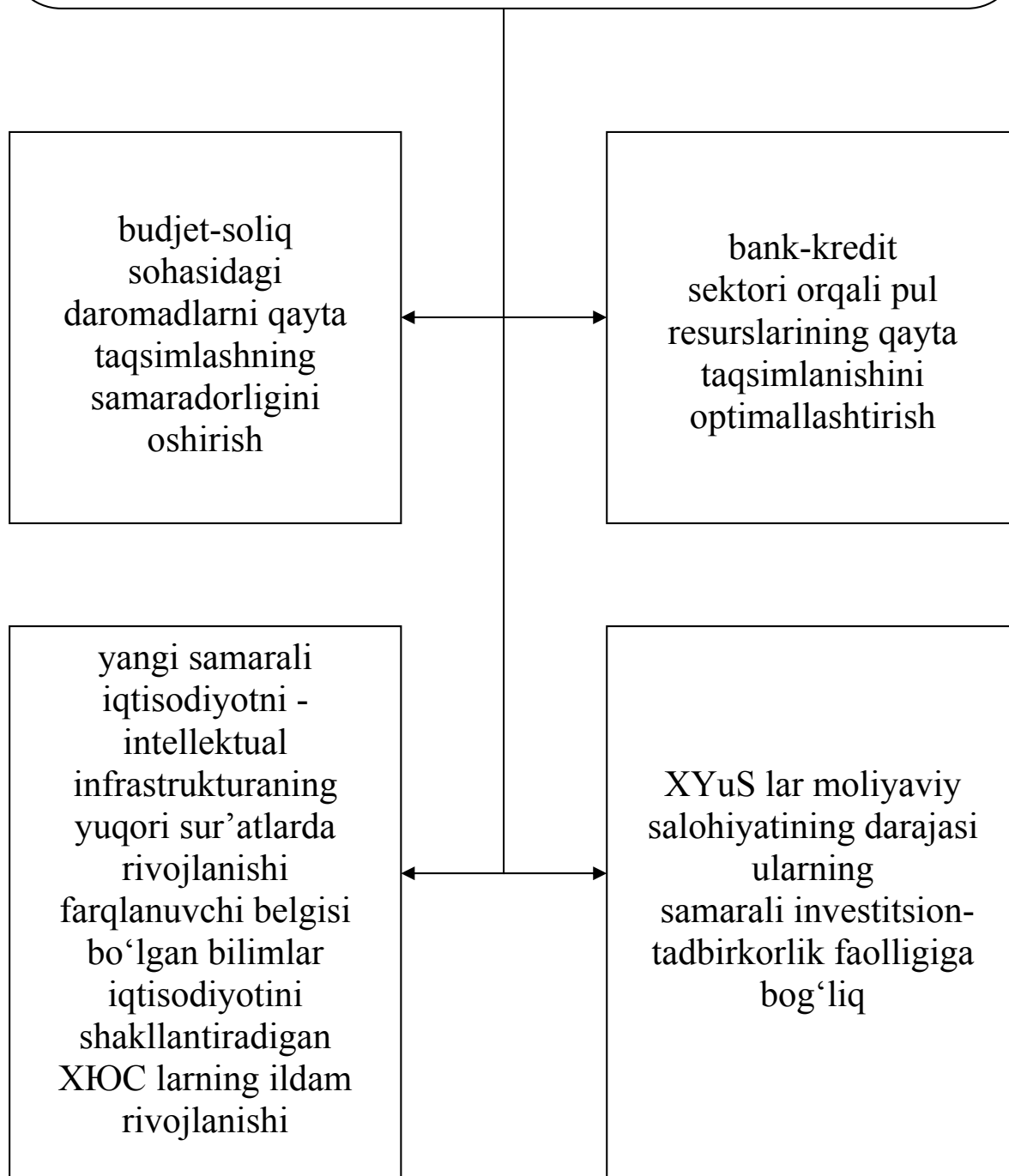

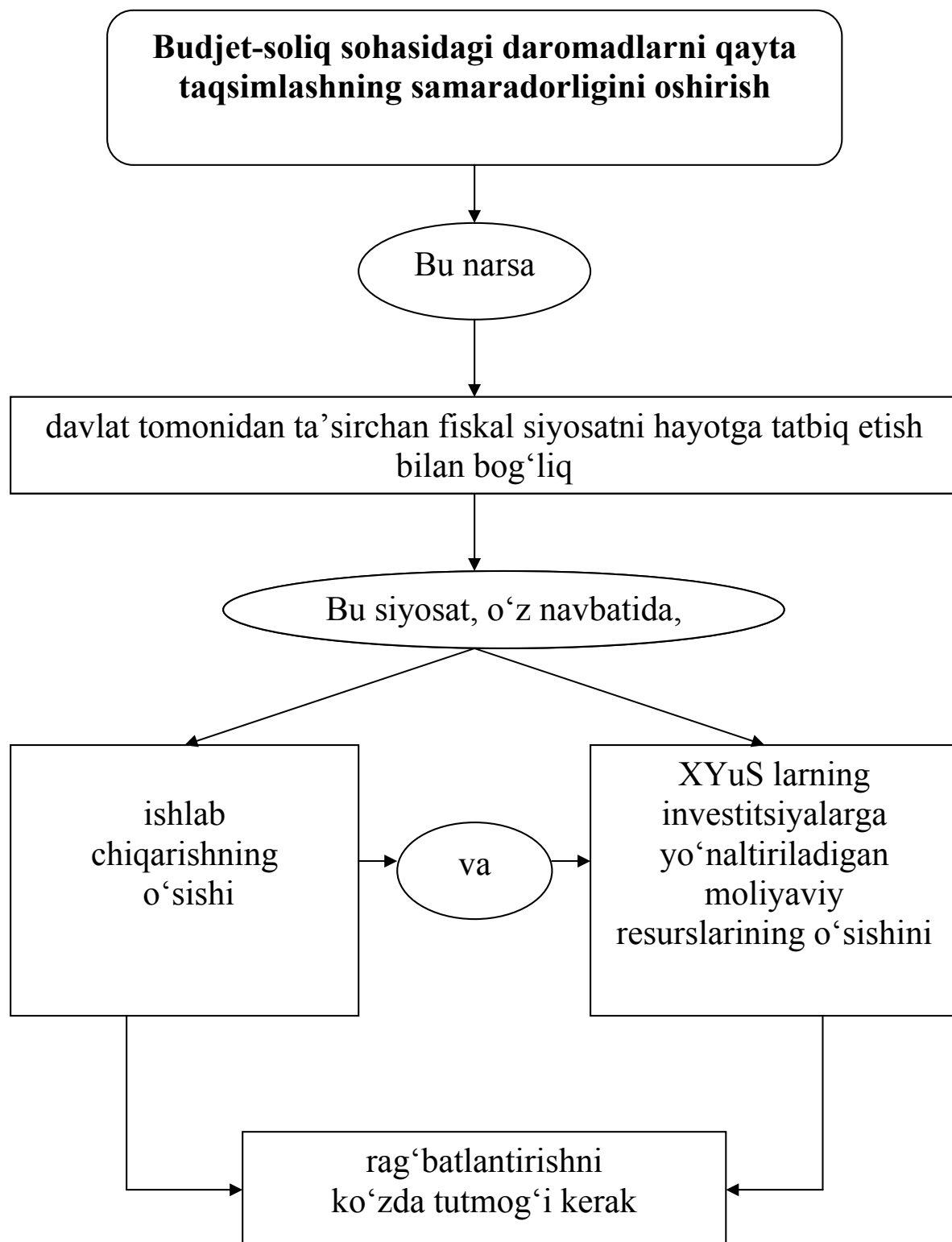

**Bank-kredit sektori orqali pul resurslarining
qayta taqsimlanishini optimallashtirish**

Buning eng asosiy iqtisodiy instrumentlari va mexanizmlari
quyidagilar hisoblanishi mumkin

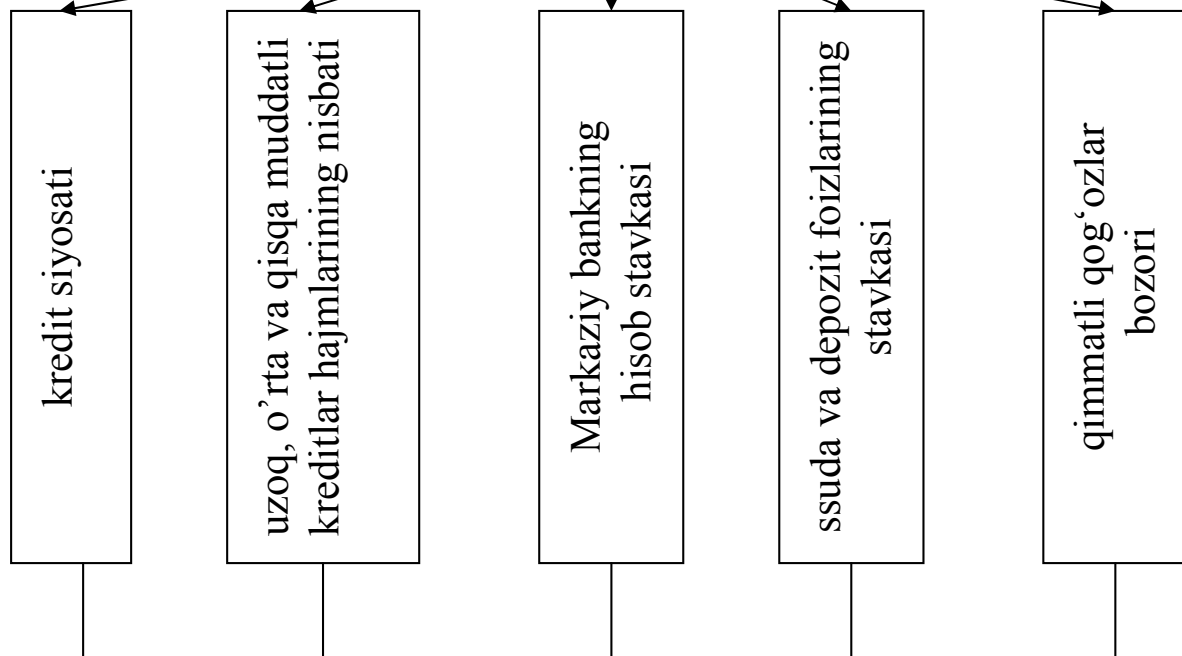

Iqtisodiyotda bu instrument va mexanizmlardan foydalangan holda davlat tomonidan ma'lum bir maqsadga yo'naltirilgan tarzda tartibga solish davlat, XIOS larning investitsion imkoniyatlari chegaralarini kengaytiradi, aholining pulli jamg'armalarini investitsiyalarga jalb qiladi

**Yangi samarali iqtisodiyotni – intellektual
infrastrukturaning yuqori sur'atlarda rivojlanishi
farqlanuvchi belgisi bo'lgan bilimlar iqtisodiyotini
shakllantiradigan
XIOS larning ildam rivojlanishi**

Mamlakat raqobatbardosh iqtisodiyotining yadrosini yuqori
qo'shilgan qiymat va yuqori darajada qayta ishlanadigan
mahsulotlar ishlab chiqaradigan yangi tarmoqlar
tashkil etmog'i lozim

Iqtisodiyot tarkibiy tuzilishida xom ashyo-energiya sektorining
hukmronlik qilishi, yoqilg'i-energetika kompleksining sanoat
ishlab chiqarishida, konsolidatsiyalashtirilgan va respublika budjeti
daromadlarida, eksportda va valuta tushumlarida nisbatan katta
salmog'ning egallashi iqtisodiyotning shu tomonga
deformatsiyalashganligidan dalolat beradi

Milliy xo'jalikning bunday tarkibiy nomuvofiqligi iqtisodiyotni
qoloqlik sari etaklaydi, uni modernizatsiya qilish vazifalarini
murakkablashtiradi

Shu munosabat bilan xomashyo tarmoqlaridan yuqori texnologiyali
ishlab chiqarishga kapitalning oqib o'tishini ta'minlovchi samarali
mexanizmlarni ishlab chiqish muammosi dolzarblik kasb etib, bu
narsa oxir-oqibatda, davlatning moliyaviy salohiyatini yuqori
darajaga ko'taradi

XYuS lar moliyaviy salohiyatining darajasi ularning samarali investitsion-tadbirkorlik faolligiga bog'liq

Zamonaviy o'zgaruvchan (dinamik) iqtisodiy muhit xorijiy kapitalni qo'shgan holda o'z va jalb qilingan investitsion manbalar asosida ishlab chiqarishni doimiy ravishda ilmiy-texnik jihatdan yangilashni va rivojlantirishni talab qiladi

Hozirgi paytda, ishlab chiqarish kompaniyalarining moliyaviy barqarorligi va raqobatbardoshligini ta'minlashning o'ziga xos omili ularning yirik tadbirkorlik tizimlariga (moliya-sanoat guruhlari, konsernlar, konglomeratlar, xoldinglar, konsortsiumlar va boshqalar) birlashishi hisoblanadi

Bank va sanoat kapitalining real qo'shilishi va ta'sirchan moliyaviy kapitalning shakllanishi sodir bo'lmoqda

Bularning natijasida ishlab chiqarish masshtablarining o'sishidan vujudga kelgan samara, iqtisodiyot tarkibiy tuzilmalarining o'zaro ta'sirchanligi va investitsiyalarning o'sishidan olingan sinergetik samara kompaniyalarga yirik masshtabli moliyaviy vazifalarni yechishga imkon bermoqda

IX bob. XO‘JALIK YURITUVCHI SUBYEKTLARNI MOLIYAVIY ISLOH QILISH

9.1. Xo‘jalik yurituvchi subyektlarni isloh qilish va ular moliyaviy xo‘jaligini qayta qurishning zarurligi

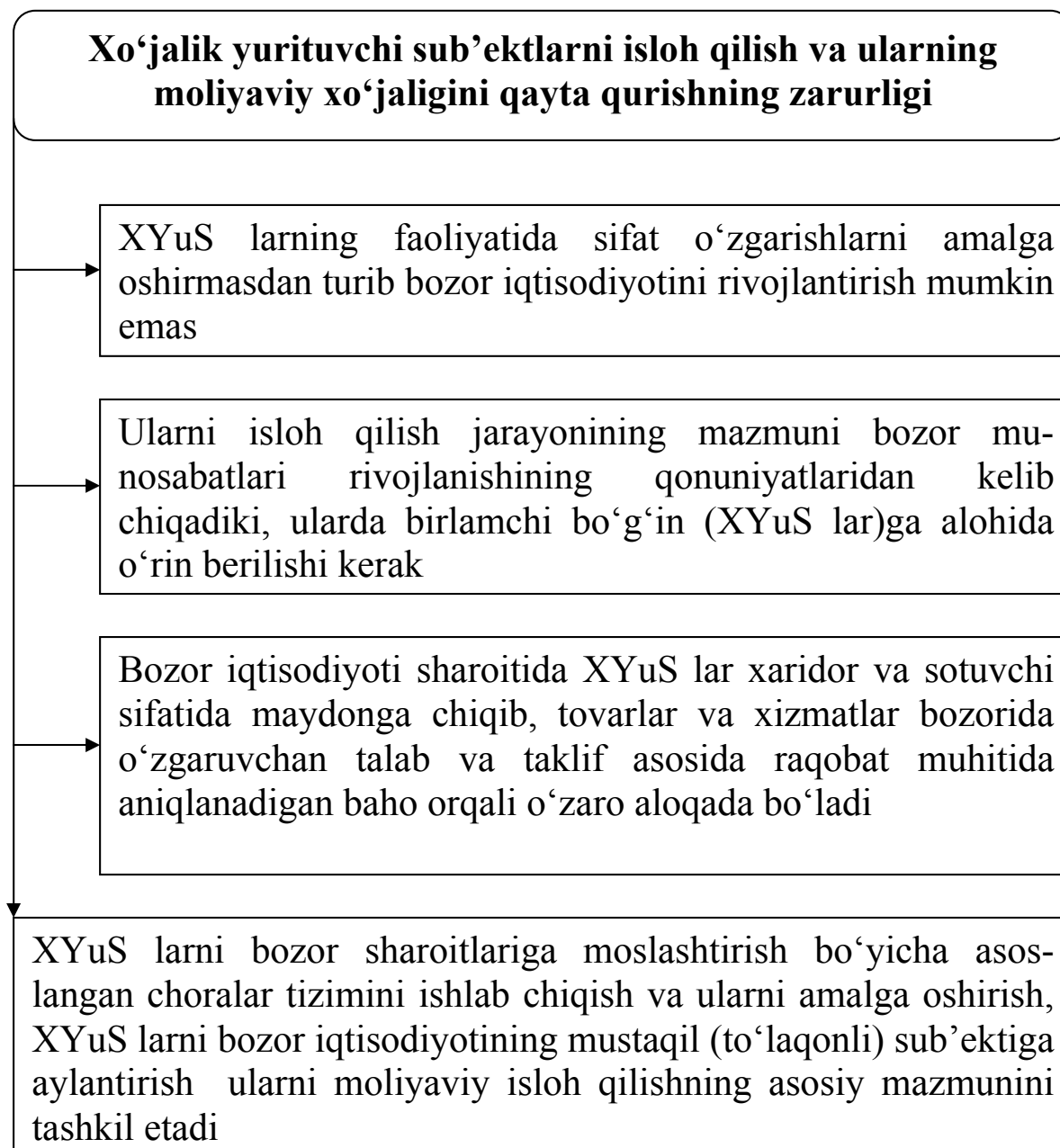

XYuS larni moliyaviy isloh qilishning asosiy vazifalari

faoliyatni bozor talablariga yo'naltirish va eng yangi texnologiyalarga investitsiyalar asosida innovatsion jarayonlarni rivojlantirish yo'li bilan mahsulotlar va xizmatlar raqobatbardoshligini ta'minlash

XYuS kapitalini shakllantirish va boshqarish samaradorligini oshirish

XYuS rivojlanishini moliyaviy jihatdan ta'minlash va uning moliyaviy barqarorligini oshirish rezervlarini qidirib topish va jalb qilish

ishlab chiqarishning barcha omillaridan samarali foydalanish va mahsulot birligiga to'g'ri keluvchi xarajatlarni kamaytirish asosida ularning daromadlarini o'stirish yo'li bilan XYuS larning investitsion jozibadorligini oshirish

aktivlarni restrukturizatsiya qilish va bozor kon'yunkturasini bashoratlash, tovarlar va xizmatlarning to'lovga layoqatli talabi va taklifi asosida XYuS faoliyatini diversifikatsiyalashtirish

Kapitalizatsiya jarayoni

XYuS lar, firmalar va korporatsiyalarni moliyaviy isloh qilishda kapitalizatsiya jarayoni, ya'ni mavjud salohiyat (aktivlar)dan eng yaxshi foydalanish hisobidan kompaniyaning qiymatini oshirish va shu asosda kapitallashtirishning asosiy manbaini – kapitalni o‘stirishga yo‘naltiriladigan sof foydani o‘stirish alohida o‘rin egallaydi

Sof foydani kapitallashtirish koeffitsienti aktiv (kapital)ni oshirishga yo‘naltirilgan sof foyda qismining XYuS sof foydasi umumiy hajmiga nisbati bilan aniqlanadi

Kapitallashtirish jarayoni investitsion-innovatsiya strategiyasini amalga oshirish asosida faqat aktivlar hajmini oshirishni emas, balki ularning yanada samaraliroq foydalanilishini ko‘zda tutganligi bilan ham muhimdir

Aktivlarni kapitallashtirish koeffitsienti tahlil davrida o‘z kapitalining o‘shini tahlil davri oxiridagi aktivlarga bo‘lib topiladi

Kapitallashtirish jarayoni ishlab chiqarishga ilmiy yutuqlarning moddiylashganligini aks ettiruvchi ilg‘or innovatsion ishlab chiqarish vositalari va texnologiyalariga qo‘yiladigan kapitalning intellektuallashtirishga asoslanishi kerak

**Moliyaviy isloh qilishning
asoslangan dasturi**

O'zlarining faoliyatlariga yangi sifat talablarini ilgari surayotgan samarali bozor o'zaro aloqalarining tizimiga nisbatan tezroq kirish uchun XYuS lar tomonidan moliyaviy isloh qilishning asoslangan dasturini ishlab chiqilishi maqsadga muvofiq

Bunda butun xo'jalik-ishlab chiqarish faoliyatining natijasi sifatida yuqori yakuniy moliyaviy ko'rsatkichlarga erishishga alohida o'rin ajratilmog'i lozim

Bir vaqtning o'zida bunday dastur bozor omillari va iqtisodiy o'sish shart-sharoitlaridan foydalanish, shuningdek, innovatsion taraqqiyotning zamonaviy tendensiyalarini amalga oshirish asosida XYuS faoliyatining samaradorligini oshirish bo'yicha choralar tizimini o'z ichiga qamrab oladi

**Moliyaviy isloh qilish dasturi
quyidagilarni ko'zda tutadi**

XYuS ning tashkiliy va mulkiy holatini o'zgartirish (yuqori samarali tashkiliy shakl, kapitalning tarkibiy tuzilishini o'zgartirish va uni samaradorlikni oshirish maqsadlari uchun joylashtirish, yuqori talabga ega bo'lgan mahsulotni ishlab chiqarishni rivojlantirish va h.k.)

ishlab chiqarishning investitsion-texnologik bazasini o'zgartirish (asosiy fondlar va aylanma mablag'larning tarkibiy tuzilishi, texnologik yangiliklarni joriy etish, ishlab chiqariladigan mahsulotlarni yangilash va h.k.)

ishlab chiqarish-xo'jalik faoliyatining yuqori yakuniy natijalariga – XYuS ning ixtiyoriga qoldiriladigan sof foydaga erishish, kompaniyaning qiymatini o'stirish va xarajatlarni qisqartirishning tashkiliy asosi bo'lgan asoslangan biznes-rejani ishlab chiqish

XYuS ning asoslangan marketing va baho strategiyasini ishlab chiqish

XYuS ning moliyaviy strategiyasini uning ishlab chiqarish-marketing siyosati bilan o'zaro bog'liqligini asoslash

Moliyaviy isloh qilish dasturida belgilangan tadbirlar

moliyaviy munosabatlarni tegishli tarzda qayta qurishni, XYuS ni boshqarishda moliyaviy oqimlarning rolini oshirishni; tushum, xarajatlar, foyda, soliqqa tortish normalari, sof foyda, umumiy va o'zlik kapitalining hajmi va manbalaridan iborat bo'lgan moliyaviy indikatorlarning o'zgarishini monitoring qilish orqali moliyaviy boshqaruvning yaxlit samarali tizimini shakllantirishni talab qiladi

Bu ishlar, o'z navbatida, quyidagi shartlar asosida amalga oshirilishi mumkin

XYuS xo'jalik-ishlab chiqarish faoliyati barcha tomonlari bilan moliyaviy oqimlarning o'zaro aloqadorligini kuchaytirish va ularda ishlab chiqarish omillari – moddiy, mehnat, informatsion va boshqa resurslarning tegishli harakatlarini yanada to'laroq aks ettirish

boshqaruv qarorlari qabul qilishda, XYuS moliyaviy resurslari o'sishining rezervlarini to'liq qidirib topish va amalga oshirishda uning moliyaviy-analitik xizmatlari rolini oshirish

XYuS faoliyatini moliyaviy resurslar bilan yanada to'liq-roq ta'minlash uchun o'z bilimlarini sarf etayotgan moliyaviy menejment malakasi darajasini oshirish

XYuS moliyaviy-xo'jalik faoliyati to'g'risida xalqaro andozalarga muvofiq ravishda ma'lumotlar olish, XYuSlar, firmalar va korporatsiyalar faoliyatida yuqori darajadagi ...ni ta'minlash uchun moliyaviy hisobotning xalqaro andozalariga o'tish

9.2. Xo‘jalik yurituvchi subyektning moliyaviy isloh qilinish samaradorligini baholash

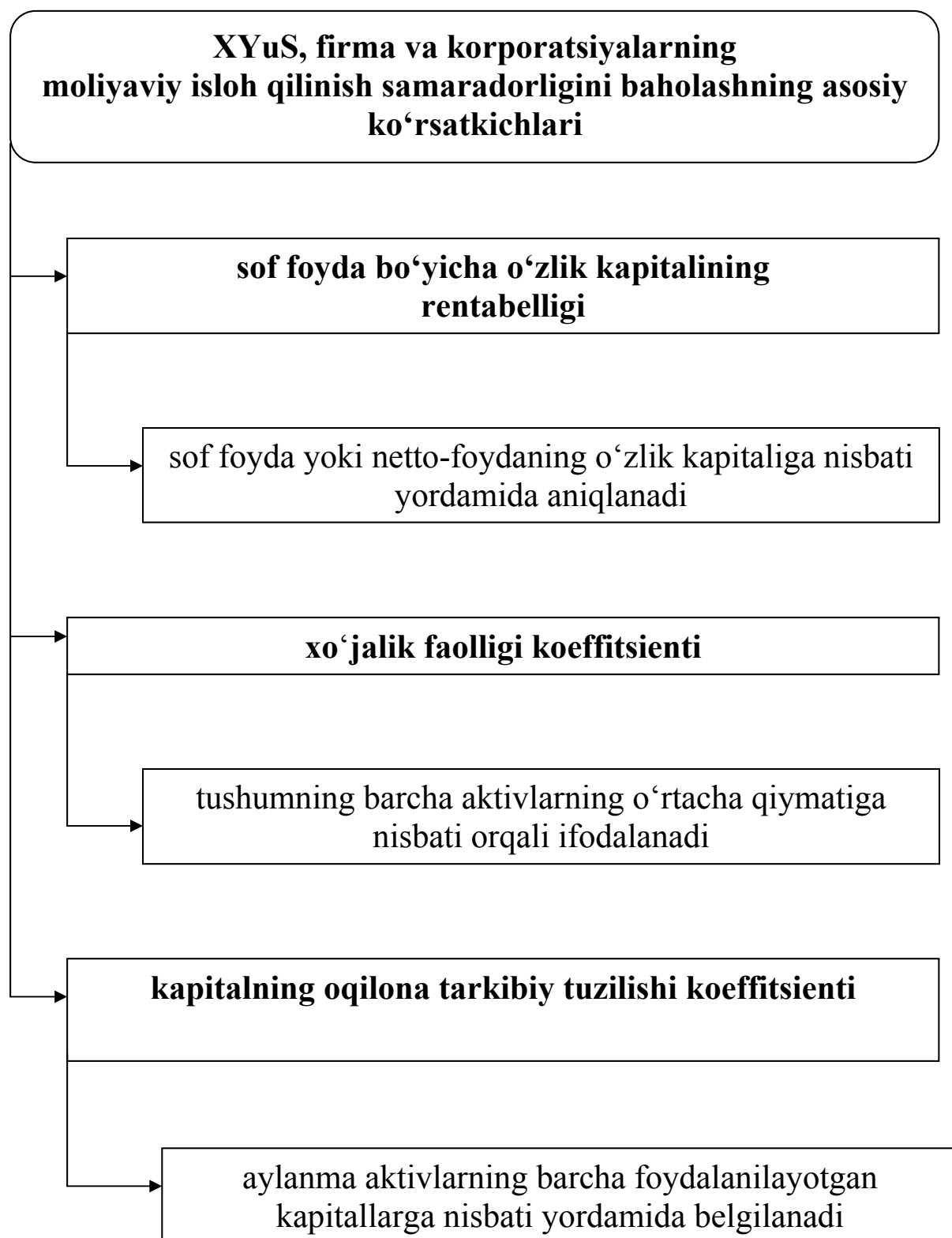

9.3. Moliyaviy rezervlar – xo‘jalik yurituvchi subyektni isloh qilish tizimida

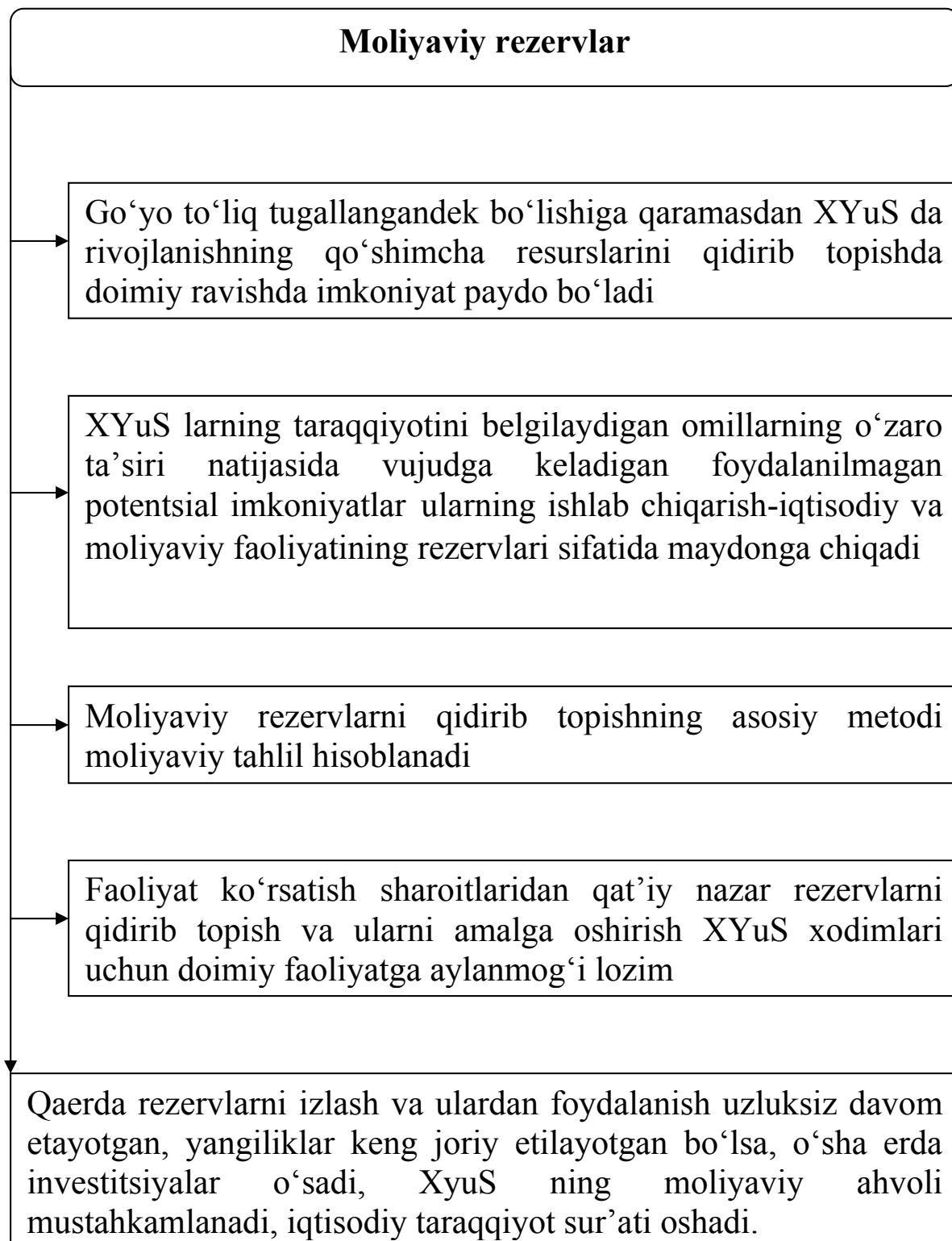

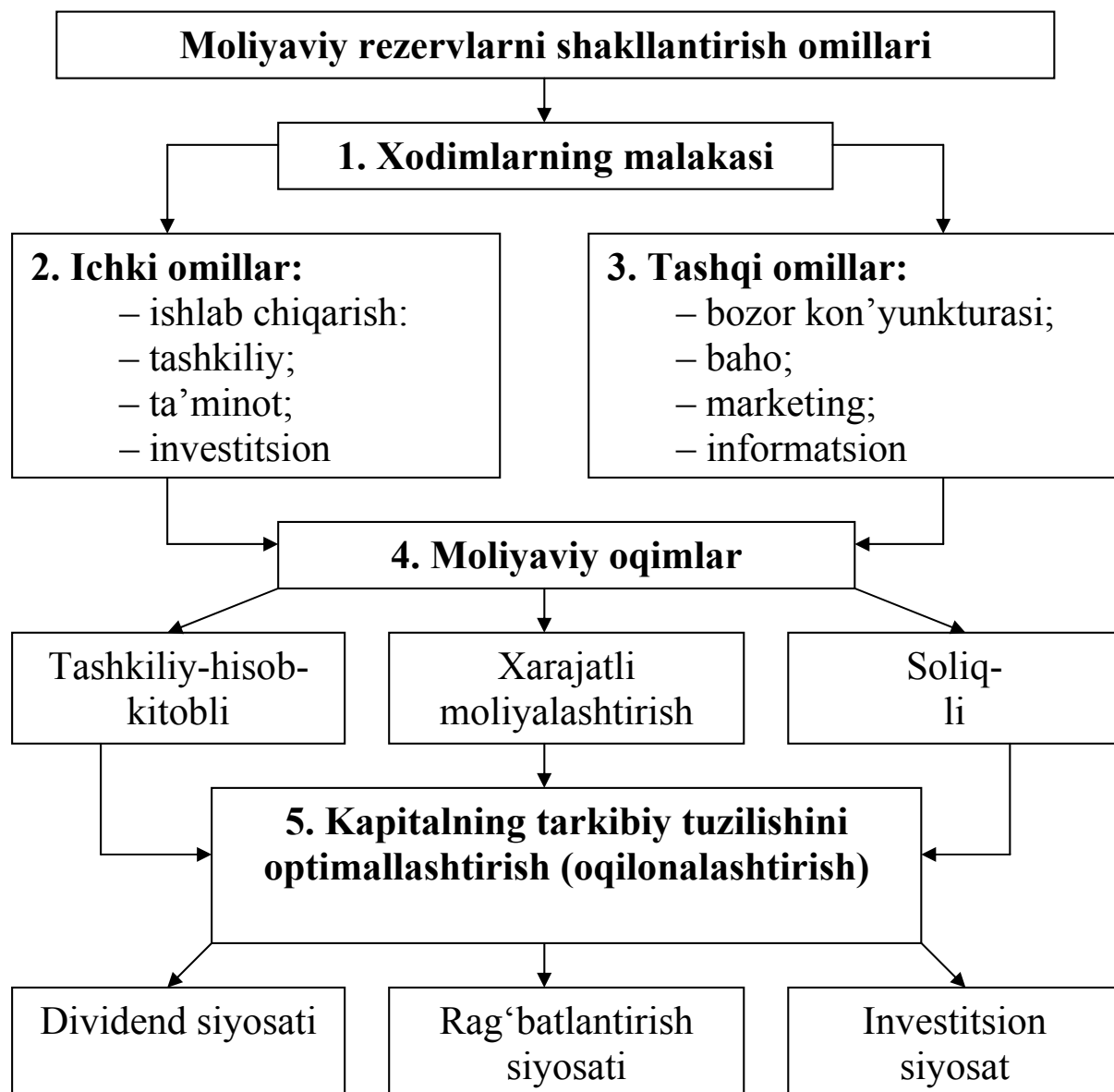

Moliyaviy rezervlar

Moliyaviy, ishlab chiqarish va boshqaruv sohalaridagi eng muhim rezerv bu – xodimlar malakasini oshirishdir

Rivojlanayotgan intellektual inqilob, “bilimlar iqtisodiyoti”ga o‘tish va xodimlarning intellektini shakllantirish sharoitida qabul qilinayotgan boshqaruv qarorlarida ularning moddiylashuvi iqtisodiy o‘shishning strategik omiliga aylanadi

Moliyaviy menejerlarning yuqori kasbiy darajasi XYuS ning moliyaviy barqarorlik darajasini oshirish rezervlarining barcha ko‘rinishlarini qidirib topish va amalga oshirishning asosiy shartidir

Savodsizlik bilan qabul qilingan moliyaviy qarorlar (bizning amaliyotimizda bunday qarorlar juda ko‘p va tez-tez uchrab turadi) makro va mikro darajada juda katta hajmdagi yo‘qotish (zarar)larga olib keladi

Shuning uchun ham kadrlarning malakasini oshirish va xodimlarda zamonaviy intellektual salohiyatni shakllantirish kompaniyalar tomonidan murakkab zamonaviy moliyaviy-iqtisodiy vazifa (muammo)larni yechishning asosiy sharti hisoblanadi

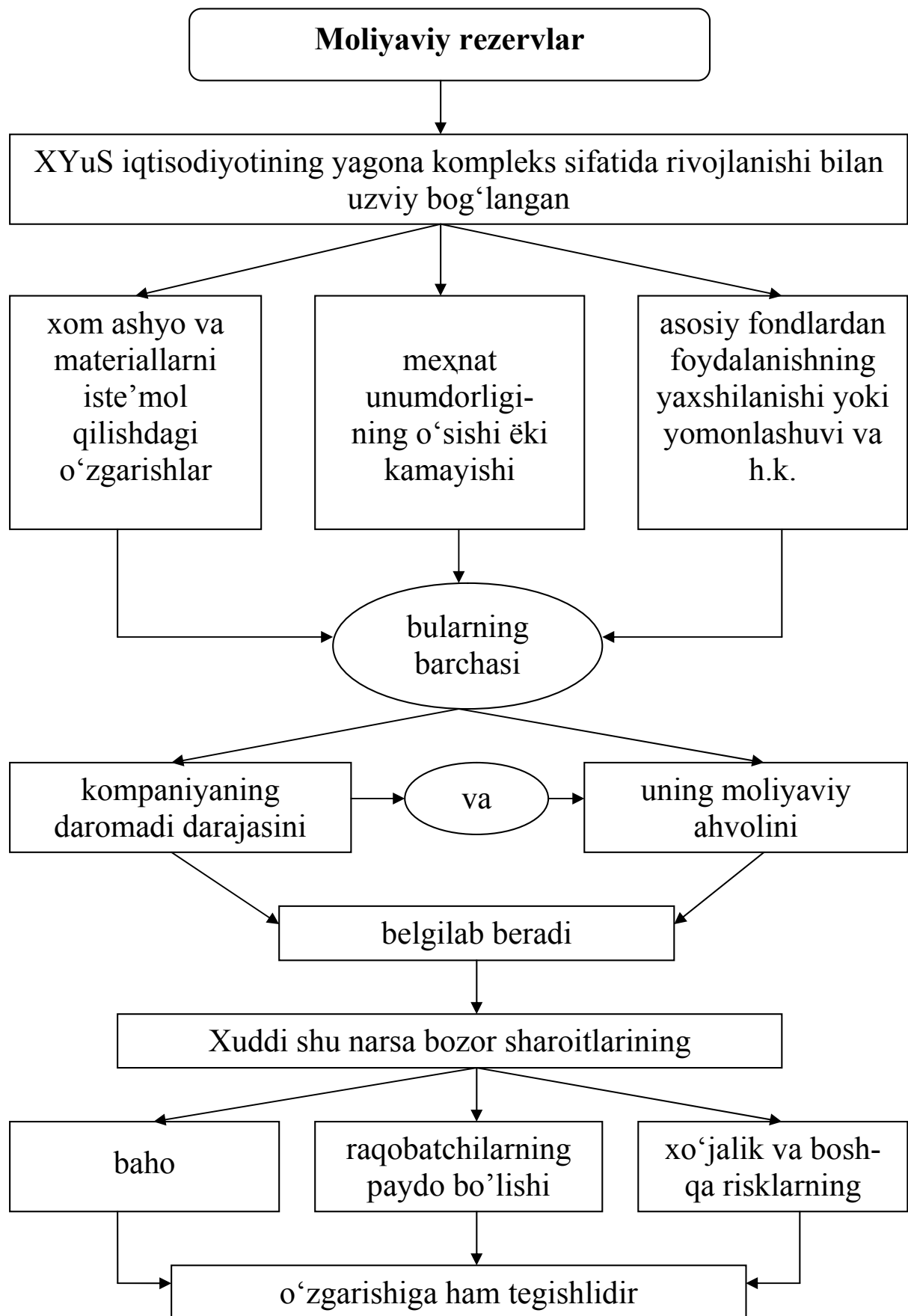

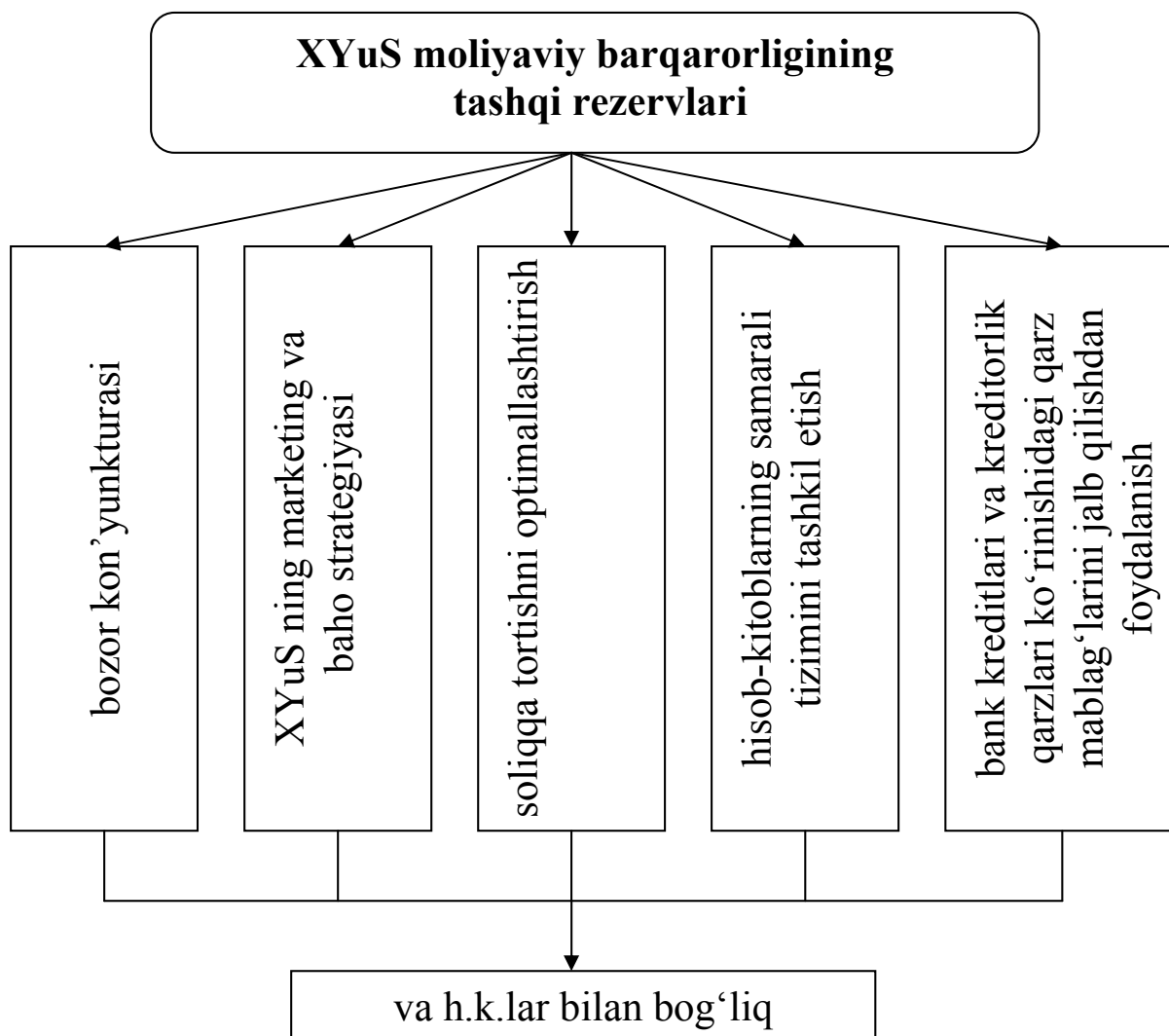
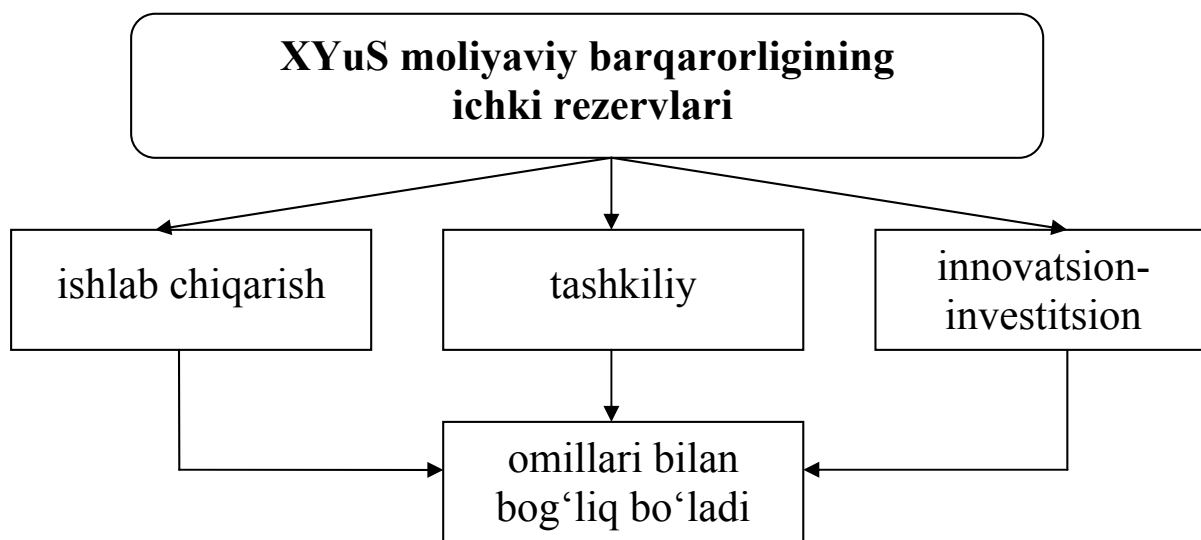

Moliyaviy rezervlarni izlab topish va ularni amalga oshirishning asosiy yo‘nalishlari

orasida XYuS ning mol-mulkidan yanada samaraliroq foydalanishni alohida ajratib ko‘rsatish maqsadga muvofiq

Bu erda buning asosiy ko‘rsatkichi aktivlarning rentabelligi hisoblanadi

Aktivlarning rentabelligi sof foydaning tahlil davridagi aktivlarning o‘rtacha o‘lchamiga nisbati bilan ifodalanadi

Agar sof foydaning yoki netto-foydaning baho va to‘liq tannarx o‘rtasidagi farq hamda soliq to‘lovlari o‘lchamiga kamaytirilganligidan iborat ekanligi inobatga olinadigan bo‘lsa, aktivlarning rentabelligi faqat bozor kon’yunkturasiga bog‘liq bo‘lmasdan, balki foydadan olinadigan soliq summalariga ham bog‘liq ekanligi ma‘lum bo‘ladi

Aktivlarning rentabelligi ko‘rsatkichi bir so‘mlik aktivlarga (XYuS ning butun mol-mulkiga) to‘g‘ri keluvchi sof foydaning miqdorini ko‘rsatadi va XYuS faoliyatining moliyaviy faolligini o‘zida aks ettiradi. Bu ko‘rsatkichning darajasi XYuS aktivlarining tarkibiy tuzilishiga – asosiy fondlar aktiv va passiv qismlarining, asosiy va aylanma kapitalning nisbatiga – bog‘liq

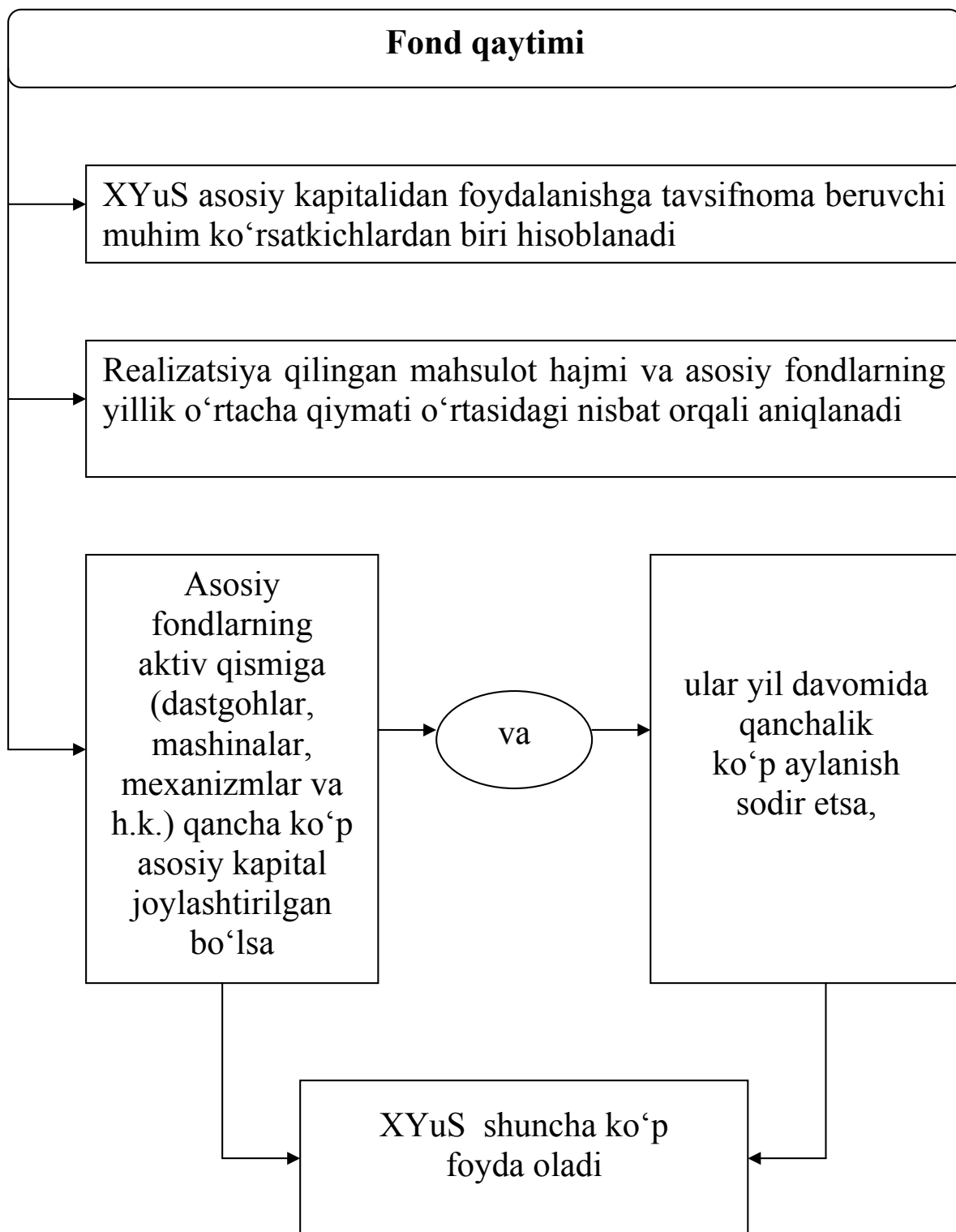

Aylanma aktivlar (mablag'lar)

XYuS kapitalining eng faol elementi hisoblanadi

yil davomida aylanishining miqdori kapitaldan foydalanishning intensivlik darajasini ko'rsatadi

XYuS ning eng faol "ishlovchi" kapitalidir

kapitalning faollik koeffitsienti alohida ahamiyat kasb etib, uni aylanma aktivlar (ishlayotgan kapital)ning barcha aktivlar (XYuS ning barcha kapitali)ga nisbati orqali aniqlash mumkin

Shuning uchun ham, XYuS rezervlarining butun bir qismi aylanma mablag'lardan foydalanish, ular aylanishining tezligi bilan bog'liq

Ana shu maqsadda ishlab chiqarish zaxiralarining ortiqcha qismini qidirib topish va realizatsiya qilish asosida aylanma mablag'larning tarkibiy tuzilishini optimallashtirish, debitorlik qarzlari va tayyor mahsulot zaxiralariga qo'yilmalarni qisqartirish talab etiladi

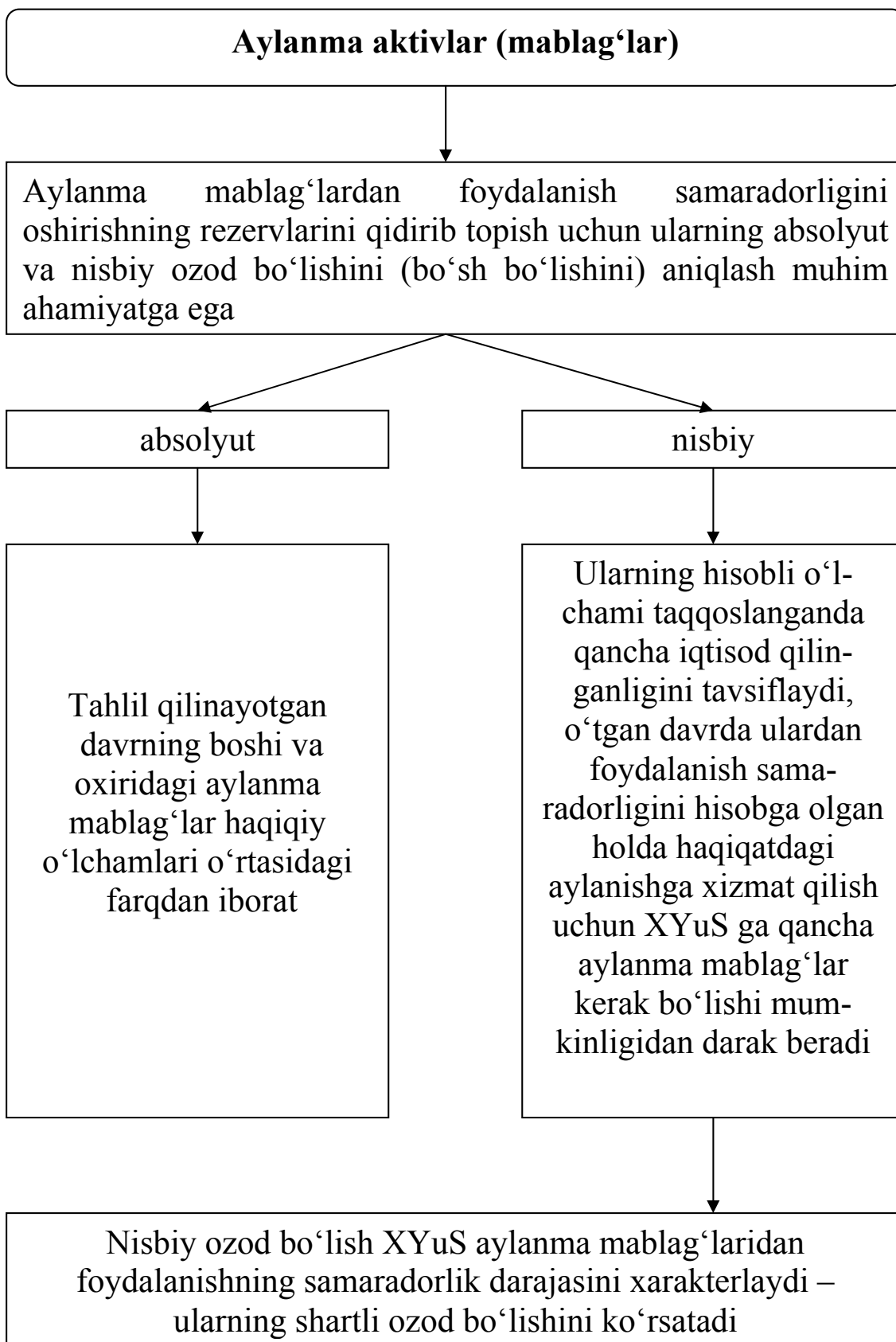

Moliyaviy leverij

Moliyaviy rezervlarni jalb qilishda moliyaviy leverijdan foydalanish katta ahamiyatga ega

Kompaniyaning aylanmasiga turli shakllarda qarz mablag'larini jalb qilish evaziga rentabellikning o'sishiga moliyaviy leverij deyiladi

Moliyaviy leverij XYuS qarz kapitalining XYuS o'z kapitaliga nisbatini ko'rsatuvchi moliyaviy faollik koeffitsiyenti orqali ifodalanadi

Bu ko'rsatkich, ko'pincha, moliyaviy richag (dastak) ko'rsatkichi deb ham yuritiladi va bunda qo'shimcha qarz kapitalini jalb qilishning richagi (dastagi) sifatida kompaniyaning o'zlik kapitali maydonga chiqayotganligi nazarda tutiladi

Bank ssudalari va kreditorlik qarzlari ko'rinishlarida jalb qilingan qarz kapitalidan foydalanish ular jalb qilingunga qadar erishilgan rentabellik darajasidan ko'ra yuqoriroq bo'lgan rentabellik darajasiga erishishni ta'minlasagina samarali bo'lishi mumkin

Faqat shu holdagina moliyaviy leverij yoki moliyaviy richag (dastak) samarasi vujudga kelishi mumkin. Rentabellikning yangi darajasi XYuS kreditdan foydalanganligi uchun bank kreditining foizini va qaytarilish muddati o'tkazib yuborilgan kreditorlik qarzlari uchun to'lov (penya)larni to'lashni etarli darajada (hatto ancha oshgan holda) qoplashi kerak. Qarz mablag'laridan foydalanish XYuS ning maksimal qo'shimcha foyda olishini ta'minlamog'i lozim.

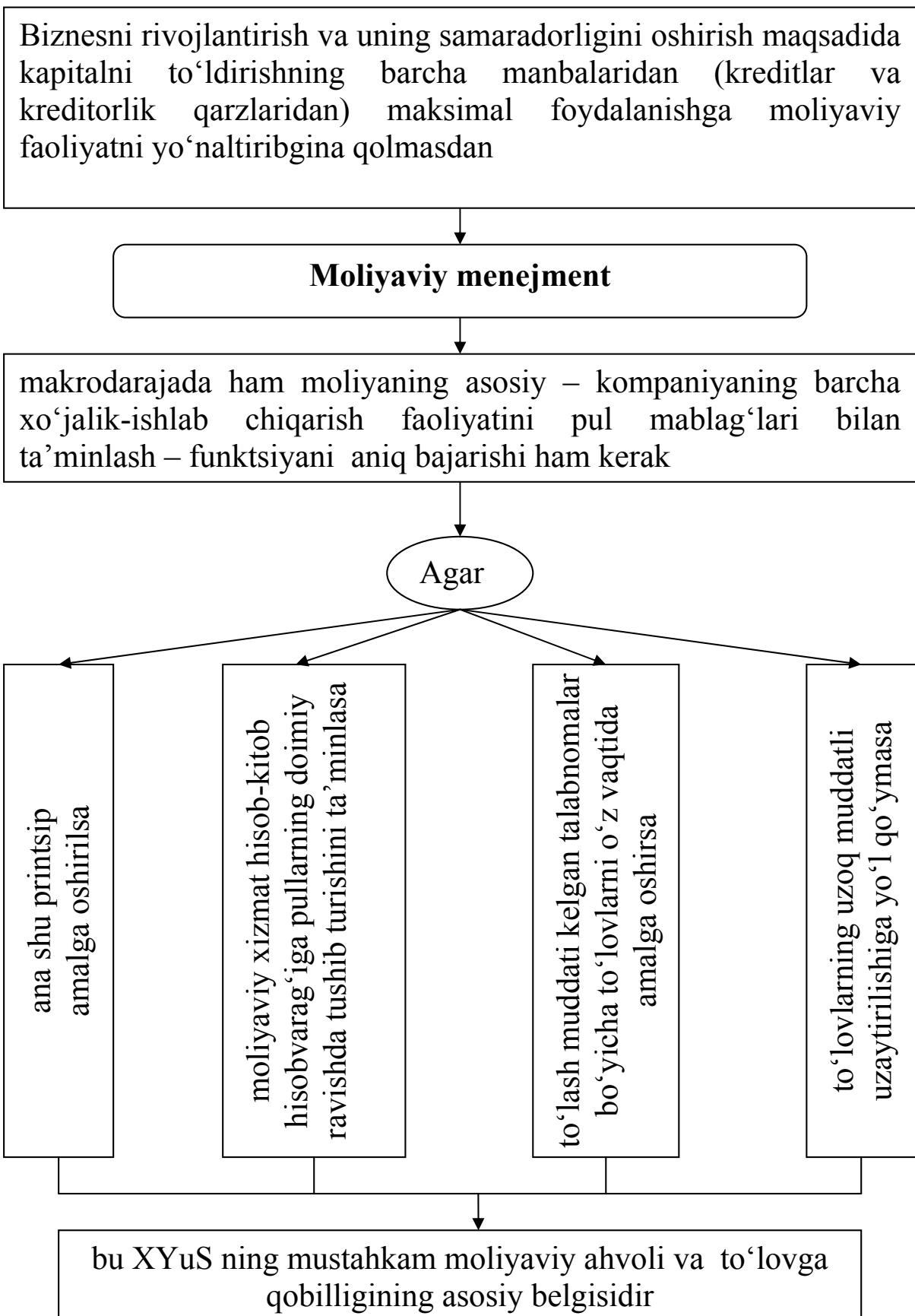

**XYuS ning to'lov qobiliyati
darajasini oshirish uchun**

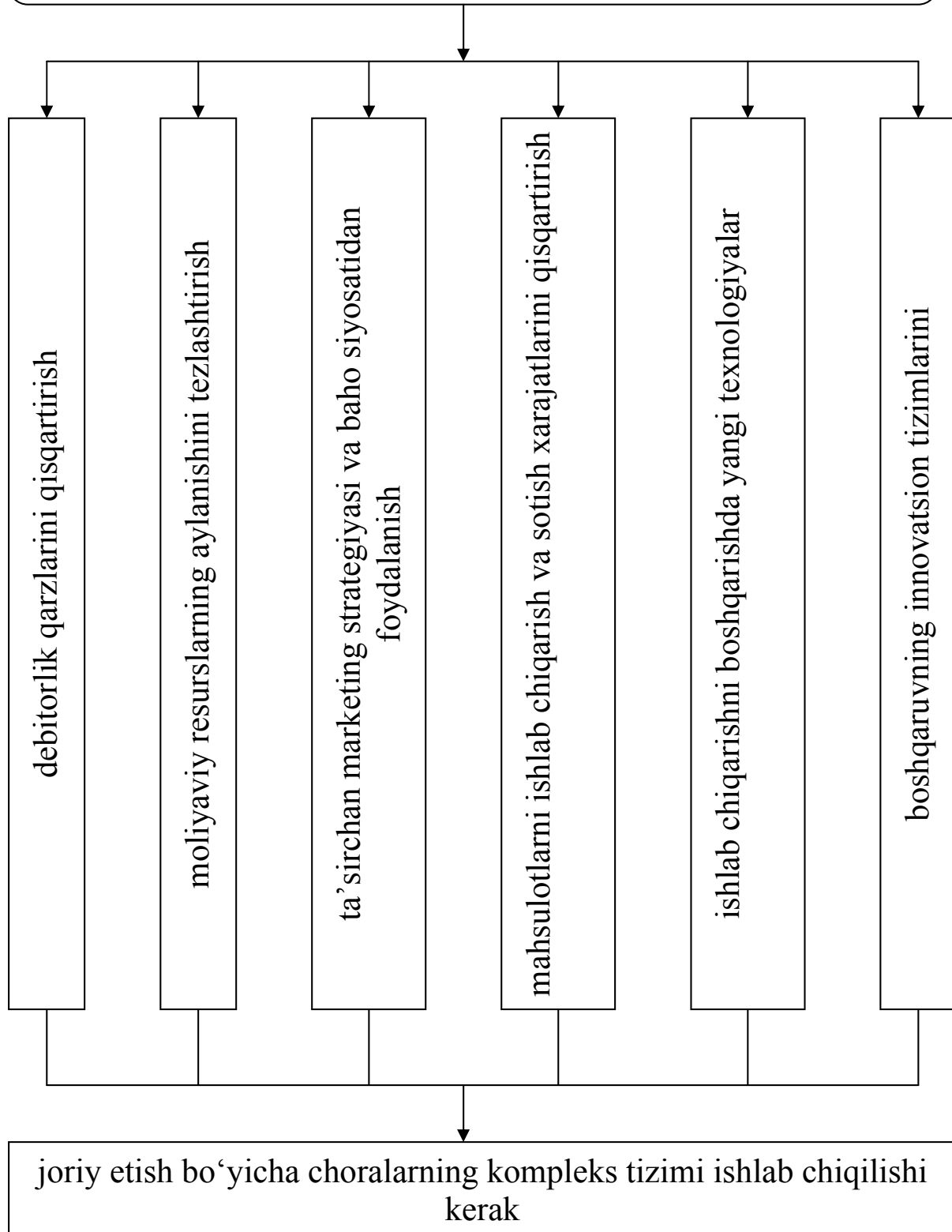

XYuS ning to'lovga qobilligi

to'lovga qobillik koeffitsiyenti orqali ifodalanadi

XYuS barcha pul mablag'larining uzish muddati kelgan to'lovlar bo'yicha majburiyatlarga nisbati bilan aniqlanadi

Koeffitsiyentning darajasi birga teng yoki undan katta bo'lmog'i lozim. Ana shu shart bajarilsa, XYuS to'lovga qobil hisoblanadi

Agar muddati o'tgan kreditorlik qarzlarning umumiy miqdori va to'lovlarning kechikishi belgilangan me'yordan oshsa, kreditorlarning arizasiga muvofiq tegishli sud bu erdan kelib chiquvchi barcha oqibatlarni inobatga olgan holda XYuS ni bankrot deb e'lon qilish jarayonini boshlashi mumkin

Shu munosabat bilan quyidagilarga alohida e'tibor qaratmoq lozim:

- bozorga faol kirish bilan bog'liq holda XYuS moliyaviy barqarorligining o'sishiga;
- bankrotlikning mavjud belgilariga o'z vaqtida barham berishga (moliyaviy mustahkamlik zaxirasini nazorat qilish);
- investitsiyalarning qoplanish muddatlarini qisqartirishga;
- ishlab chiqarish va tovarlar realizatsiyasi xarajatlarini qisqartirish evaziga foydaning o'sishiga.

Har bir guruh omillari hisobidan foyda miqdori o'zgarishining hisob-kitobi quyidagi tarzda amalga oshirilishi kerak

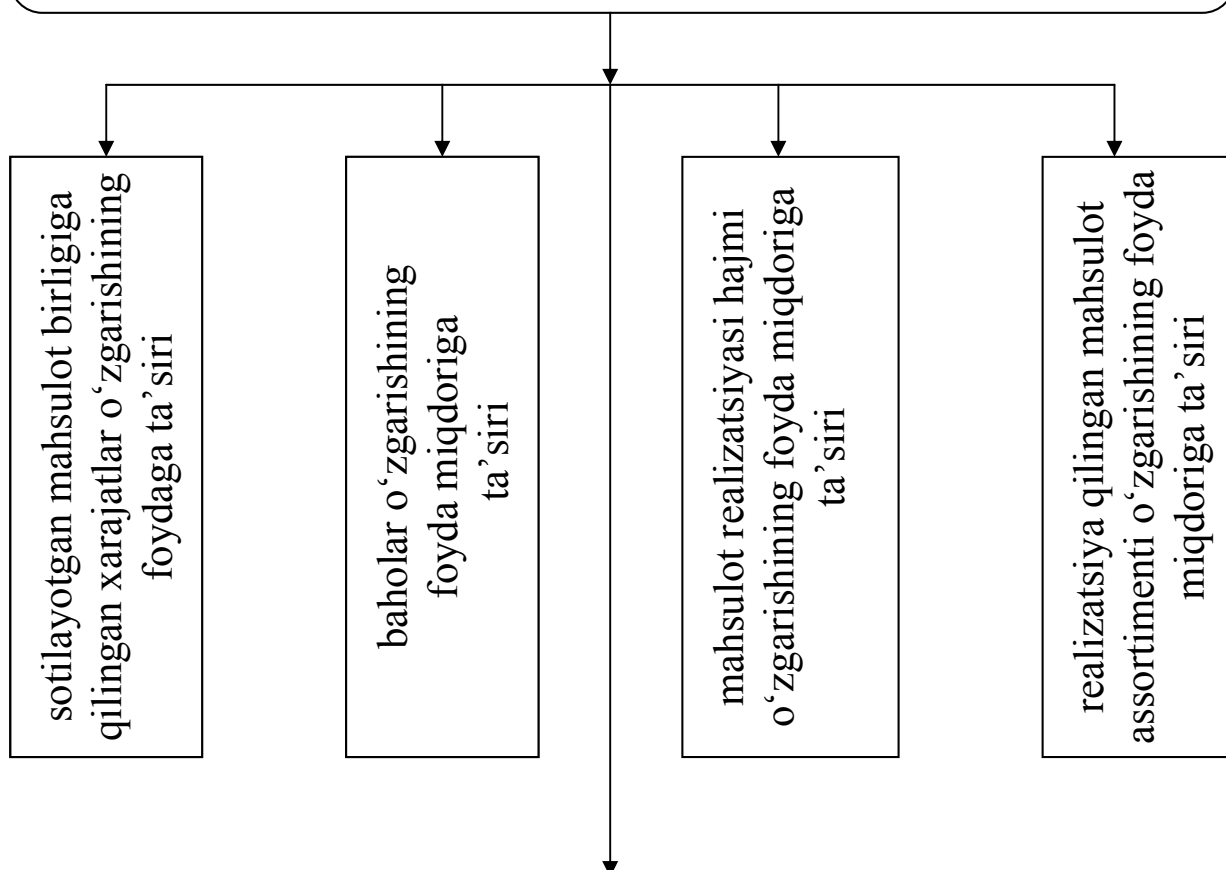

Albatta, foydaning darajasi (miqdori)ga XYuS ning soliq siyosati ham o'z ta'sirini ko'rsatadi, chunki barcha soliqlar tovar bahosining tarkibiga kiritiladi. Soliqlarning miqdori, ayrim hollarda, bahoning darajasini aniqlashga va demak, talabga ham hal qiluvchi ta'sir ko'rsatadi. Shuningdek, soliqlar XYuSning sof foydasiga ham bevosita ta'sir qiladi, chunki sof foyda balans (umumiy) foyda va uning budjetga to'langan qismi o'rtasidagi farq sifatida hisoblanadi.

Hozirgi sharoitda iloji boricha XYuS lar foydasining asosiy qismi budjetga olinmasligi va XYuS ning ixtiyoriga qoladigan sof foyda uning rivojlanishini moliyalashtirish uchun yetarli bo'lmog'i lozim.

Bu, eng avvalo, investitsiyalarga tegishli bo'lib, amaldagi XYuS larda ularning manbai sof foydadir. XYuS larda sof foyda bo'yicha sotuvning rentabelligi (sof foydaning realizatsiya hajmiga nisbati) yuqori bo'lib, ularning sog'lom faoliyatini ta'minlashga etarli bo'lishi kerak.

Moliyaviy isloh qilish jarayonida XYuS faoliyat ko'rsatishning quyidagi parametrlariga erishishga harakat qilmog'i lozimki, ular XYuS ishining moliyaviy barqarorligi va balansi tarkibiy tuzilmasining ijobiyligidan darak beradi:

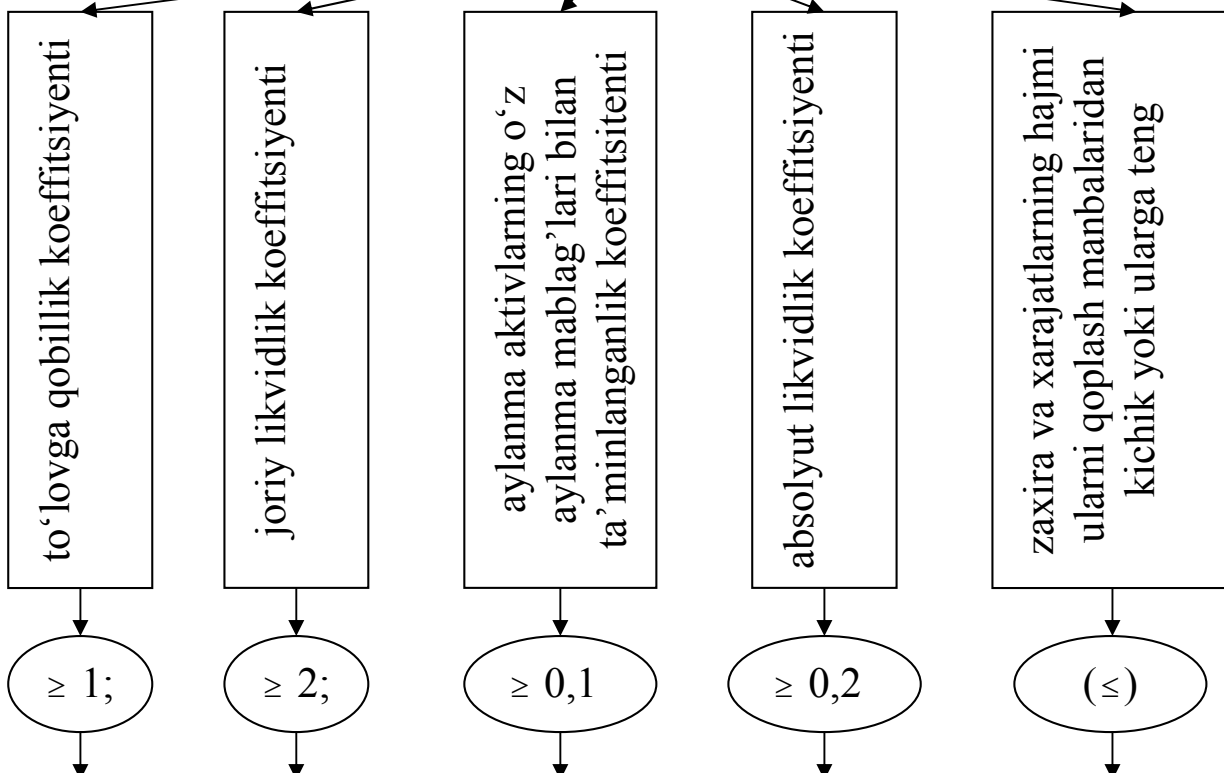

XYuS faoliyatini zararsiz va tanazzulsiz bo'lishini ta'minlash uchun kompaniya ishtirokchilari va moliyaviy menejment tomonidan bu ko'rsatkichlar doimiy ravishda monitoring qilib borilishi va zarur bo'lgan hollarda ularning darajasi o'z vaqtida o'zgartirilishi lozim.

X bob. XO‘JALIK YURITUVCHI SUBYEKTLARNING MOLIYAVIY RESURSLARI

10.1. Xo‘jalik yurituvchi subyektlarning moliyaviy resurslari va kapitali

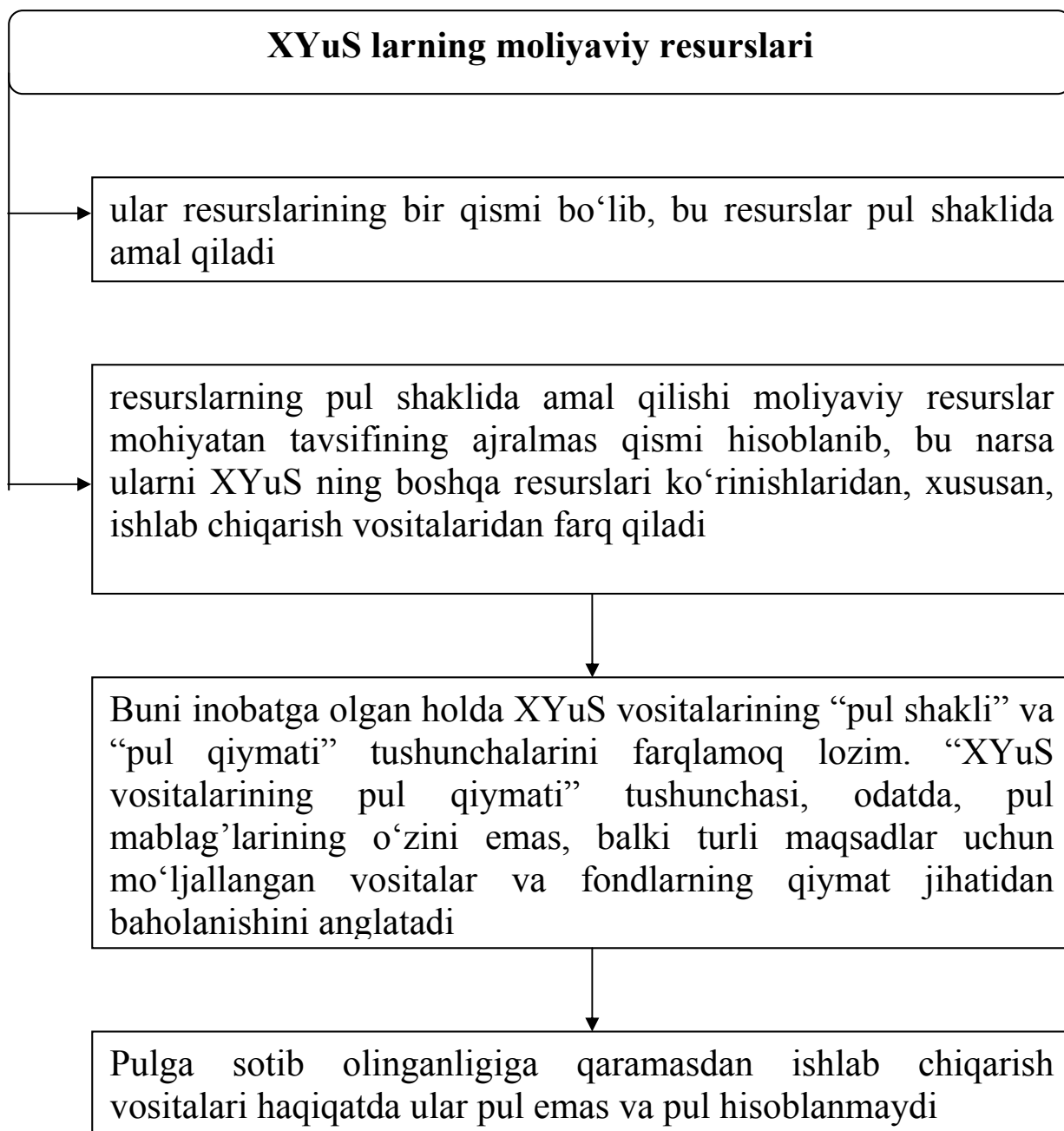

Xo'jalik yurituvchi sub'ektlarning kapitali

Ishlab chiqarish jarayonini yangidan boshlash va rivojlantirishga mo'ljallangan XYuS ning moliyaviy resurslari bu pul shaklidagi uning kapitalidir

Mehnat vositalari, predmetlari va natijalariga aylangan moddiy-buyumlashgan kapital, ishlab chiqarish jarayoni ishtirokchilarining jismoniy va intellektual qobiliyatlaridan iborat bo'lgan inson kapitali kapital mavjudligi va harakatining boshqa pulsiz shakllari hisoblanadi

Prinsip jihatidan, takror ishlab chiqarish jarayonining doiraviy aylanishiga kiritilgan va uning egasiga daromad keltiruvchi har qanday mulkiy va intellektual boylik kapital bo'lishi mumkin.

Ta'sis kapitalining pulsiz qismi (sanoat va intellektual mulk ob'ektlari, ulardan foydalanish huquqlari va boshqalar) esa, xuddi maqsadli tushumlar singari, agar ular pul ko'rinishida qo'yilmagan bo'lsa, ularni XYuS ning moliyaviy resurslari tarkibiga kiritish maqsadga muvofiq emas

Dastlabki (birlamchi) kapitalning ishlab chiqarishga investitsiya qilinishi tovar-pul doiraviy aylanishi jarayonining kengayishini boshlab beradi. Uning pul shaklidagi yakuni (natijasi) sifatida XYuS ning tushumi maydonga chiqadi

Tushum xarajatlarni moliyalashtirish va kengaytirilgan takror ishlab chiqarish jarayonini davom ettirishni ta'minlovchi bir necha pul mablag'lari fondlariga bo'linadi

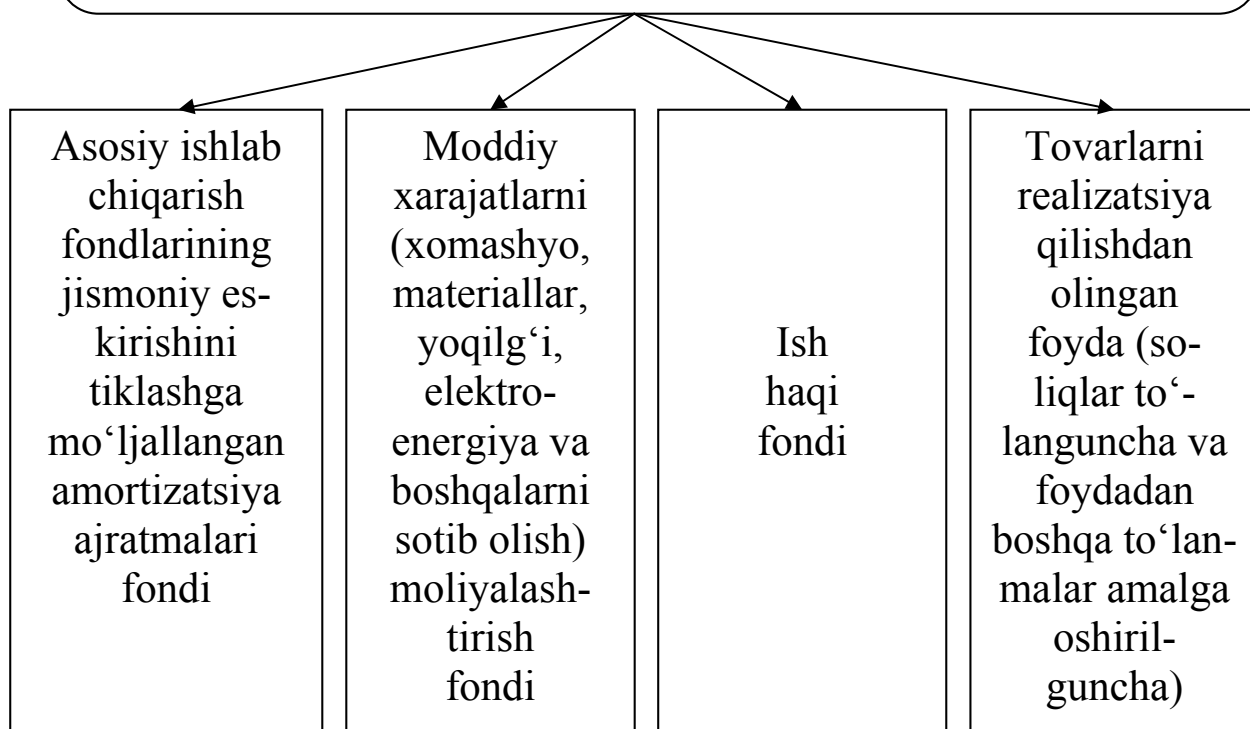

Bozor iqtisodiyotining xorijiy nazariyasi va amaliyotida pul tushumi yalpi daromad tarzida talqin qilinadi. Bu narsa XYuS moliyaviy resurslari fondini shakllantirish va qayta yangilashda tushumning umumlashtirilgan ahamiyatini o'zida aniqroq aks ettiradi

Moddiy xarajatlarni moliyalashtirish uchun mo'ljallangan pul tushumlarining bir qismi, XYuS ning real moliyaviy resursi mol yetkazib beruvchilar va kontragentlarning hisobvaraqlariga o'tkazilmasdan uning aylanmasida bo'lgan paytda unga qo'shimcha daromad keltiradi

Amortizatsiya ajratmalari fondi

Amortizatsiya ajratmalari fondi XYuS lar moliyaviy resurslarining tarkibiy tuzilmasida muhim o‘rin tutadi

Chunki bunday ajratmalar pul tushumlaridan qancha ajratilganligi va ularning XYuS tegishli hisobvaraqlarida joylashganligiga qarab XYuS larning real moliyaviy resurslari hisoblanadi

Foyda

Ishlab chiqarishning rivojlanishi va tovar hamda moliya bozorlarida XYuS faoliyatining faollashuvi natijasida uning moliyaviy resurslari tarkibiy tuzilmasida foyda hal qiluvchi o‘rinni egallay boshlaydi

Foyda XYuS o‘z mablag‘larining asosiy manbai bo‘lib, ishlab chiqarish apparatining yangilanishini, sifatning yaxshilanishini, chiqarilayotgan mahsulot assortimentining kengayishini va h.k.larni ta‘minlaydi

Foyda hisobidan XYuS ning rezerv fondlari, maxsus maqsadlarga mo‘ljallangan fondlar shakllantiriladi

Foyda massasi va normasi, uning xarajatlarga nisbati XYuS ning kreditga layoqatliligini va uning qarz mablag‘larini jalb qilish imkoniyatini, uzoq va qisqa muddatli kreditlarni olishni aniqlab beradigan muhim indikatorlardir

Amal (harakat)dagi tijoriy XYuS larning moliyaviy resurslarini ularning shakllanish manbalariga ko‘ra quyidagilarga ajratish mumkin

mahsulot realizatsiyasining tushumi hisobidan shakllanadigan moliyaviy resurslar (foyda; amortizatsiya ajratmalari fondi; ish haqi fondi; moddiy xarajatlarni tiklash fondi)

boshqa realizatsiya (mol-mulk; asosiy faoliyatga daxldor bo‘lmagan xizmatlar va boshqalar) hisobidan olinadigan moliyaviy resurslar

moliyaviy bozorda shakllanadigan moliyaviy resurslar (kreditlar va zayomlar; o‘z aksiyalari va qimmatli qog‘oz-larning boshqa ko‘rinishlarini sotish; boshqa emitentlarning qimmatli qog‘ozlari bo‘yicha dividendlar va foizlar; sug‘urta qoplamalari va boshqalar)

kreditorlik qarzlari hisobidan tashkil topadigan moliyaviy resurslar (mol yetkazib beruvchi va pudratchilarga; mehnat haqi bo‘yicha; sotsial sug‘urtaga doir; budget oldidagi va boshqalar)

badallar va maqsadli xarakterdagi tushumlar hisobidan shakllantiriladigan moliyaviy resurslar (boshqa tashkilotlar va jismoniy shaxslardan tushumlar, budget subsidiyalari va h.k.)

10.2. Xo‘jalik yurituvchi subyekt moliyaviy resurslaridan foydalanish samaradorligi

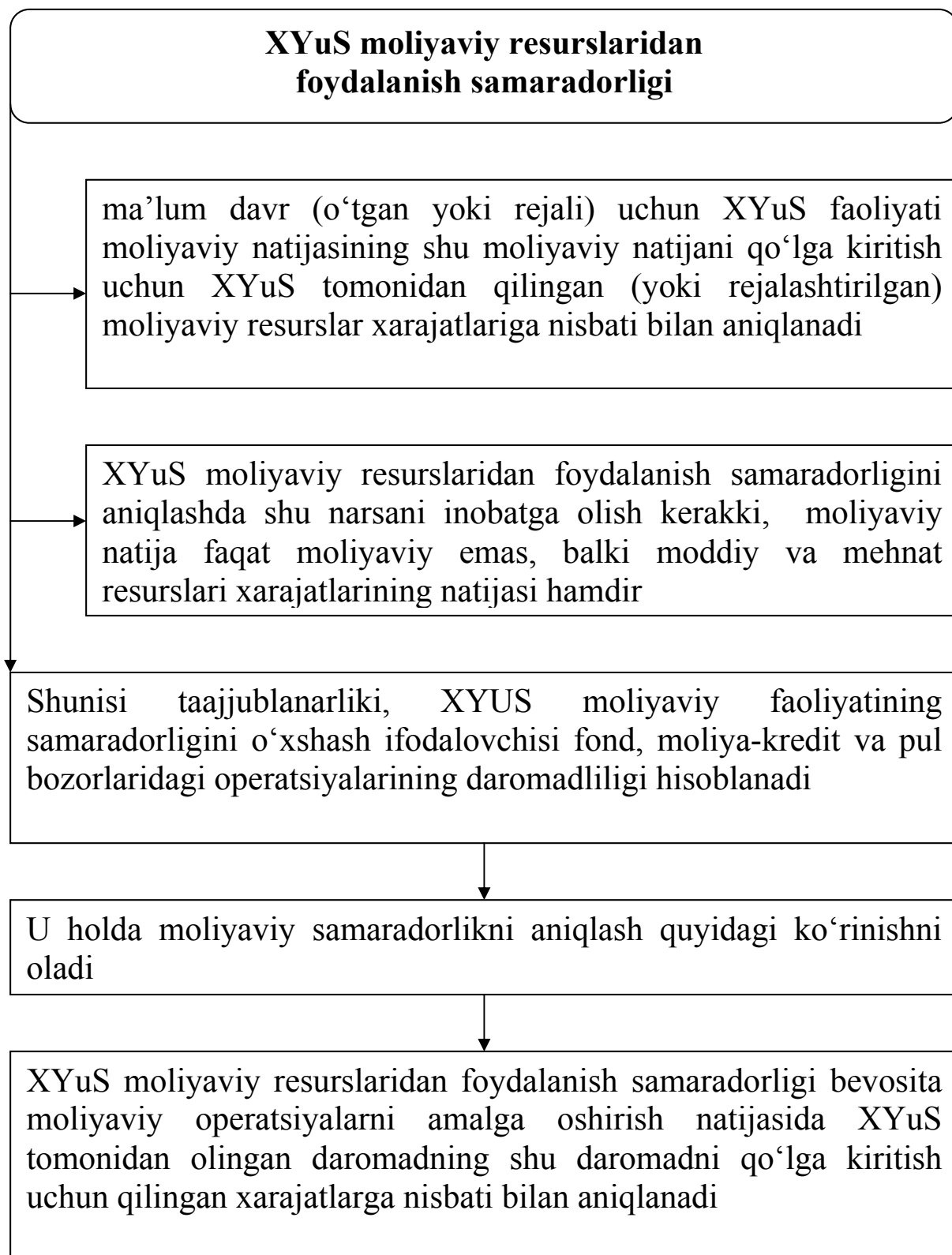

Bevosita moliyaviy operatsiyalarni amalga oshirish natijasida XYuS tomonidan olingan daromad tarkibiga quyidagilar kiradi

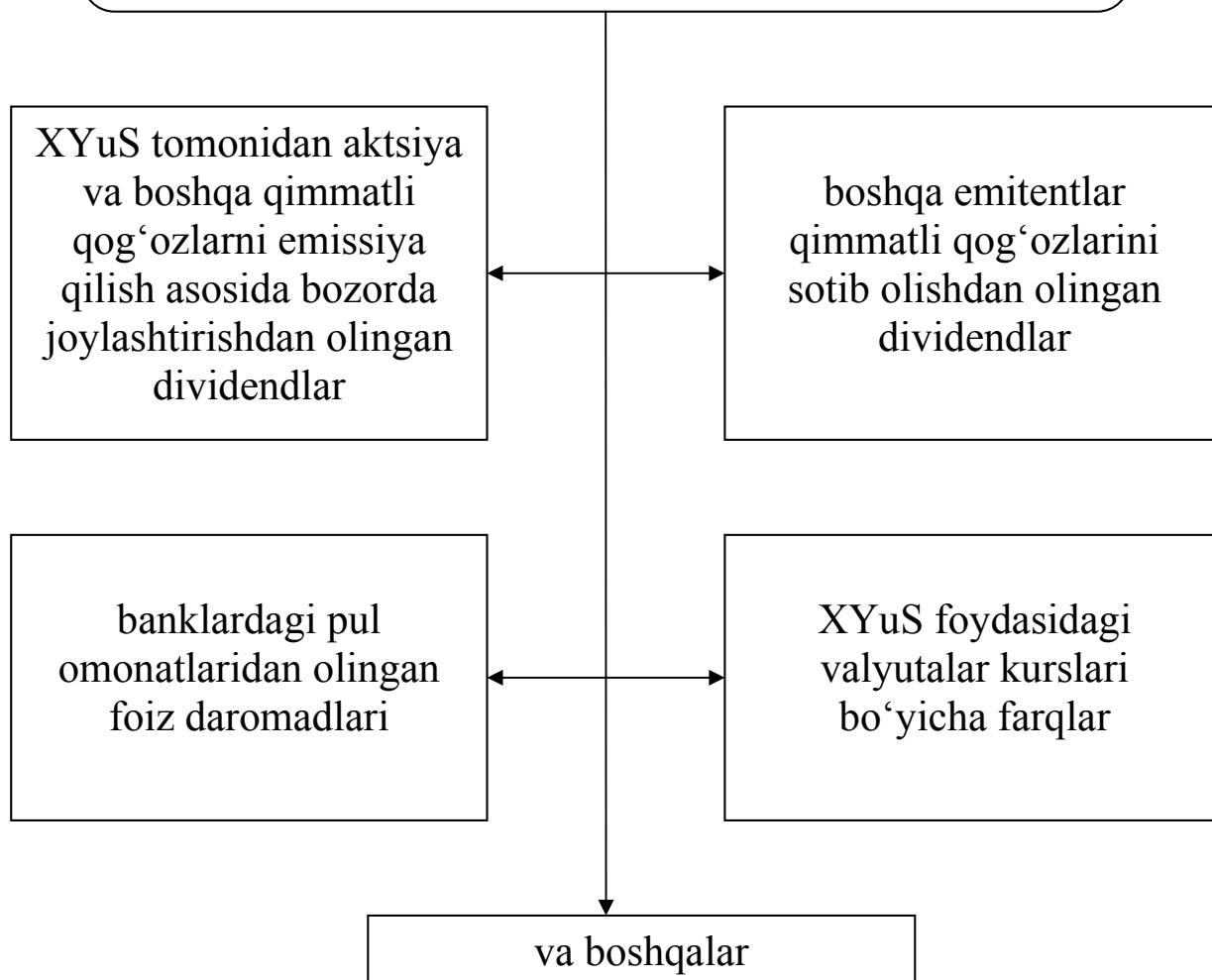

Ajablanarlisi shundaki, XYuS moliyaviy operatsiyalarining daromadlilikini xarakterlovchi ko'rsatkich ularning samaradorligini sof moliyaviy natijaning sof moliyaviy xarajatlarga nisbati shaklida ifodalab, ko'pchilik hollarda XYuS moliya-xo'jalik faoliyatining haqiqiy samaradorligini aks ettirmaydi. Iqtisodiyot real sektori samaradorligining ko'rsatkichlarida va baholarida bankrot holatida bo'lishlariga qaramasdan moliyaviy "spekulyatsiyaning" imkoniyatlari ularni "cho'kmasdan" turishlariga sharoit yaratadi

Sotuv rentabelligi

Real sektor XYuS larida, moddiy ishlab chiqarishda moliyaviy resurslardan foydalanishning samaradorligini mos ravishda baholash talablariga u yoki bu darajada sotuv rentabelligi ko'rsatkichi (foydaning mahsulotni realizatsiya qilishdan olingan tushumga nisbati) javob beradi

Bu nisbatdagi surat va maxraj pul mablag'laridan iborat bo'lganligi uchun sotuv rentabelligini, ayrim holatlarni istisno qilgan tarzda, sof moliyaviy ko'rsatkich sifatida e'tirof etish mumkin

Shunday bo'lishiga qaramasdan bu yerda yana bir narsani inobatga olmoq lozim, ya'ni samaradorlikning o'lchovi sifatida yuqoridagi ko'rsatkichning haqqoniylik darajasi juda ko'p omillarga, xususan, tushum va foydani shakllantiruvchi bozor baholari monopol baholarni shakllantirishning salbiy ta'sirlaridan qanchalik ozod ekanligiga bog'liq

Barcha moliyaviy ko'rsatkichlarda mazmun va shakl o'rtasida dialektik qarama-qarshilikning mavjudligi namoyon bo'ladiki, bu narsa bizning holatda XYuS lar moliyasining (iqtisodiyot yaxlit moliyaviy sektorining ham) o'z iqtisodiy asosidan, ishlab chiqarishdan ajralib chiqishga va unga bog'liq bo'lmagan holda mustaqil hayot kechirish imkoniyatini qo'lga kiritishga intilishi orqali ifodalanadi

XYuS lar moliya-xo‘jalik faoliyatining samaradorligini tahlil qilish va baholashda moliyaviy ko‘rsatkichlar (masalan, tushum va foyda) moddiy aylanma mablag‘larning aylanuvchanligi, asosiy ishlab chiqarish fondlari va nomoddiy aktivlarning fond qaytimi (sig‘imi) kabi iqtisodiy ko‘rsatkichlar bilan birgalikda qaralsa, bu qarama-qarshilik, ma’lum darajada, pasayadi

Ana shu munosabat bilan eng umumlashtiruvchi ko‘rsatkichlardan biri XYuS ning iqtisodiy rentabelligi (biznesning rentabelligi) ko‘rsatkichidir

**XYuS ning iqtisodiy rentabelligi
(biznesning rentabelligi)**

Bu ko‘rsatkich yillik foydaning XYuS aylanma kapitali, asosiy kapitali va nomoddiy aktivlarining miqdorlari yig‘indisiga nisbati bilan aniqlanadi

XYuS moliyaviy resurslaridan foydalanish samaradorligini tahlil qilishda uning moliyaviy barqarorligi, to‘lovga layoqatligi va likvidligini xarakterlovchi ko‘rsatkichlardan chetda qolmaslik kerak. Bu yerda ham o‘zining mazmuniga ko‘ra sof moliyaviy va iqtisodiy ko‘rsatkichlar qo‘llaniladi. Sof moliyaviy ko‘rsatkichlar qatoriga absolyut va muddatli likvidlik koeffitsiyentlarini kiritish mumkin, ular yordamida XYuS ning potensial to‘lov qobiliyati baholanadi

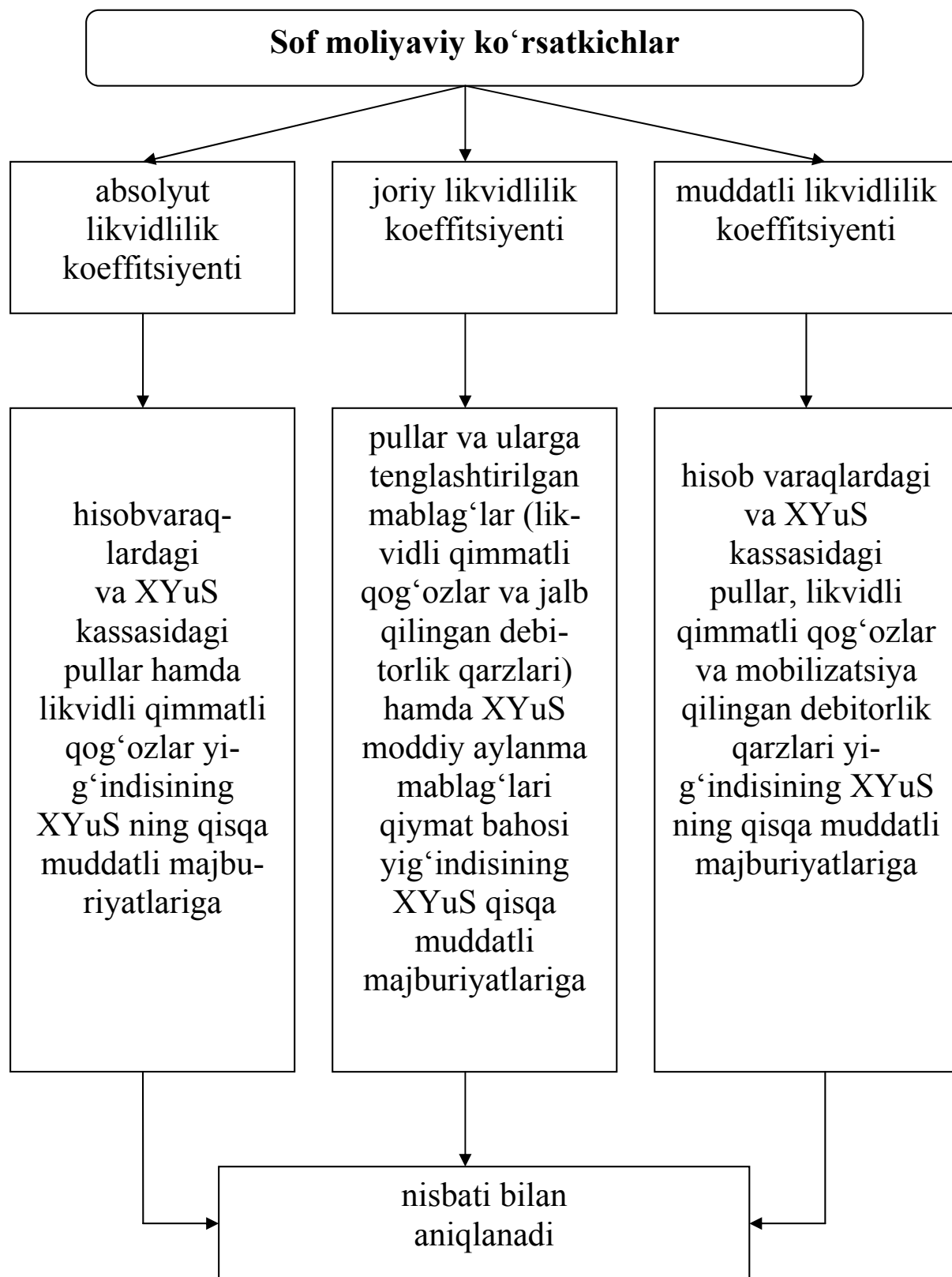

XI bob. AYLANMA VA ASOSIY KAPITAL DOIRAVIY AYLANISHINING MOLIYAVIY ASPEKT (JIHAT)LARI

11.1. Asosiy kapital doiraviy aylanishining mohiyati, tarkibiy tuzilmasi va samaradorligi

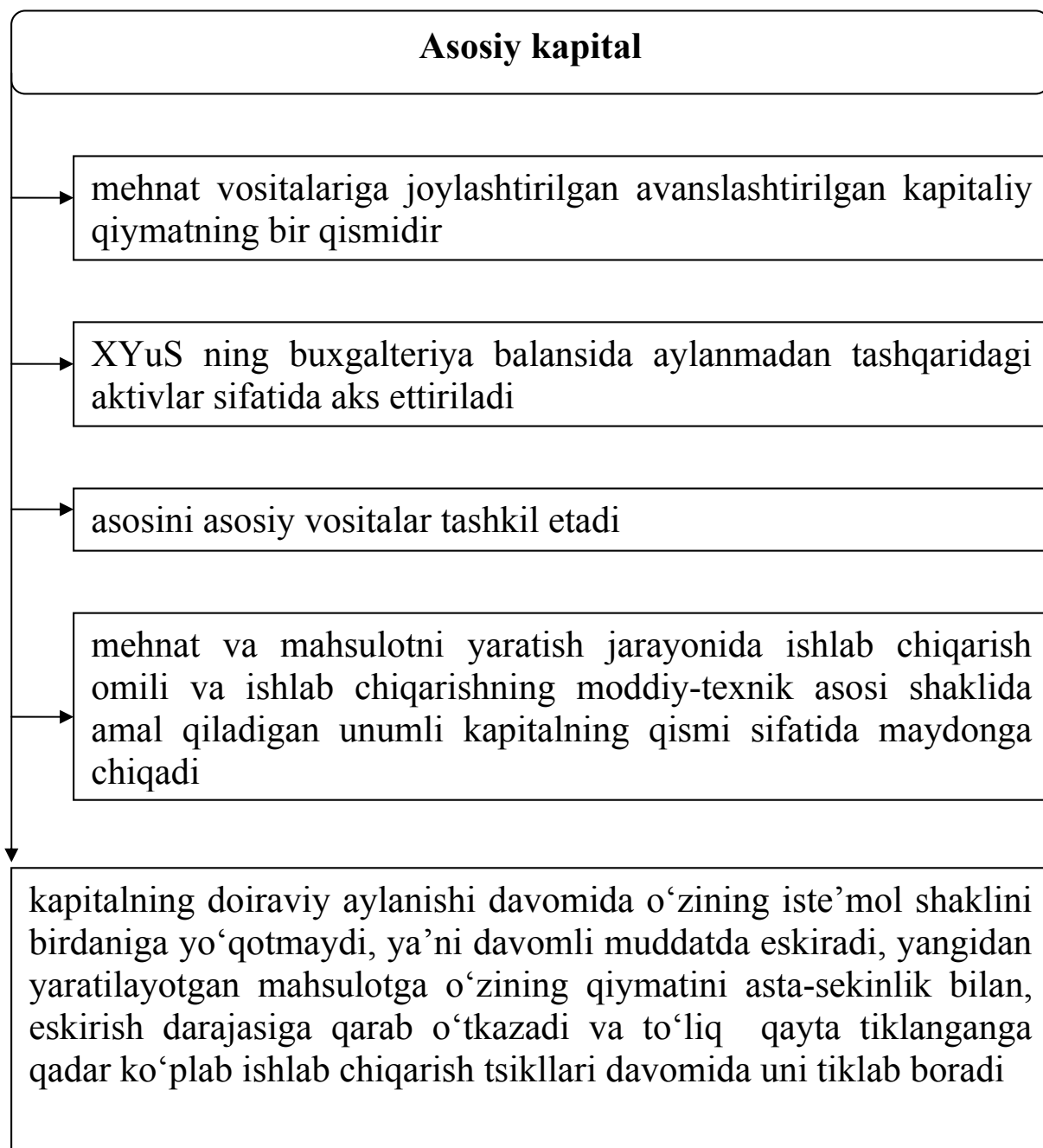

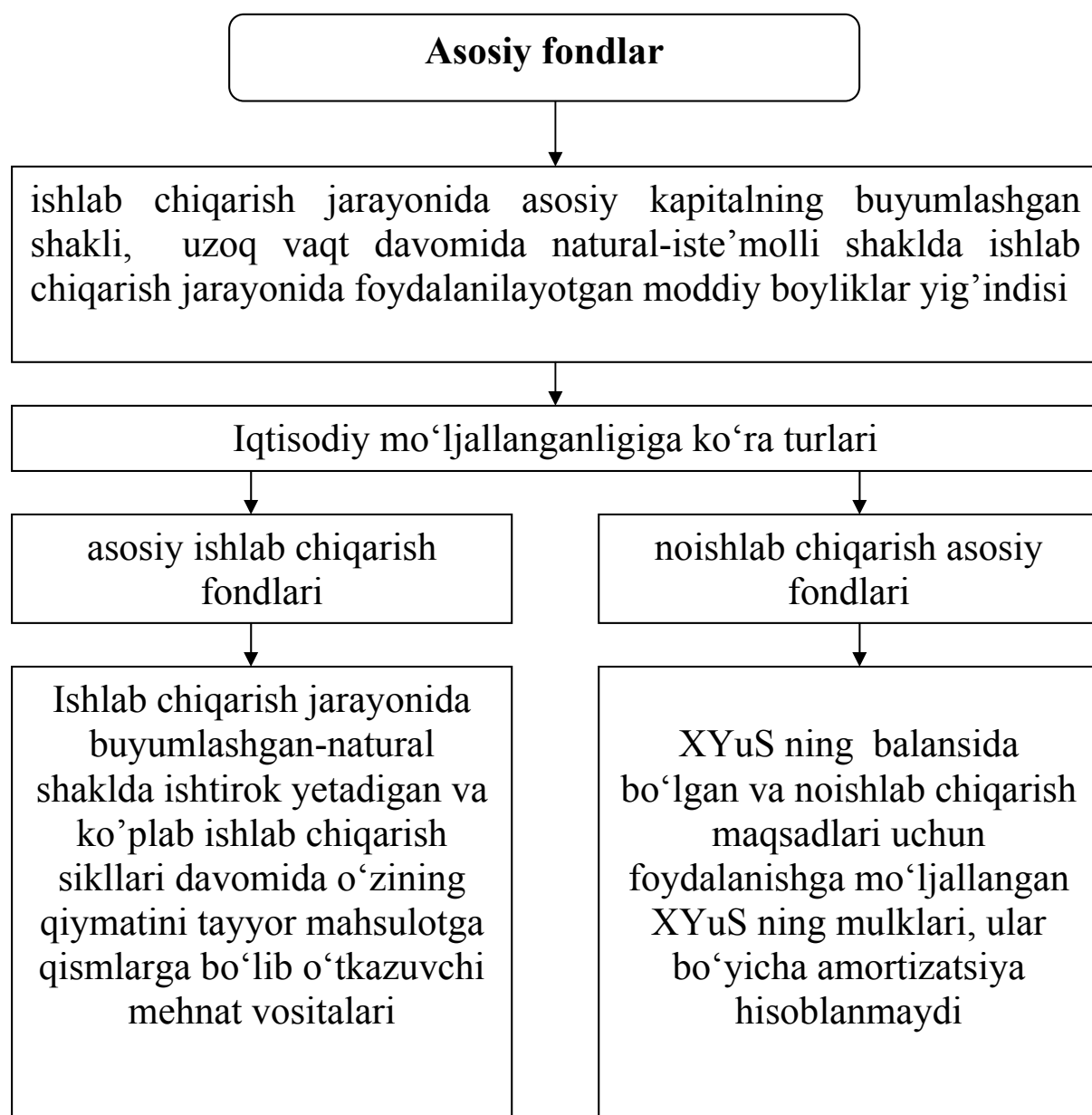
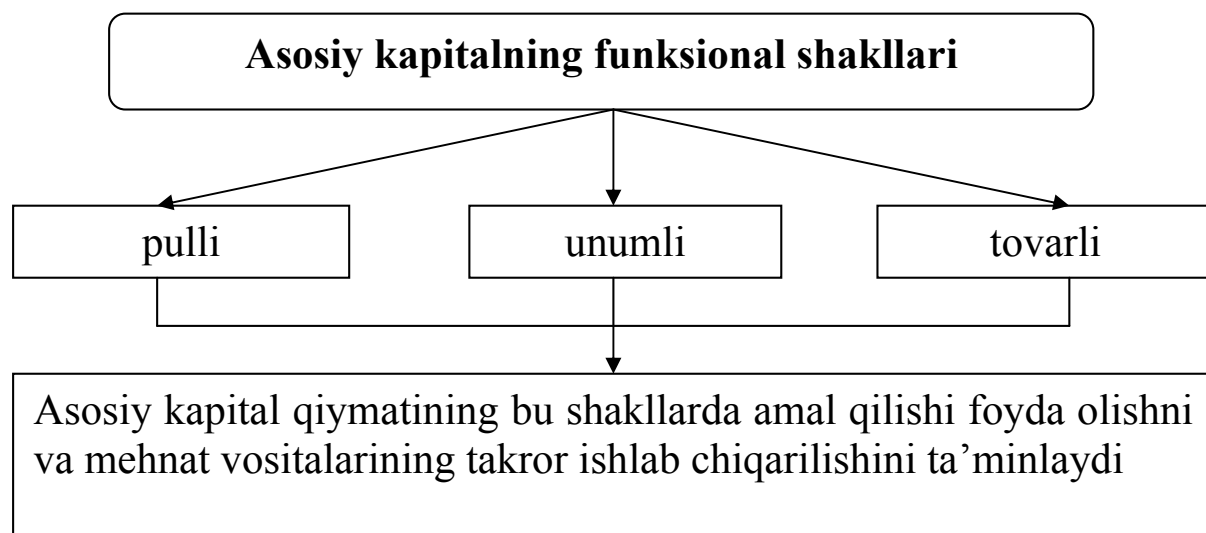

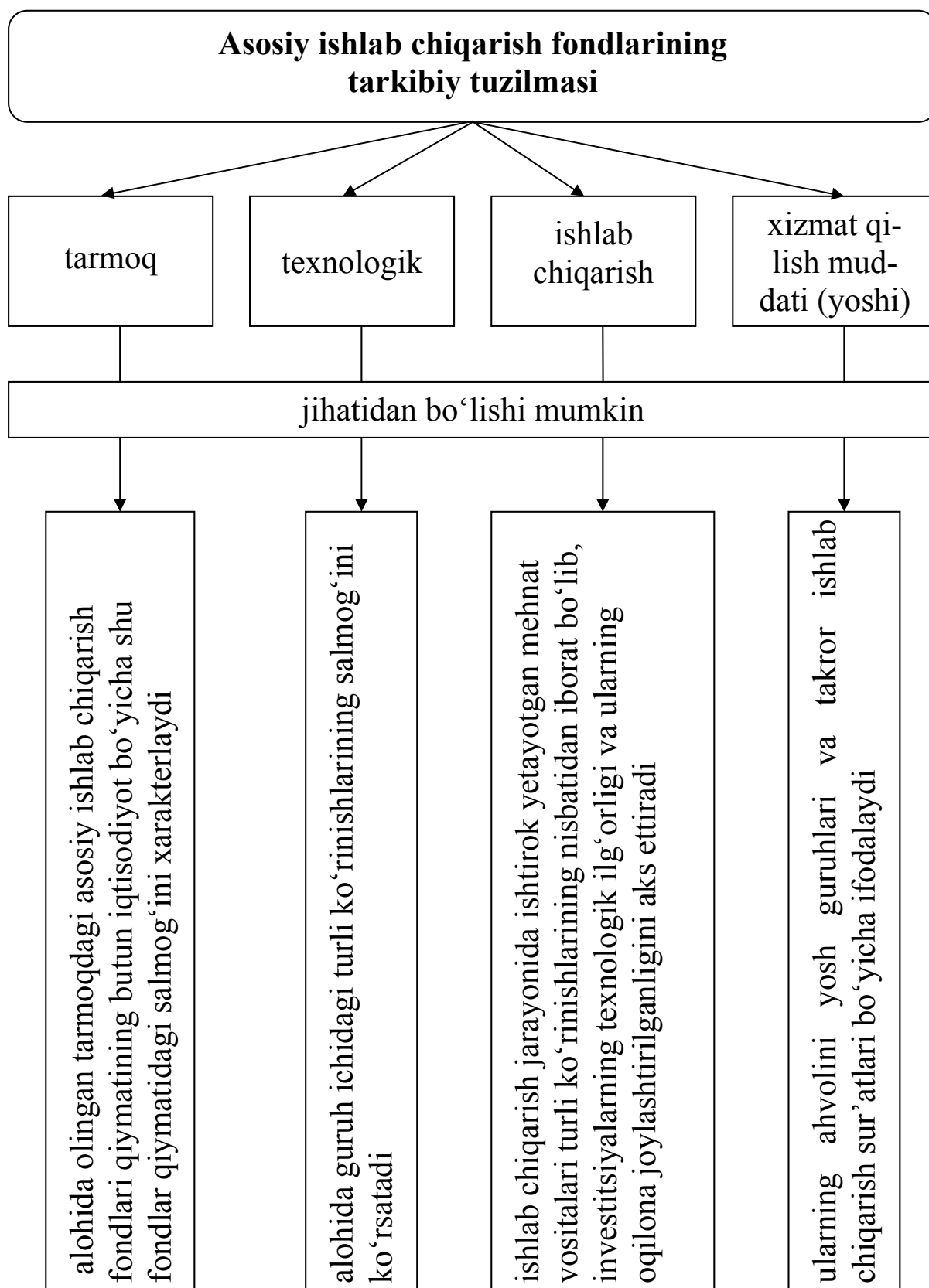

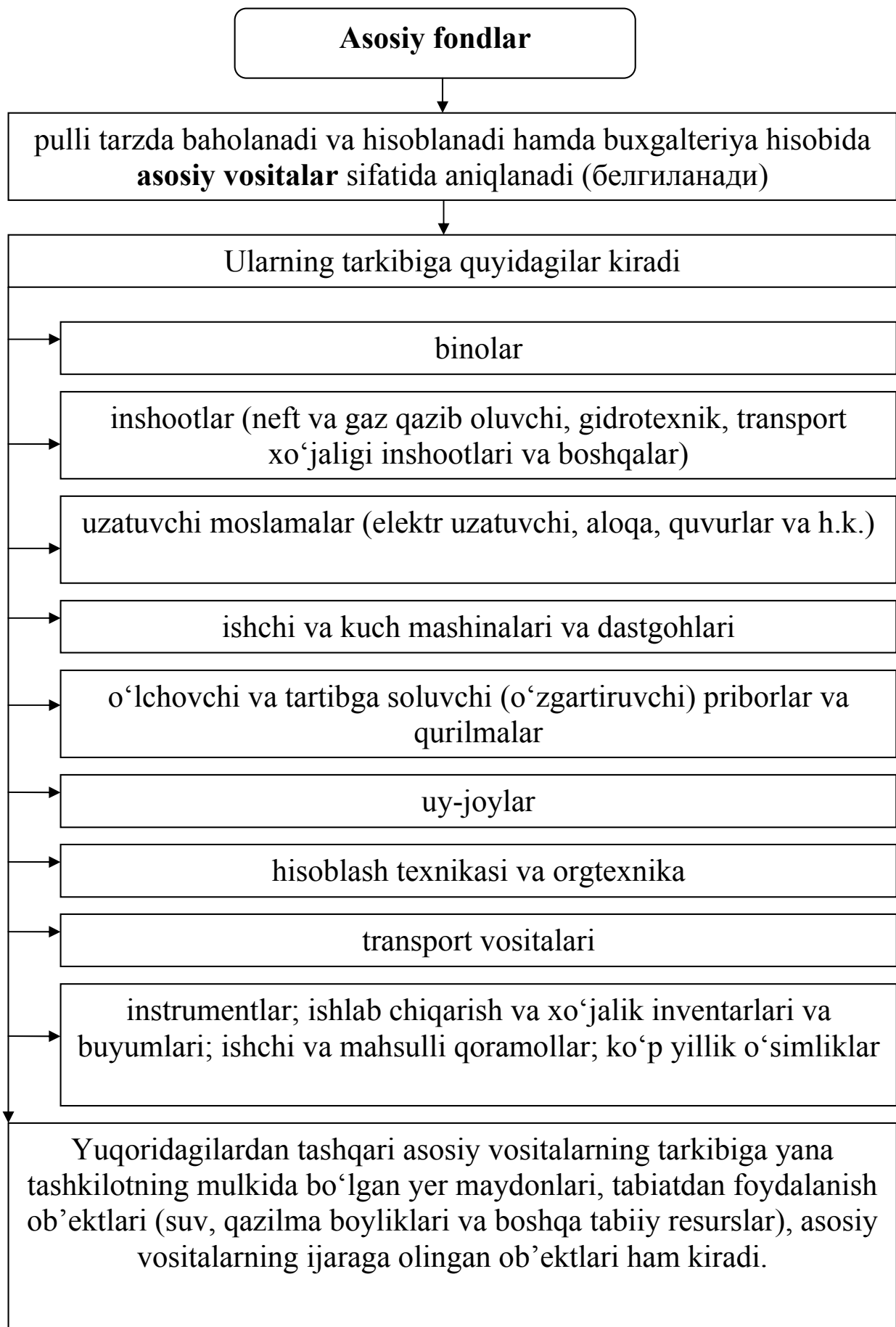

Asosiy kapital doiraviy aylanishining samaradorligini tahlil qilishda quyidagilarni hisobga olish maqsadga muvofiq

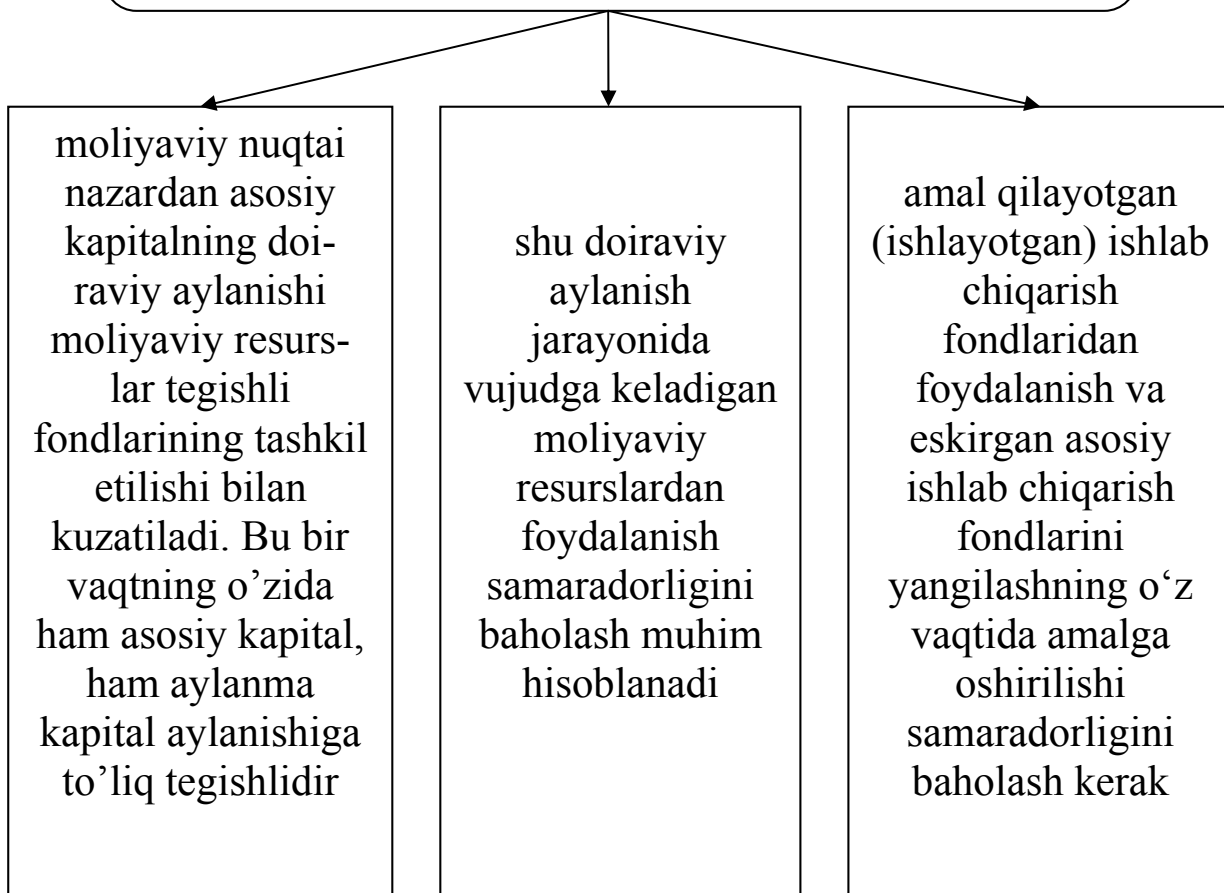

Amortizatsiya ajratmalarini hisoblashning ikki asosiy metodi

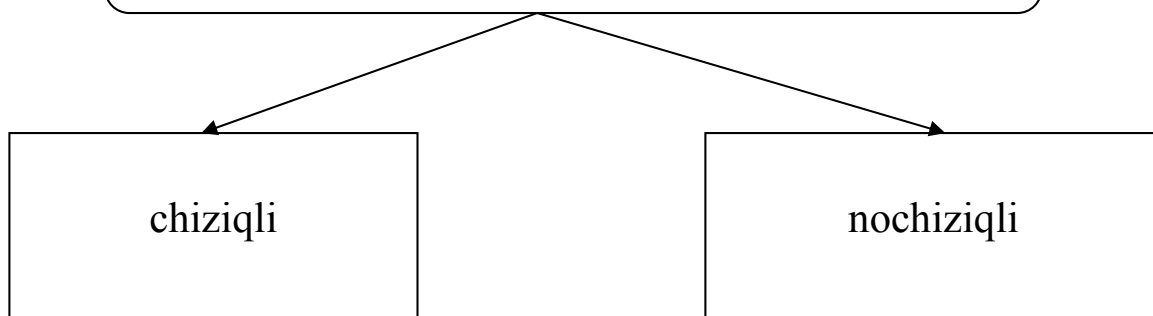

Asosiy kapitalning doiraviy aylanish jarayonida vujudga keladigan o'z moliyaviy resurslarining tarkibiga, amortizatsiya fondidan tashqari, yana quyidagi daromadlar va turli tushumlar ham kiradi

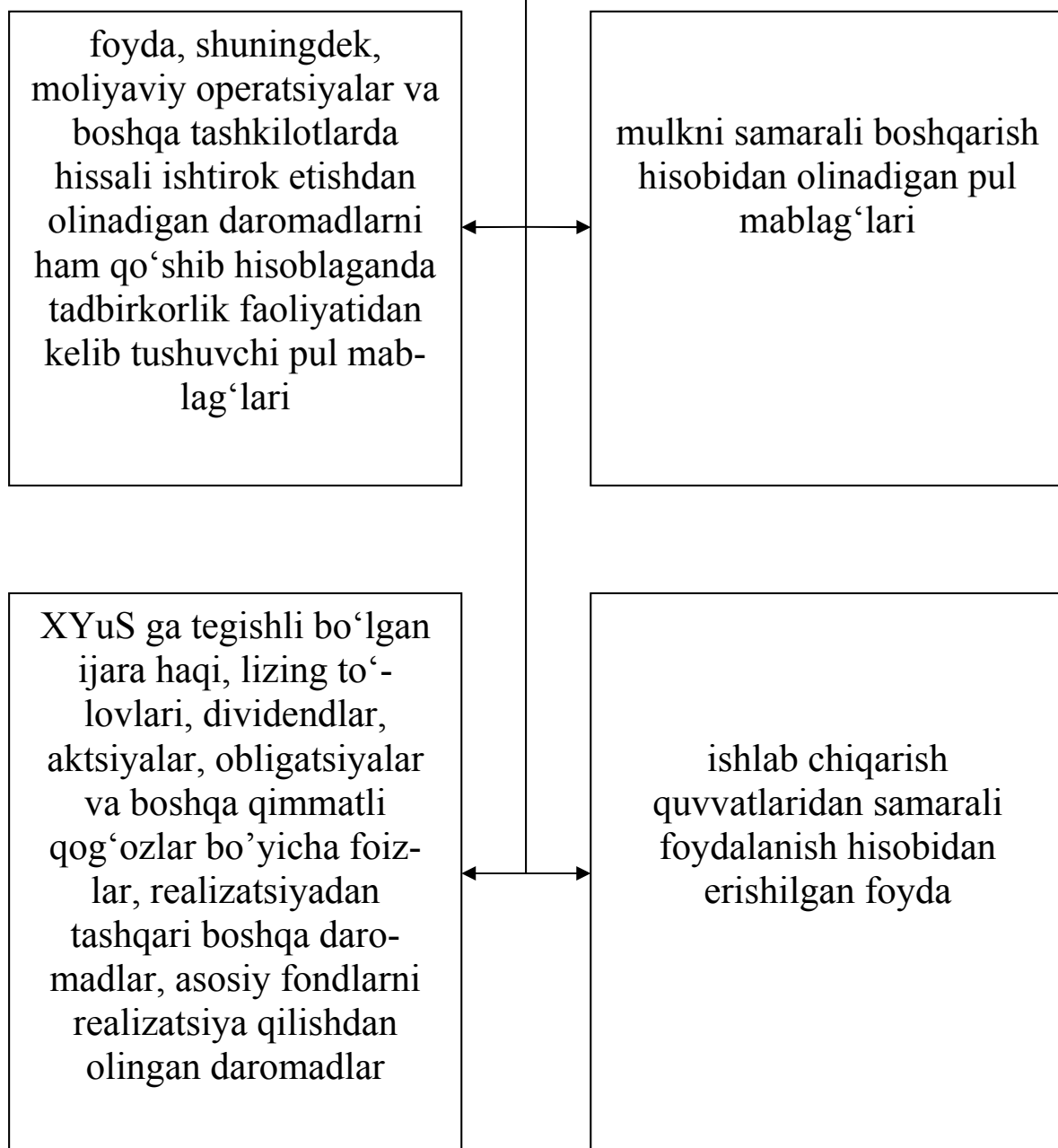

Asosiy fondlarni shakllantirish uchun jalb qilinadigan pul mablag'larining manbalarini ikki guruhga bo'lish mumkin

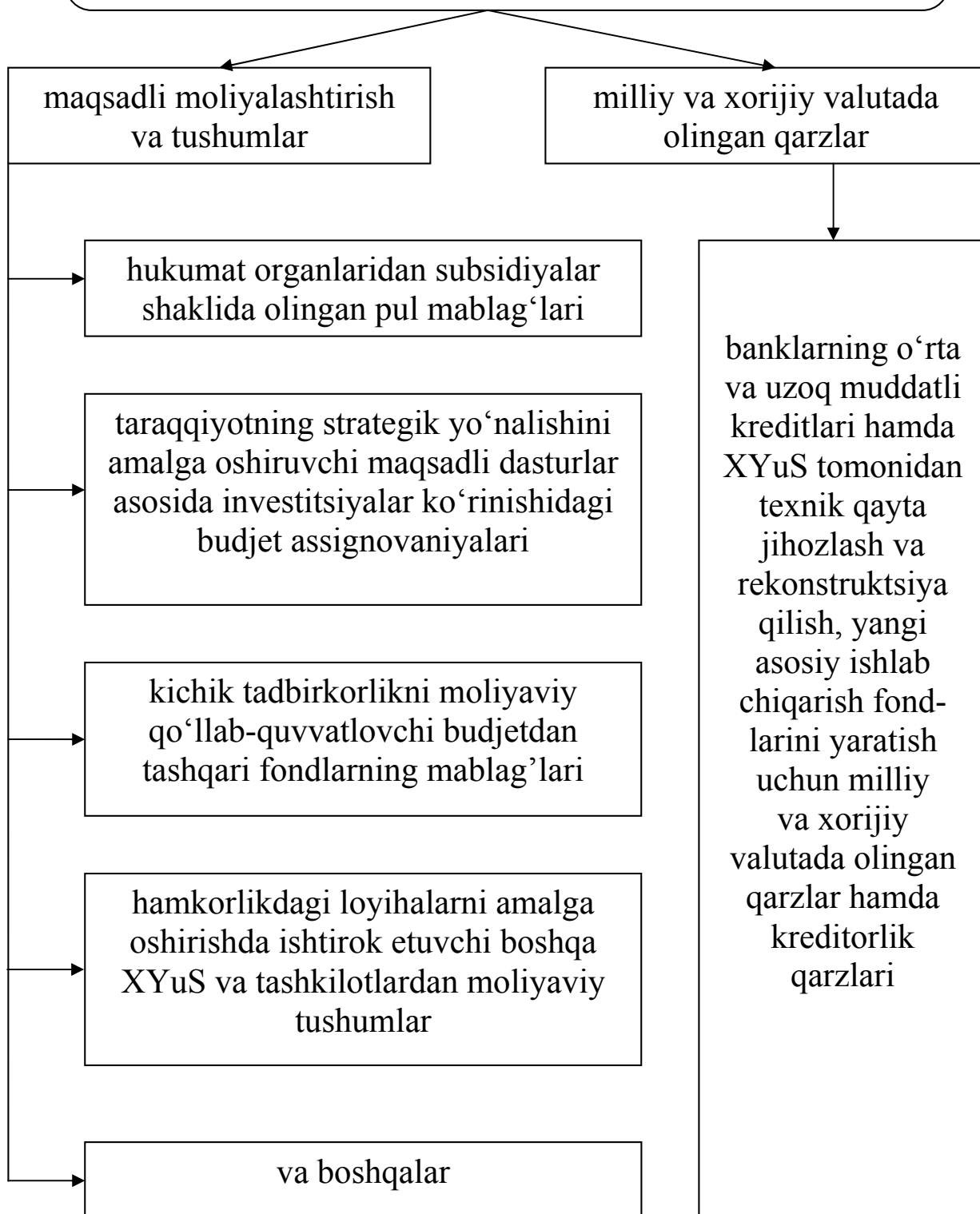

Asosiy kapitalning doiraviy aylanishi jarayonida ishtirok etadigan moliyaviy resurslardan foydalanishning samaradorligi

olingan samara va uni qo‘lga kiritish uchun sarf qilingan moliyaviy resurslar o‘rtasidagi nisbat orqali ifodalanadi

Shu munosabat bilan moliyaviy resurslardan foydalanishning sifat natijasi foydaning o‘sgan qismi va moliyaviy resurslar o‘rtasidagi nisbat bilan belgilanadi

Asosiy kapitalning rivojlanishi va uning moliyaviy jihatdan ta‘minlanishini boshqarishda asosiy ishlab chiqarish fondlaridan foydalanishning samaradorligini baholash alohida ahamiyat kasb etadiki, uning juda ko‘p aspektlari mavjud

Bu yerda, eng avvalo, davlat, mulkdorlar, boshqaruvchilar va xodim (ishchi)lar manfaatlarini birgalikda qarash aspekti juda muhimdir. Davlat manfaatlari, **bir tomondan**, XYuS larning soliq to‘lovlarini maksimallashtirish maqsadida balans foydaning maksimallashtirilishini ko‘zda tutadi. **Ikkinchi tomondan** esa, foydadan soliq to‘lovlari foydaning kengaytirilgan ilmtalab takror ishlab chiqarishga qayta investitsiya qilinishini hisobga olgan holda optimallashtirmo-g‘i lozim

Asosiy kapitaldan samarali foydalanishni baholashda XYuS moliya-xo'jalik faoliyatining natijaliligini ochib beruvchi umumiy moliyaviy-iqtisodiy ko'rsatkichlardan foydalanish maqsadga muvofiq

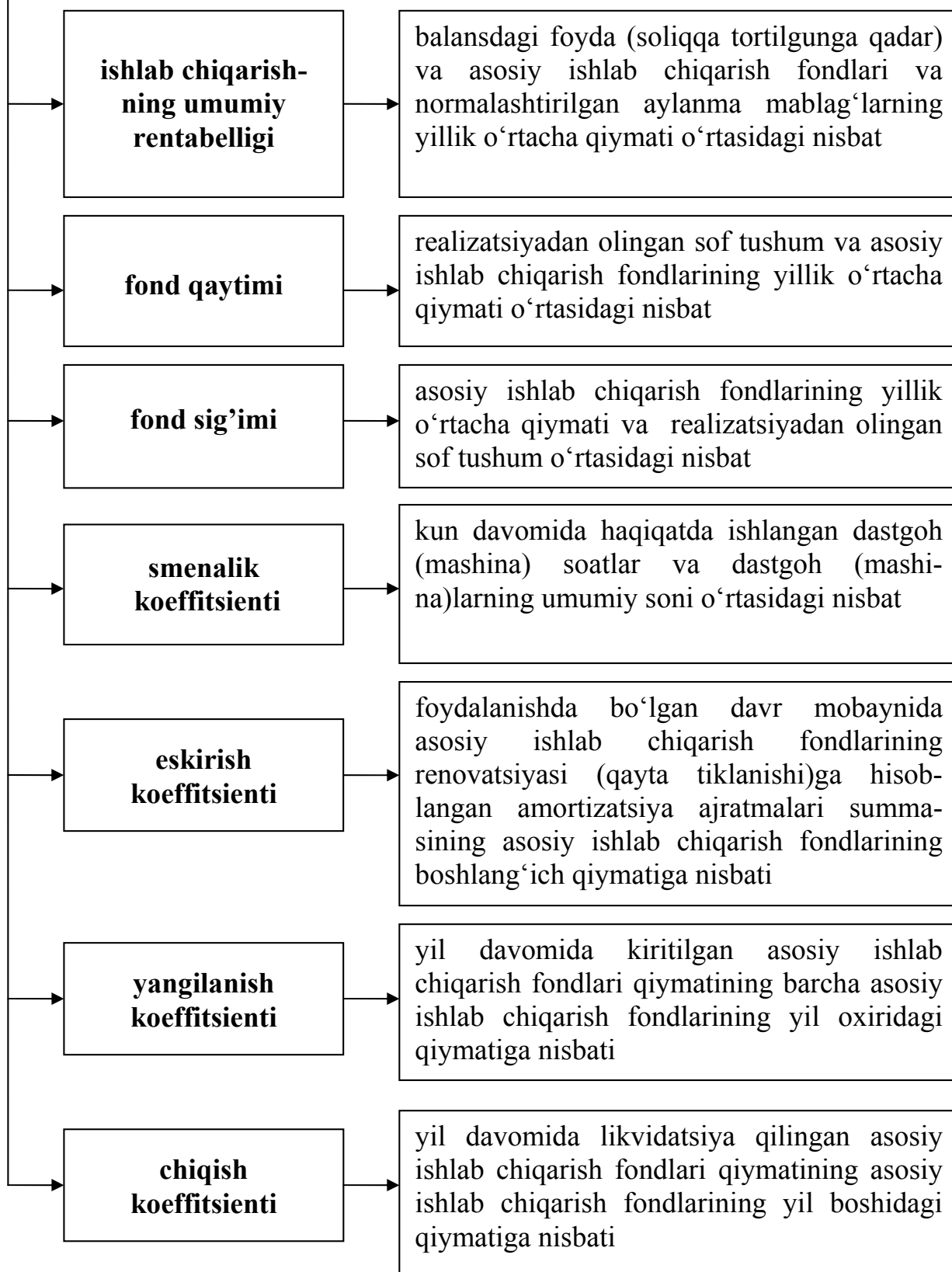

11.2. Aylanma kapital: mazmuni, tarkibiy tuzilmasi va foydalanish samaradorligi

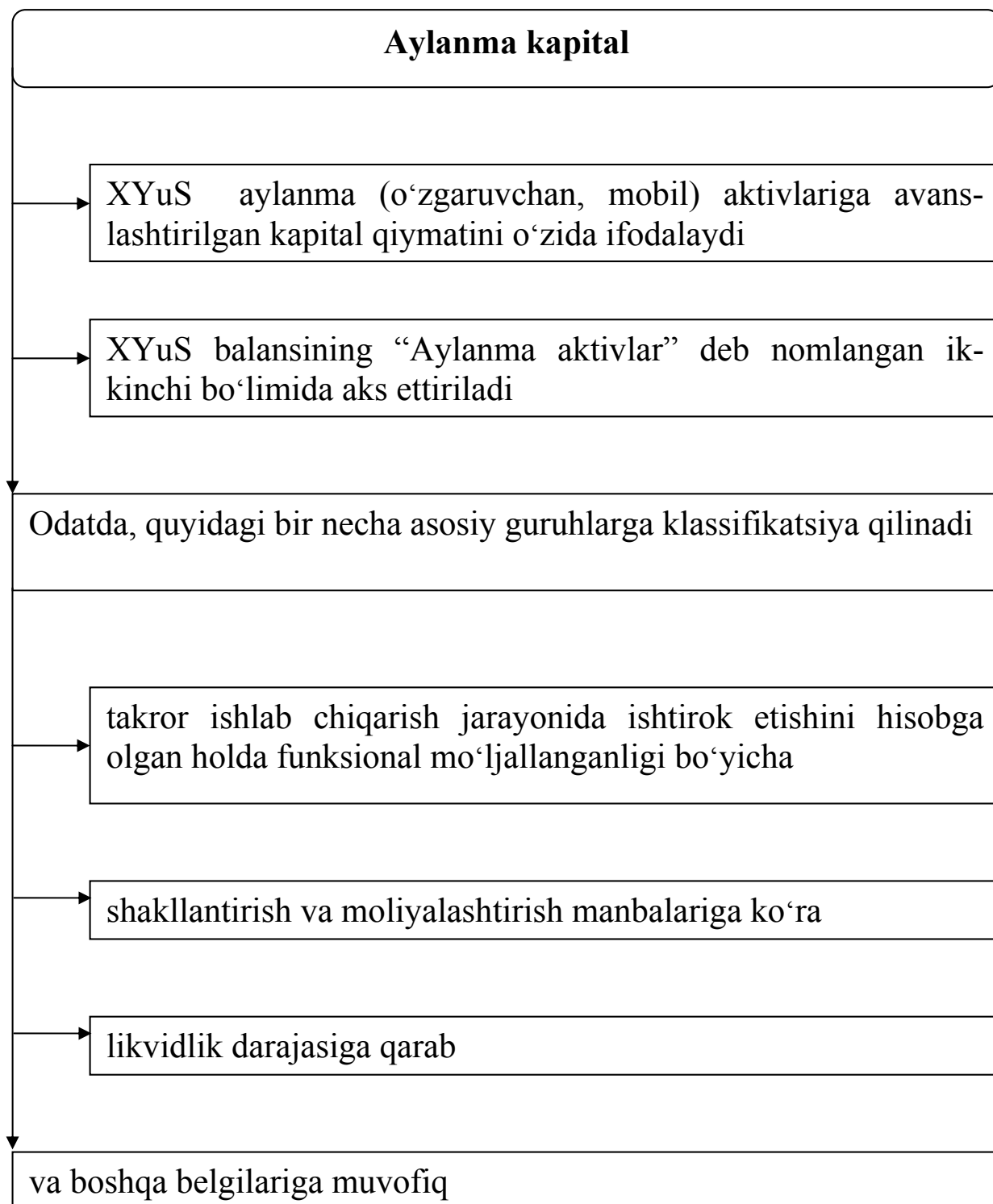

Aylanma kapitalning funksiyalari

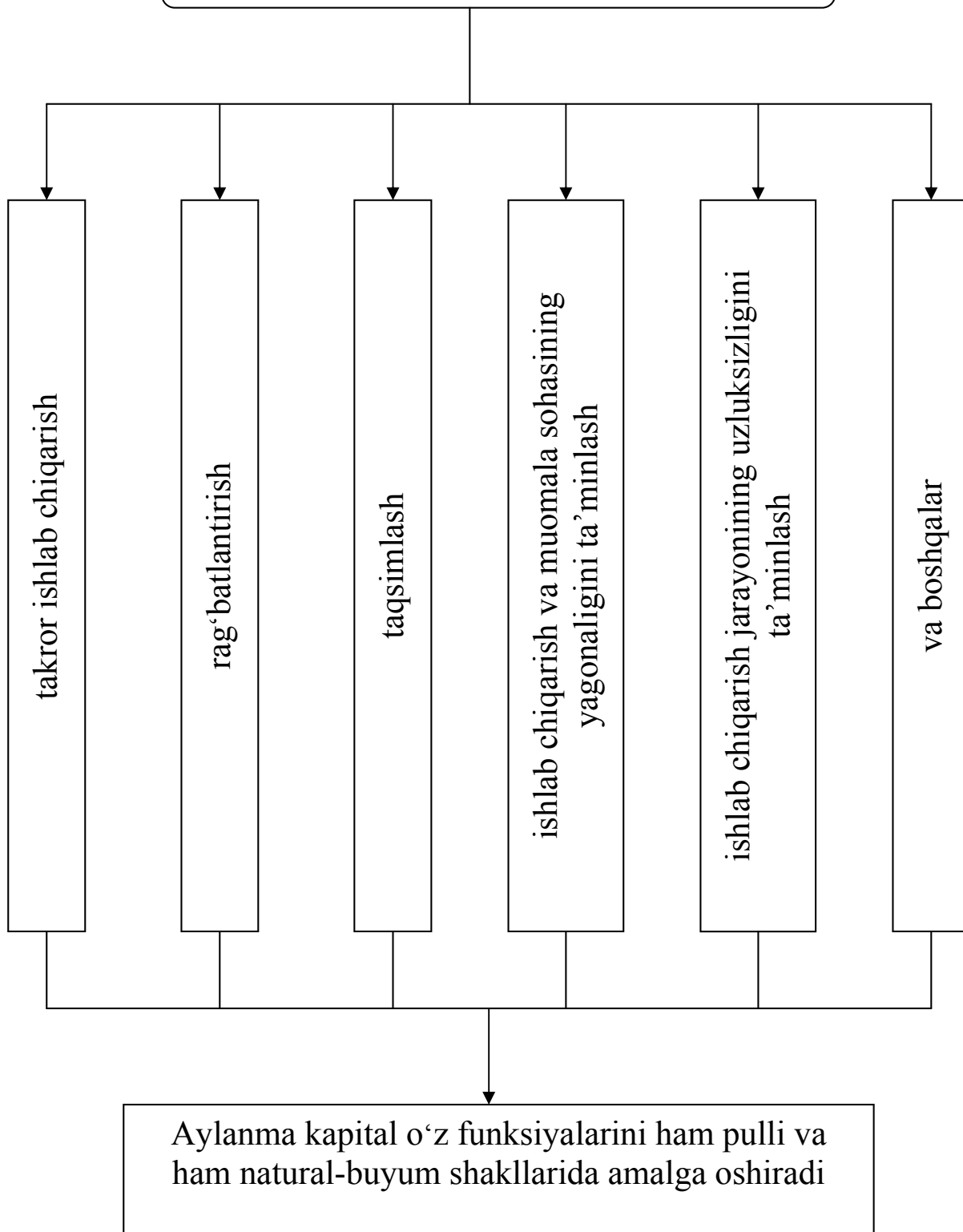

Aylanma kapitalning tarkibiy tuzilmasi

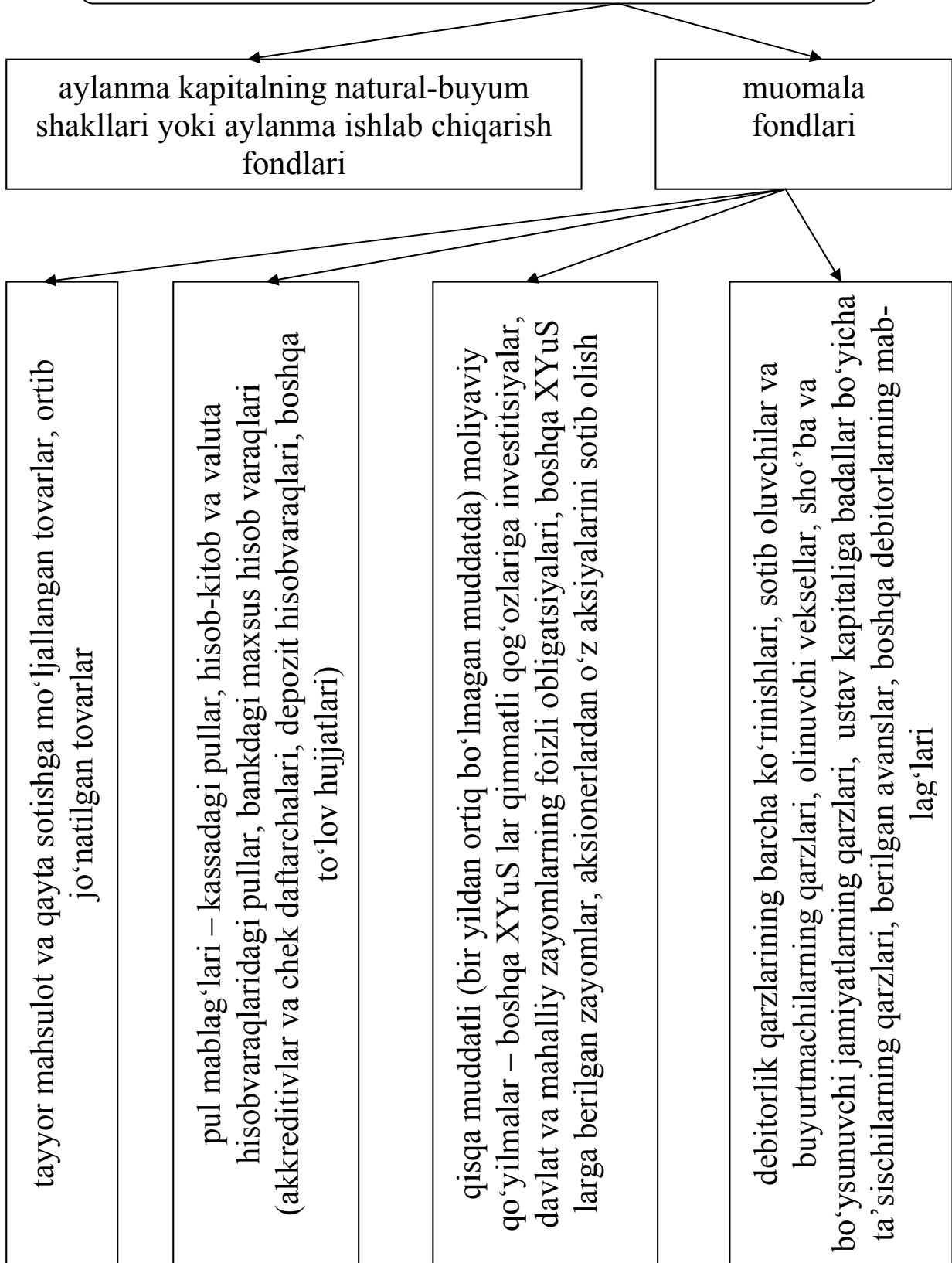

**Aylanma kapitalning natural-buyum shakllari
yoki aylanma ishlab chiqarish fondlari**

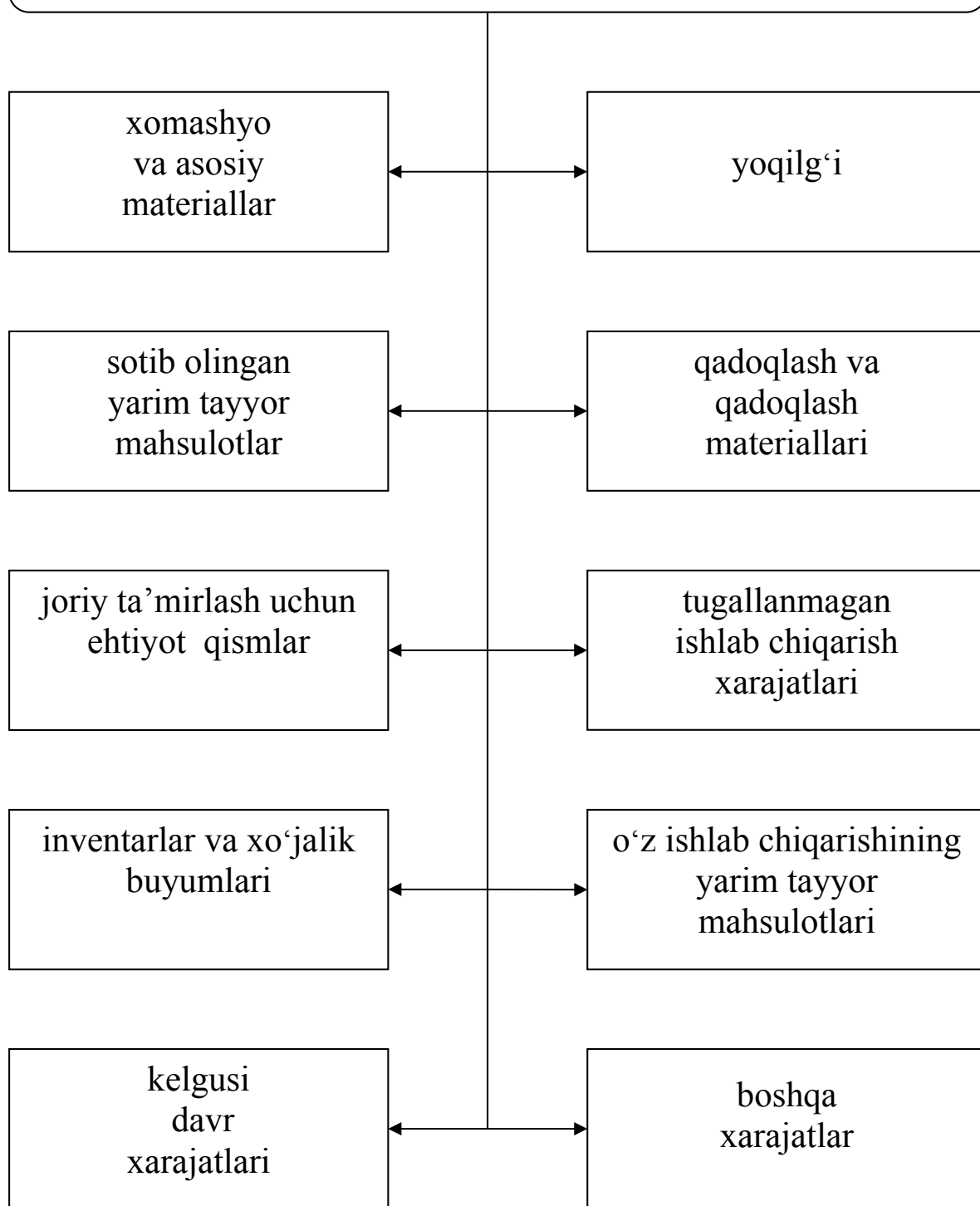

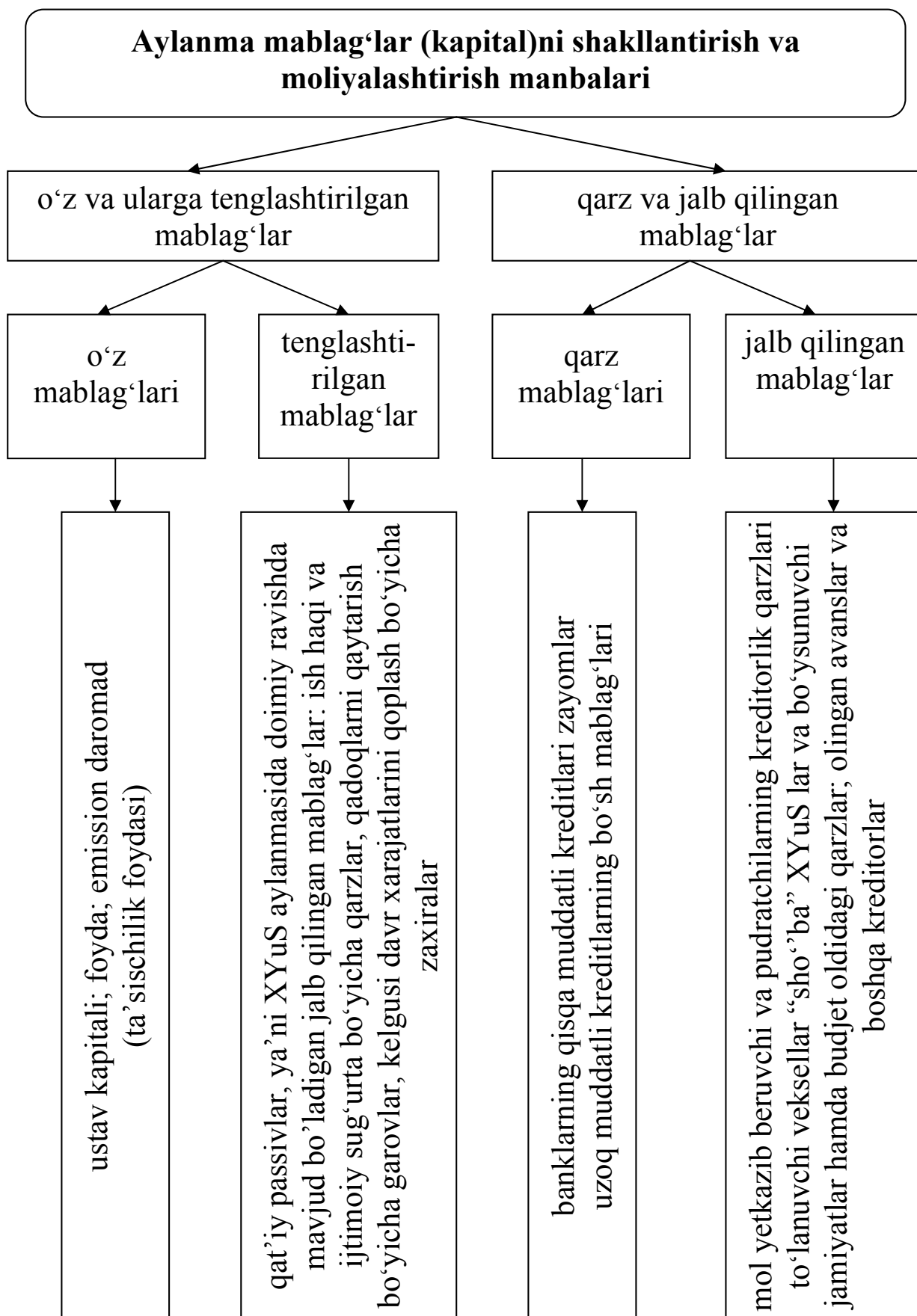

Aylanma kapitalning foydalanish samaradorligini xarakterlovchi umumlashtiruvchi ko'rsatkichlar

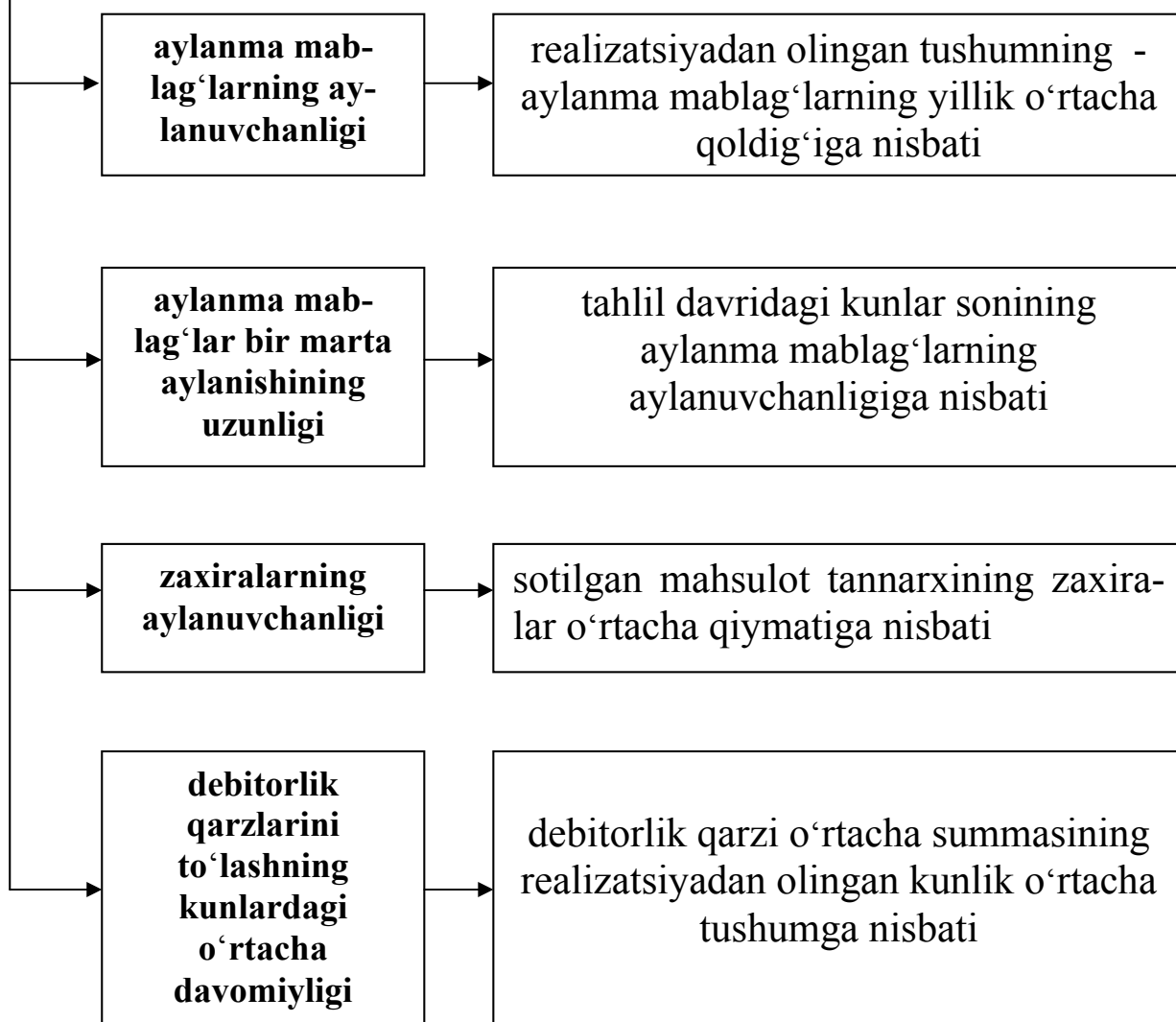

Bu ko'rsatkichning past darajasi XYuS debitorlardan pulni undirish bo'yicha ishining samaradorligidan darak beradi. Biroq, ayrim hollarda, bu narsa XYuS kredit siyosatining haddan ziyod qattiqqligini ham ko'rsatib, realizatsiya qilingan mahsulotlarning uncha katta bo'lmagan qismi kreditga sotilganligini ham anglatadi

Sof aylanma kapital

XYuS moliyaviy-xo'jalik faoliyati samaradorligini ta'minlashda va moliyaviy tahlilda sof aylanma kapitalni monitoring qilish muhim rol o'ynaydi

Umumiy ko'rinishda sof aylanma kapital aylanma aktivlar va qisqa muddatli majburiyatlar o'rtasidagi farqdan iborat

Sof aylanma kapitalni boshqarishning natijaliligini sof aylanma kapitalning aylanish koeffitsienti xarakterlab beradi

Sof aylanma kapitalning aylanish koeffitsiyenti realizatsiyadan olingan sof tushum va sof aylanma kapitalning o'rtacha qiymati o'rtasidagi nisbatdan iborat

Aylanma mablag'larni boshqarishda ularni likvidlik darajasi bo'yicha strukturizatsiya qilish muhim ahamiyatga ega

Bu maqsadlar uchun likvidlikning quyidagi ikki ko'rsatkichidan faol foydalaniladi

joriy likvidlik koeffitsiyenti

ma'lum bir sana uchun aniqlanib, u aylanma aktivlar (balansning P bo'limi)ning muddatli passivlar (kelgusi davr daromadlarisiz)ga nisbati orqali ifodalanadi

Uning darajasi ikkidan kichik bo'lmashi lozim. Shunday bo'lishiga qaramasdan, g'arb iqtisodiyotida uning darajasiga birdan kichik bo'lmagan hollargacha yo'l qo'yiladi

absolyut likvidlik koeffitsiyenti

eng likvidli aktivlarning (pullar va qisqa muddatli moliyaviy qo'yilmalar) qisqa muddatli majburiyatlarga nisbati orqali aniqlanadi

Bu koeffitsiyentning istaluvchi darajasi $\geq 0,2$ dan iborat bo'lib, biroq amaliyotda bu narsa o'z faoliyatining turli davrlarida XYuS ning moliyaviy siyosati va ishining samaradorligiga bog'liq

**Bozor iqtisodiyoti sharoitida
aylanma kapitaldan foydalanishning samaradorligiga ta'sir
qiluvchi omillar**

to'lov intizomining ahvoli

aylanma mablag'larning turli funksional elementlariga joylashtirilgan qo'yilmalarning hajmi

ishlab chiqarish sohasida aylanma kapitaldan samarali foydalanishga ishlab chiqarishning chiqitlarsiz yuqori texnologiyalarga asoslanganligi

materiallar qiymatining pasayishi

ishlab chiqarish va muomala xarajatlarini minimallashtirish

ishlab chiqarish zaxiralari va ularning harakatini oqilona tashkil qilish hamda natijali boshqaruv

mol etkazib beruvchilar va iste'molchilar bilan ishlarni yaxshilash, samarali xo'jalik aloqalaridan foydalanish, zamonaviy marketingni amalga oshirish, tayyor mahsulot zaxiralarini kamaytirish va uning realizatsiya qilinishini tezlashtirish

to'lov qobiliyatini ta'minlash (mustahkamlash) va mablag'larning aylanuvchanligini tezlashtirish maqsadida debitorlik qarzlari va pul oqimlarini boshqarishni yaxshilash

11.3. Aylanma mablag'larni me'yorlashtirish

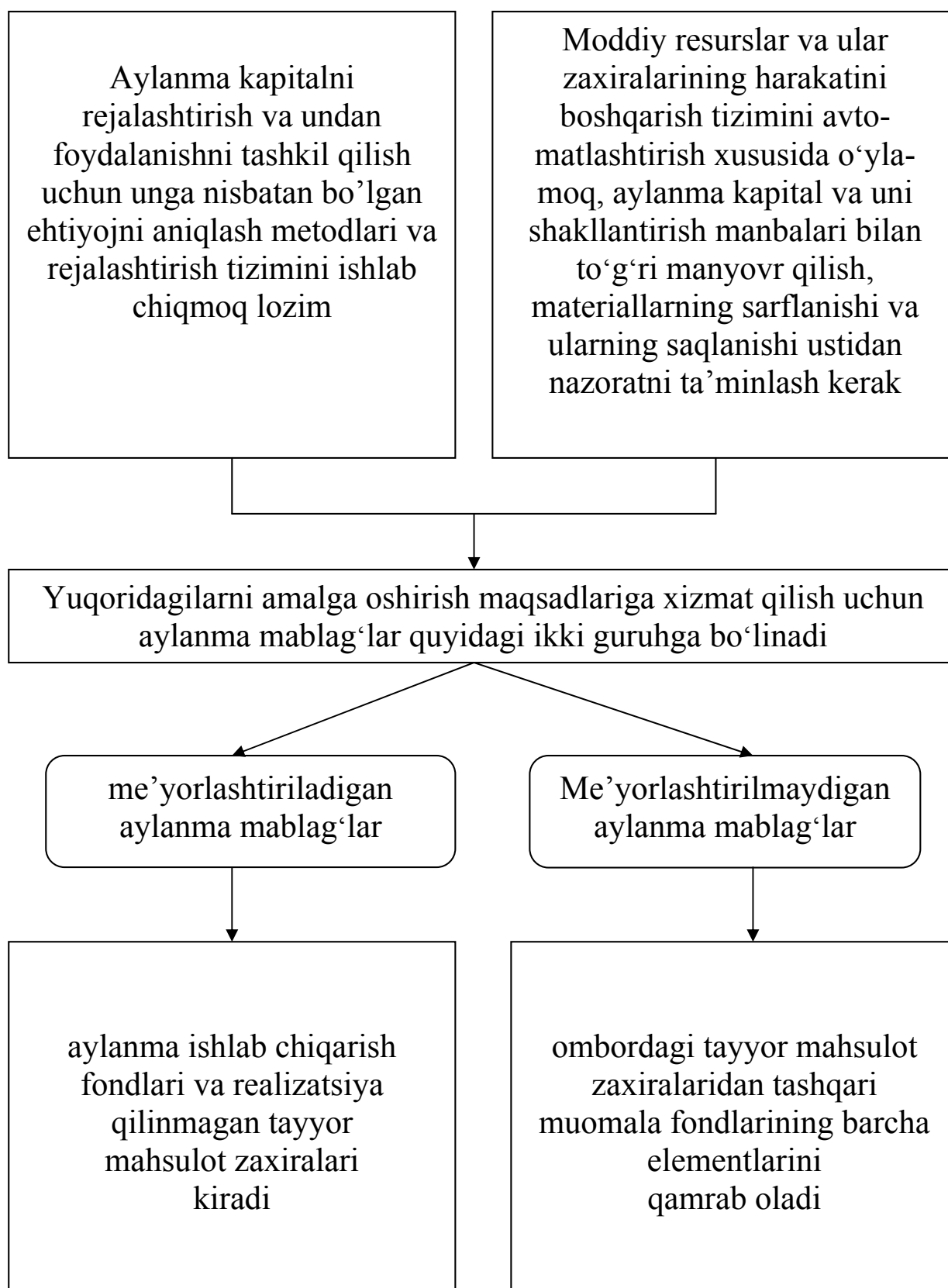

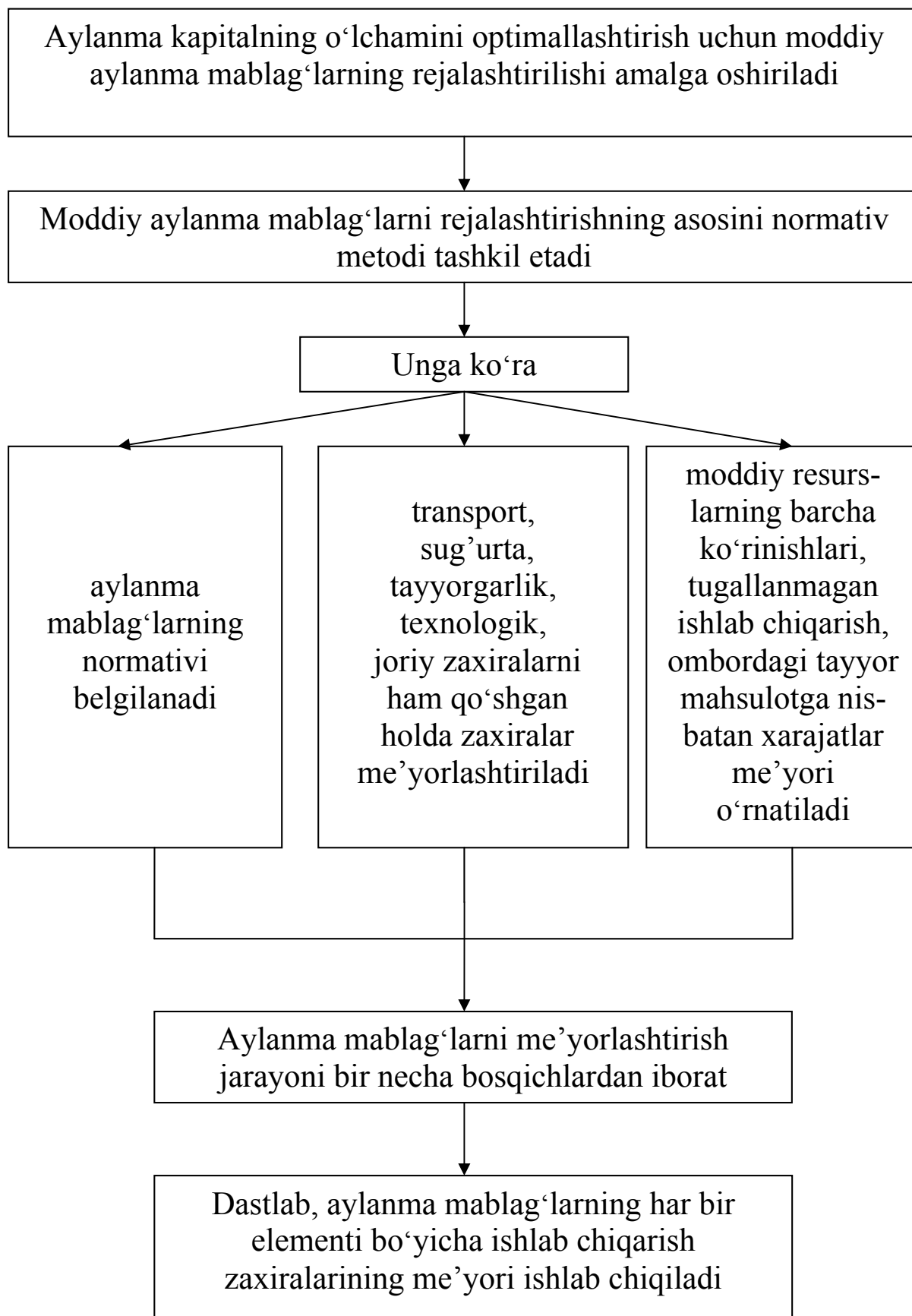

Ishlab chiqarish zaxiralarining me'yori

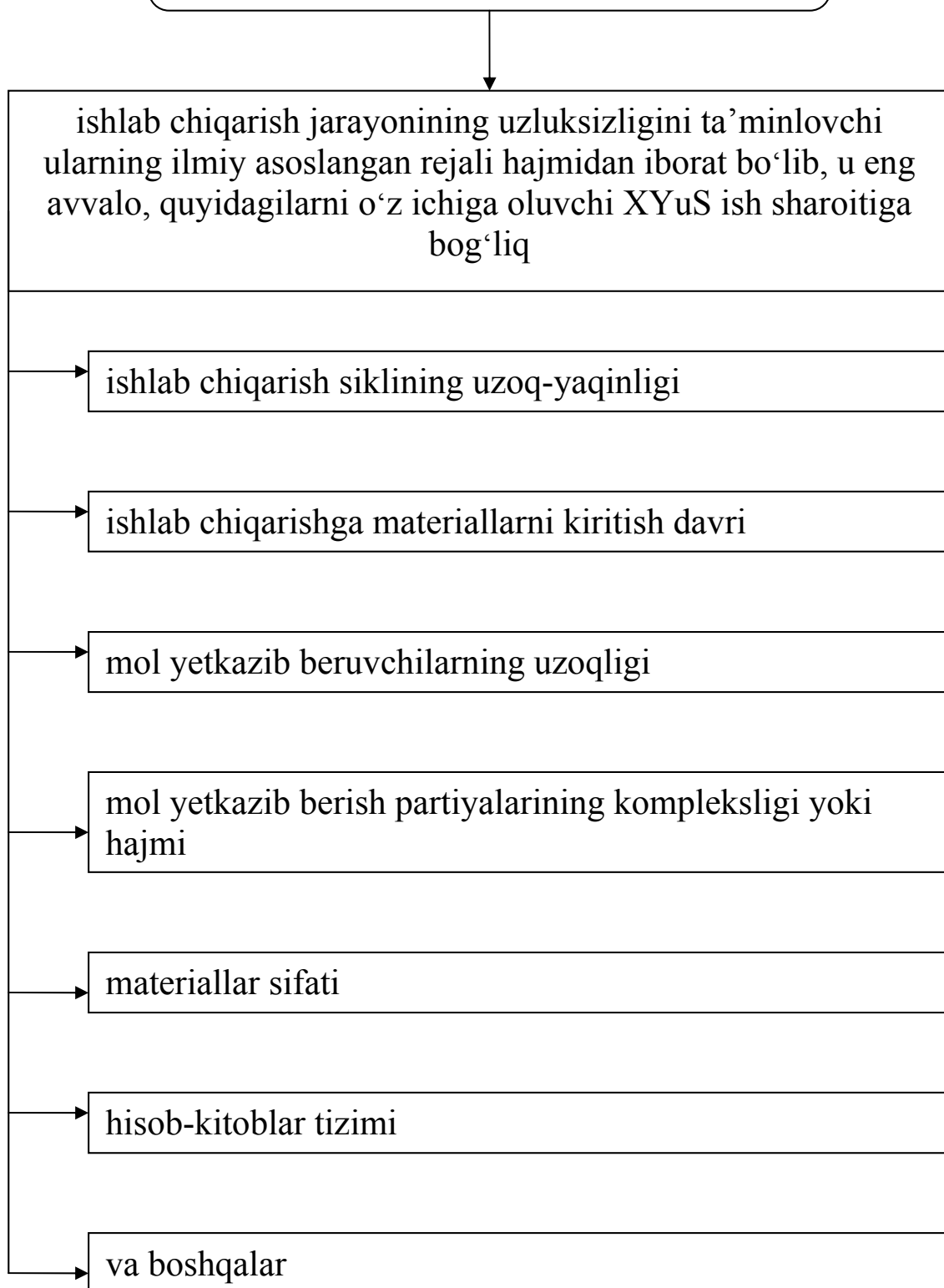

Me'yor me'yorlashtiriladigan moddiy resurslarga (ularning har bir turi bo'yicha) bo'lgan o'rtacha kunlik ehtiyoj (xarajat)larning hajmi va mol yetkazib berishlar o'rtacha intervalining uzunligini hisobga olgan holda kunlik zaxiralarda o'rnatiladi

Kunlarda ifodalangan zaxiralar va ma'lum bir ko'rinishdagi tovar-moddiy boyliklar xarajatlarining me'yori asosida me'yorlashtiriladigan zaxiralarni yaratish uchun zarur bo'lgan aylanma mablag'larning hajmi aniqlanadi

Agar me'yor kunlarda aniqlansa, u holda aylanma mablag'larning normativi XYuS ning normal faoliyat ko'rsatishi uchun minimal darajada zarur bo'lgan tovar-moddiy boyliklarning pulda ifodalangan rejalashtirilgan zahiralaridan iborat

Qandaydir bir resurslarning zaxiralari avanslashtiriladigan aylanma mablag'lar normativi aylanma mablag'larga bo'lgan kunlik ehtiyoj, o'rtacha interval davomiyligi va aylanma mablag' birligining bahosi o'rtasidagi ko'paytmaga teng

Aylanma mablag'larning har bir elementlari bo'yicha normativning alohida hisoblanishi natijasida xususiy normativlar vujudga keladi

O'z navbatida, barcha xususiy normativlarni jamlash natijasida yig'ma (jamlangan) normativ hosil bo'ladi

Xomashyo, materiallar va yarim tayyor mahsulotlarning alohida turlari bo'yicha zaxiralarning kunlik me'yorlari quyidagi zahiralar summalarini inobatga olib o'rnatiladi

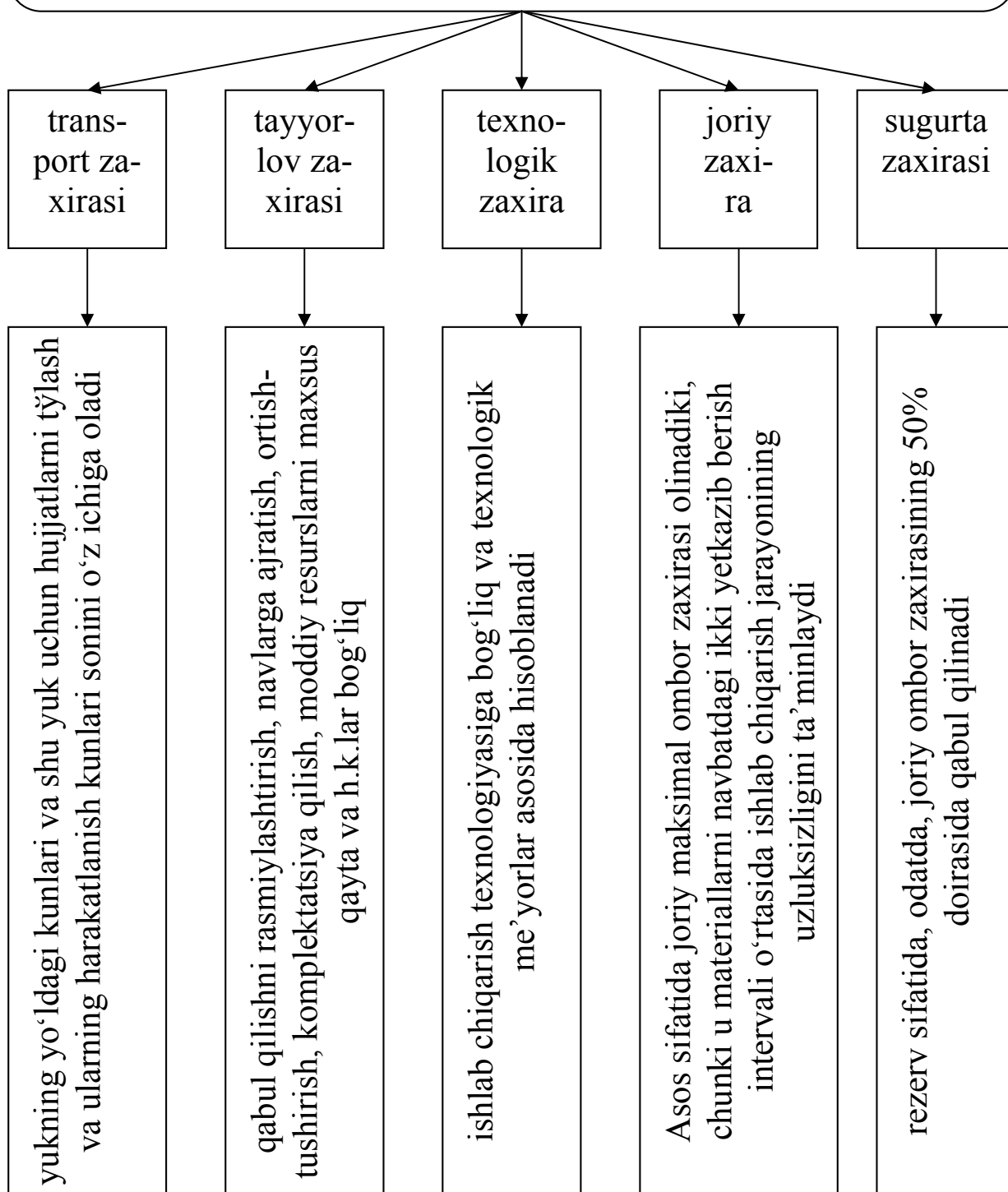

XII bob. XO‘JALIK YURITUVCHI SUBYEKTNING ISHLAB CHIQRISH CHIQIMLARI, FOYDASI VA RENTABELLIGI

12.1. Xo‘jalik yurituvchi subyektlarning xarajatlari: mohiyati, tarkibi, klassifikatsiyalanishi va samaradorligini baholash

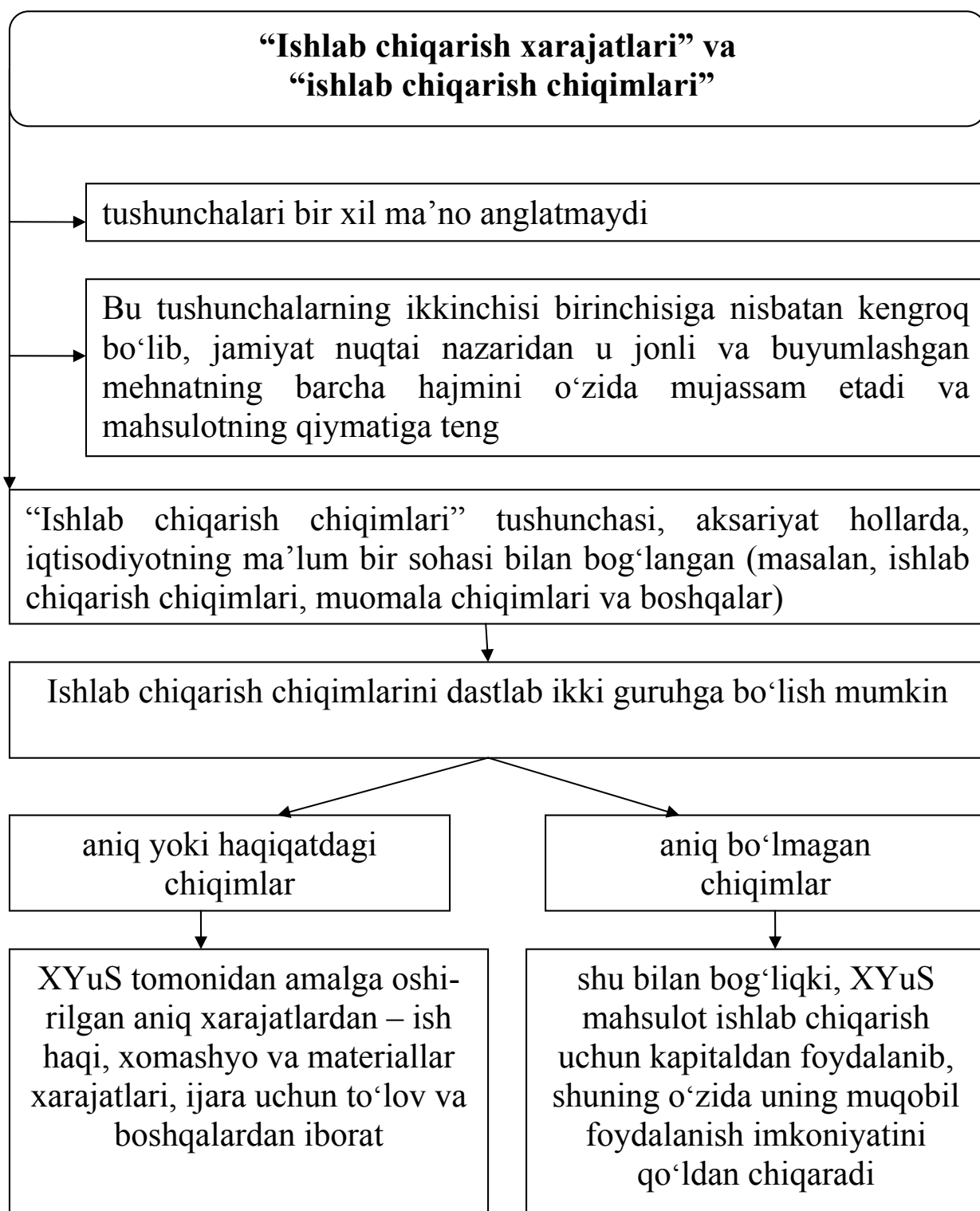

XYuS ning xarajatlari

“XYuS ning chiqimlari”dan farq qilib, ular bevosita moliyaviy kategoriyalar va, birinchi navbatda, mahsulot tannarxi bilan uzviy bog’langan

Shuning uchun ham, XYuS ning xarajatlariga uning mohiyatini ifodalovchi quyidagicha ta’rif berish mumkin

foyda olish yoki XYuS ning boshqa maqsadlariga erishish uchun foydalaniladigan resurslarning pul qiymatiga XYuS ning xarajatlari deyiladi

“Xarajatlar” tushunchasi “tannarx” tushunchasiga nisbatan kengroq hisoblanadi. Chunki tannarx umumiy xarajatlarning bir qismini (oddiy takror ishlab chiqarish xarajatlarini) o‘zida aks ettiradi

Mahsulot (ish va xizmat) tannarxi mahsulot (ish va xizmat)ni ishlab chiqarish jarayonida foydalaniladigan xomashyo, materiallar, yoqilg‘i, energiya, asosiy fondlar, mehnat resurslari va ularni ishlab chiqarish hamda realizatsiya qilish boshqa xarajatlarning qiymat bahosidan iborat

Tannarxga kiritiladigan xarajatlarning tarkibi, bir tomondan, hayotga tatbiq etilayotgan soliq siyosatiga va ikkinchi tomondan, iqtisodiyotning ahvoli va tarkibiy tuzilishiga bog‘liq

XYuS faoliyatining shart-sharoitlari va yo‘nalishlariga bog‘liq ravishda xarajatlar quyidagi ikki yirik guruhga bo‘linadi

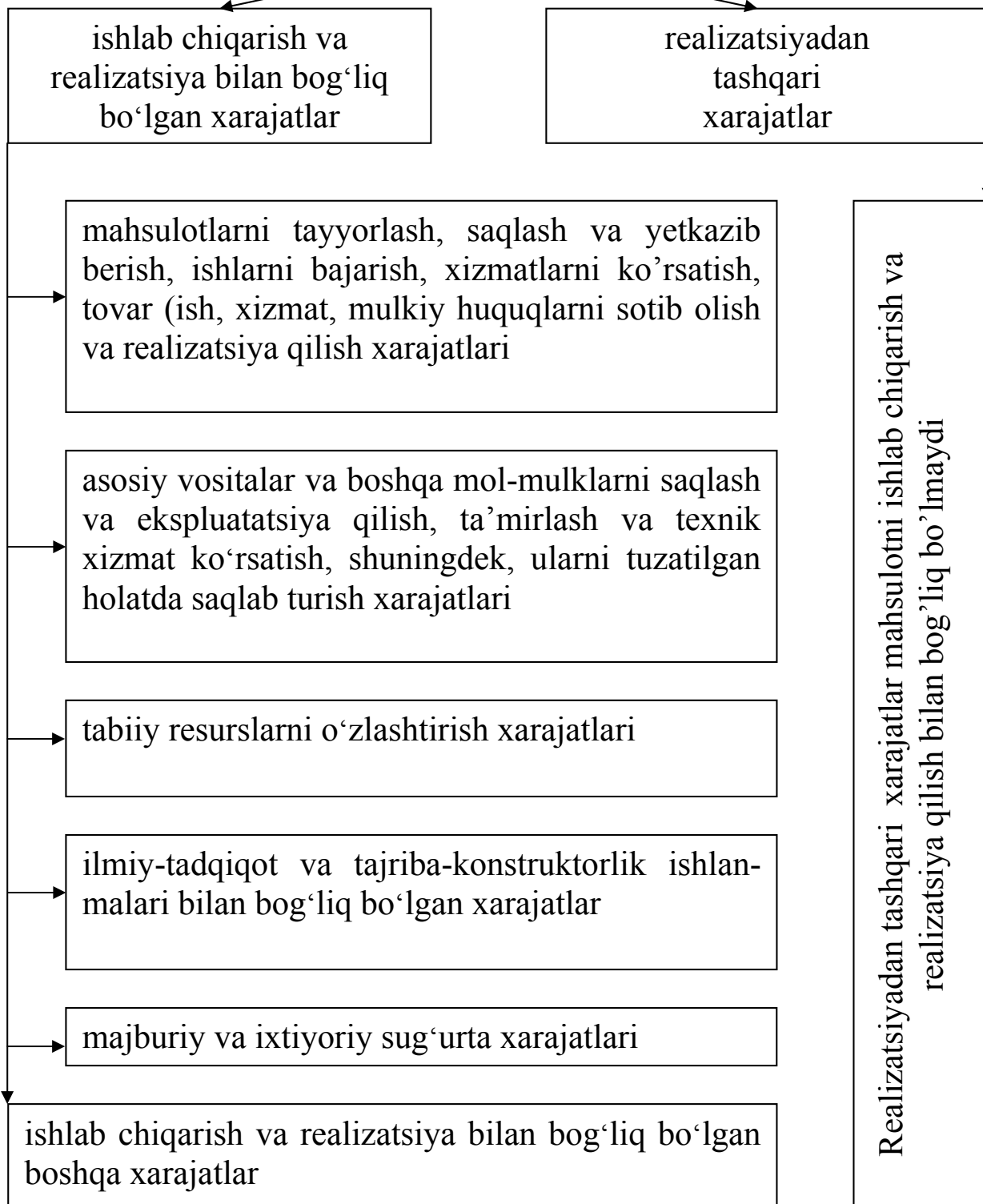

Ishlab chiqarish va realizatsiya bilan bog'liq bo'lgan xarajatlar quyidagicha klassifikatsiya qilinishi mumkin

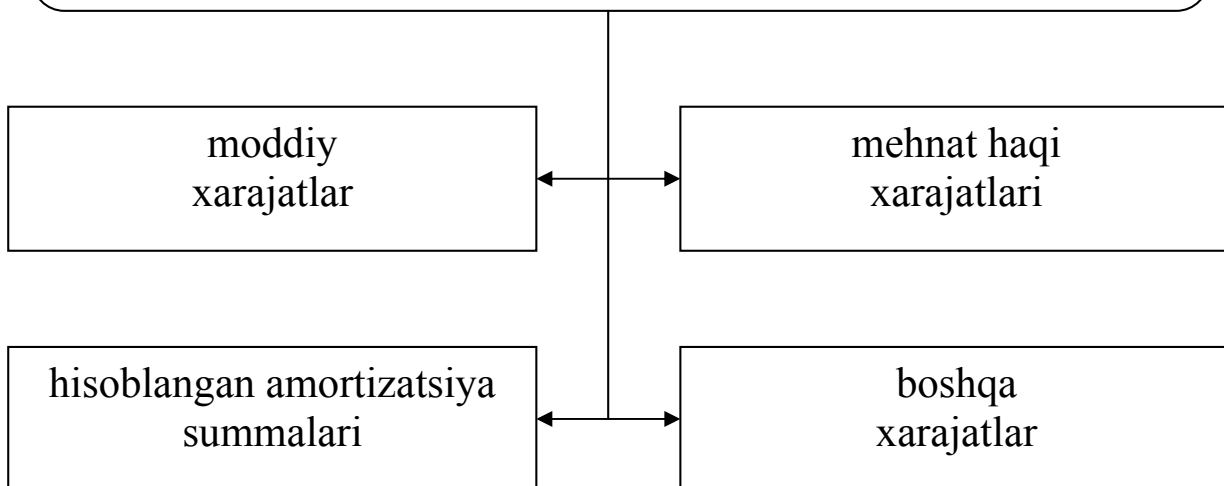

XYuS umumiy xarajatlarning summasidan iborat bo'lgan ishlab chiqarish tannarxining tarkibiga quyidagilar kiradi

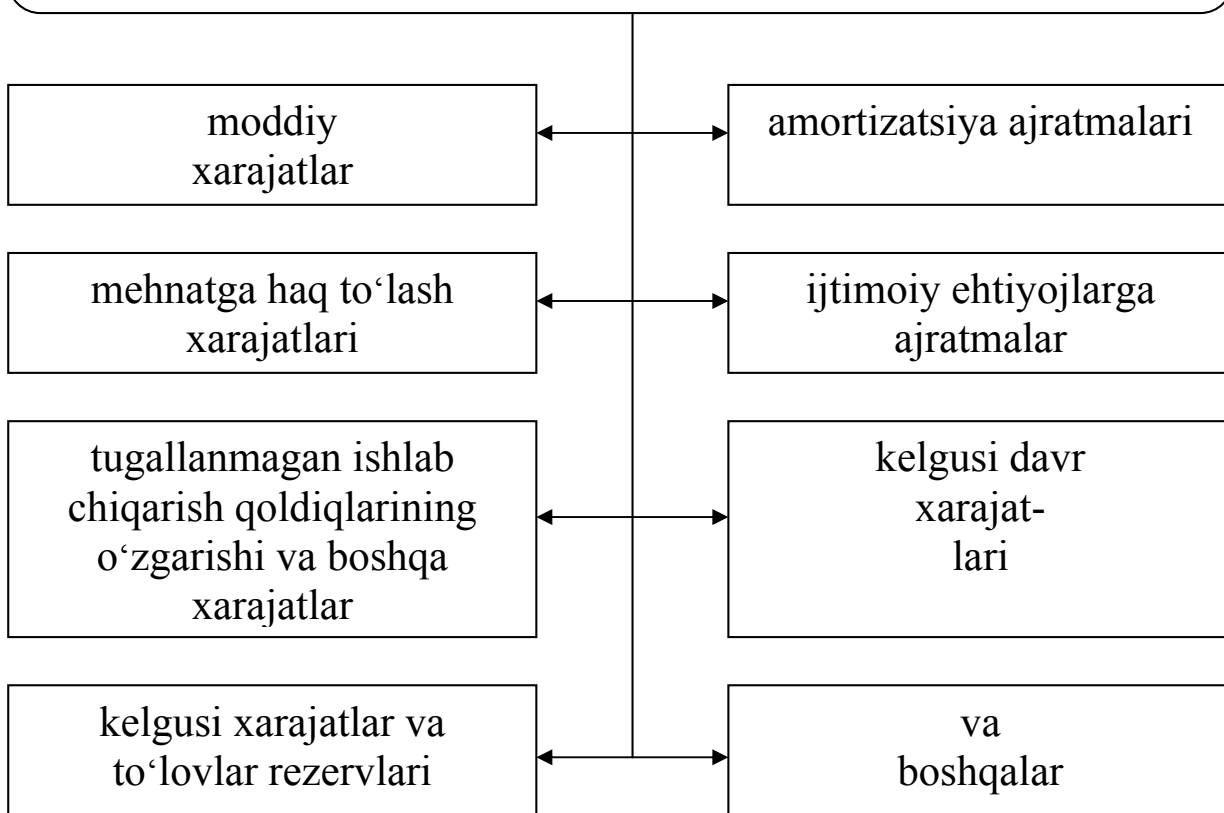

XYuS xarajatlarining klassifikatsiyalanish belgilari

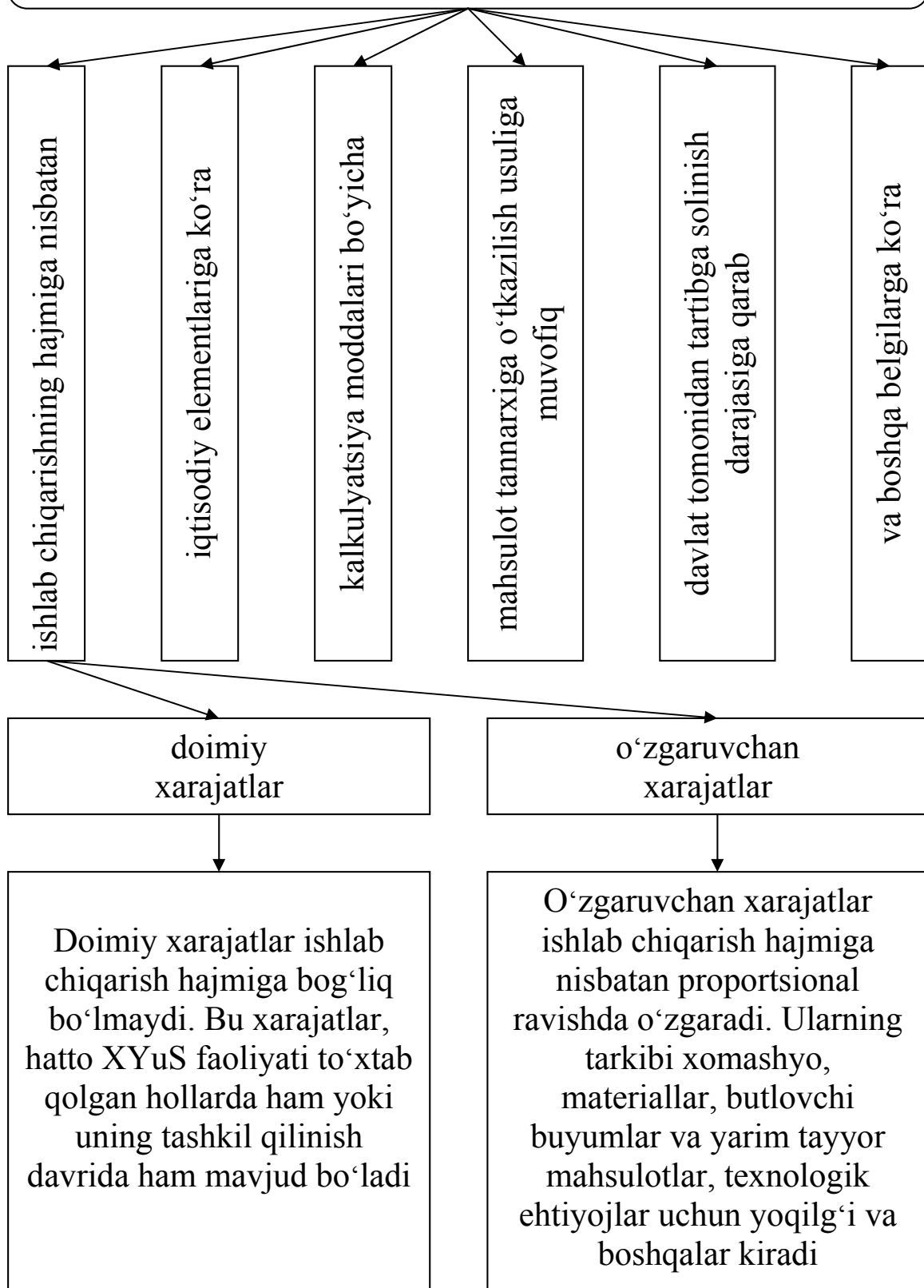

Iqtisodiy elementlariga ko'ra xarajatlarning klassifikatsiyalanishi

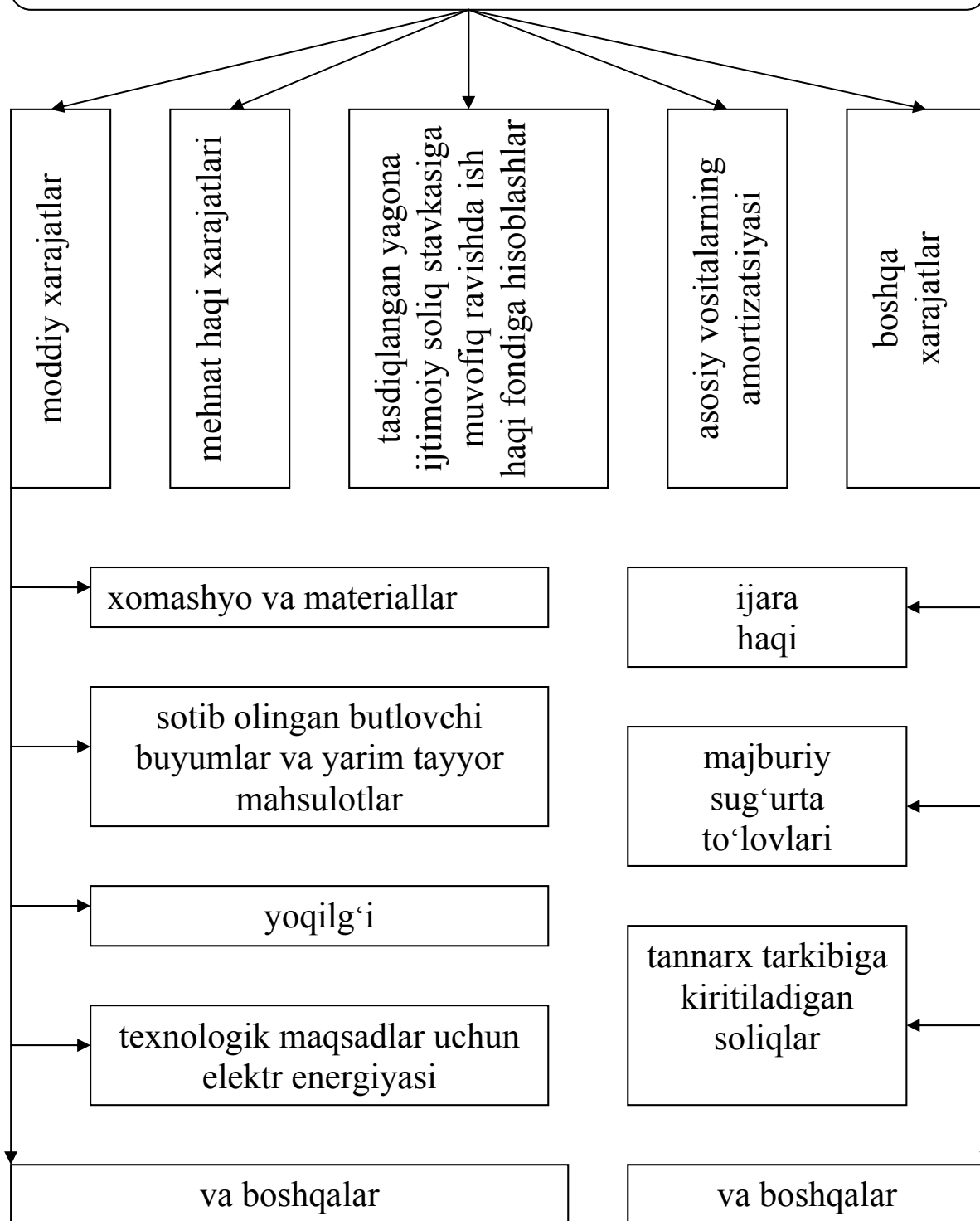

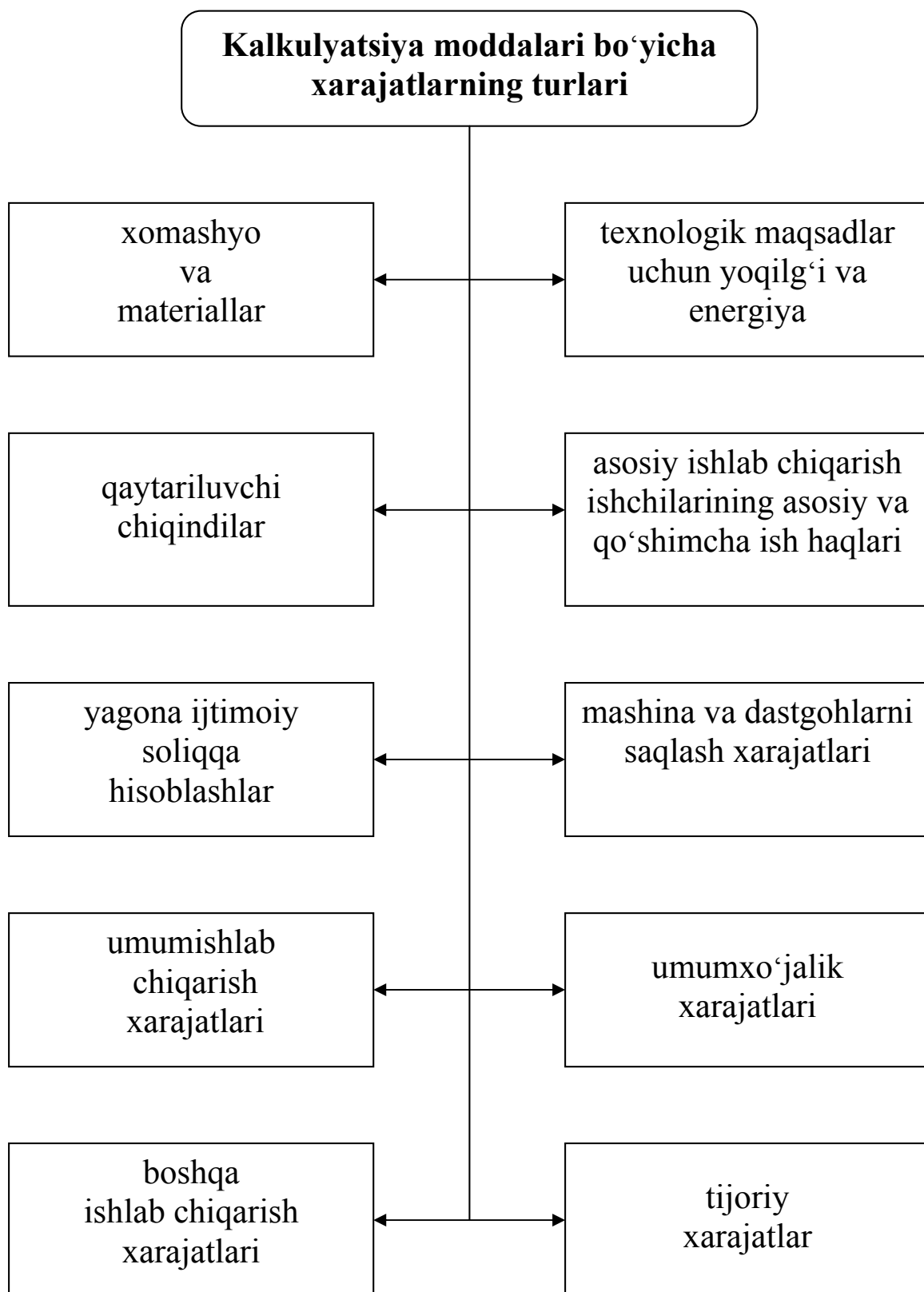

Xarajatlarni kalkulyatsiya moddalari bo'yicha klassifikatsiya qilinishi mahsulotlarning alohida turlari bo'yicha uning o'ziga xos bo'lgan xususiyatlarini hisobga olgan holda amalga oshiriladi

Bu belgiga ko'ra XYuS larning xarajatlari ikkiga bo'linadi

To'g'ri xarajatlar

To'g'ri xarajatlarga mahsulotning aniq bir turini ishlab chiqarish bilan bog'liq bo'lgan xarajatlar kiradi

Ular shu mahsulotning tannarxiga bevosita kiritilishi mumkin. Masalan, xomashyo, asosiy material xarajatlari, sotib olingan yarim tayyor mahsulotlar va mahsulotning ma'lum bir turi bo'yicha butlovchi buyumlar bilan bog'liq bo'lgan xarajatlar ana shunday xarajatlar hisoblanadi

Egri xarajatlar

Egri xarajatlar butun XYuS da ishlab chiqarish jarayonini amalga oshirish yoki mahsulotlarning bir necha turlarini ishlab chiqarish bilan bog'liq bo'ladi

Masalan, binolar va dastgohlarni saqlash, ularni ta'mirlash xarajatlari, boshqaruv apparatiga tegishli bo'lgan ish haqi xarajatlari va boshqalar shular jumlasidandir. Bu xarajatlar konkret turdagi buyumlarning tannarxiga qandaydir bir shartli asosga ko'ra proporsional ravishda, ko'p hollarda, to'g'ri xarajatlarga nisbatan to'g'ri proporsional ravishda kiritiladi

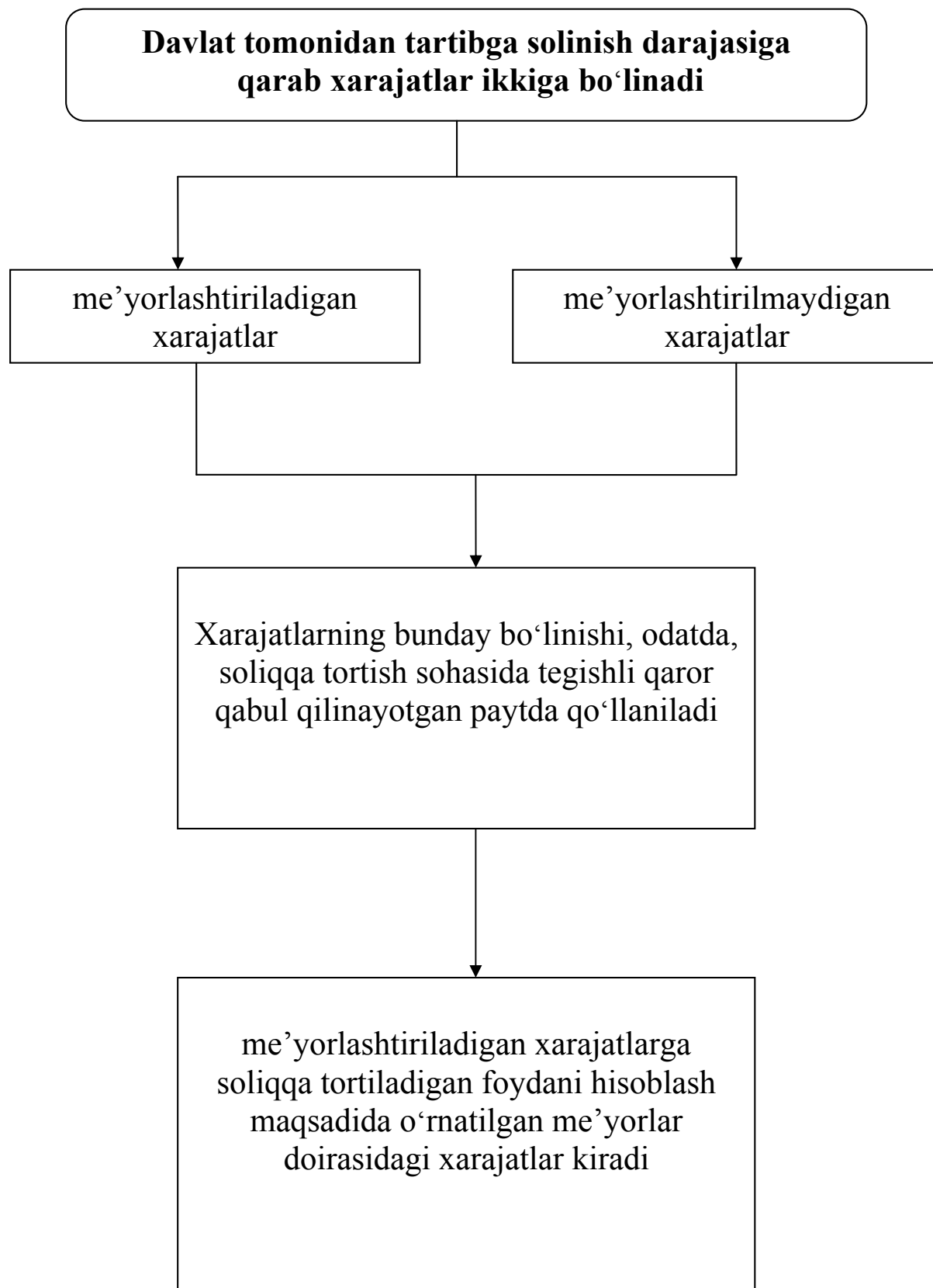

Chiqimlarni kamaytirishning asosiy yoʻllari

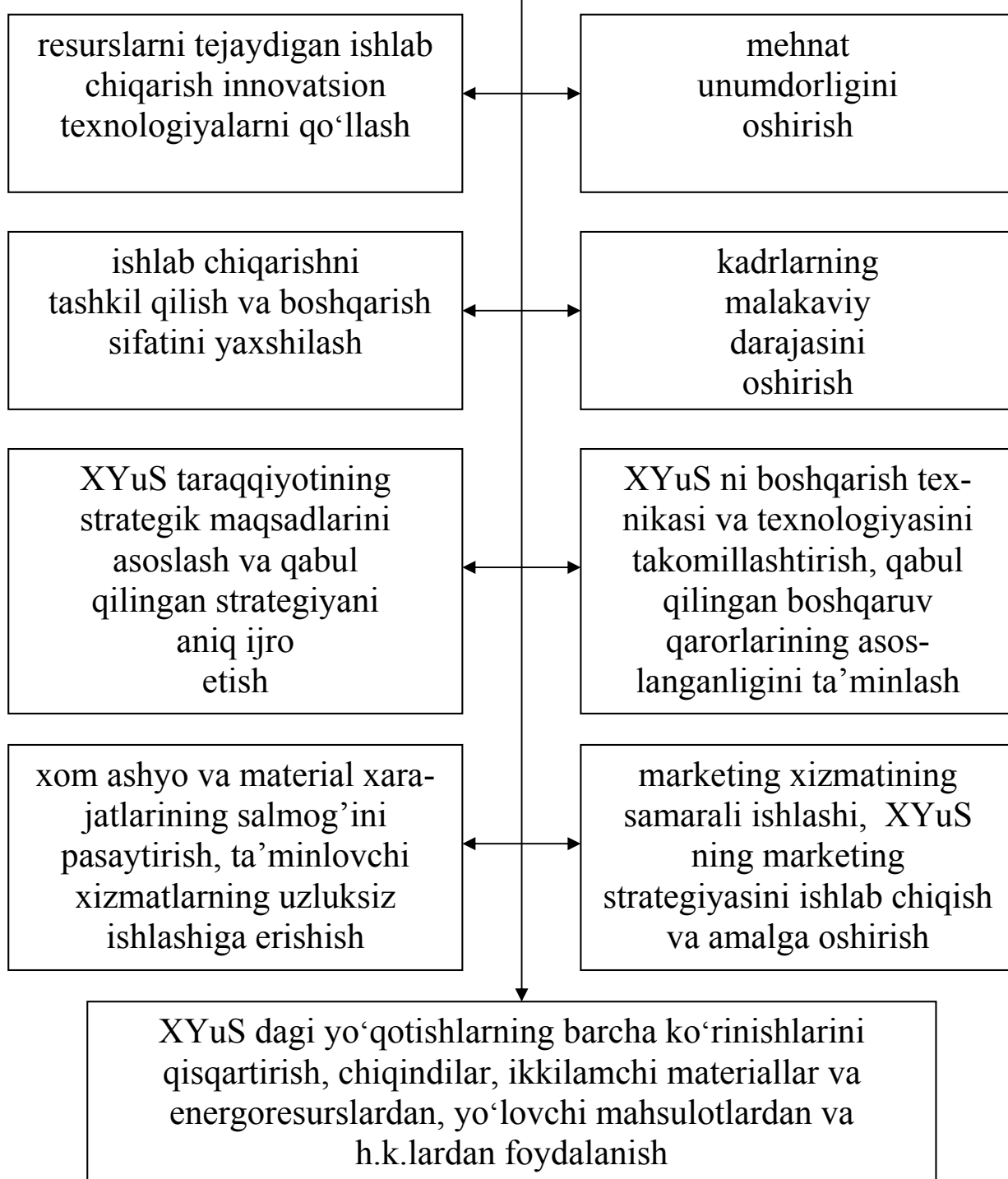

12.2. Foyda, uni shakllantirish va undan foydalanish

XYuS ning barcha moliyaviy resurslari	o‘z mablag‘lari hisobidan, moliya va kredit bozorlaridan jalb qilinadigan resurslar hisobidan, uzoq muddatli, qisqa muddatli kreditlashtirish va kreditorlik qarzlardan iborat bo‘lgan qarz mablag‘lari ko‘rinishidagi resurslardan tashkil topadi
XYuS ning o‘z mablag‘lari	mahsulotni realizatsiya qilishdan olingan tushum, moliyaviy operatsiyalardan keladigan daromadlar, investitsion faoliyatdan olingan daromadlar, boshqa daromadlar hisobidan shakllanadi
XYuS ning o‘z faoliyati hisobidan pullarning kelib tushishi	amortizatsiya ajratmalari, chiqib ketgan mol-mulkni sotish, maqsadli tushilmalar, qurilishda ichki resurslarni mobilizatsiya qilish, XYuS ishtirokchilarining a‘zolik va boshqa badallarining kelib tushishi hisobidan ham amalga oshirilishi mumkin
Moliyaviy bozordan jalb qilinadigan resurslar	aksiya, obligatsiya va boshqa qimmatli qog‘ozlarning emissiyasi hamda sotilishi natijasida, shuningdek, kreditlar hisobidan shakllanadi
Qayta taqsimlash tartibida olinadigan tushumlarga	sug‘urta qoplamalari, xoldinglar, assotsiatsiyalar yoki boshqa tarmoq tuzilmalaridan kelib tushadigan moliyaviy resurslar kiradi

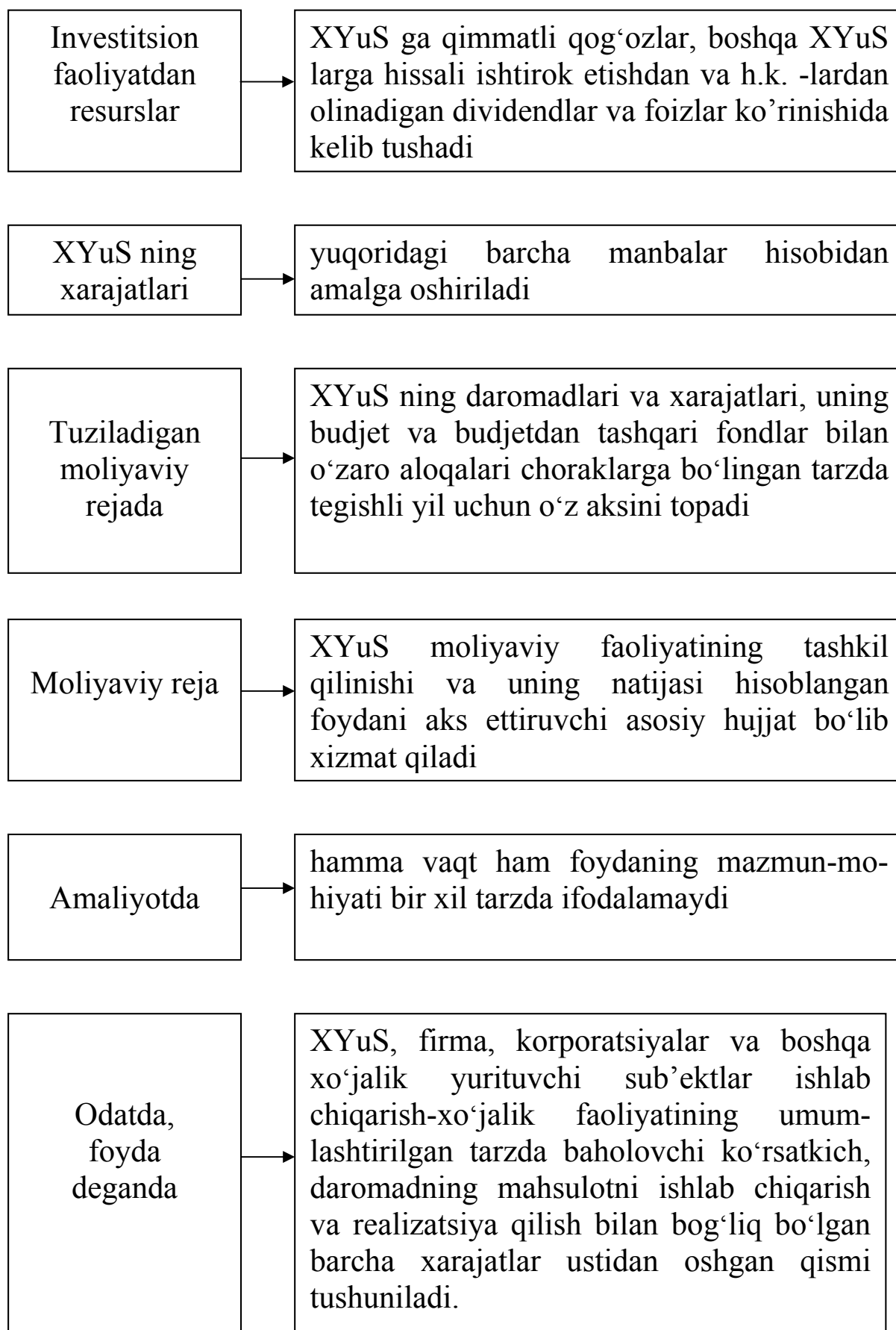

**Amaliy faoliyatda “foyda”ning barcha tushunchalarini
quyidagi uch guruhga birlashtirish mumkin**

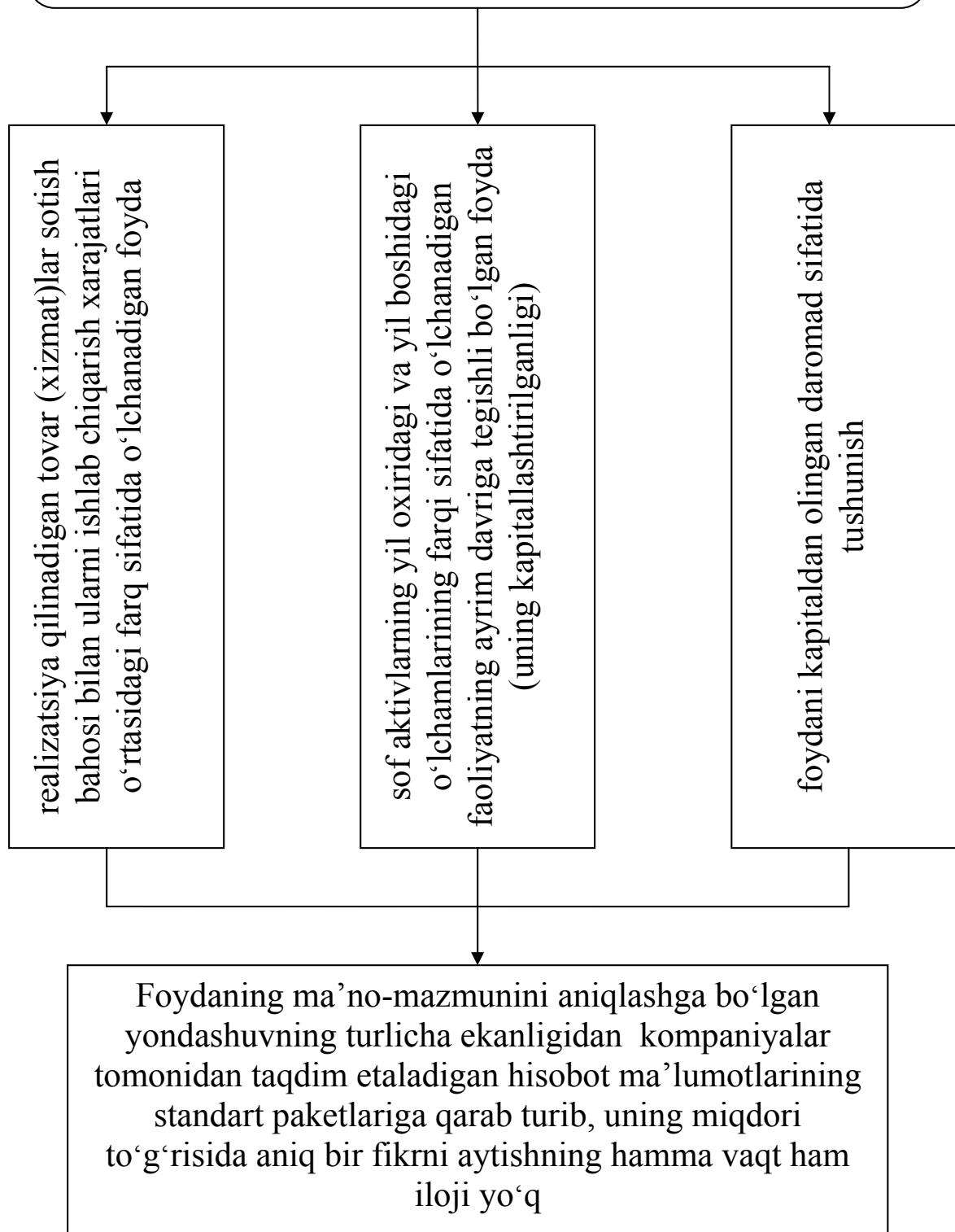

Faoliyatning moliyaviy natijalarini tahlil qilishda XYuS lar, ko'p hollarda, foydaning quyidagi ko'rinishlariga tayanadi

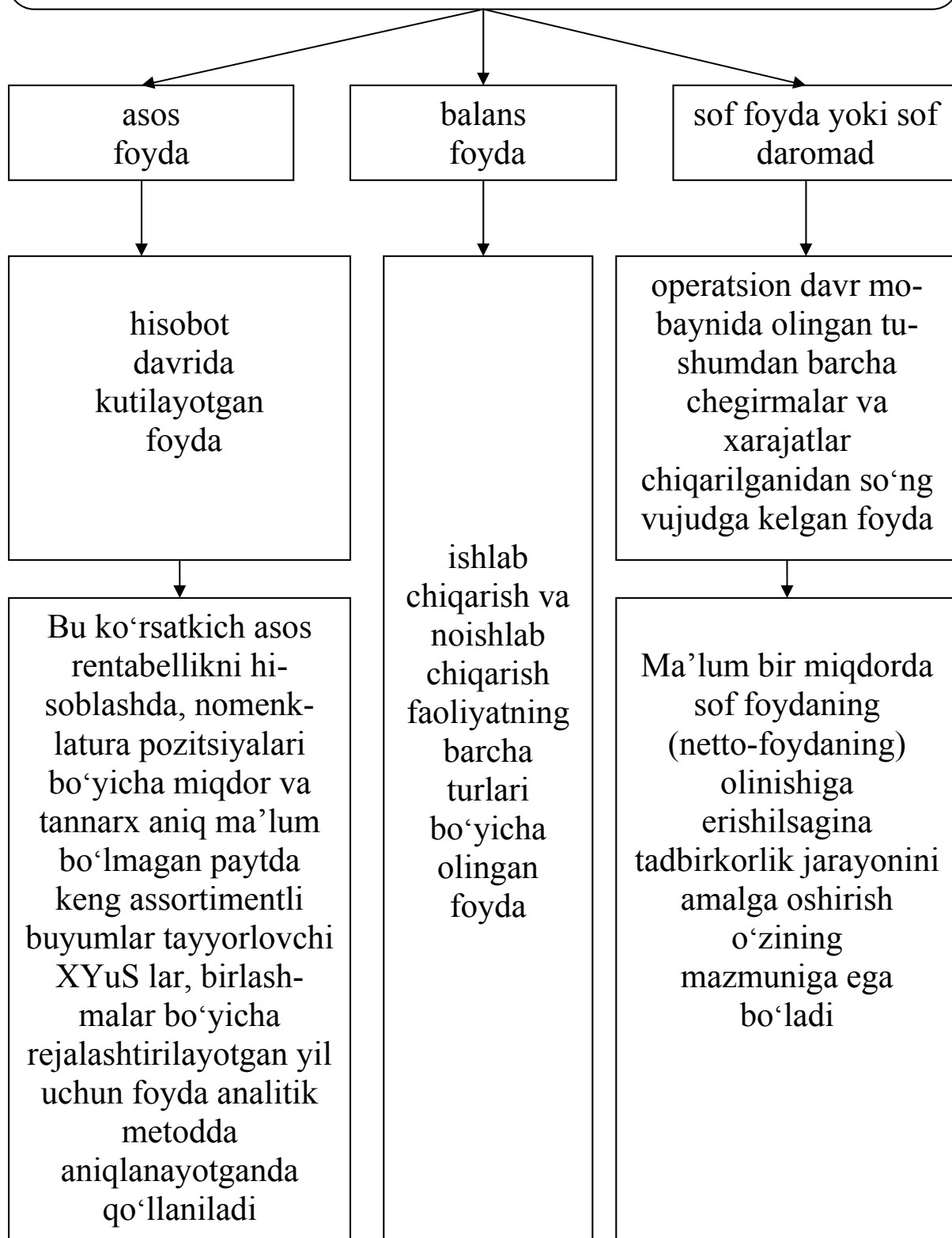

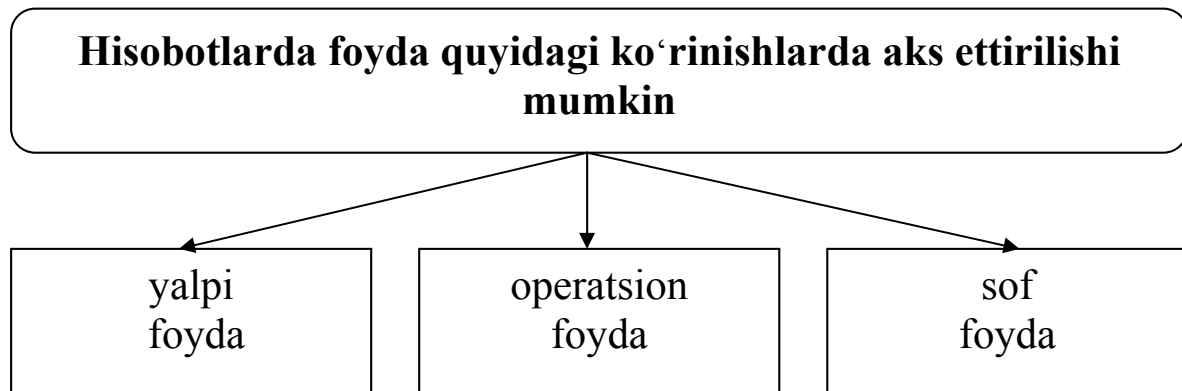

XYuS lar faoliyatining umumiy moliyaviy natijalari foyda va zararlar to‘g‘risidagi hisobotda o‘z aksini topadi

Bu hisobot moliyaviy tahlil uchun zarur bo‘lgan quyidagi muhim ma’lumotlarni o‘zida mujassam etadi

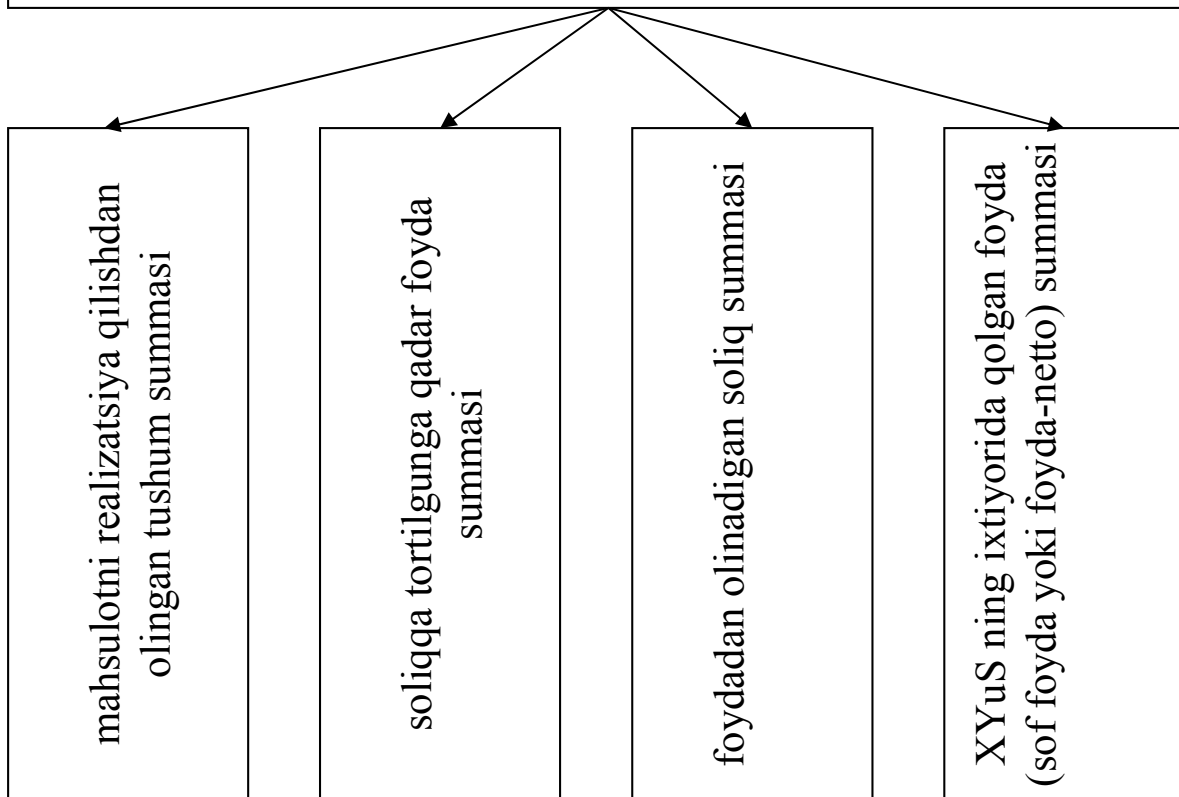

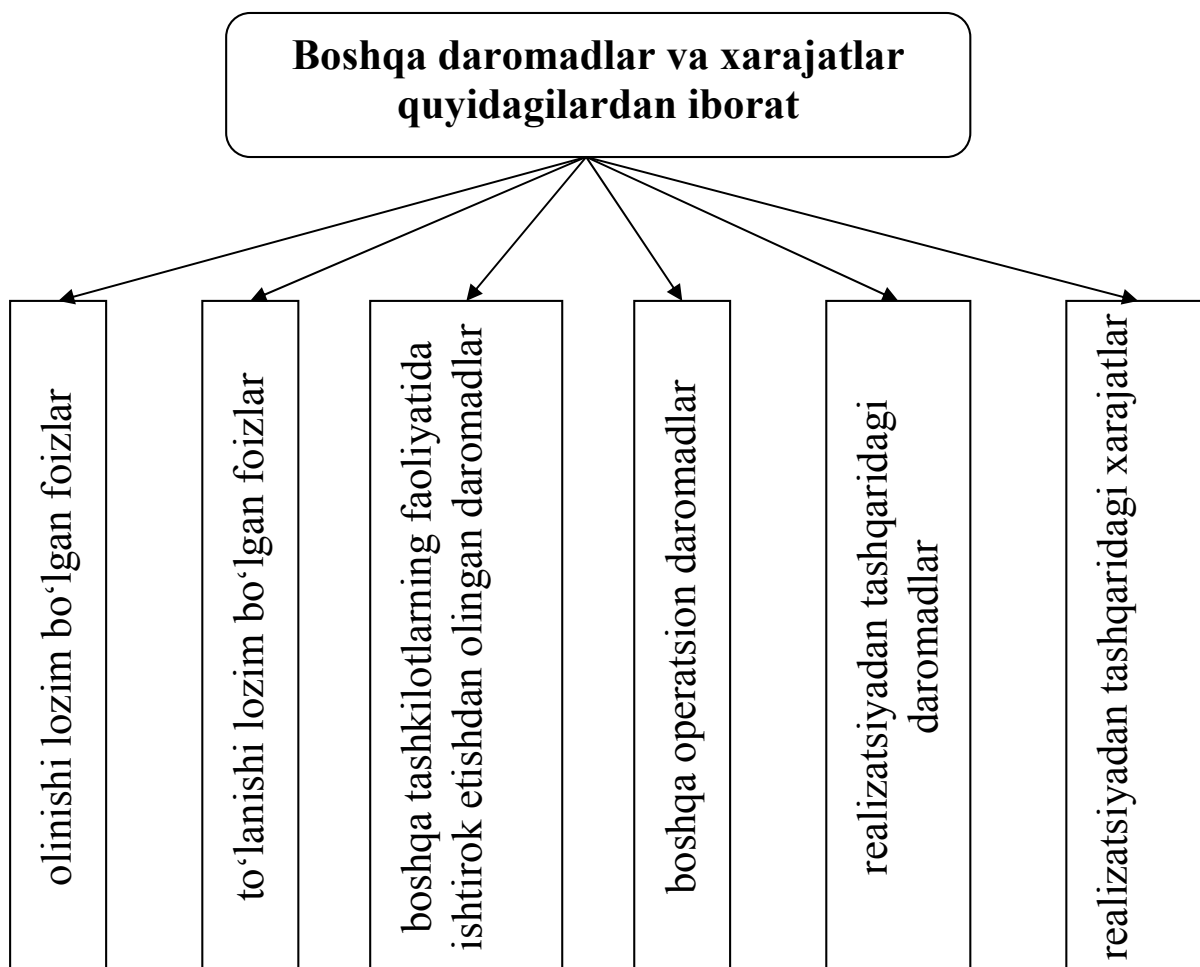
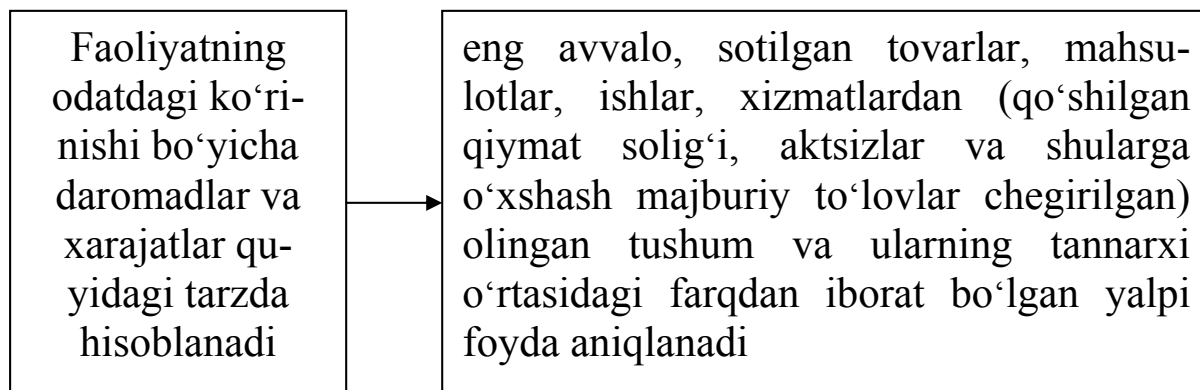
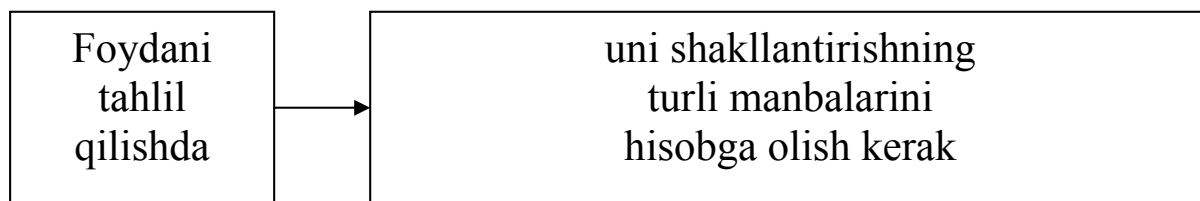

XYuS ning yalpi foydasi → tovarlar, mahsulotlar, ishlar va xizmatlarni realizatsiya qilishdan olingan tushum va ularning tannarxi o'rtasidagi farq

XYuS ning sotuvdan olgan foydasi → XYuS ning yalpi foydasidan tijoriy xarajatlar va boshqaruv xarajatlarining chegirilgani

Soliqqa tortilgunga qadar XYuS ning foydasi → XYuS ning sotuvdan olgan foydasiga boshqa daromadlarni qo'shish va ulardan boshqa xarajatlarni ayirish natijasiga teng

XYuS ning sof foydasi → soliqqa tortilgunga qadar XYuS ning foydasi va foydadan olingan soliq o'rtasidagi farqdan iborat

Foydadan soliqlar va boshqa majburiy to'lovlar to'langanidan so'ng uning qolgan qismi XYuS tomonidan mustaqil ravishda taqsimlanadi va foydalaniladi

Foydaning bu qismi investitsion, ishlab chiqarish va ijtimoiy xarakterdagi ehtiyojlarga sarflanishi mumkin. Uni taqsimlash jarayonida, albatta, XYuS ning kapital qo'yilmalarga bo'lgan ehtiyoji hisobga olinmog'i lozim. Foyda hisobidan rezerv fondi ham shakllantiriladi

12.3. Rentabellik va uni oshirish yoʻllari

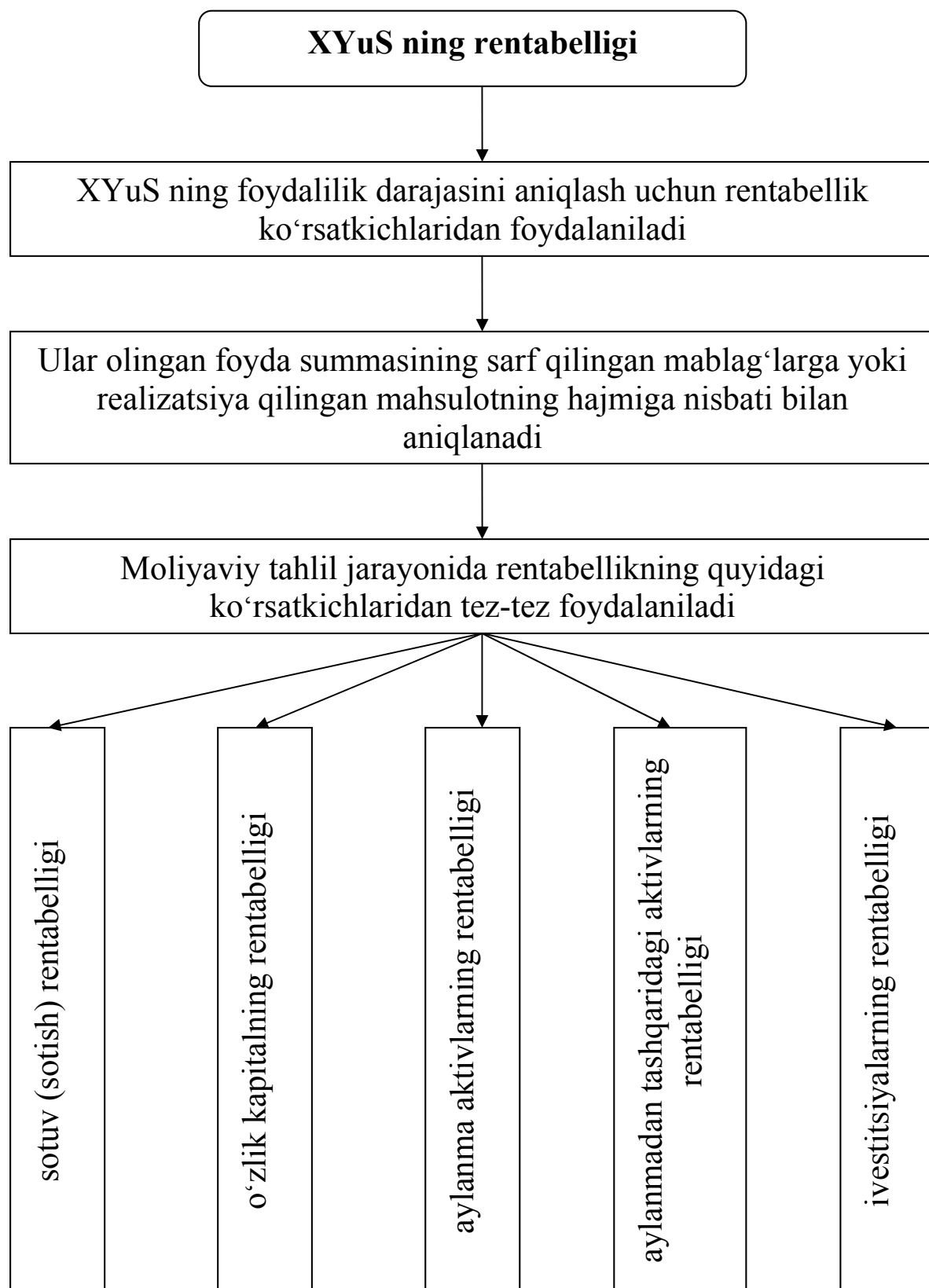

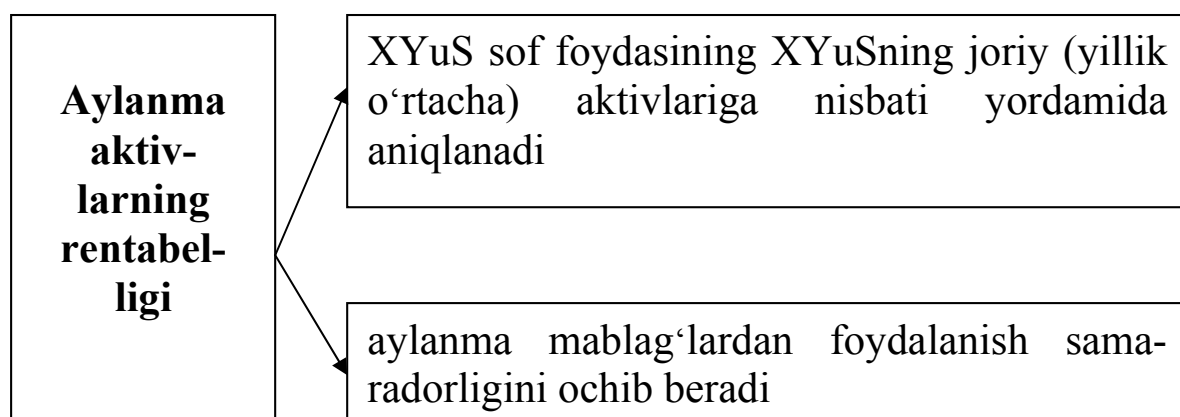
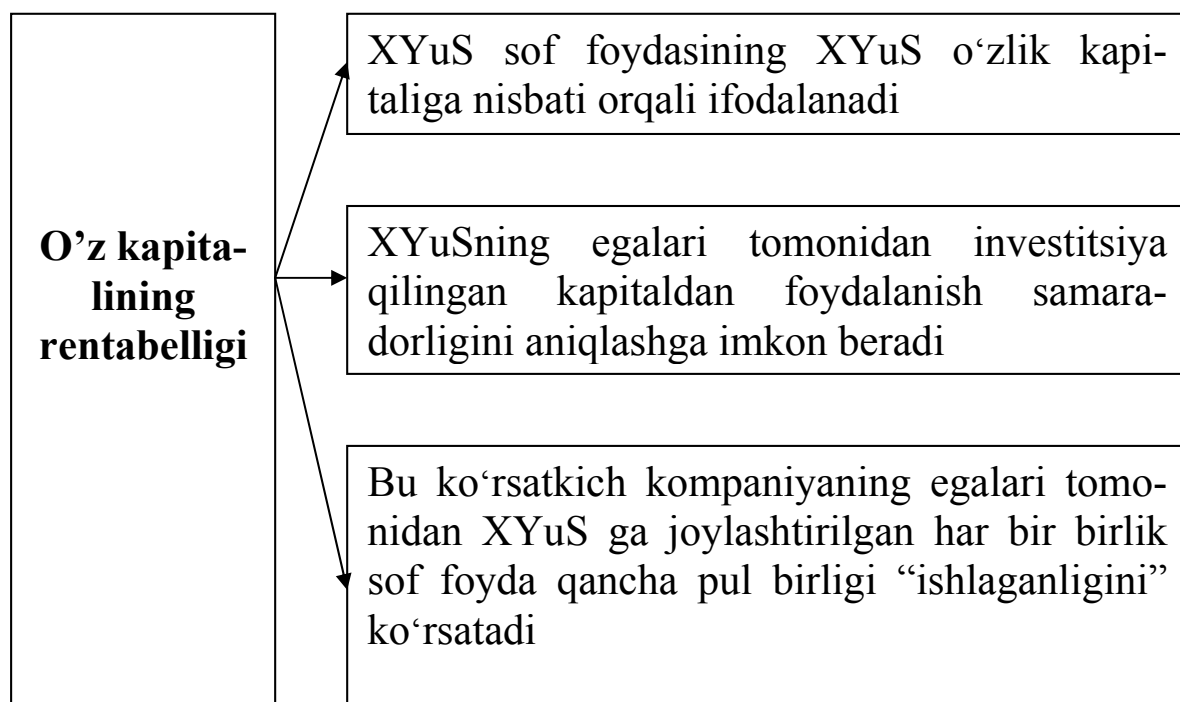
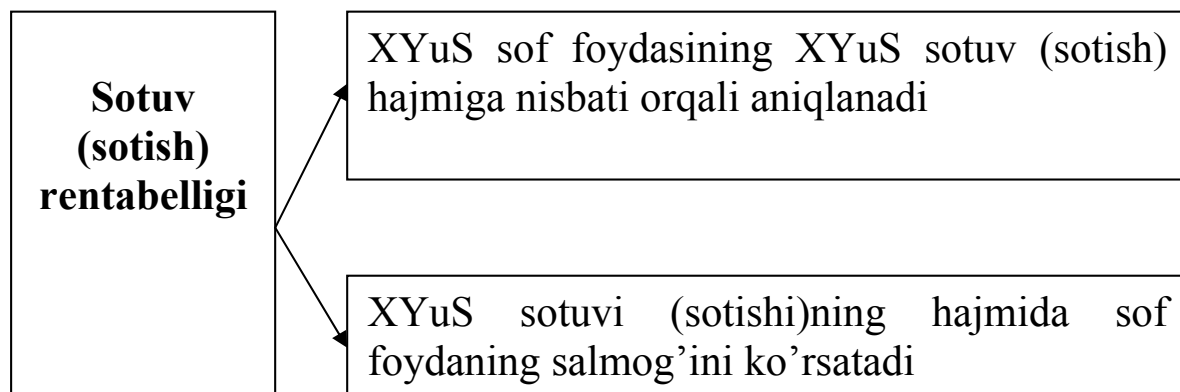

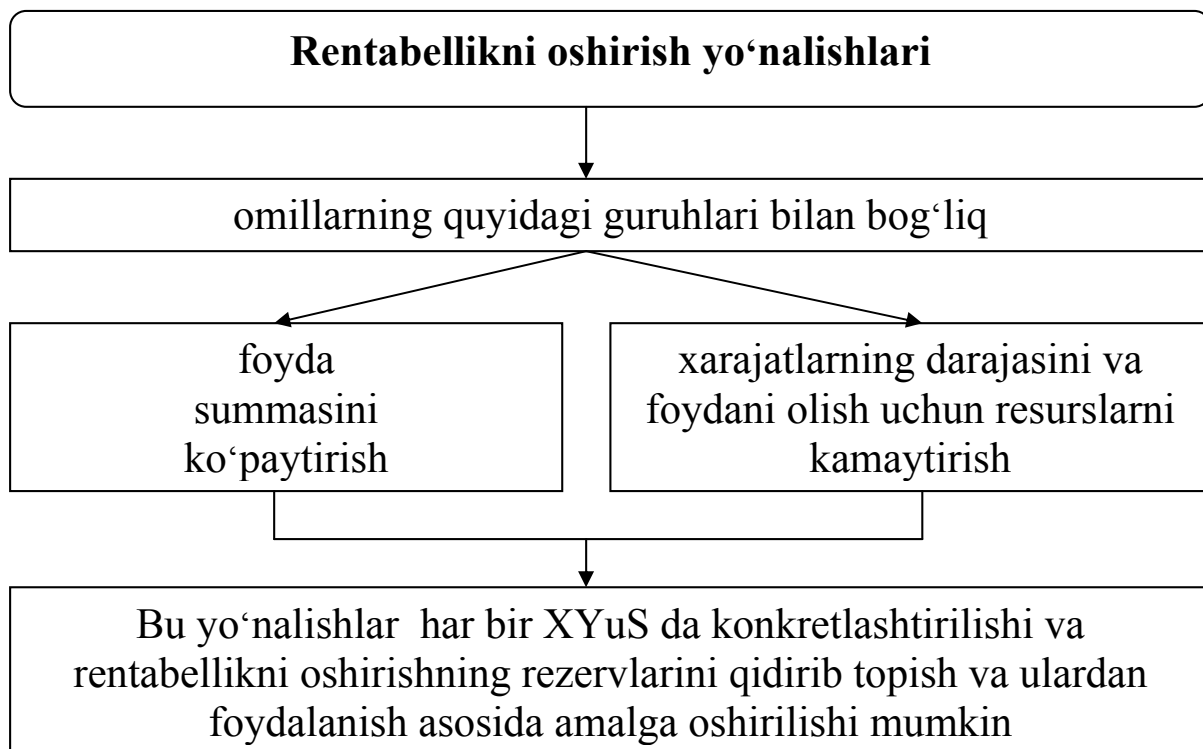
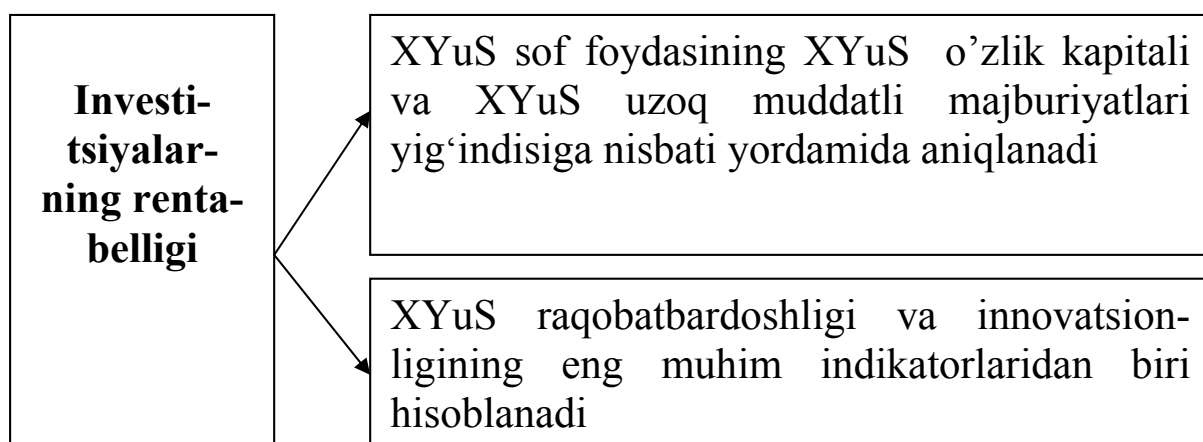
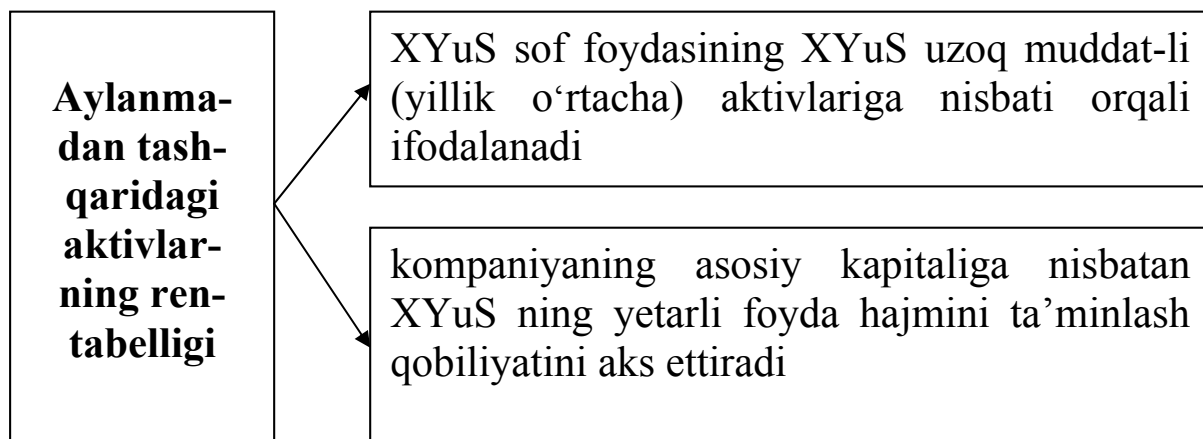

XIII bob. XO‘JALIK YURITUVCHI SUBYEKTLARNING BAHO SIYOSATI VA BAHOLARNI SHAKLLANTIRISH ASOSLARI, MARKETING STRATEGIYASINING MOLIYAVIY JIHATLARI

13.1. Baholarni shakllantirishning obyektiv asoslari

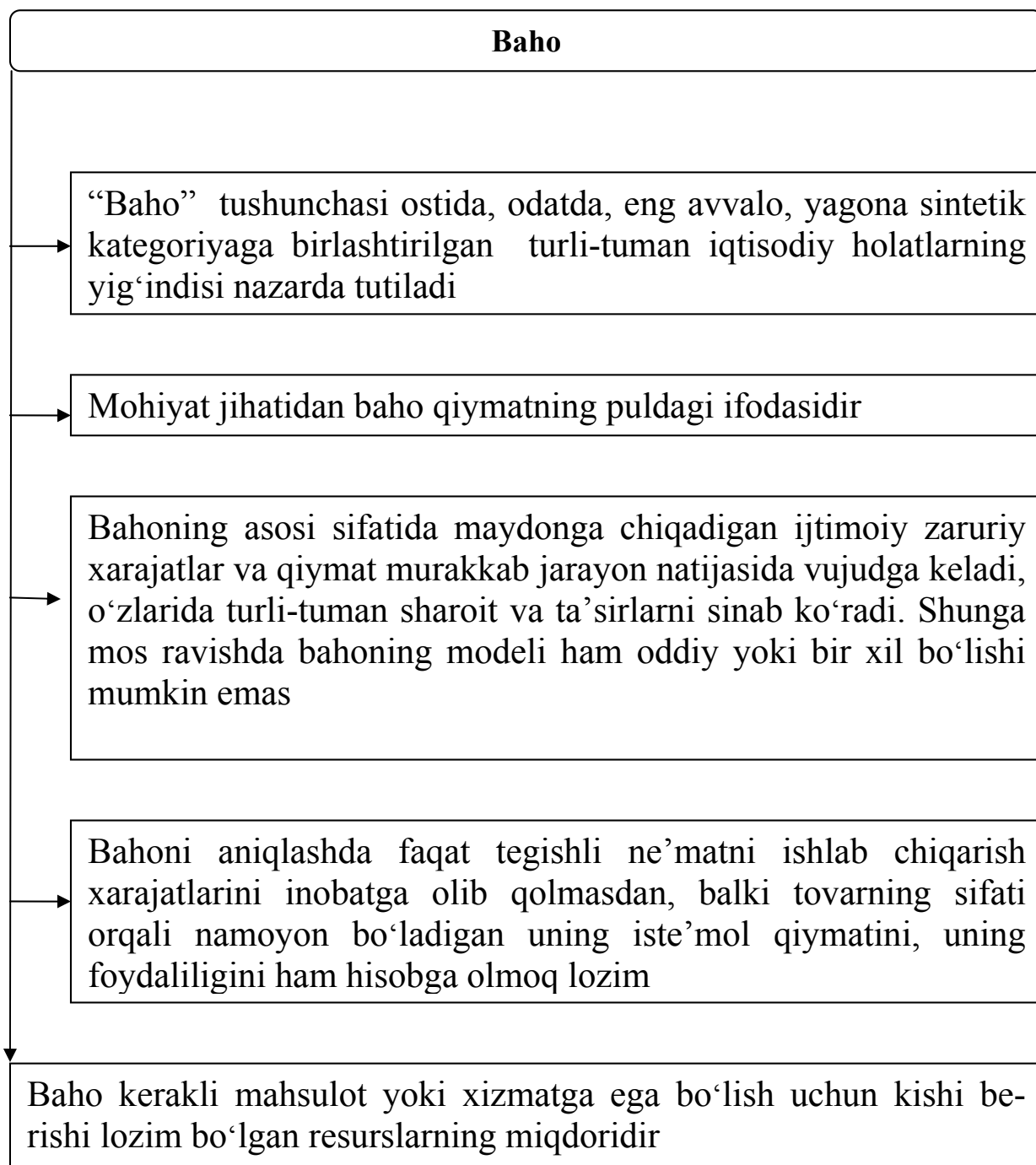

Bahoning funksiyalari

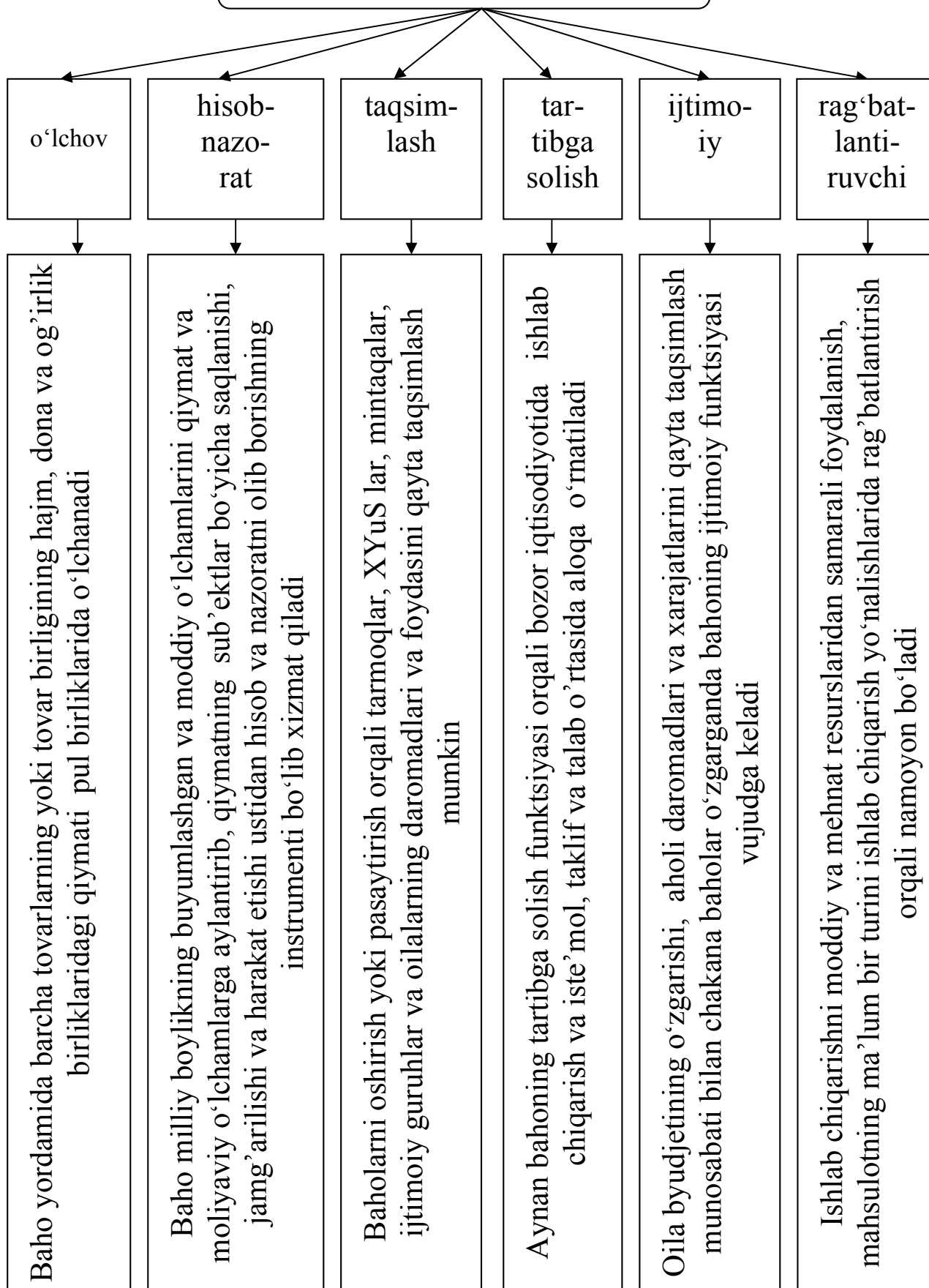

13.2. Baho turlari, uning tarkibiy tuzilmasi va baholarni shakllantirish metodlari

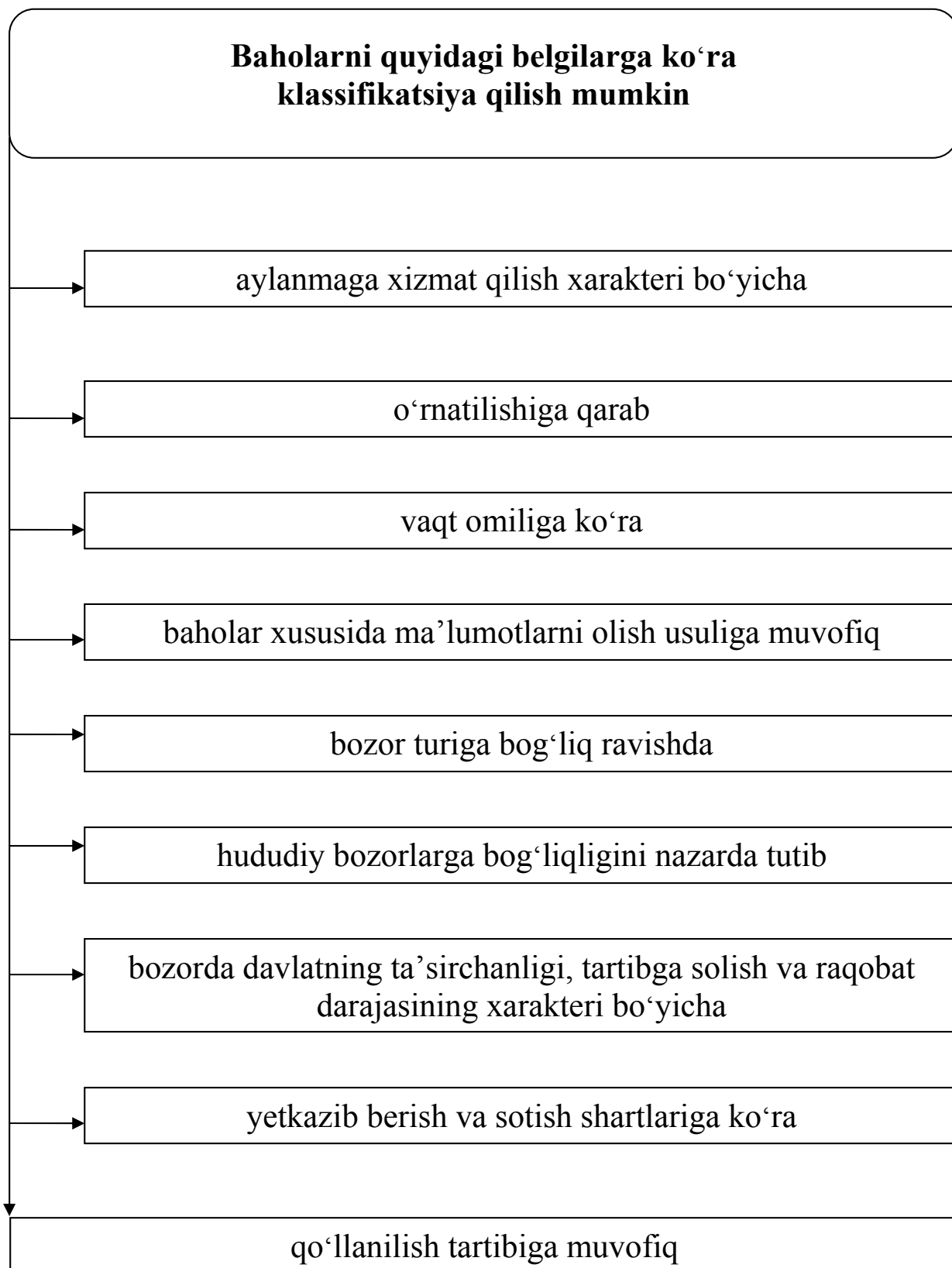

**Aylanmaga xizmat qilish xarakteri bo'yicha baholar
quyidagicha farqlanadi**

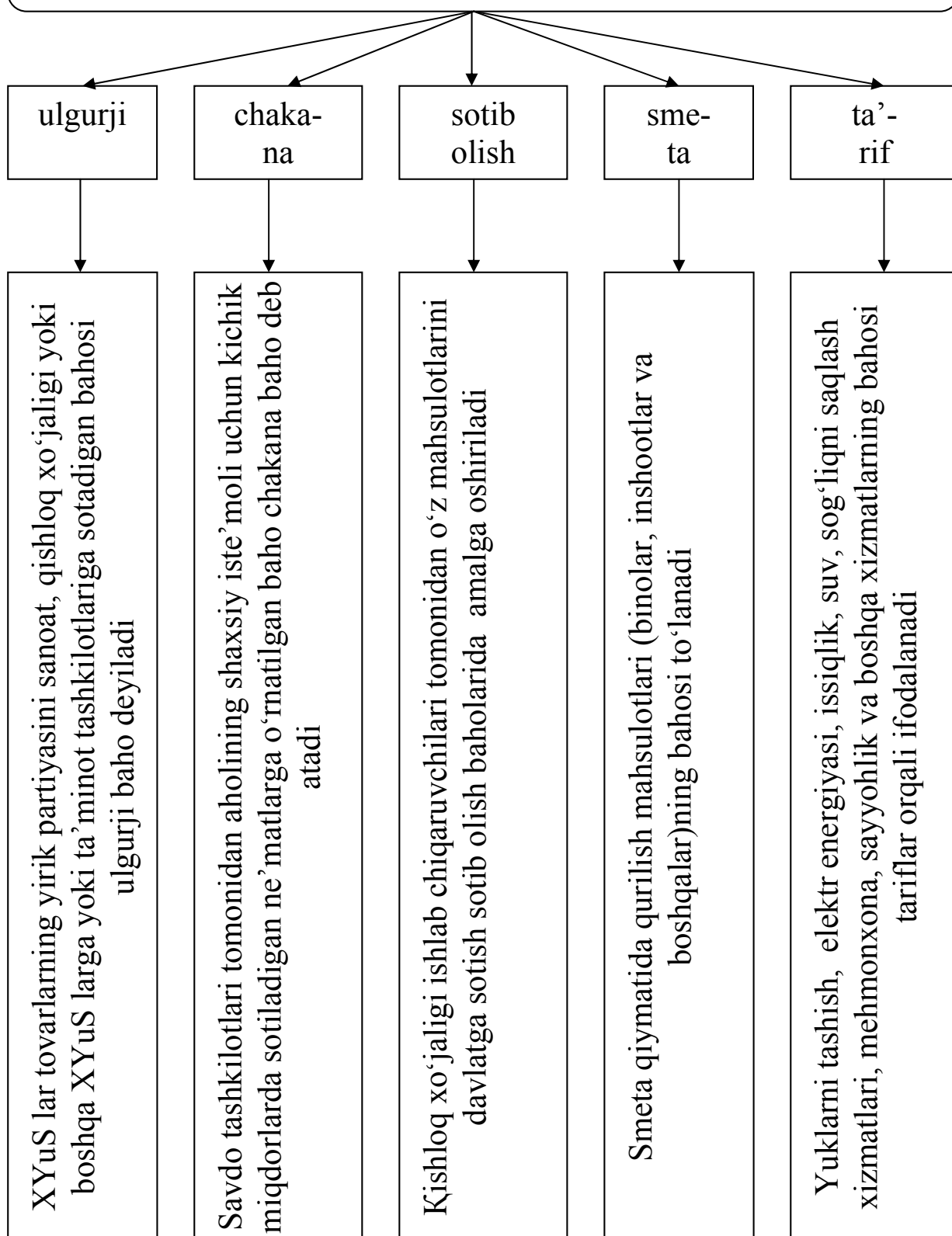

O'rnatilishiga qarab baholarning quyidagi turlari mavjud

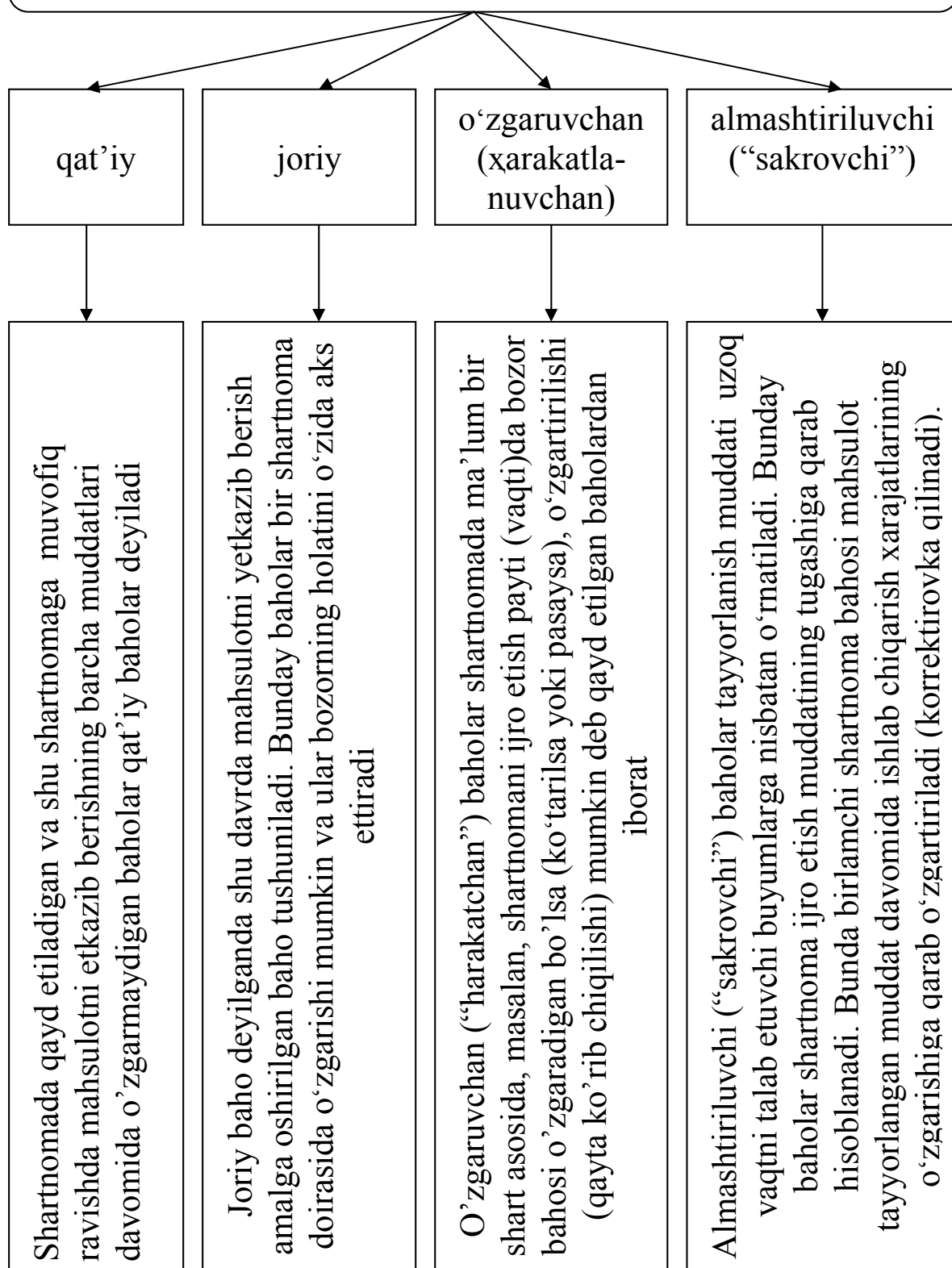

Vaqt omiliga ko'ra baholarning quyidagi turlari bo'lishi mumkin

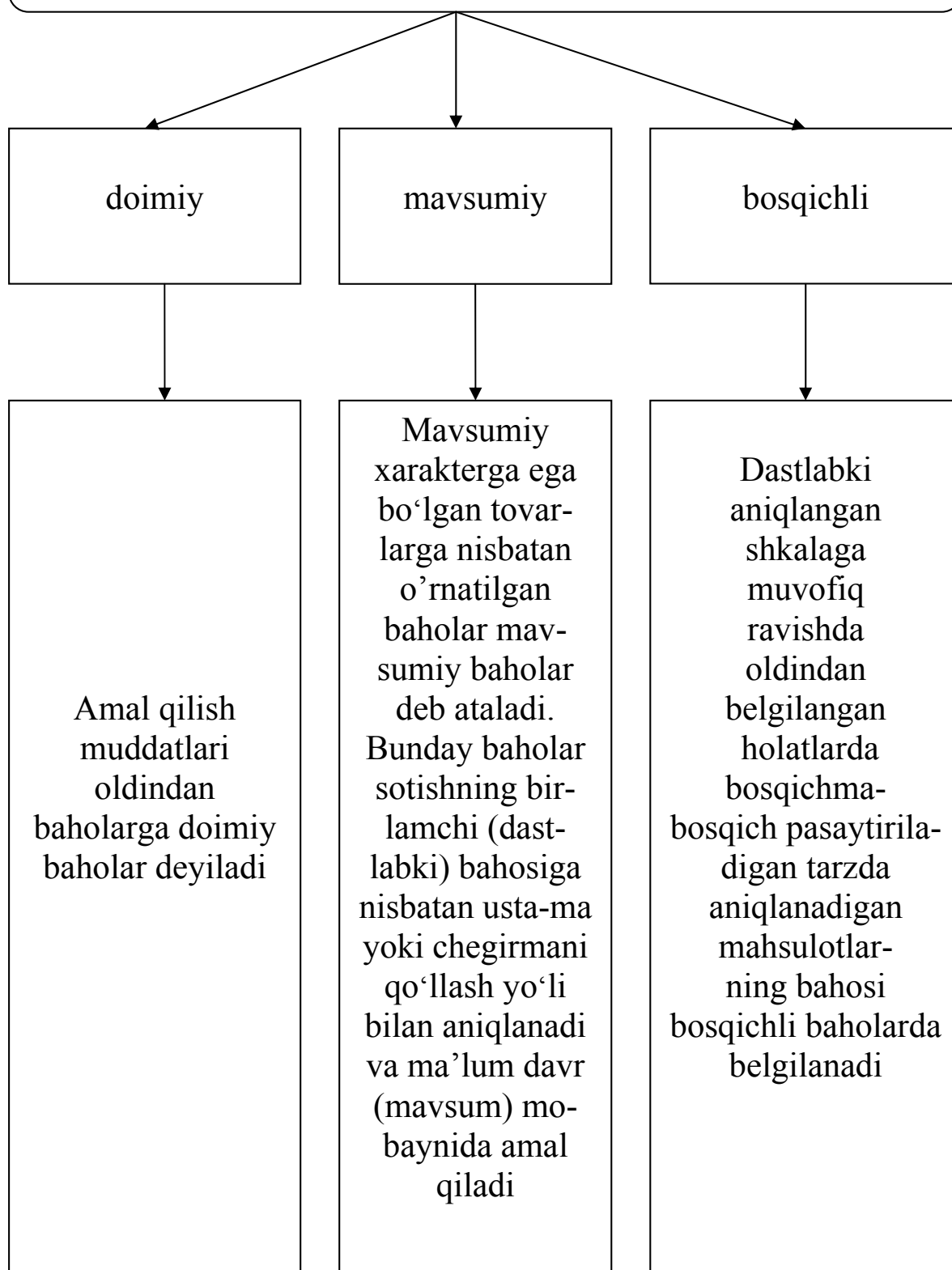

Baholar xususida ma'lumotlarni olish usuliga muvofiq baholar quyidagicha farqlanadi

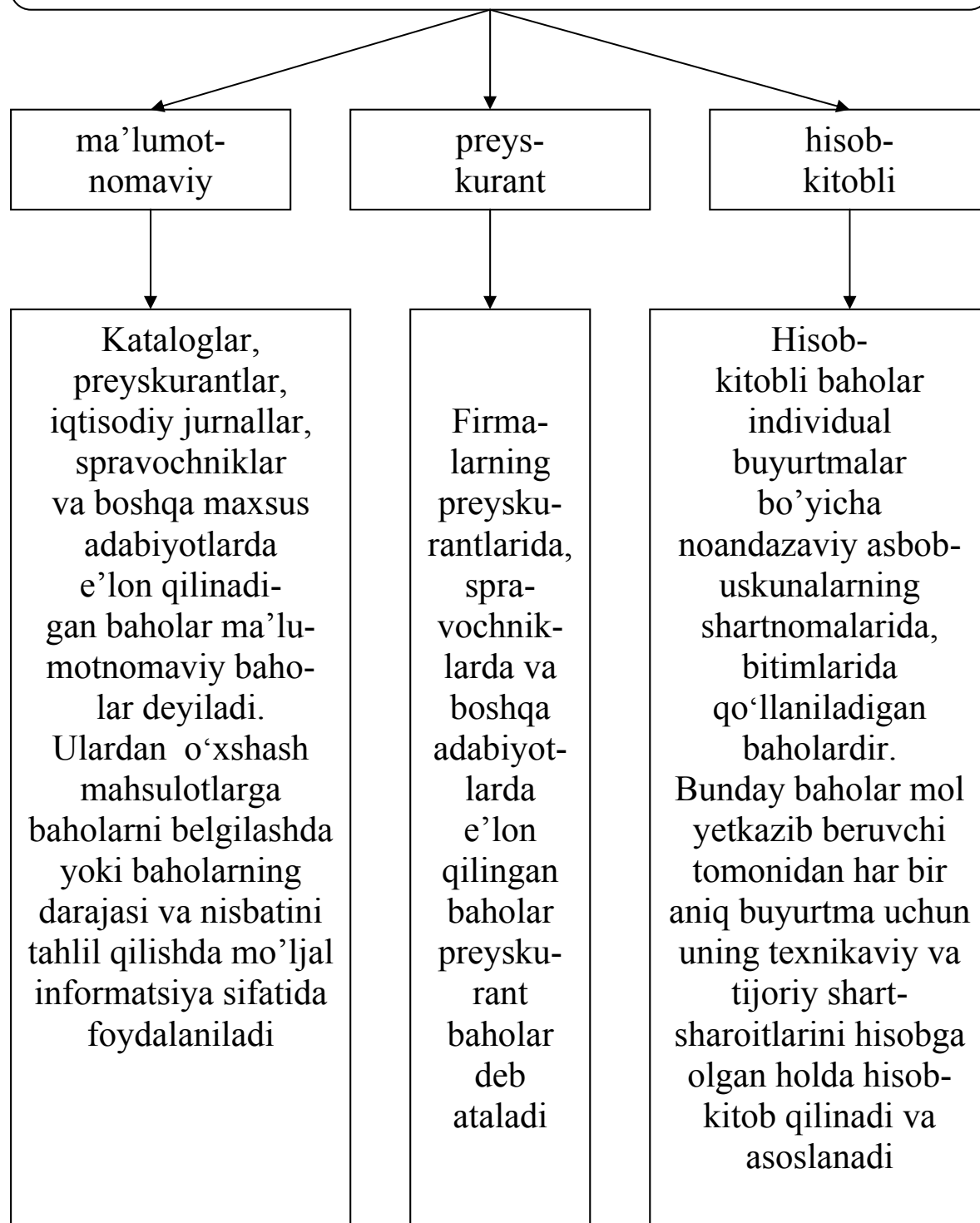

Bozor turiga bog'liq ravishda baholarning quyidagi turlari mavjud

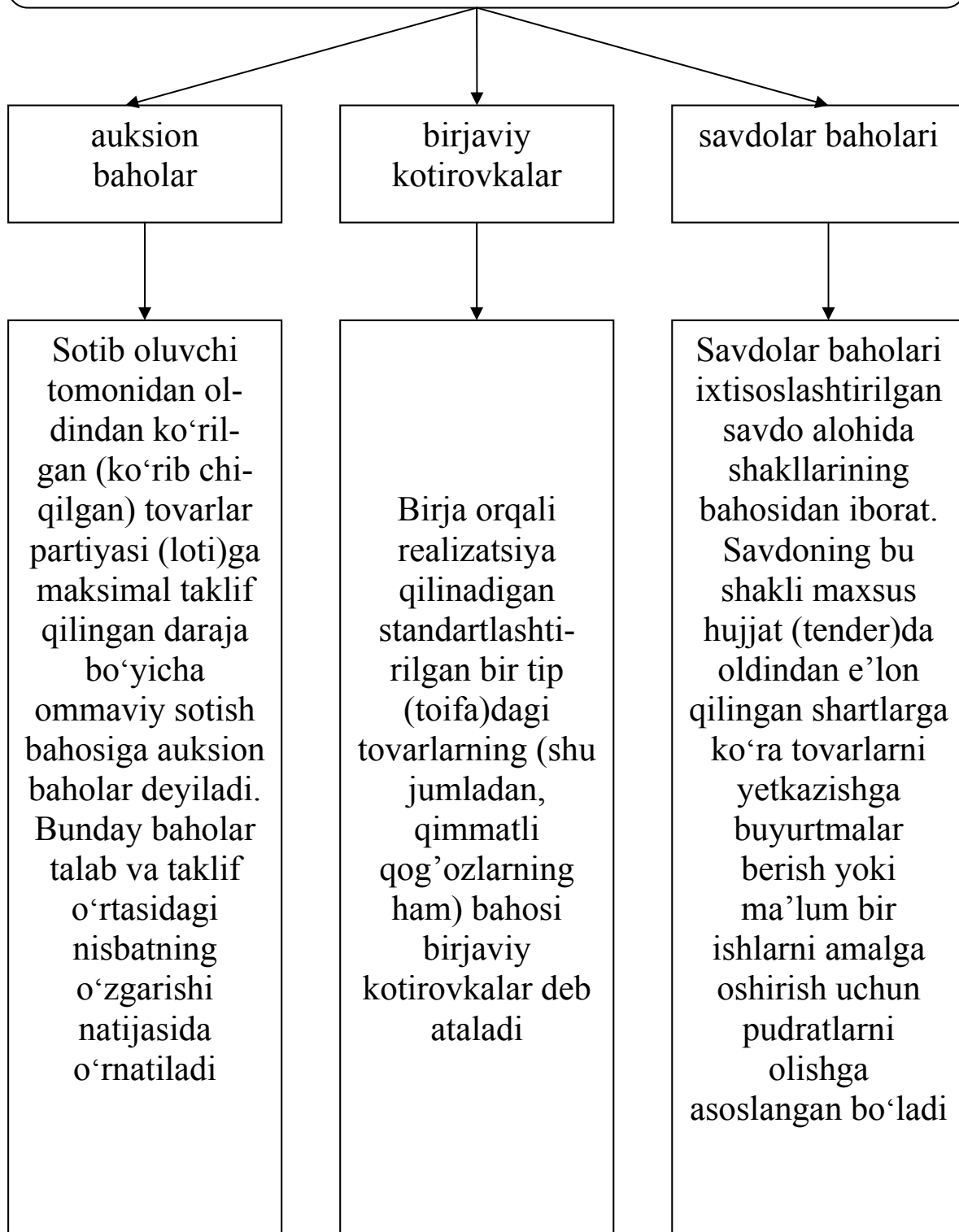

Hududiy bozorlarga bog‘liqligini nazarda tutib baholarning turlari quyidagicha farqlanadi

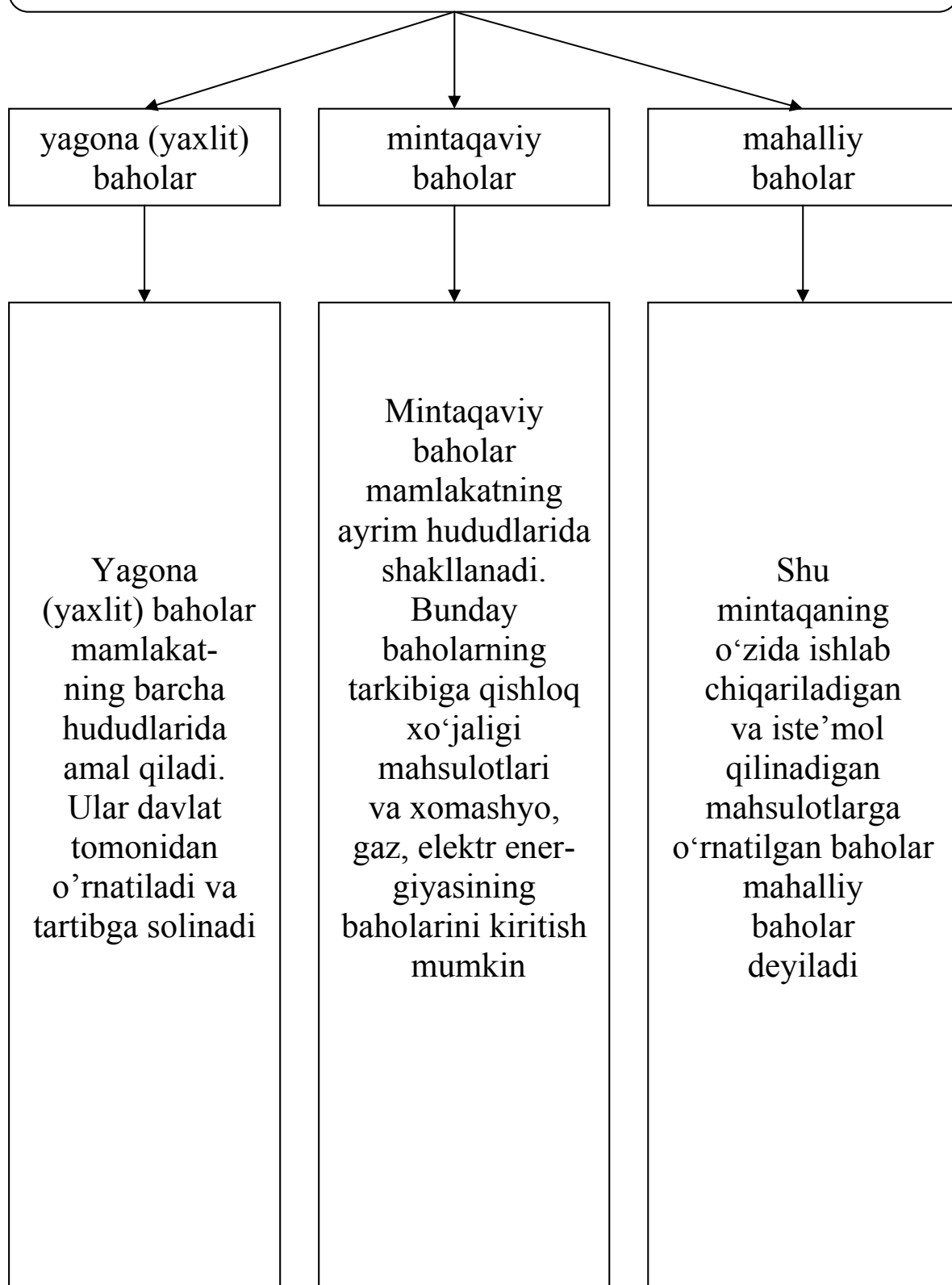

Bozorda davlatning ta'sirchanligi, tartibga solish va raqobat darajasining xarakteri bo'yicha baholarning quyidagi turlari mavjud

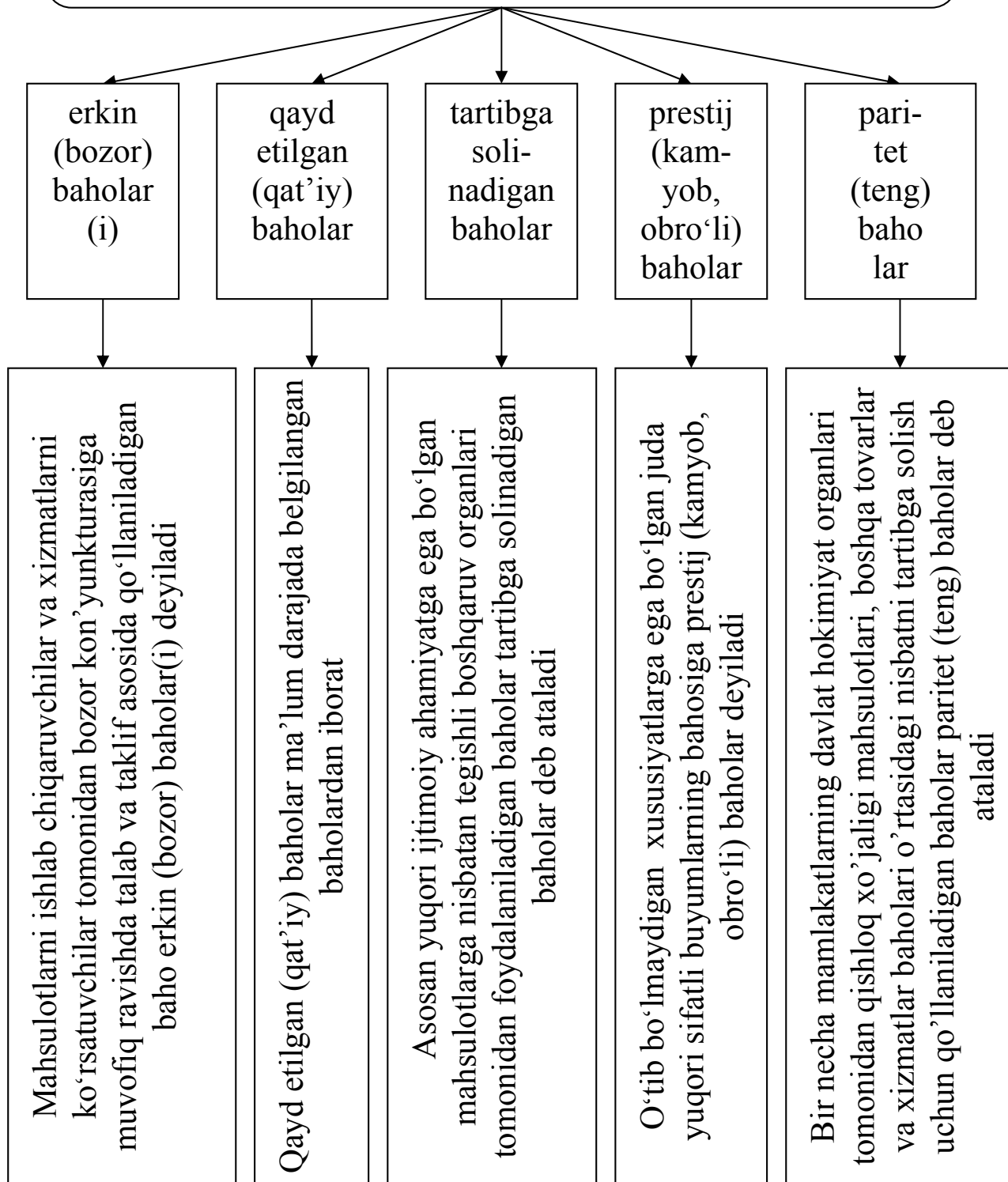

Yetkazib berish va sotish shartlariga ko'ra baholarni quyidagicha farqlash mumkin

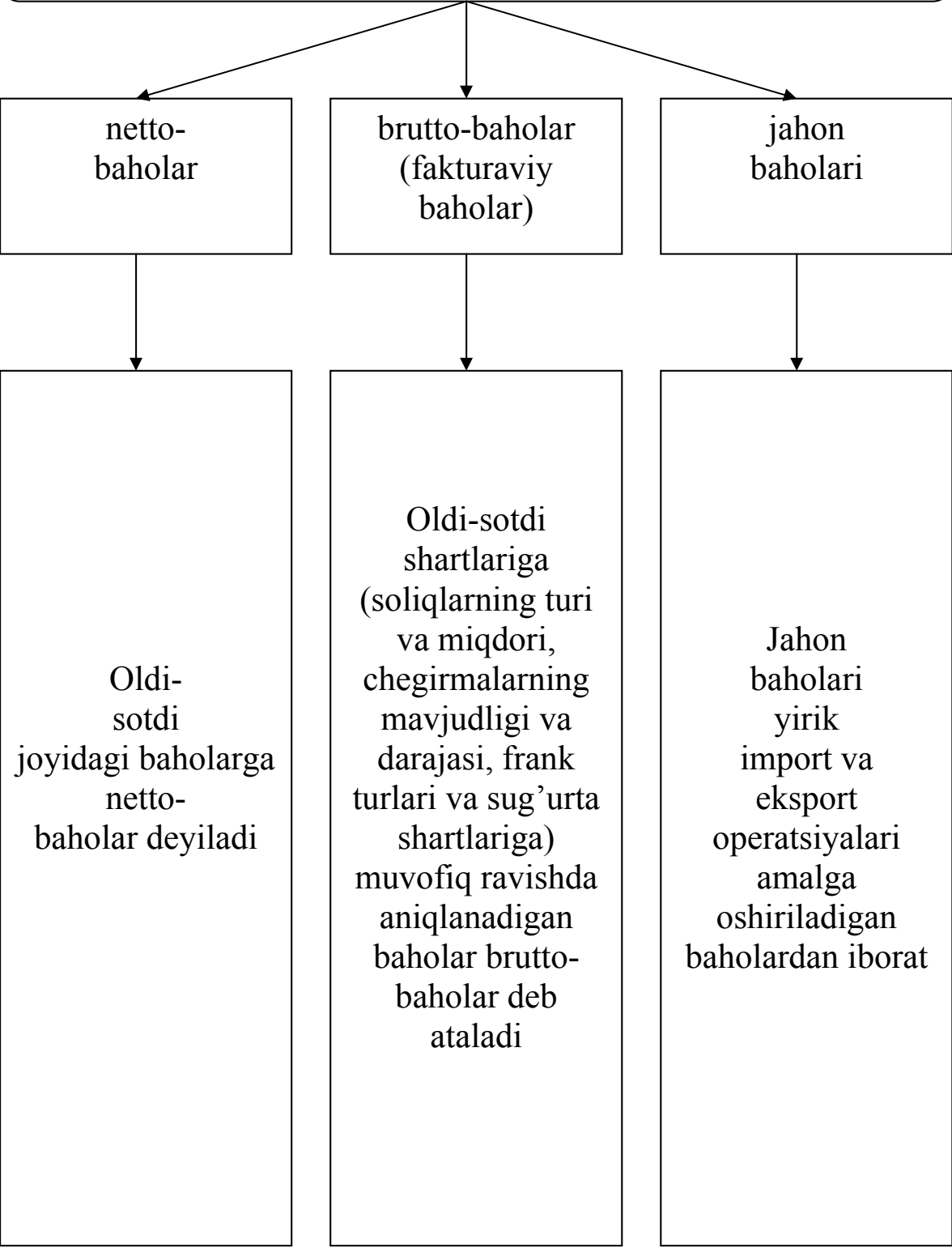

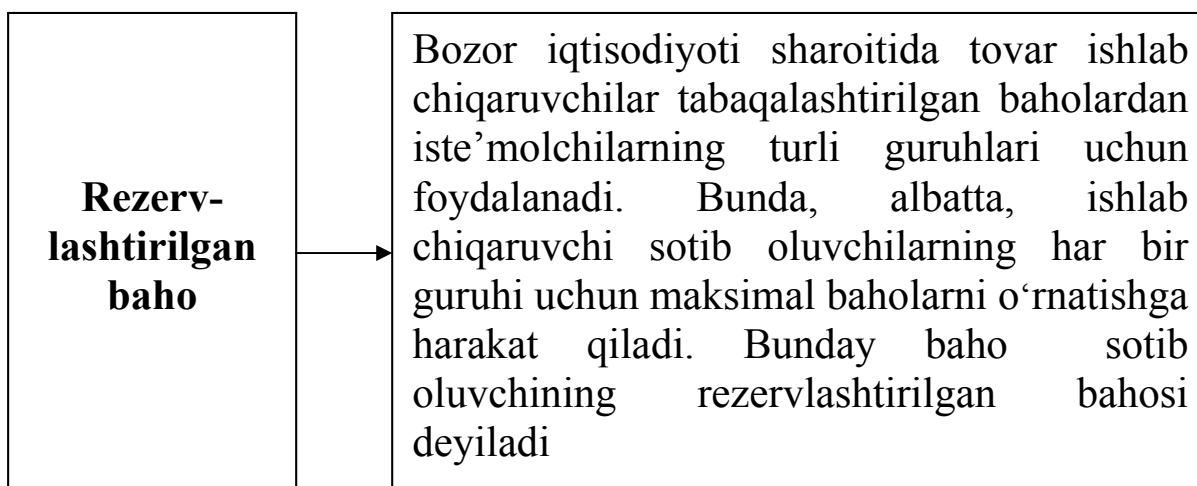
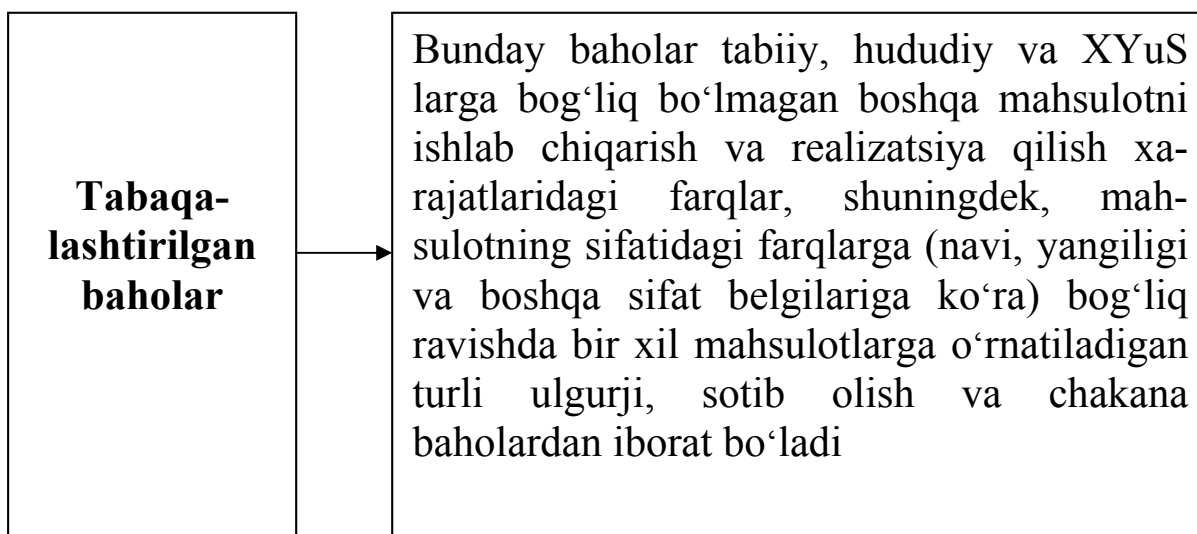
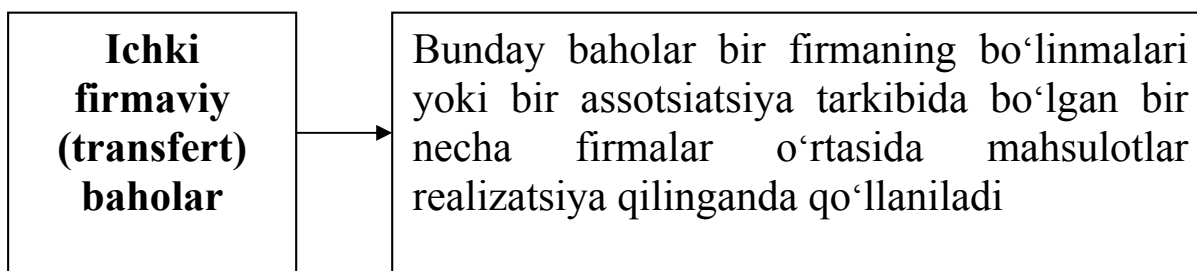

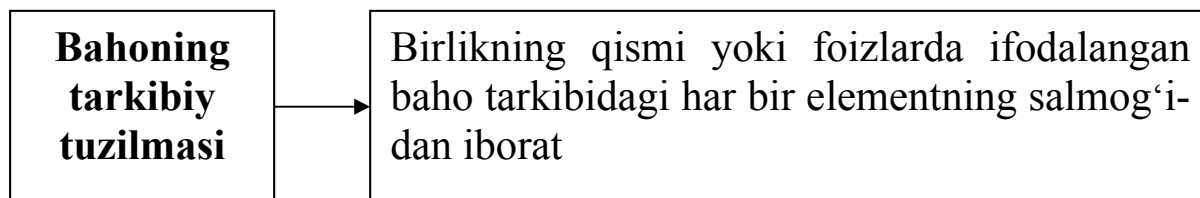
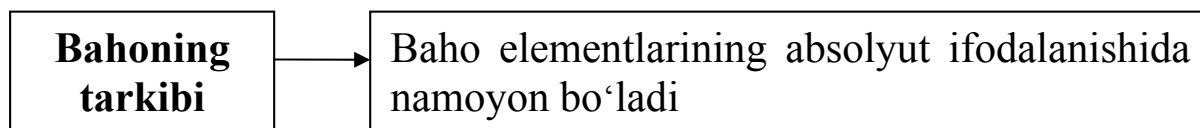

Baholarning namunaviy tarkibiy tuzilmasi

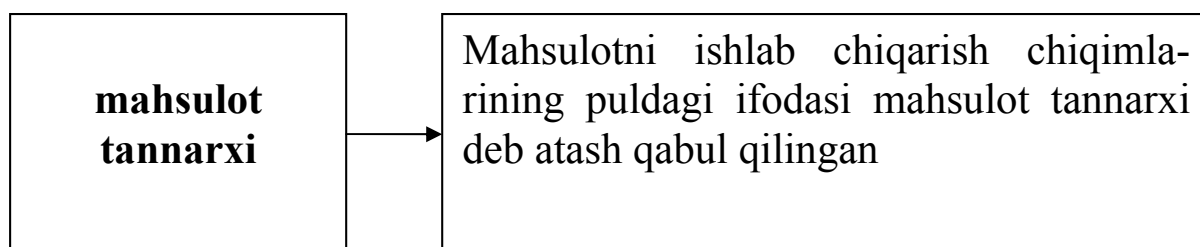
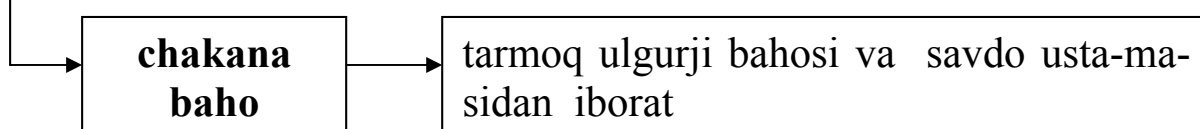
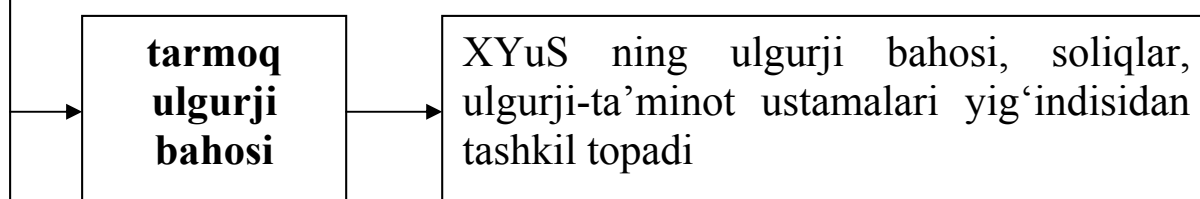
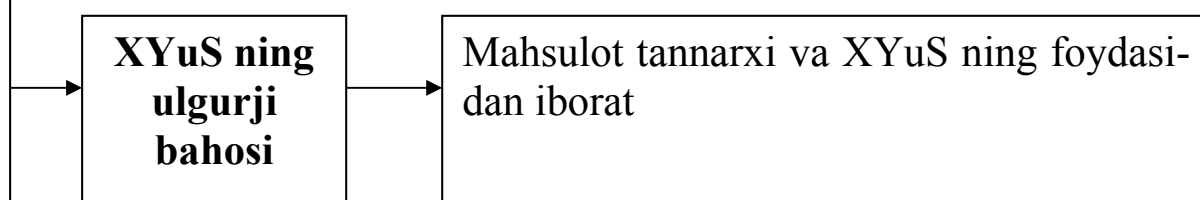

<p>Foyda</p>	<p>bahoning majburiy elementi hisoblanadi, XYuS foyda hisobidan dividendlarni to‘laydi, ishlab chiqarishni kengaytiradi va modernizatsiya qiladi, kadrlar tayyorlashni amalga oshiradi, ijtimoiy sohaga mablag‘lar ajratadi, XYuS ning moliyaviy-iqtisodiy ahvoli uning hajmiga bevosita bog‘liq</p>
---------------------	--

<p>Vositachi-ning ustamasi</p>	<p>Tovarlar vositachilar (ta‘minot-ta‘minlash, savdo-sotib olish XYuS lari va tashkilotlari hamda boshqa vositachilik firmalari) orqali realizatsiya qilinganda bahoda vositachining ustamasi o‘z aksini topadiki, u vositachilik qilganligi uchun komission yig‘imlarni, vositachining transport va boshqa xarajatlarini, uning qo‘shilgan qiymat solig‘i va foydasini o‘zida aks ettiradi</p>
---------------------------------------	---

<p>Savdo ustamasi</p>	<p>savdo tashkilotlarining mahsulotni realizatsiya qilish bilan bog‘liq bo‘lgan xarajatlarini (muomala xarajatlari) va ularning foydasini qamrab oladi. Hozirgi paytda savdo ustamalari markazlashtirilgan tarzda tasdiqlanmaydi, ijtimoiy ahamiyatga ega bo‘lgan alohida tovarlar bo‘yicha ularning yuqori chegarasi mintaqaning mahalliy ma‘muriyati tomonidan belgilanadi</p>
------------------------------	--

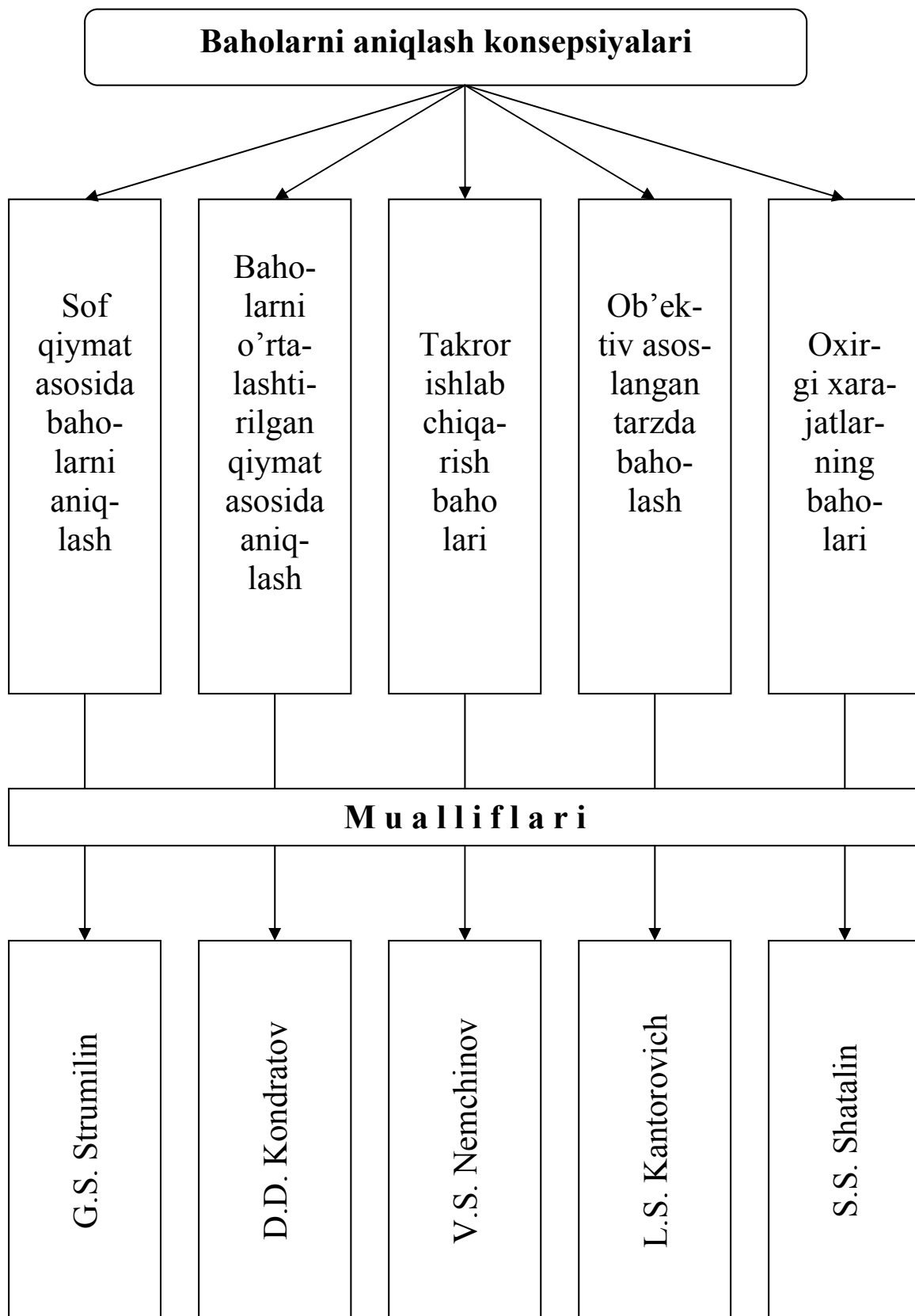

Bahoni hisoblash (aniqlash) ning “o‘rtacha xarajatlar va foyda” metodi

O‘z asosiga ishlab chiqarishning o‘rtacha chiqimlari va ustamasini oladi

Bunda baho ishlab chiqarish chiqimlari va foydaning yig‘indisi sifatida qaraladi

Bu erda foydaning qismlari esa foydalanilayotgan mehnat va tabiiy resurslarga, kapitalga proporsional ravishda aniqlanadi

Bu metodga ko‘ra mehnatning qiymati bahoning asosi bo‘lib xizmat qiladi

Bunday yondashuv erkin bozor tizimi nuqtai nazaridan o‘zini oqlamaydi, chunki ko‘p XYuS lar o‘z tovarlarini yuqori bahoga ega bo‘lishiga intilib, xarajatlar va foyda bilan baholamasdan, balki xilma-xil omillarni hisobga olgan holda baholaydi

Baholarni shakllantirishning “bozor nimani ko‘rsatsa” metodi

Ne‘matlarni ishlab chiqarish va realizatsiya qilish xarajatlari shu mahsulotni sotib olish kerakligi yoki yo‘qligi xususidagi iste‘molchining tegishli qarori bilan hech qanday umumiylik tomoni yo‘q (neoklassik yondashuv)

Bu joyda uni (iste‘molchini) haqiqatdan ham tashvishga soladigan narsa iste‘moldagi optimallikdir

Agar u shu tovarni o‘z ehtiyojlarini qondirish uchun yuqori sifatli deb e‘tirof etsa, baholarni qoplashga mo‘ljallangan xarajatlarni (bu yerda yana shu narsani ham hisobga olish kerakki, u o‘zining ish haqiga bu mahsulotdan tashqari yana boshqa bir qancha mahsulotlarni ham sotib olishi kerak) asosli deb hisoblasa, u holda u shu mahsulot o‘zida mujassam etgan foydalilikka asoslangan holda qaror qabul qiladi

Tovarda mujassamlangan foydalilikni esa hech qachon shu mahsulotni ishlab chiqarish qiymatiga tenglashtirib bo‘lmaydi. Shuning uchun ham, baholarni shakllantirishning bu metodini “bozor nimani ko‘rsatsa”, deb xarakterlash qabul qilingan

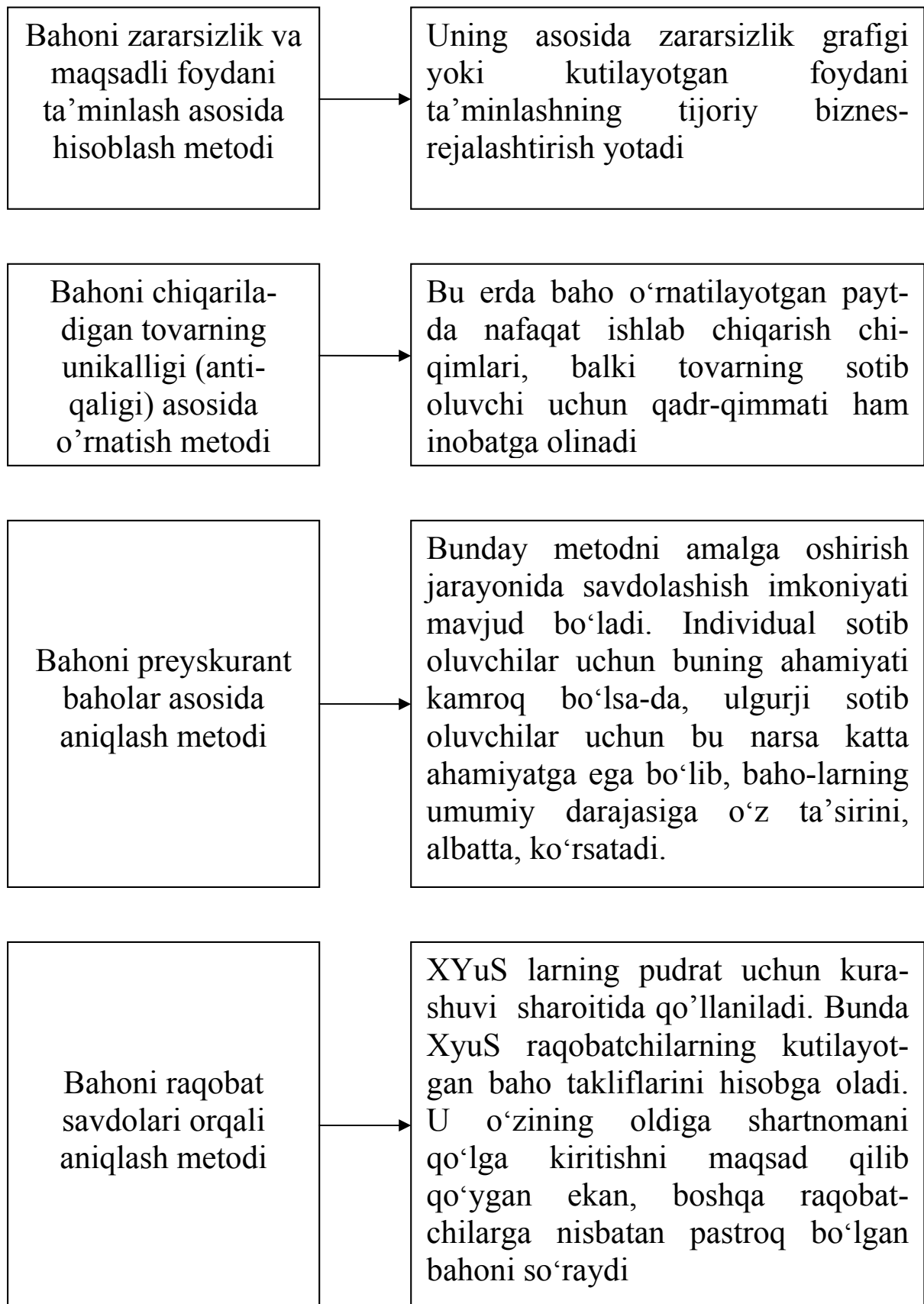

Baholarni shakllantirishga xarajatli yondashuv metodi

Bu metodda XYuS ning tovarlarni ishlab chiqarish va realizatsiya qilish haqiqiy xarajatlari asosiy tayanch nuqta sifatida qabul qilinadi

Baholarni shakllantirishning bu metodi tarixiy jihatdan eng qadimgi va eng ishonchli hisoblanadi

Uning asosida XYuS mahsulotni ishlab chiqarish va realizatsiya qilish xarajatlarining buxgalteriya hujjatlari bilan tasdiqlangan xarajatlaridan iborat bo'lgan haqiqiy kategoriya yotadi

Ma'lum darajada bunday yondashuvning obro'si baholarni shakllantirishni barcha xarajatlarga normal daromadlarni to'liq olish va ularning ishlab chiqarilgan tovarlar o'rtasida to'g'ri taqsimlanishining XYuS uchun zarurligini nazarda tutuvchi iqtisodiy nazariya orqali qo'llab-quvvatlanishi bilan belgilanadi

Biroq baholarni shakllantirishning xarajatli metodi ba'zi bir kamchiliklarga ega. Xususan, ko'p hollarda mahsulot birligiga to'g'ri keluvchi xarajatlarning salmog'ini, bu narsa ushbu yondashuvga ko'ra bahoning asosi bo'lishiga qaramasdan, baho o'rnatilgunga qadar uni aniqlashning iloji yo'q

Baholarni qimmatli shakllantirish metodi

Baholarni shunday o'rnatilishini taqozo etadiki, unga ko'ra bu narsa XYuS ning yuqori foyda olishini "baho/xarajatlar" qulay (foydali) nisbatiga erishish hisobidan ta'minlamog'i kerak

Buning uchun, eng avvalo, tovar uchun sotib oluvchi qanday bahoni to'lashga tayyor ekanligini bilmoq lozim. Albatta, turli holatlarning ta'siri mavjud bo'lganligi uchun uni aniqlash ancha murakkab hisoblanadi

Tajribali sotib oluvchilar tovar uchun to'lashga tayyor bo'lgan haqiqiy summalarini kamdan-kam hollardagina aytadilar. Ayniqsa, bu bilan firmalarni ta'minlovchi faoliyat bilan kasbiy shug'ullanuvchilar alohida ajralib turadi. Agar o'zlari xaridor bo'layotgan tegishli tovarlar baholarining o'zgarib turishi mumkinligini tushunsalar, ular faqat kerakli tovarning haqiqiy bahosini yashiribgina qolmasdan, balki bu xususida ishlab chiqaruvchini ongli ravishda chalg'itish usullarini ham qidirib topishga harakat qiladilar. Bunday vaziyatda ishlab chiqaruvchi marketologlarining iste'molchilar bilan aloqalari asosida qurilgan barcha urinishlari "tadbirkor" ta'minotchilar tomonidan ongli ravishda "tashlangan" dezinformatsiya orqali yo'qqa chiqarilishi mumkin.

Shuning uchun ham, bunday vaziyatda XYuS ta'minotchisi mutaxassisining asosiy vazifasi sotib oluvchilar to'lashga tayyor bo'lgan bahoda katta miqdordagi buyurtmalarni olmaslik bilan belgilanadi. XYuS marketologi va ta'minotchilarning o'ziga xos bo'lgan "san'ati" sotib oluvchilardan tovarning haqiqiy bahosini o'zida iloji boricha ko'proq aks ettirishi mumkin bo'lgan bahoda to'lashga ko'proq tayyor ekanliklariga erishish orqali ifodalanadi. Bir vaqtning o'zida, firmaning yangi mahsulotini qanday bahoda sotib olishga tayyor ekanliklari xususida sotib oluvchilarga murojaat qilish xato hisoblanadi. Sotib oluvchilar bunday vaziyatda yangi tovarni etarli darajada baholay olmaslikka va uning bahosini iloji boricha pasaytirishga harakat qilishlari tufayli ularning yuqoridagi savolga javoblari hamma vaqt ham amaliy ahamiyatga ega bo'lavermaydi. Hayotda sotuvning haqiqiy bahosi marketing tadqiqotlarining natijalari bilan kamdan-kam hollardagina bir-biriga mos tushadi.

13.3. Xo‘jalik yurituvchi subyekt marketing strategiyasining moliyaviy jihatlari

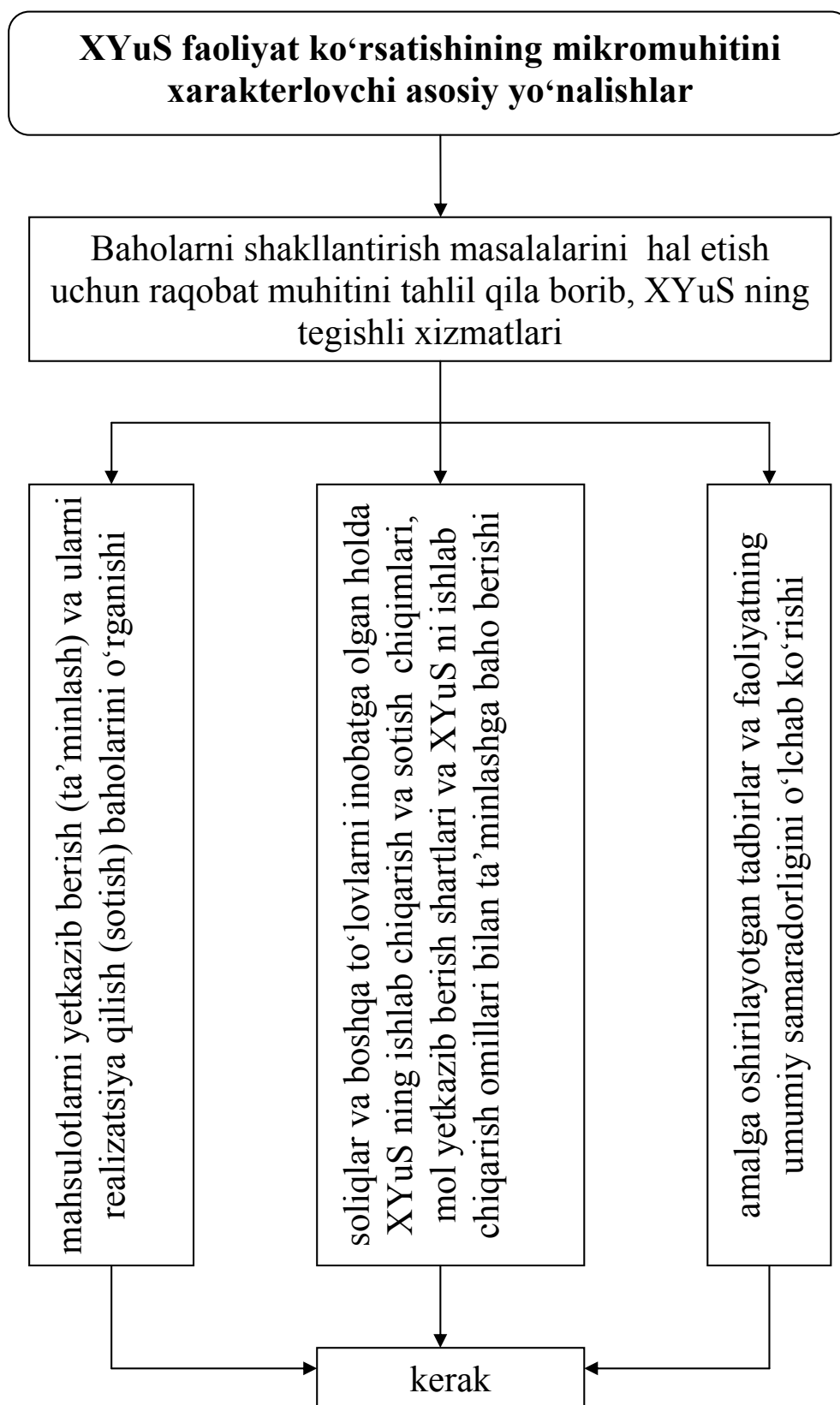

XYuS faoliyat ko'rsatishining makromuhitini xarakterlovchi asosiy yo'nalishlar

XYuS faoliyatining umumiy sharoitlarini makromuhit deb e'tirof etish qabul qilingan bo'lib, u o'z ichiga quyidagilarni qamrab oladi

inflyatsion omillar, shu jumladan, inflyatsion kutilishlar

Ijtimoiy iqtisodiy munosabatlardagi o'zgarishlar (mehnat, shu sohada nobarqarorlashtiruvchi holatlar, siyosiy omillarni ham qo'shib hisoblaganda)

davlat va mahalliy hokimiyat organlarining moliyaviy, soliq va pul-kredit siyosati

baholarni davlat tomonidan tartibga solish sohasida ko'riladigan choralar

XYuS ning bozorda faoliyat ko'rsatishini qonuniy ta'minlashga qaratilgan o'zgarishlar

XYuS tomonidan realizatsiya qilinishi mumkin bo'lgan tovarlar bahosini asoslash, hisob-kitob qilish va o'rnatish quyida taklif etilayotgan ketma-ketlikda va faoliyat turlari bo'yicha amalga oshirish tavsiya qilinadi

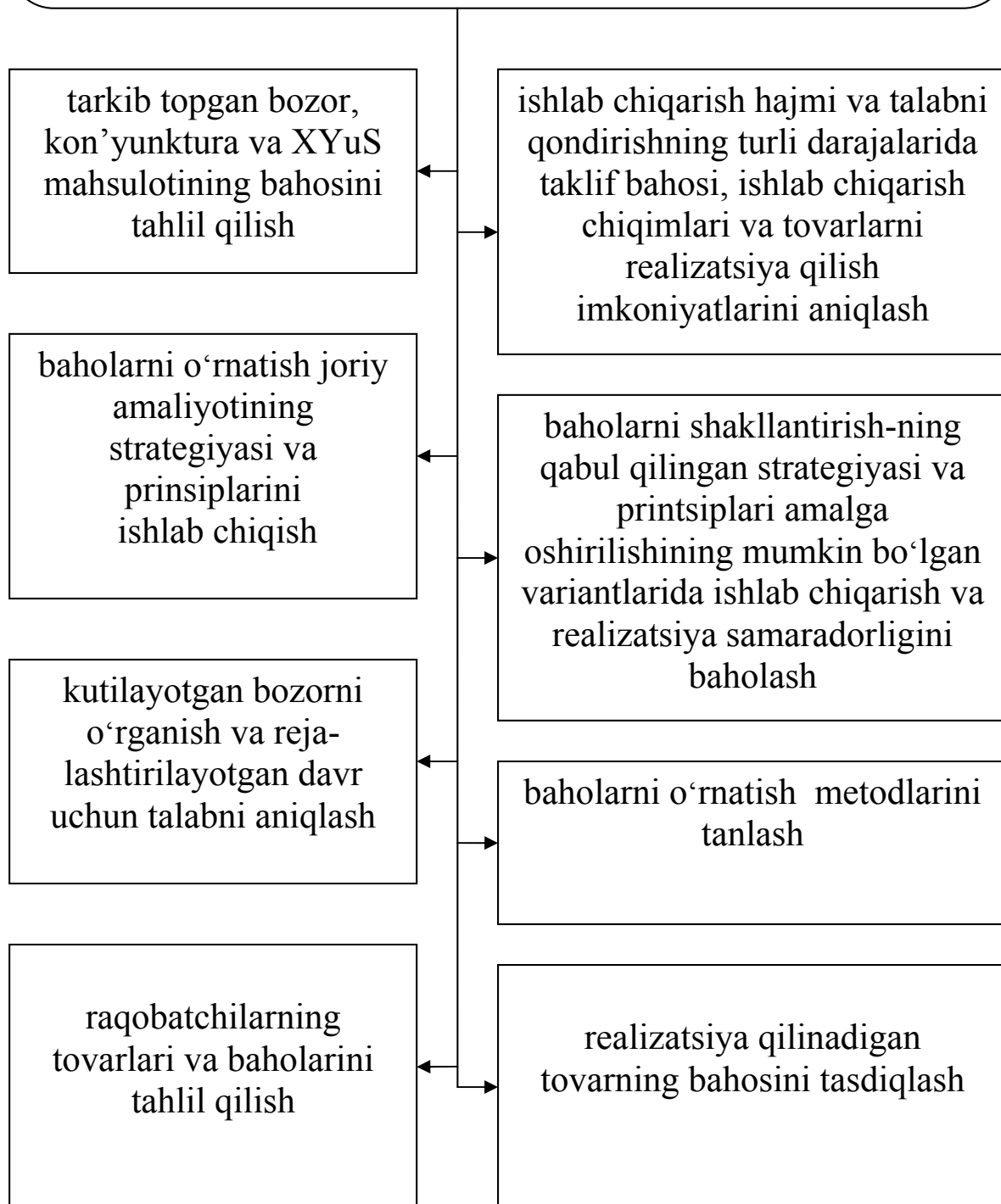

Bozor baholarini shakllantirish omillari

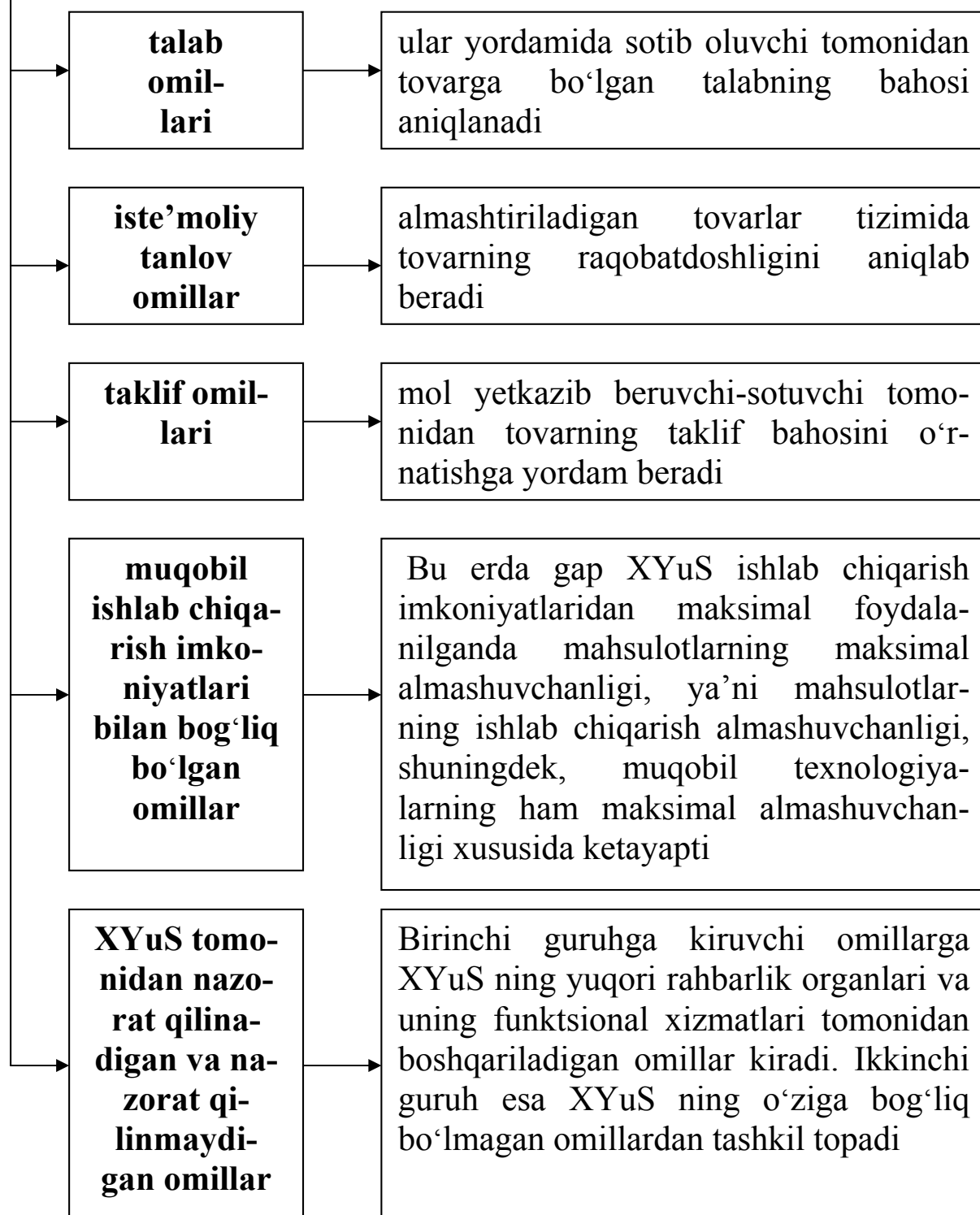

Real xo‘jalik amaliyotidagi baholarni shakllantirishning strategiyalari

yuqori baholar strategiyasi

dastlab tovarlarni ularning ishlab chiqarish xarajatlaridan ancha yuqori baholarda sotilishini va keyin esa ularning pasaytirilishini ko‘zda tutadi. Bu patent bilan himoyalangan, yangi tovarlarga tegishlidir. Bunday strategiya joriy talab darajasining yuqoriligi, tovarning yuqori bahosini iste‘molchi tomonidan tovar sifatining yuqoriligi tarzda e‘tirof etilgan va shunga o‘xshash boshqa sharoitlarda mumkin.

past baholar strategiyasi

Bunday strategiya talabni rag‘batlantirish maqsadida amalga oshiriladi. U ishlab chiqarish katta hajmda va talab yuqori elastik bo‘lgan bozorlarda samarali bo‘lib, unda sotib oluvchilar baholarning pasayishiga keskin munosabat bildiradilar va talabni oshiradi-lar. XYuS ommaviy ishlab chiqarish hisobidan baho-larning past darajasini ushlab turadi

tabaqalashtirilgan baholar strategiyasi

xilma-xil bozorlar, ularning segmentlari va sotib oluvchilari uchun baholarning o‘rtacha darajasiga nisbatan turli-tuman chegirma va ustamalarni qo‘llash evaziga amalga oshiriladi

Real xo‘jalik amaliyotidagi baholarni shakllantirishning strategiyalari (davomi)

imtiyozli baholar strategiyasi

imtiyozli baholarni taklif qilishdan XYuS manfaatdor bo‘lgan sotib oluvchilar bilan ishlashga qaratilgan

elastik baholar strategiyasi

baholarning iste‘molchilar sotib olish qobiliyatiga bog‘liq ravishda o‘rnatilishini anglatadi

barqaror, standart (andozaviy), o‘zgarmaydigan baholar strategiyasi

nisbatan uzoq vaqt davomida tovarlarning bir xil bahoda realizatsiya qilinishini nazarda tutadi

yaxlitlanmagan baholar strategiyasi

...da sotib oluvchi tovarni, masalan, 1000 so‘mda emas, balki 999,9 so‘mda sotib oladi. Bu holda sotib oluvchi bunday baholarni past yoki baholarni o‘rnatishning puxta va aniq hisob-kitoblarga asoslanganligining isboti sifatida e‘tirof etadi

Ommaviy sotib olishlar bahosi va baholarni tovarning sifati bilan uzviy bog‘langanligi strategiyalari ham amaliyotda qo‘llaniladi

Baholarning har qanday strategiyasida, raqobatchilarning baholarini tahlil qila borib, XYuS o‘zi tomonidan taqdim etilishi mumkin bo‘lgan **chegirmalar tizimiga** jiddiy e’tibor bermog‘i lozim

Jahon amaliyotida baholardan qilinadigan chegirmalarning 20 ga yaqin turi mavjud

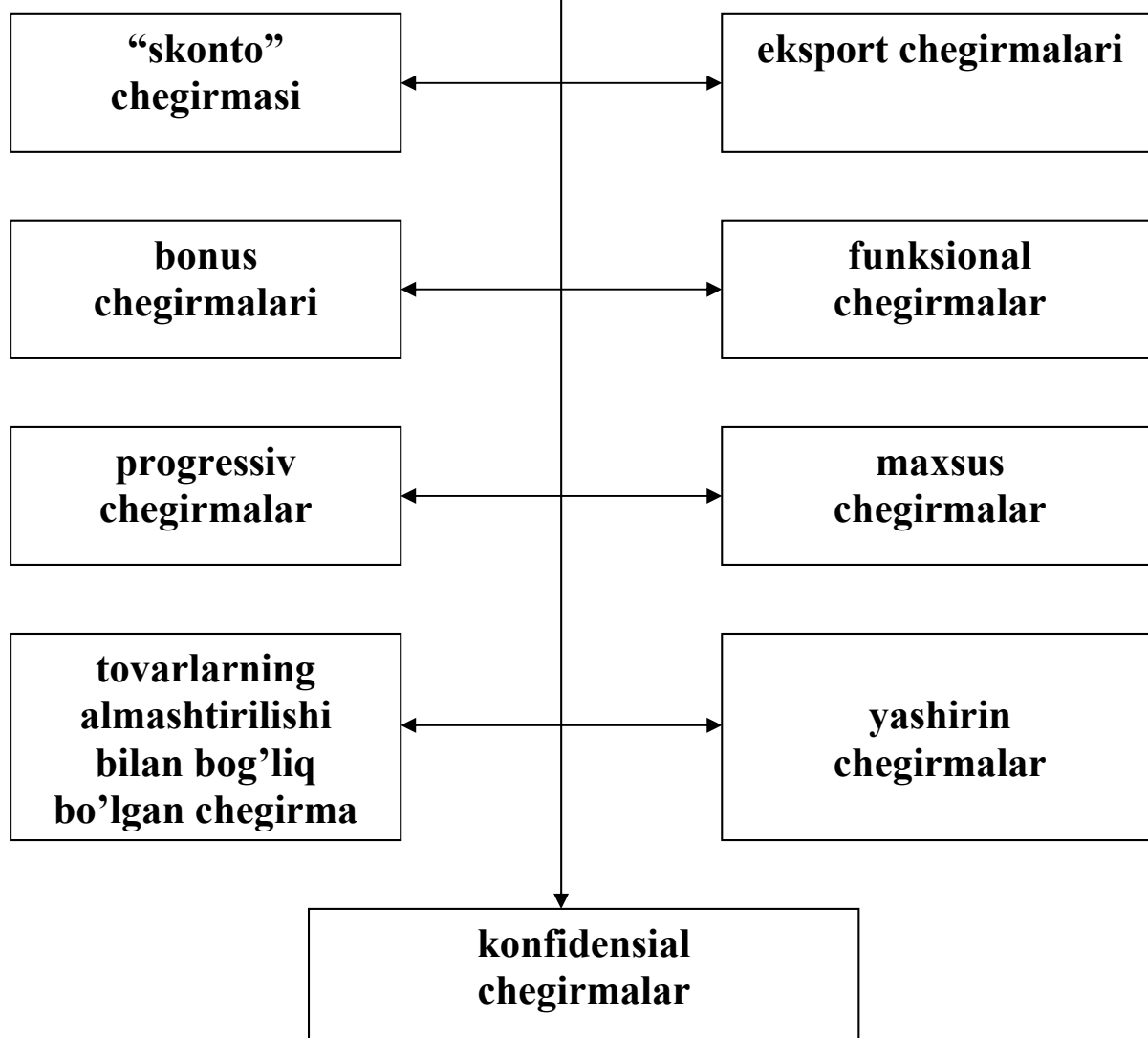

Raqobatning erkinlik darajasi va baholarni shakllantirishga bogʻliq ravishda bozorlar quyidagi toʻrt asosiy tiplarga ajratiladi

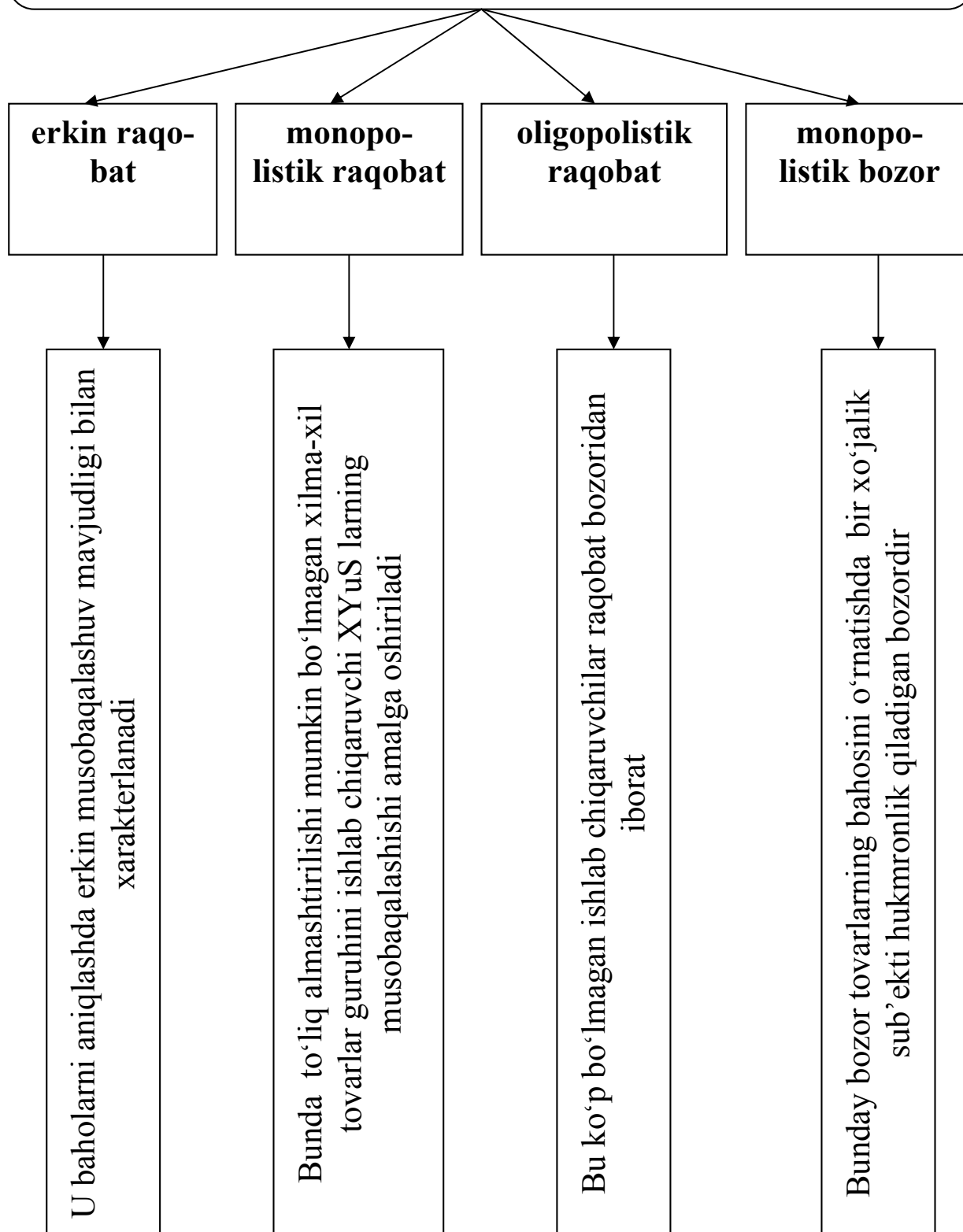

**XIV bob. ISHLAB CHIQRISHNI YANGILASH VA
MODERNIZATSIYALASH INVESTITSION
DASTURLARINI MOLİYALASHTIRISH**

**14.1. Xo‘jalik yurituvchi subyektlarni tarkibiy
jihatdan qayta qurish – kompleks muammo**

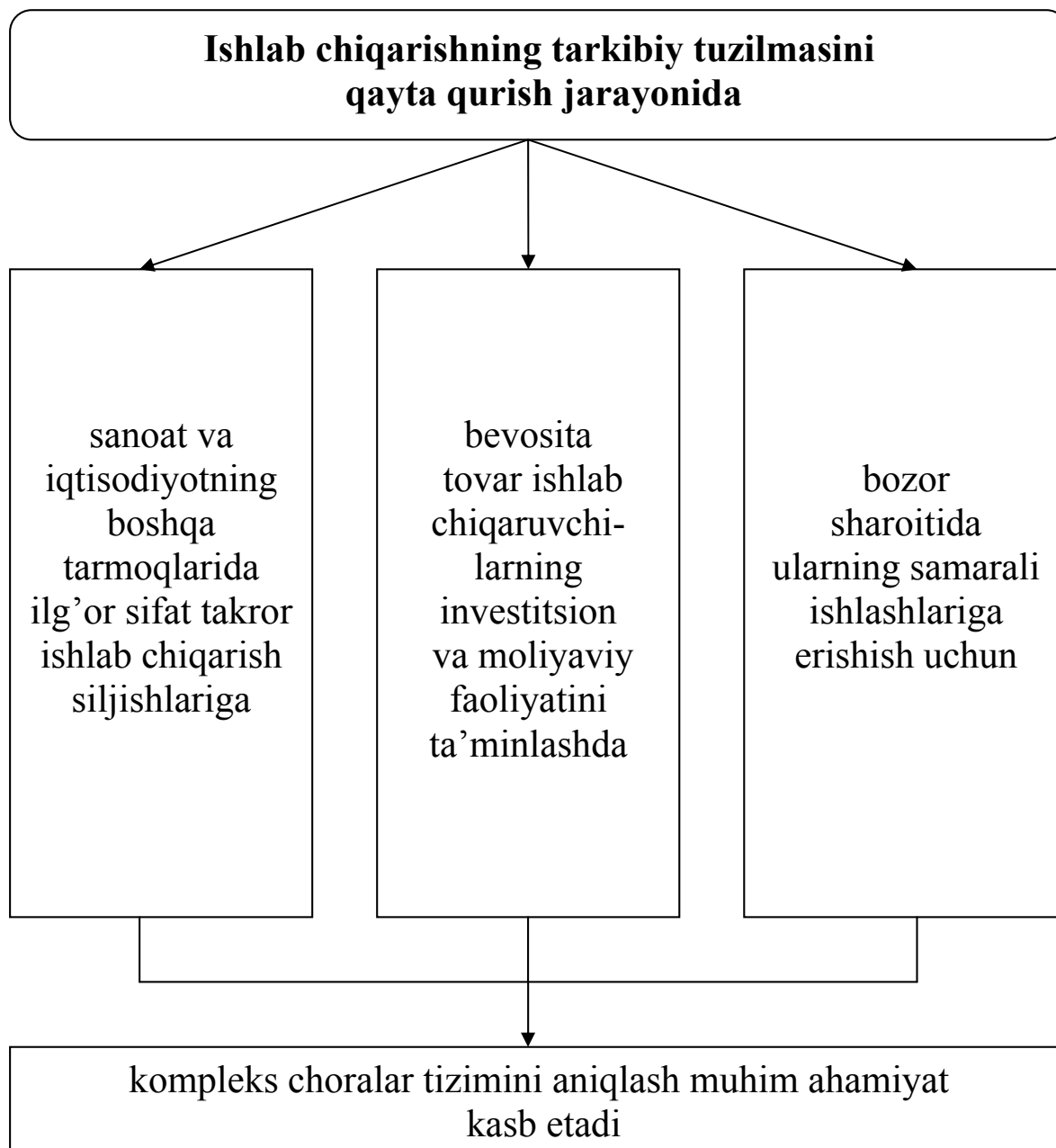

Mamlakat iqtisodiyoti uchun uning xomashyo yoʻnalishiga ega ekanligini oʻzgartirish strategik nuqtai nazardan uzoq muddatli ustuvor yoʻnalish hisoblanadi

Bu

yuqori texnologik yangi ishlab chiqarishni tashkil etish

qayta ishlab chiqaruvchi tarmoqlarni yuqori surʼatlarda rivojlantirish

import oʻrnini bosuvchi dasturni amalga oshirish

zarurligini taqozo etadi

Sanoatni xom ashyoni kompleks chuqur qayta ishlashga yoʻnaltirmasdan

va

bozorlarda yuqori texnologiyali mahsulotlarning sotilishini amalga oshirishsiz

samarali taraqqiyotga erishib boʻlmaydi

Bu taraqqiyotning innovatsion-investitsion tipiga oʻtish maqsadida qoʻshimcha moliyaviy resurslarni olish uchun samarali yoʻl hisoblanadi

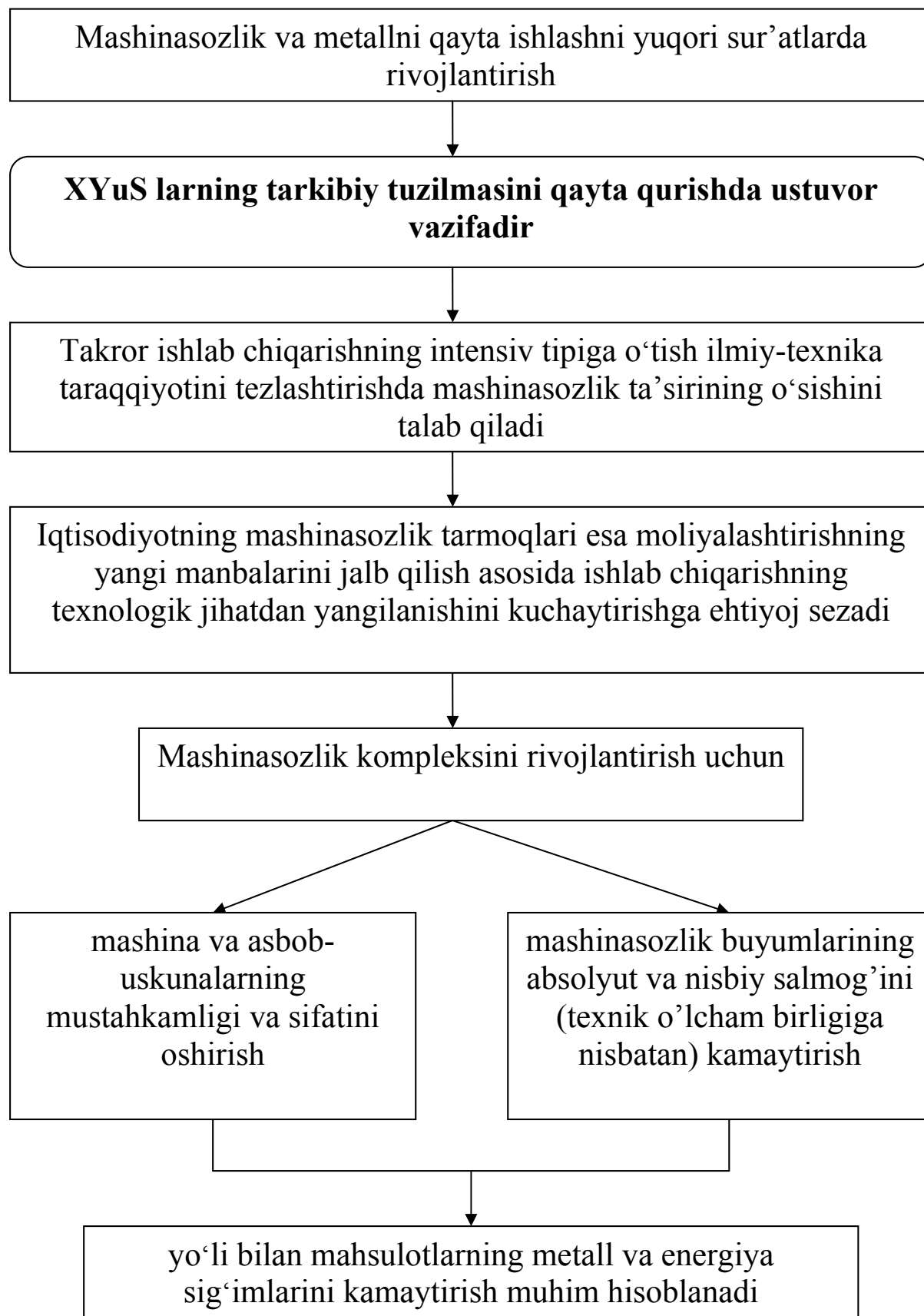

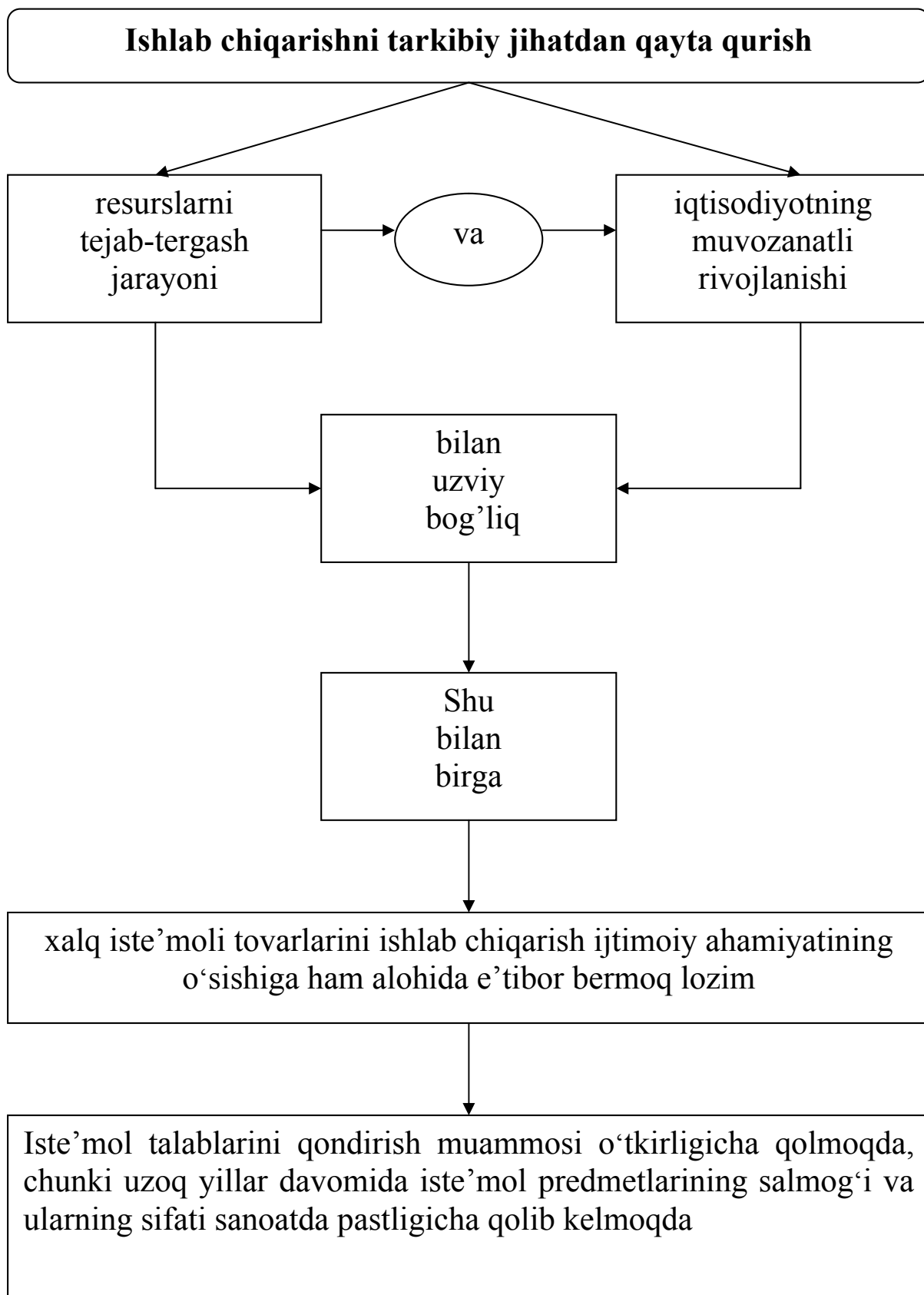

Iqtisodiyotning ijtimoiy yo‘naltirilganligiga javobgar ishlab chiqarishning tarkibiy tuzilmasini takomillashtirish

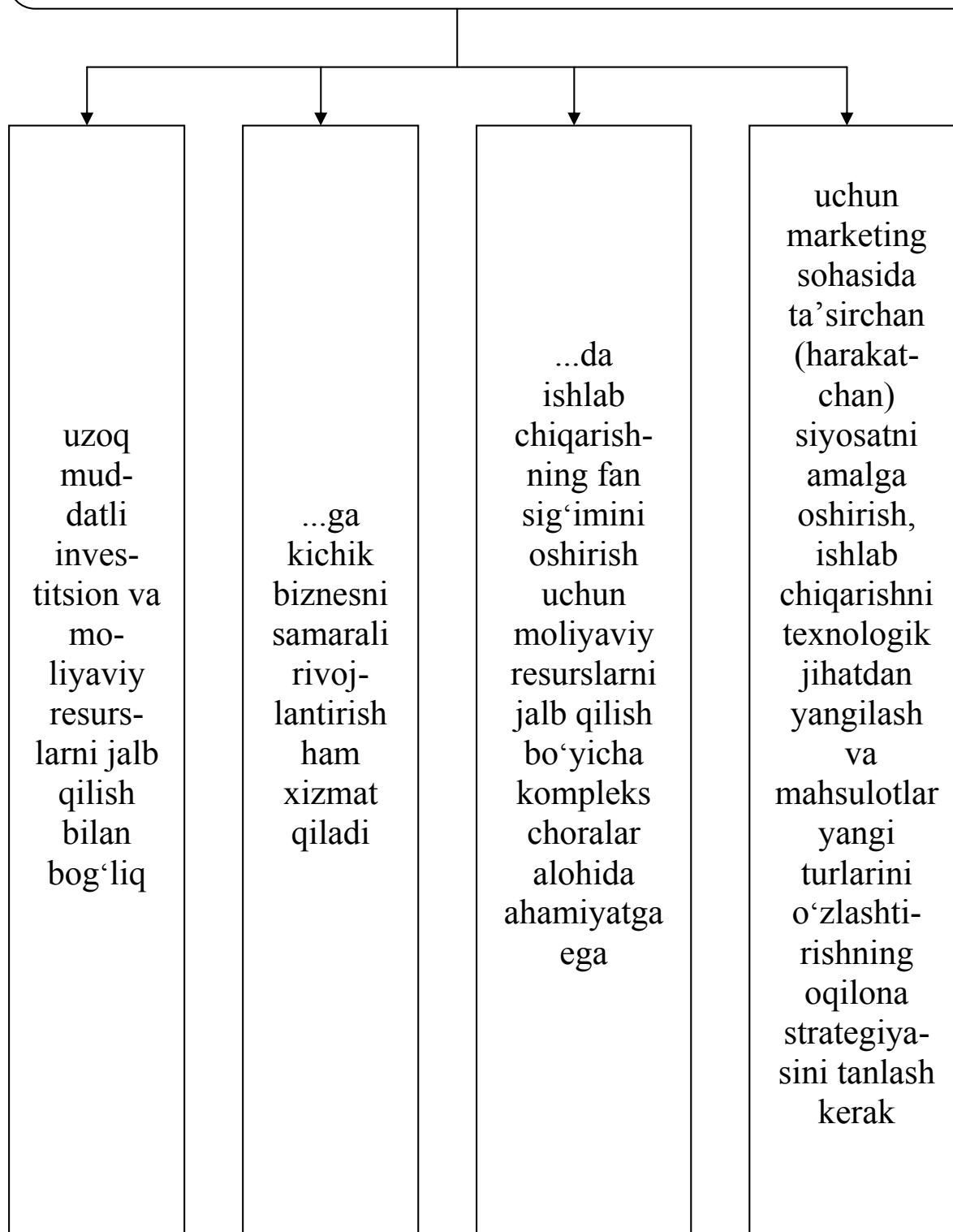

Ishlab chiqarishni tarkibiy jihatdan qayta qurish

zamonaviy bozor infratuzilmasini yaratish, xususan, iqtisodiyotning transport-kommunikatsion kompleksini rivojlantirish bilan o‘zaro bog‘langan

Uning vazifasi transport chiqimlarini qisqartirish va xizmatlarning sifatini oshirish hisobidan iqtisodiyotning barcha tarmoqlarida transport xarajatlarini kamaytirishdan iborat

Xalqaro andozalarga mos keladigan raqobatbardosh mahsulotlarni ishlab chiqarishning murakkabligini inobatga olgan holda dunyo ishlab chiqaruvchilarining markasidan foydalanib qo‘shma XYuS larga asos solish va ularning rivojlanishini ta‘minlash ham muhim ahamiyatga ega

14.2. Xo‘jalik yurituvchi subyektning innovatsion-investitsion strategiyasini shakllantirish

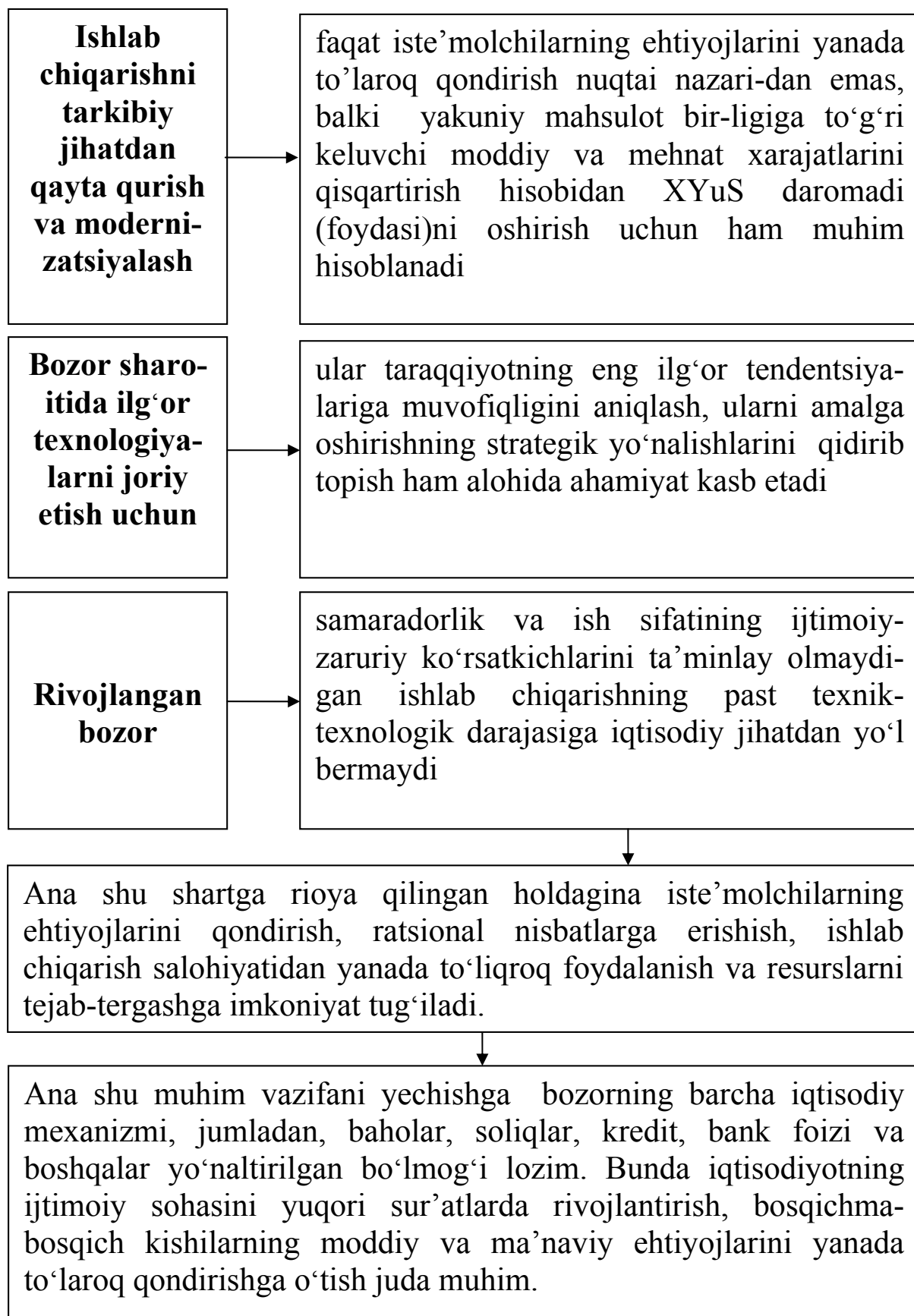

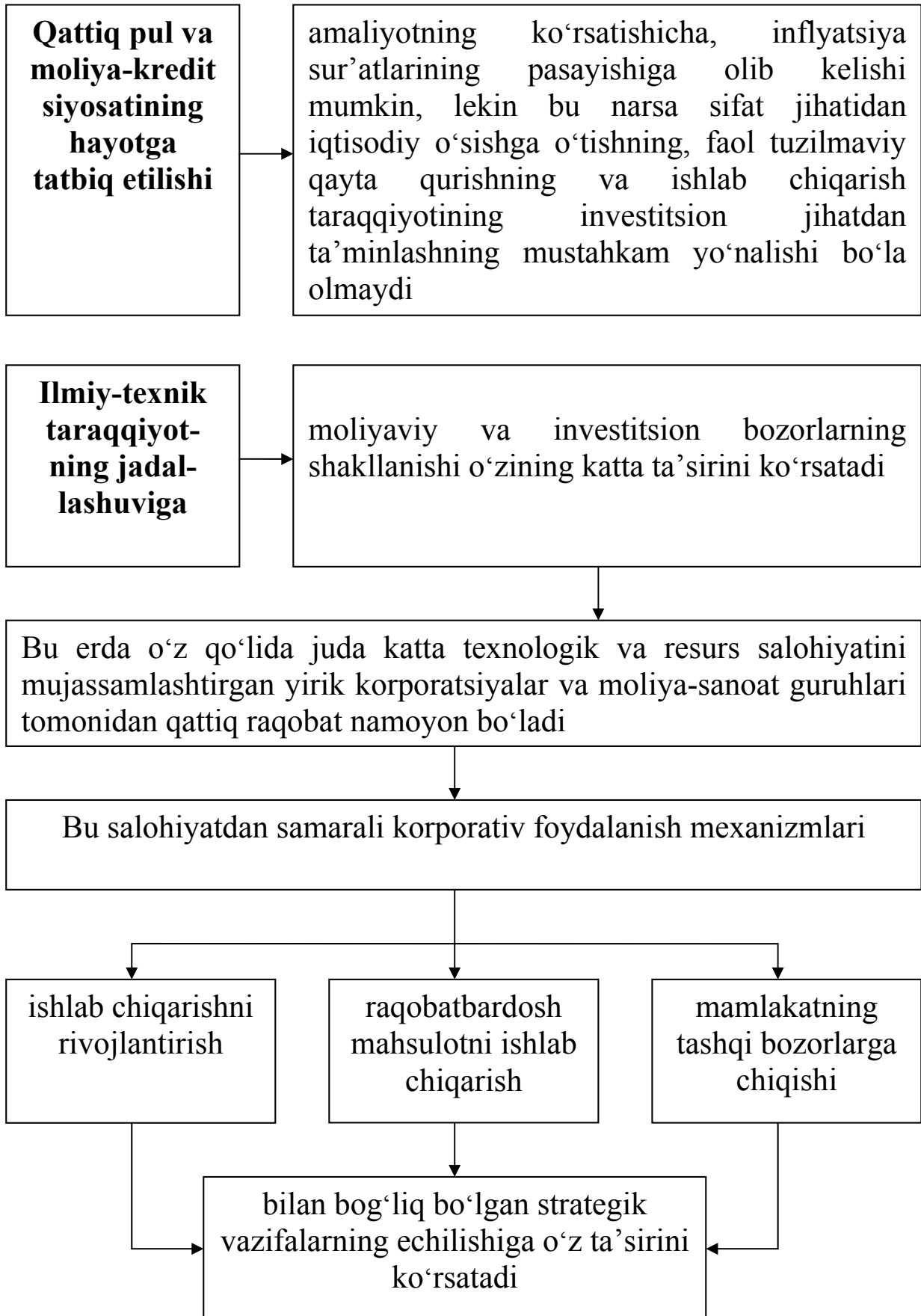

XYuS larning innovatsion strategiyasi uchun ular investitsion faoliyatini rag'batlantirish hal qiluvchi ahamiyatga ega. Bu samarali moliya-kredit va investitsion siyosatni amalga oshirish bilan bevosita bog'liq. Shuningdek, bu erda xo'jalik faoliyatini rag'batlantirishni ta'minlash, ishlab chiqarishning boshqaruvchanlik darajasi va uning investitsion sohasini oshirish talab qilinadi. Takror ishlab chiqarish barcha sikli va u investitsion sohasining dinamikasini qamrab oluvchi quyidagi asosiy prinsiplarni har bir XYuS da ishlab chiqish juda muhim

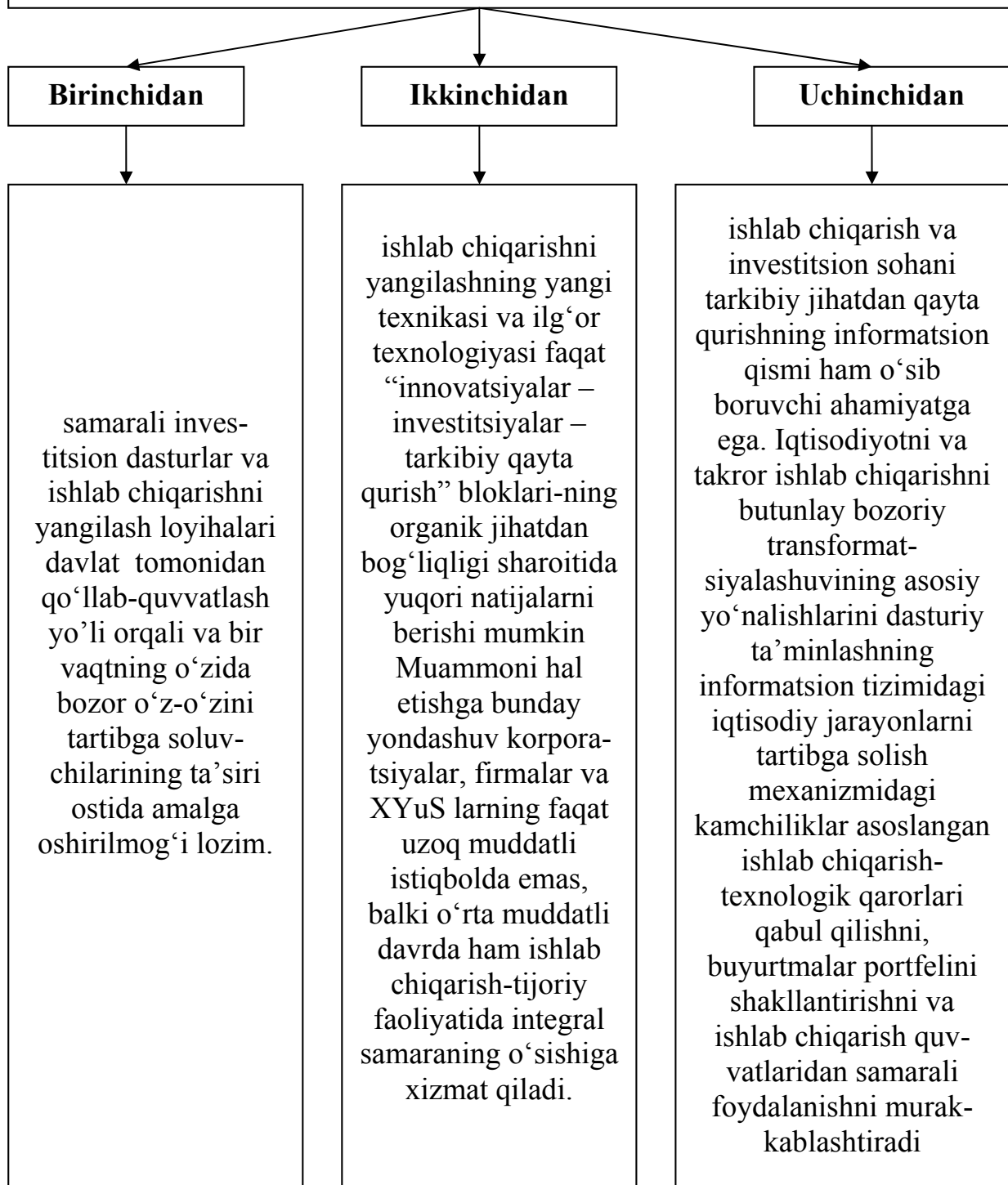

14.3. Investitsiyalar: manbalari, baholash va samaradorligi

Xorijiy bank bilan kredit bitimini tuzishda, eng avvalo, to'lovlarning o'z vaqtida amalga oshirilishini ta'minlash kerak

Odatda, XYuS kredit bo'yicha quyidagi to'lovlarni amalga oshiradi

bitim summasining 15% idan kam bo'lmagan avans to'lovlarning birlamchi (boshlang'ich) badali (o'zlashtirish boshlangunga qadar) – kredit bitimi tuzilgandan keyin bir oy ichida

sug'urta badali – sug'urta riskini baholashga nisbatan 3% dan kam bo'lmagan miqdorda

xizmat ko'rsatuvchi banklarga komission to'lovlar – kreditning o'zlashtirilmagan qoldig'iga komissiya, kreditni tashkil qilish uchun haq, xorijiy sug'urta agentliklarida qayd etilganligi uchun haq

Xorijiy firmalar bilan hamkorlikdagi investitsion loyihalarni o'zlashtirish davrida

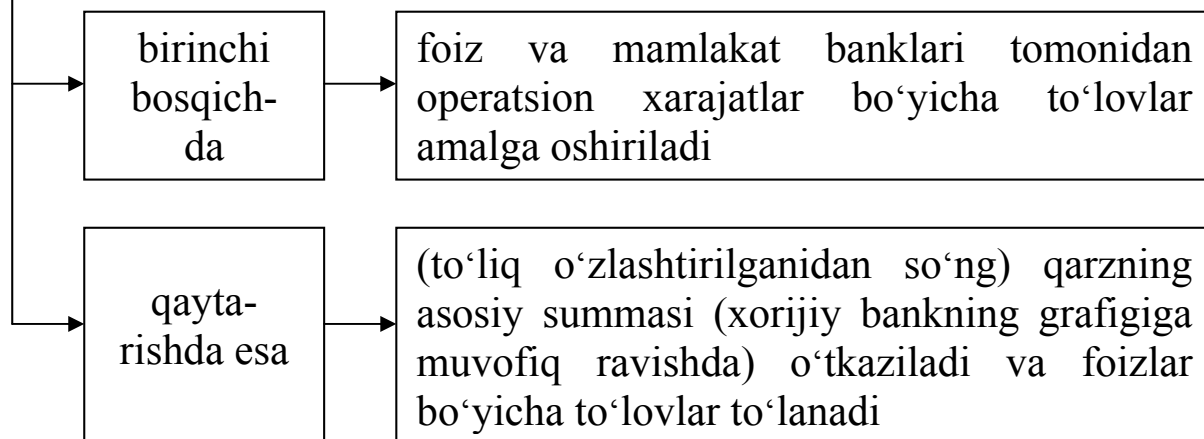

Taqdim etilgan takliflarni realizatsiya qilish mexanizmi

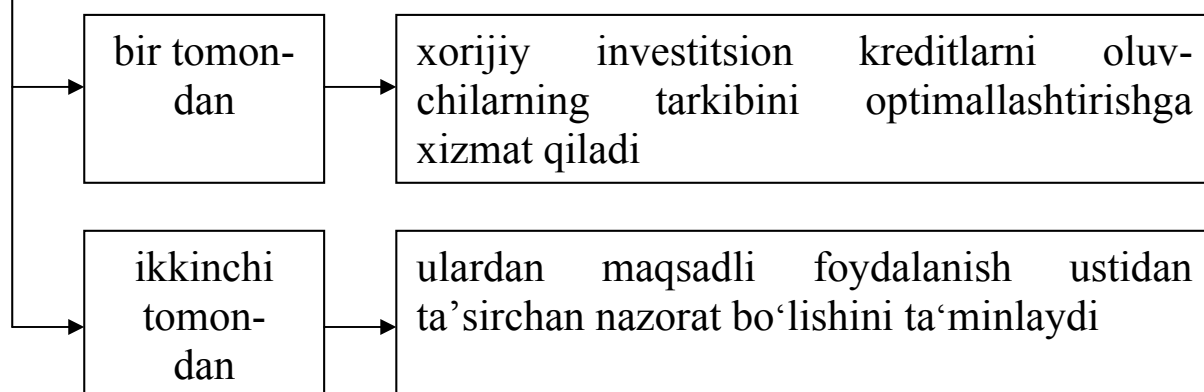

Investitsiyalashtirishning natijaliligini oshirish uchun investitsion loyihalarni, jumladan, xorijiy kredit liniyalariga qo'shish uchun ham, tanlab olish tartibi tartibga keltirilmog'i lozim. XYuS va tashkilotlarning arizalarini ularning asoslanganligi bo'yicha xulosalar uchun tarmoq, korporativ va mintaqaviy darajalarda qayta ishlab chiqish muhim hisoblanadi

Tanlovning joriy etilishi bitimning eng yaxshi shartlarini – mamlakat XYuS larining iqtisodiy manfaatlariga to‘liq javob beradigan mahsulotni tanlash – qo‘lga kiritishga imkon beradi

Hukumat kafolati ostida jalb qilinadigan xorijiy kreditlar hisobidan moliyalashtirish uchun innovatsion loyihalarni tanlashda asosiy mezonlarning quyidagi tizimidan foydalanish maqsadga muvofiq

iqtisodiy jihatdan maqsadga muvofiqligi va qarz oluvchining birlamchi (boshlang‘ich) badalni to‘lash bo‘yicha moliyaviy imkoniyati

texnik va texnologik ahvoli

tijoriy samaradorligi va valutaviy qoplanuvchanligi

huquqiy ta‘minlanganligi va ekologik xavfsizligi

Hukumat kafolati ostida jalb qilinadigan xorijiy kreditlar bo‘yicha moliyalashtirishga qabul qilinadigan loyihalar

manfaatdor vazirliklar va idoralar, mintaqaviy ma‘muriy organlar, XYuS lar, tashkilotlar va banklarning roziligi bo‘yicha shakllanadigan ustuvor investitsion loyihalar ro‘yxatiga kiritilgan bo‘lmog‘i dardkor

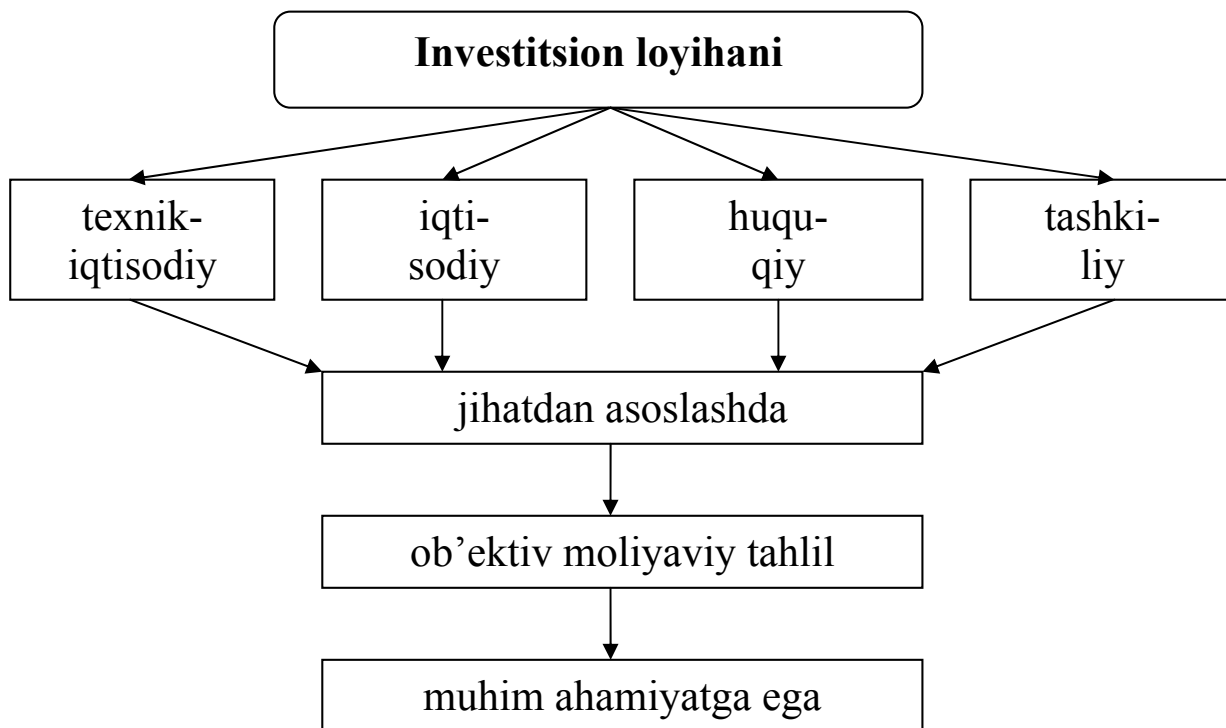

Loyihani ishlab chiqarish jarayoni g'oyaning paydo bo'lgan vaqtdan XYuS ishga tushirilgunga va quvvatlar o'zlashtirilgunga qadar uch bosqichdan iborat bo'ladi

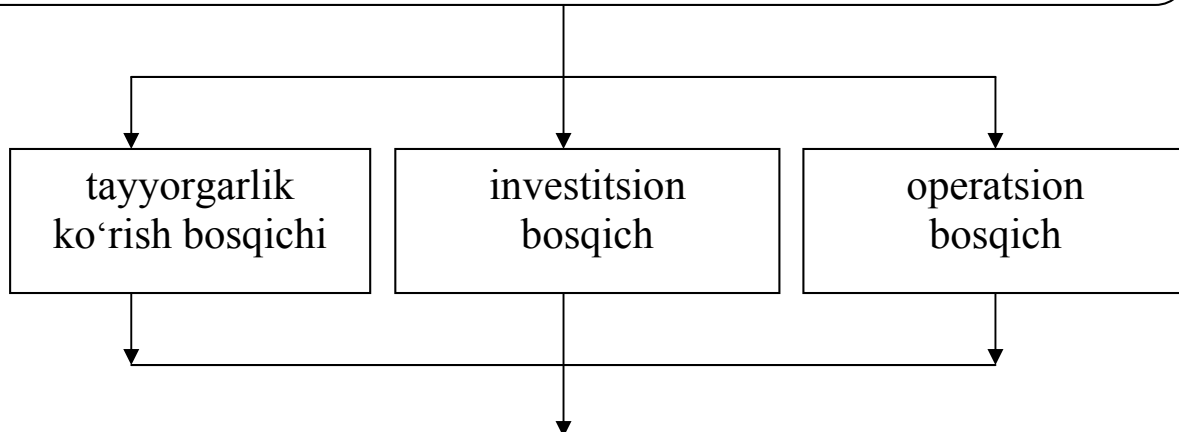

Yuqoridagi bosqichlarning har biri bir necha quyi bosqichlardan iborat bo'lib, ularda turli-tuman tadqiqot, konsultatsion, texnik va sanoat ishlari amalga oshiriladi, loyiha siklining har bir bosqichi esa o'zaro bir-biri bilan bog'langan

Loyihalarni moliyalashtirishning ikki asosiy manbalari

o'z kapitali

O'z korporativ kapitalini shakllantirish aksiyalarga (imtiyozli va oddiy) ochiq yozilish yo'li bilan amalga oshirilishi mumkin

qarz mablag'lari

Qarz mablag'lari qisqa, o'rta va uzoq muddatli bank kreditlari shaklida, shuningdek, turli qarz majburiyatlarini emissiya qilish yo'li bilan jalb qilinadi

Moliyalashtirishning bunday tiplari o'rtasidagi prinsipial farq qarzdorning kreditorlar oldidagi birinchi darajali javobgarligidadir

O'z va qarz mablag'lari o'rtasida ma'lum bir balansga rioya etmoq zarur. Kreditor nuqtai nazaridan qarz kapitalining yuqori salmog'i qarz oluvchining risklilik darajasini oshiradi, chunki unda xarajatlarning umumiy tarkibiy tuzilmasida foiz to'lovlarining salmog'i ortadi, demak, foyda pasayadi

Qarz moliyalashtirishning ko'rinishlaridan biri lizingdir. Agar moliyalashtirish shartlari xorijda mahalliy shartlardan keskin farq qiladigan bo'lsa, lizing asbob-uskunalarini sotib olishning ustuvor metodi hisoblanadi

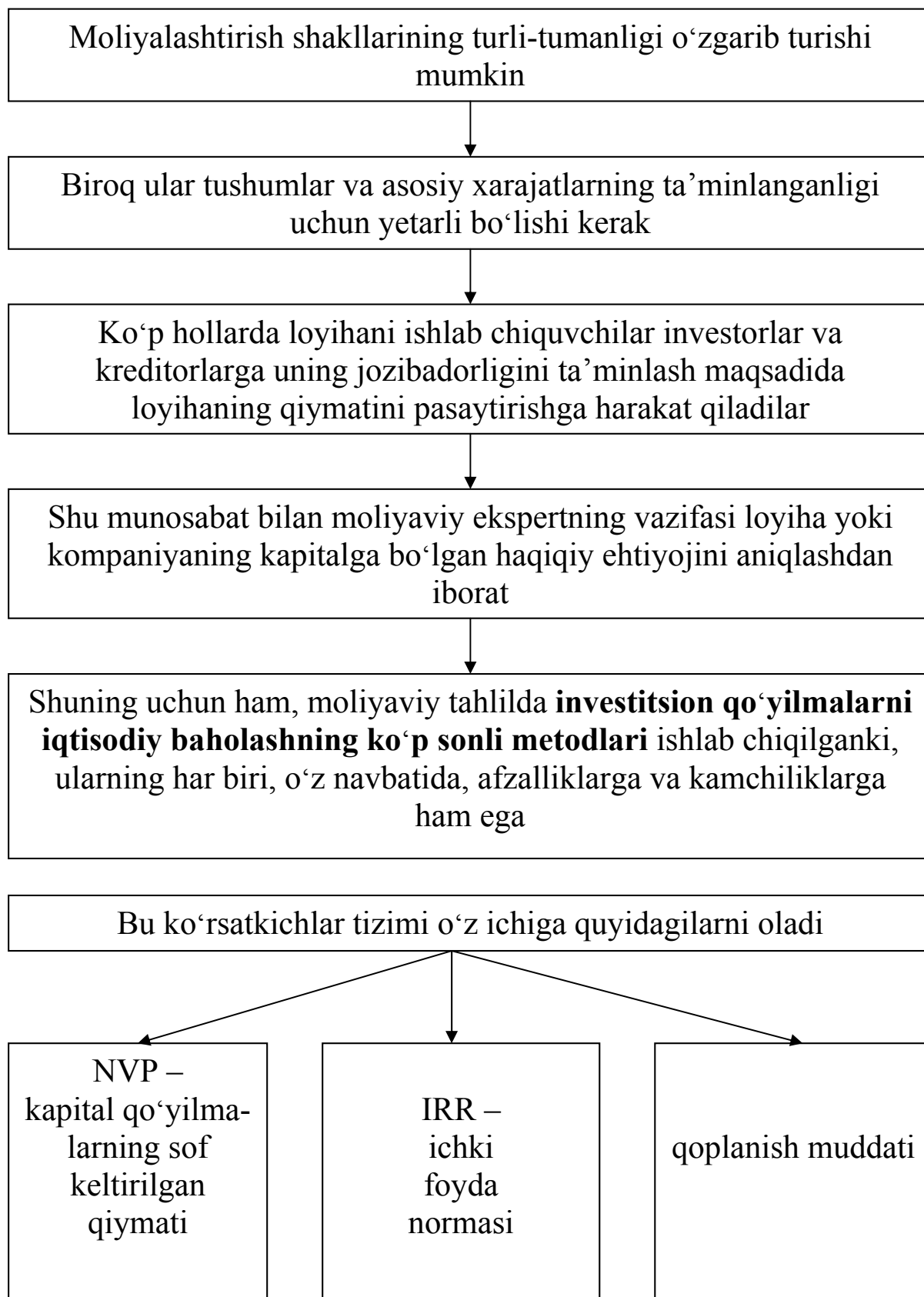

Kapital qo'yimlarning sof keltirilgan qiymati (NVP)

klassik variantda (ko'plab modifikatsiyalar mavjud bo'lganda) diskontlashtirilgan sof pul xarajatlari va tushumlarning yig'indisi sifatida hisoblanadi

Ijobiy NVP investitsion loyihadan qaytim diskontlashtirishning ma'lum bir stavkasidan yuqori ekanligini ko'rsatadi

NVP ning kamchiligi diskontlashtirish stavkasini hisoblashning shartliligi bilan belgilanadi

Investorga boshqa loyihadan ko'ra shu loyihaga mablag'larni joylashtirishi foydali hisoblanadi. Bunda NVP ning o'lchami diskontlashtirish stavkasining uncha katta bo'lmagan o'zgarishiga ta'sirchan bo'ladi

NVP ning hisoblanishi ma'lum darajada ishlab chiqarishni innovatsion yangilash investitsion loyihasining mumkinligini baholashda mo'ljal bo'lib xizmat qiladi

**Ichki foyda
normasi
(IRR)**

loyiha NVP si nolga teng bo'lgandagi diskontlashtirish stavkasidan iborat. Har ikkala ko'rsatkich ham bir necha ko'p yildan so'ng katta daromad keltiruvchi ishlab chiqarish innovatsion loyihasi uchun bir xil ahamiyatga ega bo'lishi mumkin. Investor va kreditor uchun kutilayotgan daromadlarning muddatlar bo'yicha taqsimlanishi muhim va shuning uchun ham agar daromadlar riskining vaqt bo'yicha uzoqlashishiga muvofiq ravishda tez o'sishi inobatga olinadigan bo'lsa, bu omil yanada juda muhim hisoblanadi.

**Qopla-
nish
muddati
ko'rsat-
kichi**

ishlab chiqarishni yangilash innovatsion loyihasidan olingan daromadlar birlamchi kapital qo'yimlardan oshgandagi yillar soniga qarab aniqlanadi. Hisoblashning ma'lum soddaligiga qaramasdan, bu ko'rsatkich investitsion loyihaning riskliligini puxta baholaydi hamda NVP va IRR bilan birgalikda kapital qo'yimlarning optimal maqsadga muvofiqligini baholashga imkon beradi.

Joriy va istiqboldagi tahlil ishlab chiqarishni yangilash innovatsion loyihalarini amalga oshirishning boshqa yoʻnalishlari va parametrlariga nisbatan oʻtkazilishi mumkin.



Bunda asosiy eʼtibor yuqori rentabellik va kuchsiz prognozlash xos boʻlgan quyidagi omillarga, yaʼni risklar, valuta kurslari, kreditlar boʻyicha suzuvchan stavka, tayyor mahsulot va xomashyoning bahosi kabilarga qaratiladi.



Bu omillarning har biri uchun boʻlishi mumkin boʻlgan tebratishlarning intervali aniqlanadi va asosiy parametrlarning oʻzgarishi mumkin boʻlgan imkoniyatlari baholanadi.



Undan soʻng investitsion loyihaning barcha risklarini hisobga olgan holda uning yetarli darajada foydaliligi saqlanib qolgandagi kritik parametrlarning yoʻl qoʻyilishi mumkin boʻlgan chegaralariga baho beriladi.

Ishlab chiqarishni yangilash dasturlari va innovatsion loyihalarining investitsion samaradorligi kapital qoʻyilmalar toʻgʻrisida qaror qabul qilingan paytda mavjud boʻlmagan omillarga ham bogʻliq.



Iqtisodiyotning har bir tarmogʻida ana shunday omillar toʻplami mavjud.

XV bob. XO'JALIK YURITUVCHI SUBYEKTLARNING MOLIYAVIY BARQARORLIGI: BAHOLASH, KO'RSATKICHLARI, OSHIRISH YO'LLARI

15.1. Moliyaviy barqarorlik va uni ta'minlash omillari

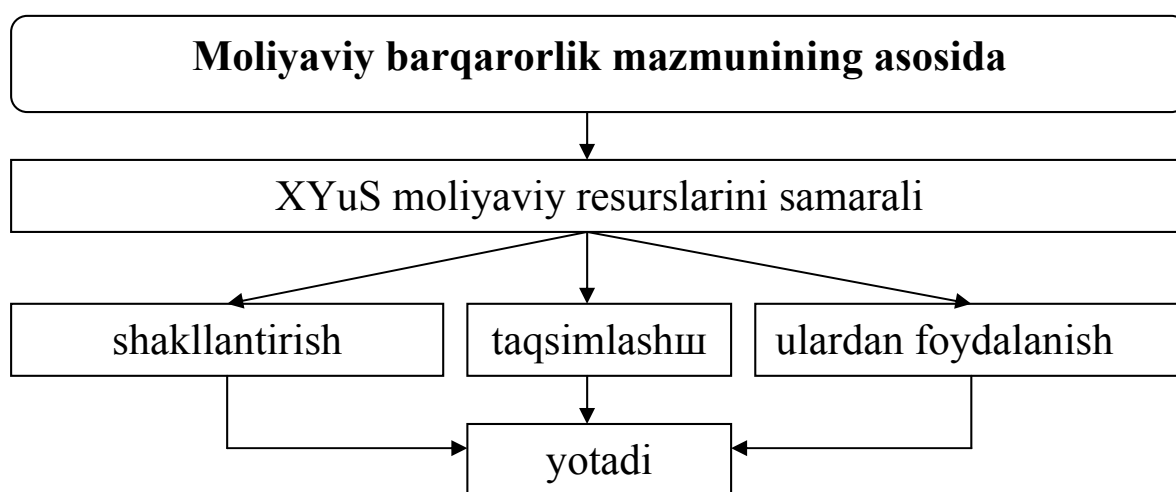
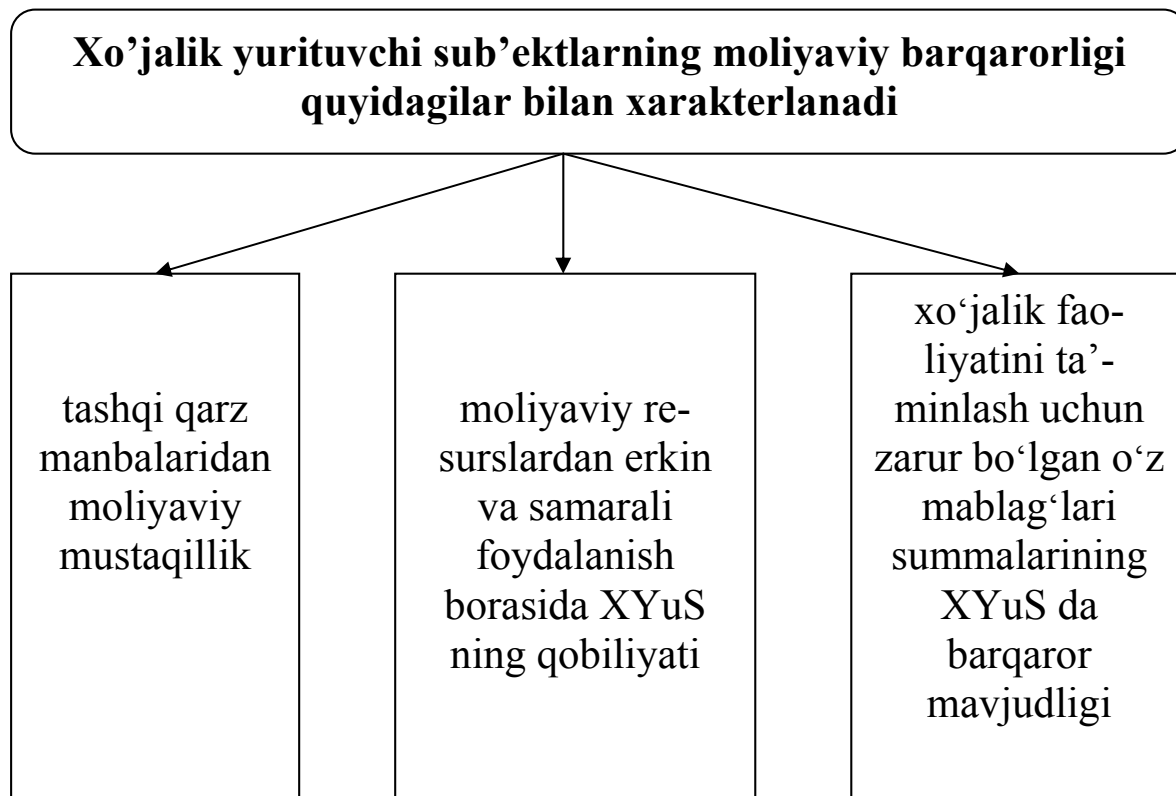

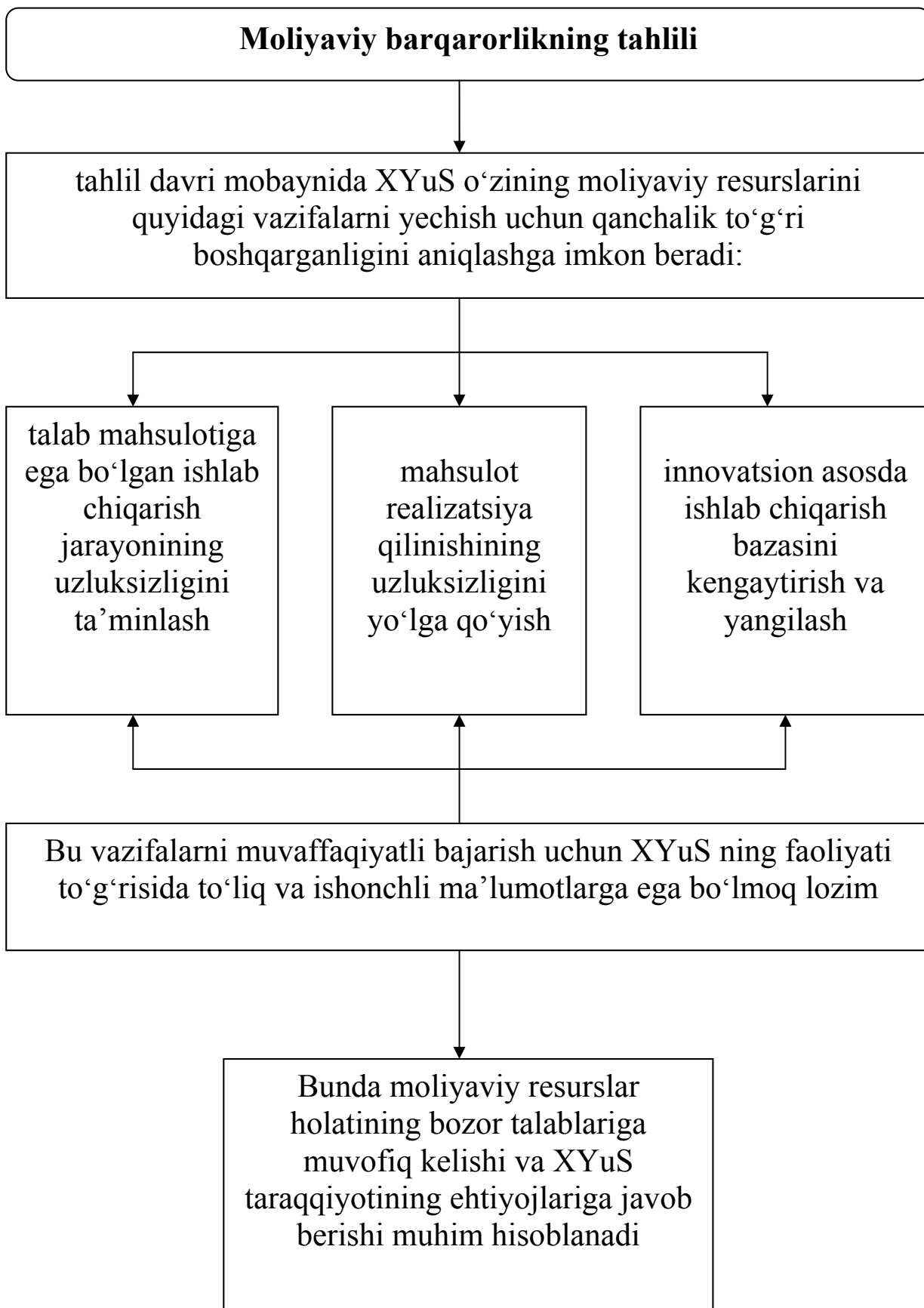

XYuS larning moliyaviy barqarorligiga ta'sir qiluvchi omillarning ma'lum bir belgilarga ko'ra klassifikatsiyalanishi

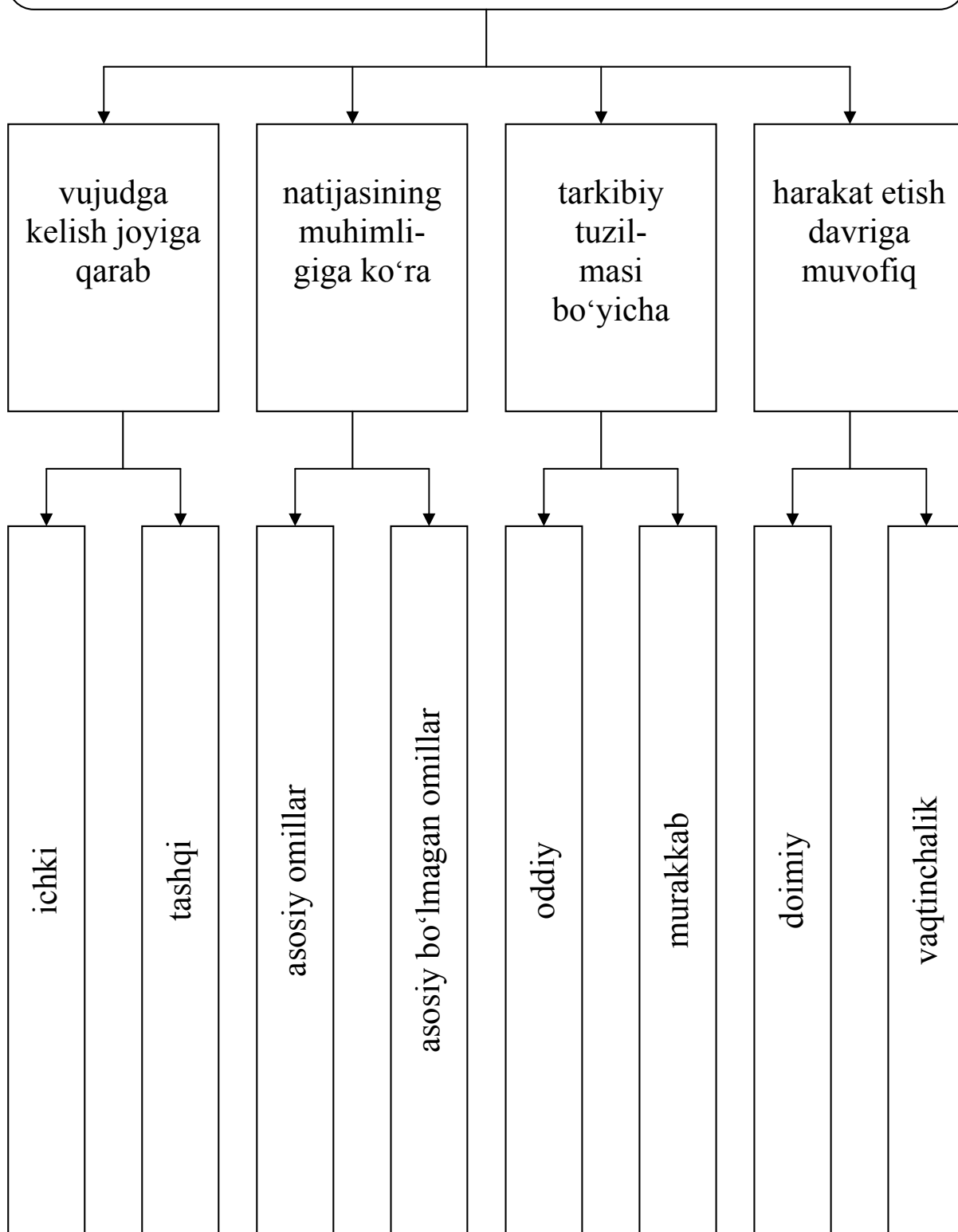

**XYuS larning moliyaviy barqarorligiga o‘z ta‘sirini
ko‘rsatuvchi asosiy ichki omillar**

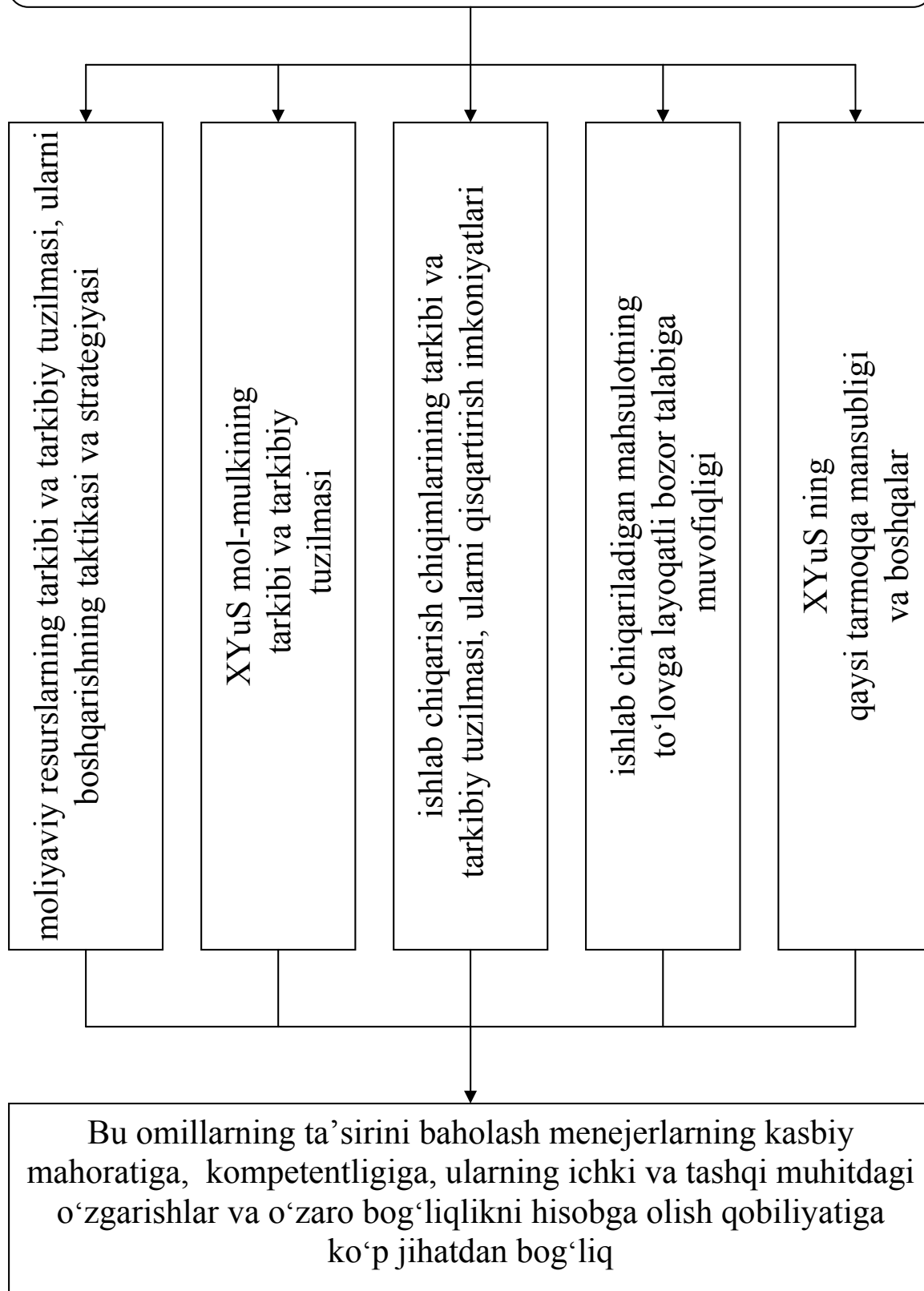

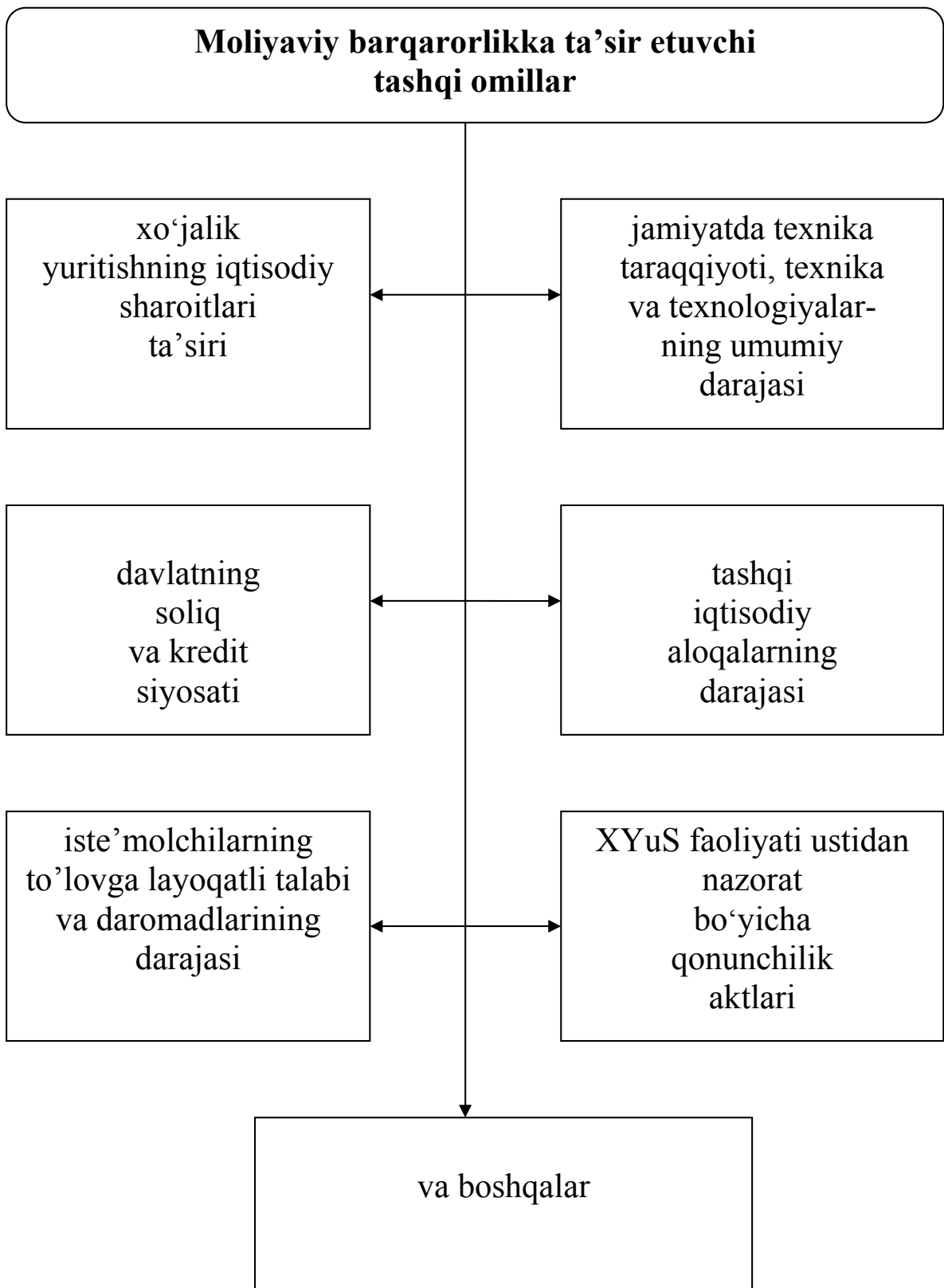

XYuS ning moliyaviy barqarorligiga ta'sir ko'rsatuvchi omillarga bog'liq ravishda moliyaviy barqarorlik quyidagilarga bo'linishi mumkin

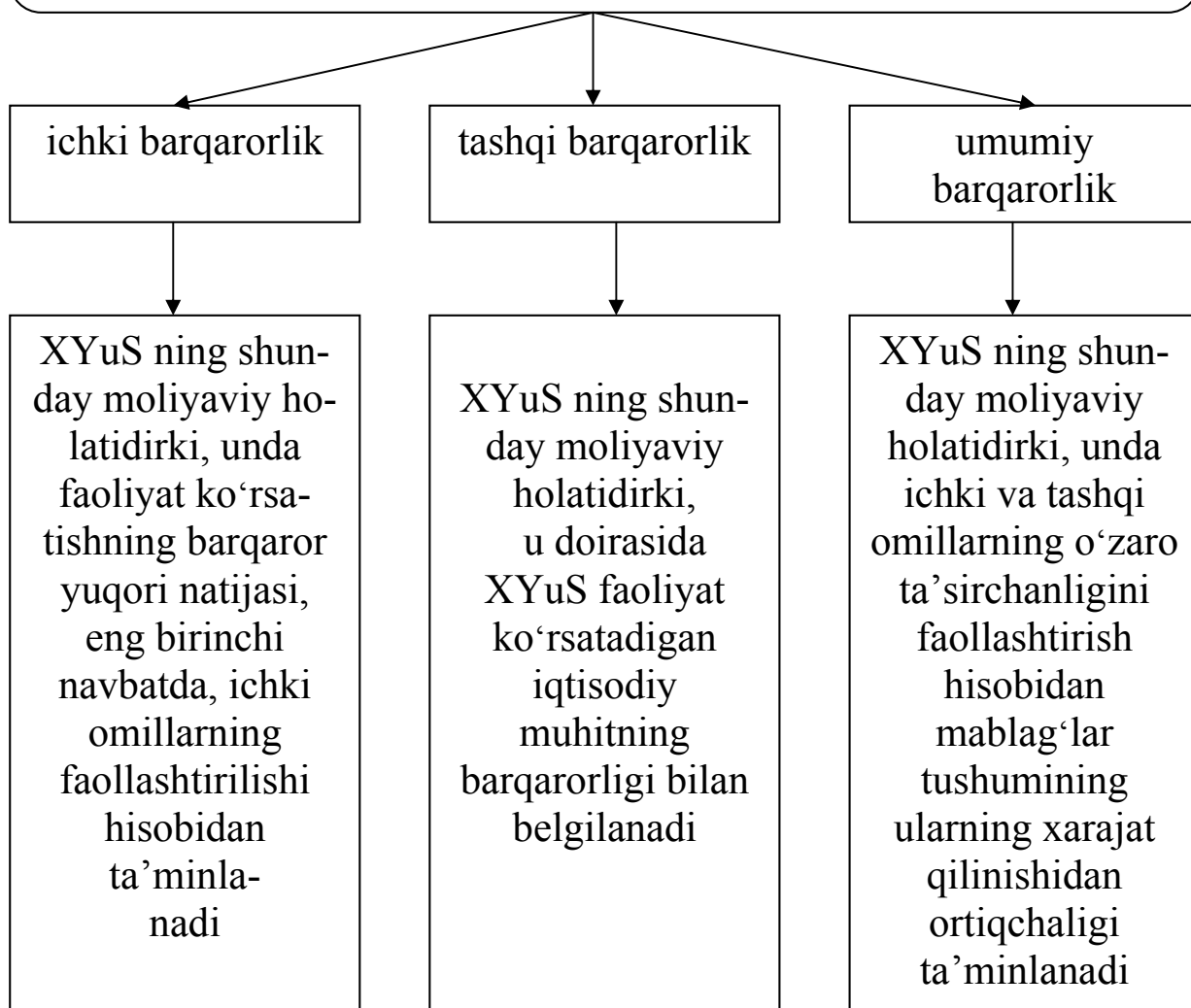

XYuS lar moliyaviy holatining barqarorligi moliyalashtirishda ehtiyojlarni qondirishning manbalari sifatida o'z va qarziy mablag'larning nisbati asosida hisoblanadigan nisbiy va absolyut ko'rsatkichlar tizimi bilan baholanadi. Etarli bo'lmagan moliyaviy barqarorlik XYuS ni to'lovga noqobillikka va ishlab chiqarishni rivojlantirish uchun unda mablag'larning mavjud bo'lmashligiga olib kelishi mumkin. Aksincha, ortiqcha moliyaviy barqarorlik esa taraqqiyotga to'sqinlik qilishga, ortiqcha zaxiralar tufayli xarajatlarning og'irlashuviga sabab bo'ladi.

Moliyaviy barqarorlikni tahlil qilishning vazifalari quyidagilardan iborat

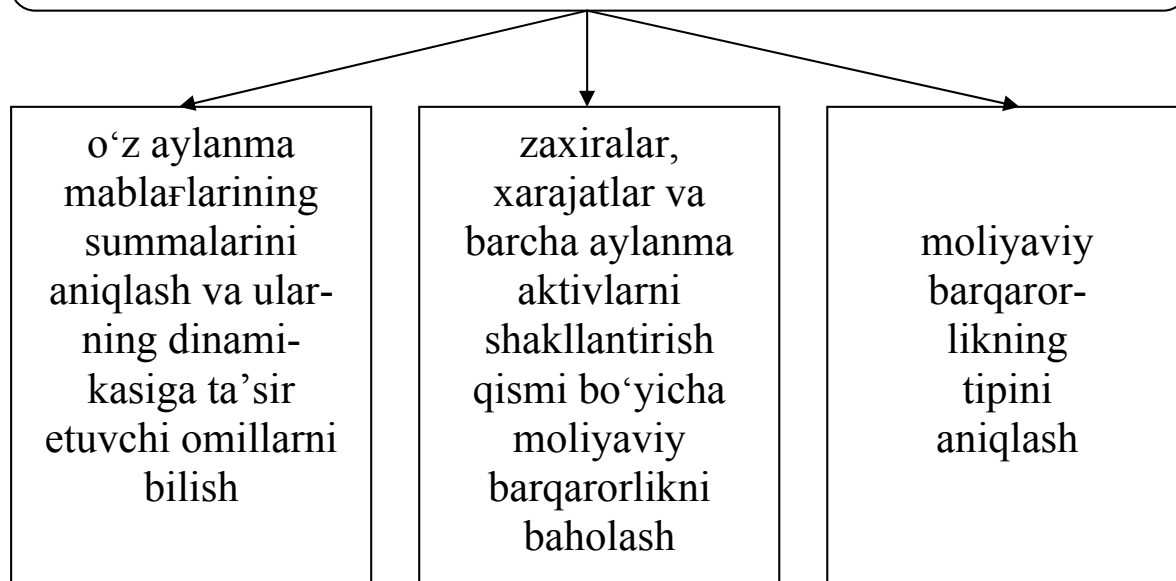

O'z aylanma mablag'lari, zaxiralar va xarajatlarni shakllantirishning boshqa manbalari ko'rsatkichlarining nisbatiga va zaxiralarning o'lchamiga bog'liq ravishda XYuS lar moliyaviy barqarorligining quyidagi tiplarini ajratib ko'rsatish mumkin

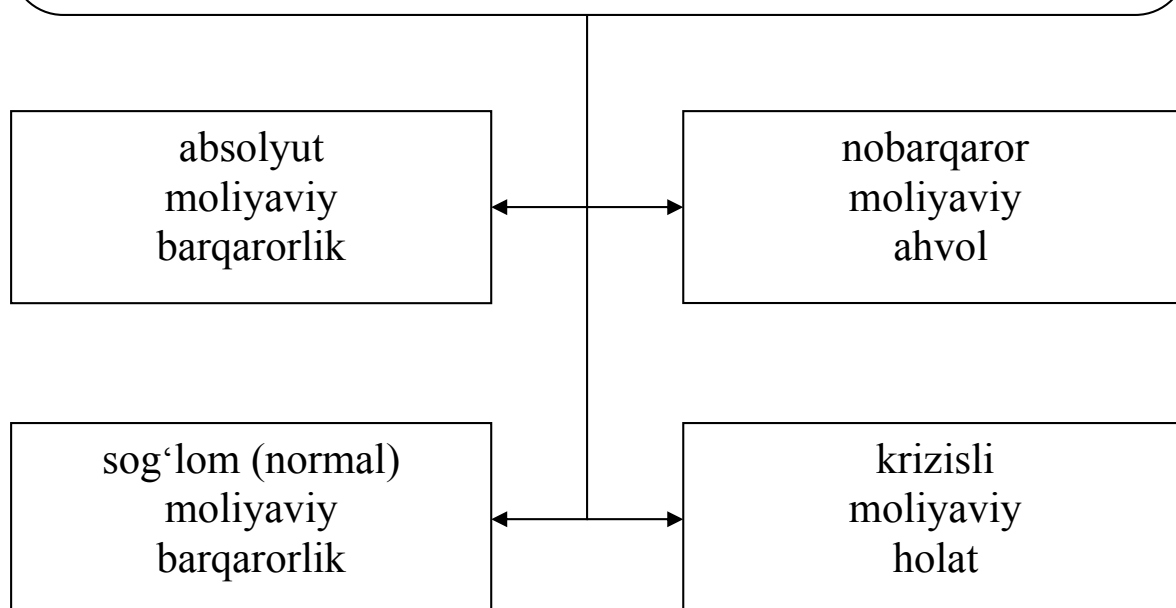

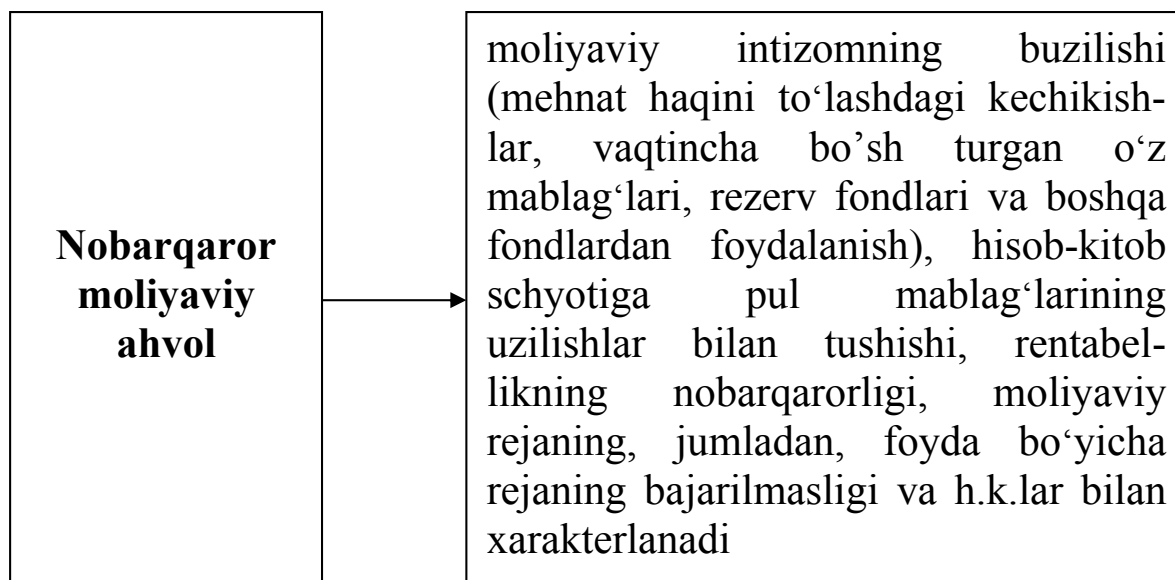
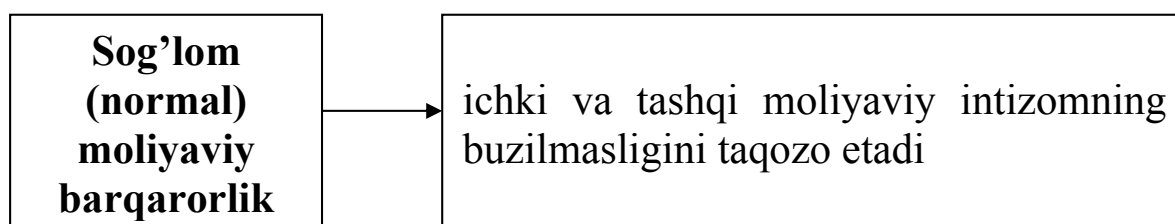
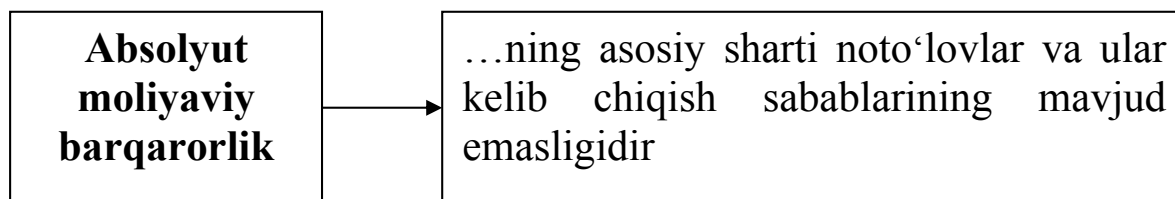

Krizisli moliyaviy holat quyidagi bir necha darajalarga ega

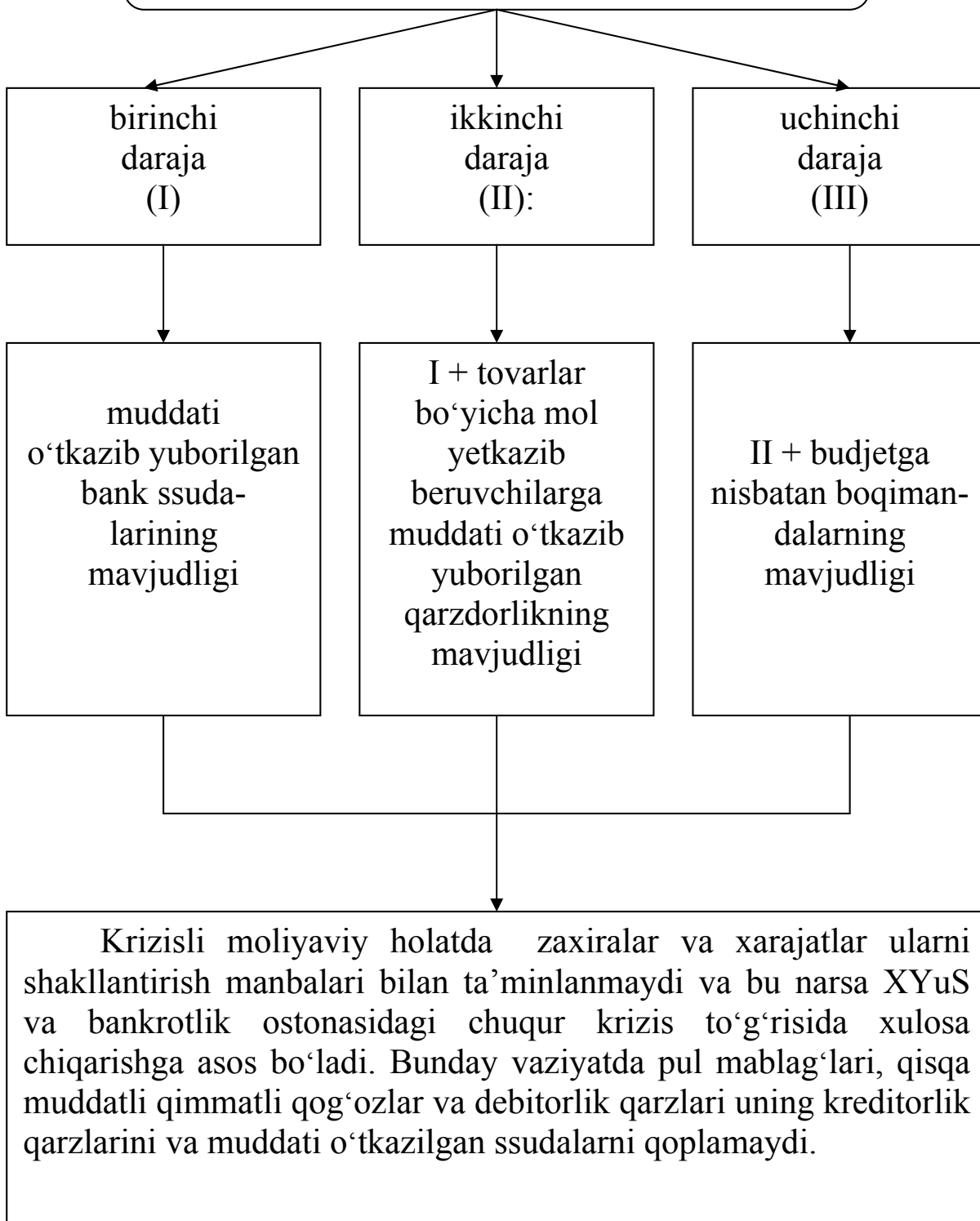

XYuS ning moliyaviy holati

kopleks tushuncha bo'lib, uning xo'jalik va tijoriy faoliyati jarayonida vujudga keladigan moliyaviy munosabatlar barcha elementlarining o'zaro ta'sirchanligini aks ettiradi

mablag'larni joylashtirish va ulardan foydalanish hamda ularni shakllantirish manbalari bilan xarakterlanadi

moliyaviy resurslarni shakllantirish va ulardan foydalanish jarayonlarini aks ettiruvchi ko'rsatkichlar majmui bilan ham xarakterlanadi

aniqlash uchun quyidagilarni o'z ichiga oluvchi moliyaviy tahlil o'tkaziladi

moliyaviy holatning ekspress-tahlili (aktivlar va passivlar tarkibiy tuzilmasining, mol-mulk, zaxiralar va xarajatlar holatining tahlili)

moliyaviy barqarorlik tahlili

XYuS balansi likvidligining tahlili

faoliyatning moliyaviy natijalari tahlili;

rentabellik va ishbilarmonlik faolligi tahlili.

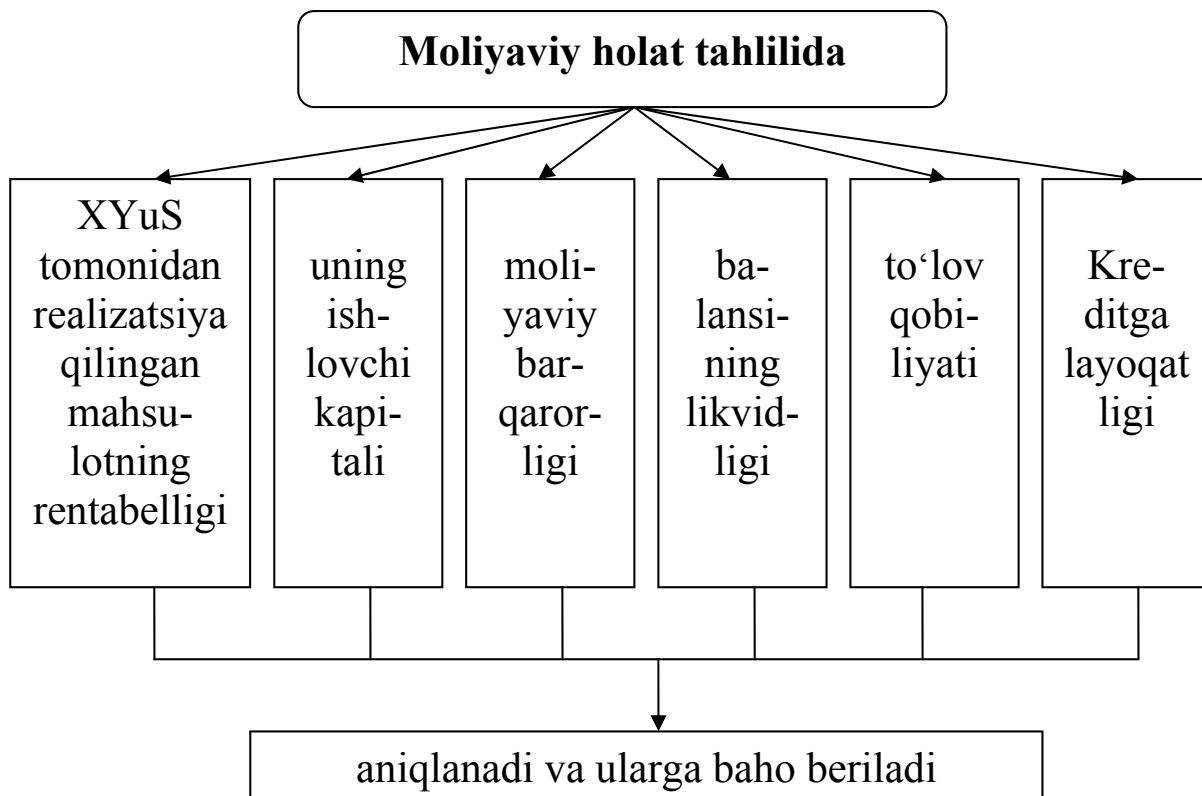
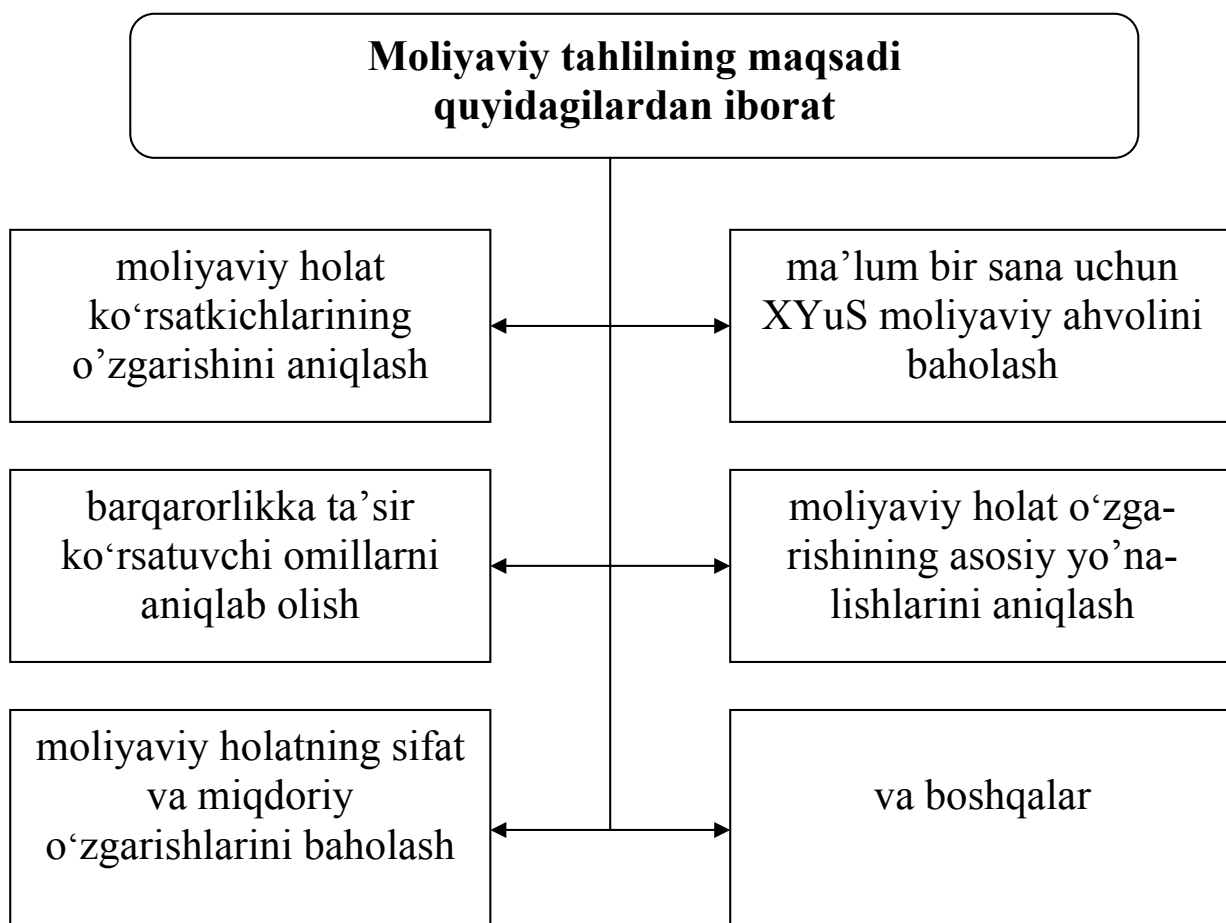

XYuS ning sogʻlom (normal) moliyaviy barqarorligi xususida quyidagi parametrlarni birgalikda olib qarab gapirish mumkin

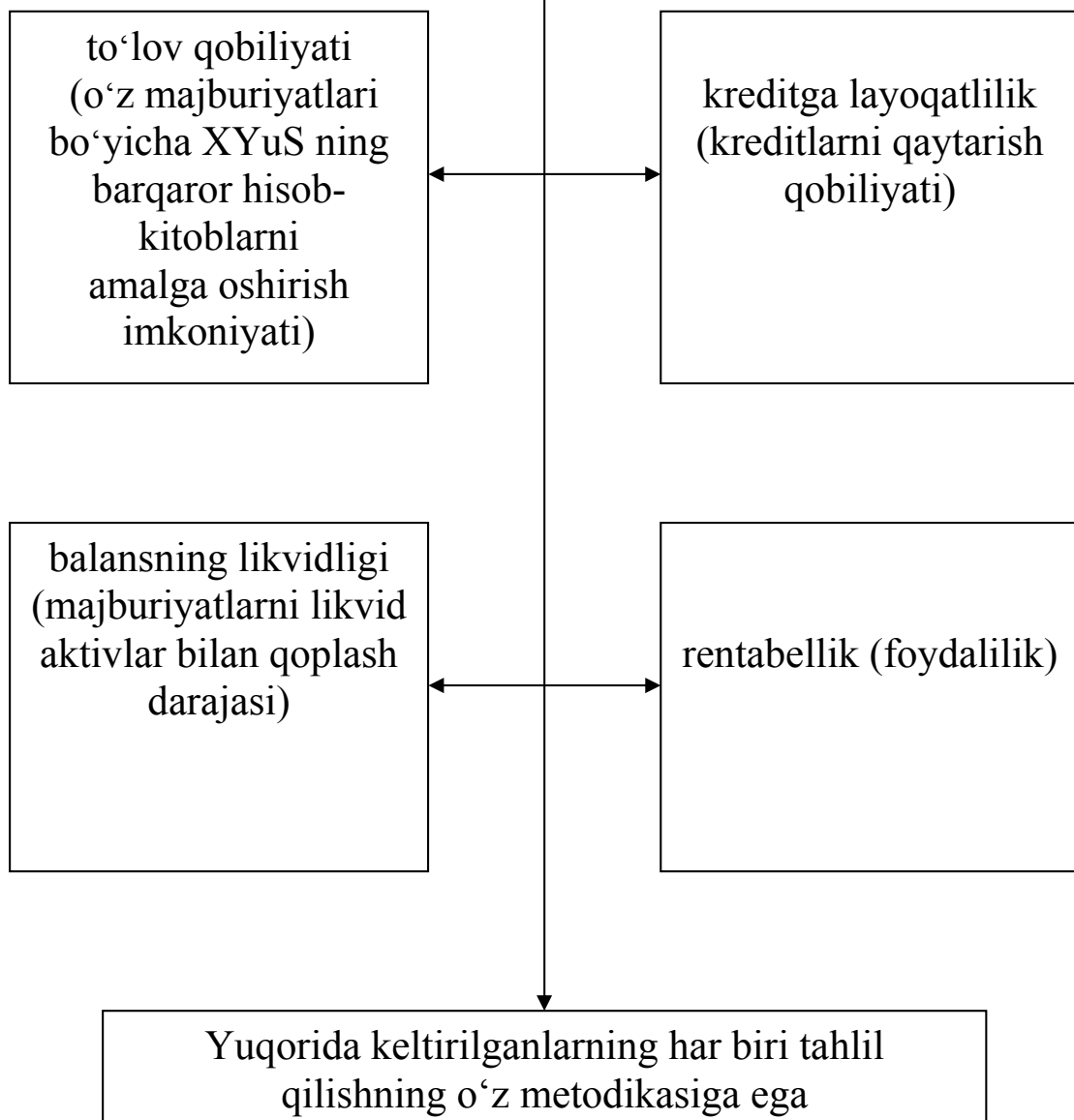

15.2. Moliyaviy barqarorlik ko'rsatkichlari va ularni oshirish yo'llari

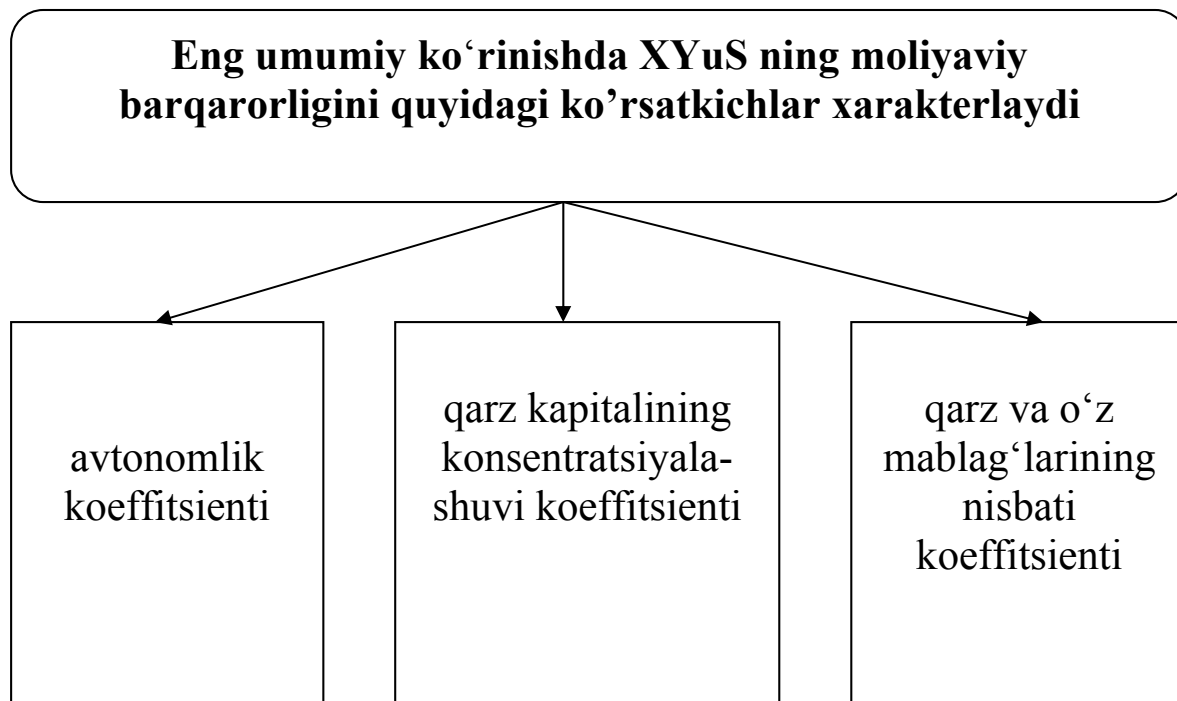
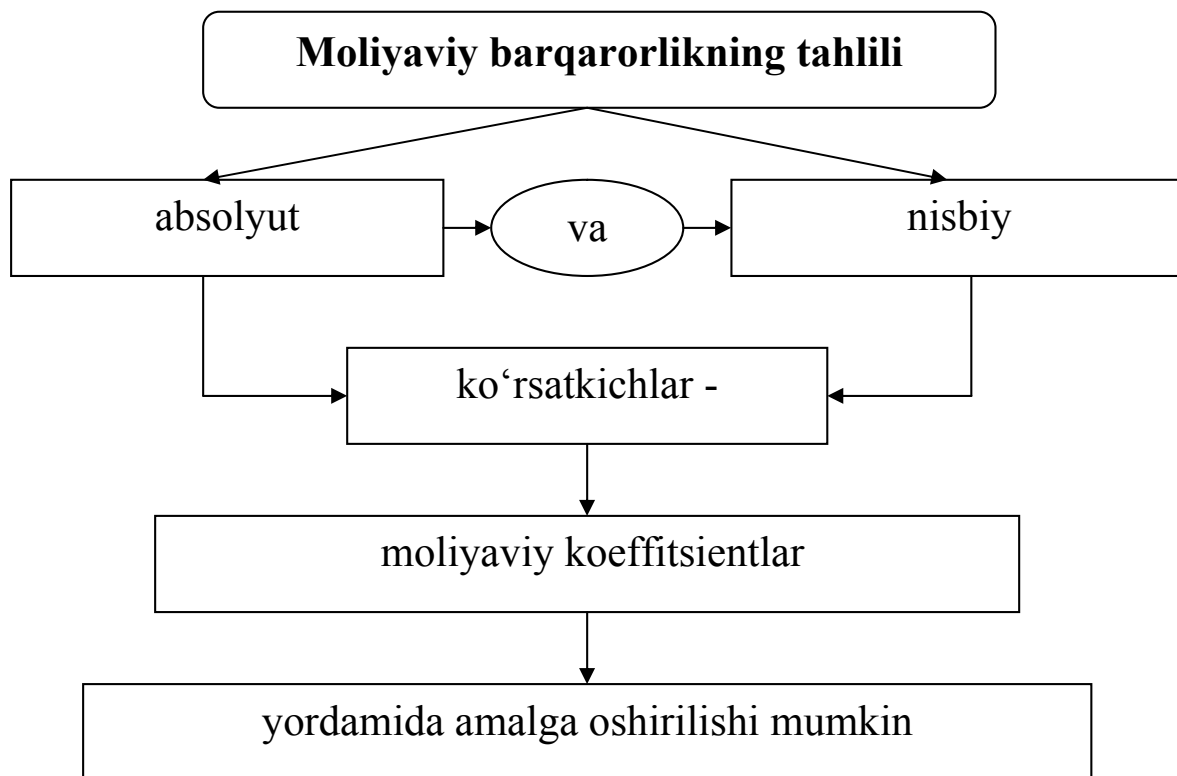

Avtonomlik koeffitsienti

XYuS ning barcha mulkiga joylashtirilgan o'z mablag'larining barcha mablag'larning umumiy summasidagi hissasi (salmog'i)ni ko'rsatadi

XYuS ning moliyaviy ahvoli avtonomlik koeffitsientining darajasi 0,5 dan kichik bo'lmagan holda barqaror deb hisoblanadi. Bu XYuS ning yarim mulki uning o'z mablag'lari hisobidan shakllanganligini anglatadi

Avtonomlik koeffitsientining o'sishi moliyaviy barqarorlikning oshganligidan dalolat beradi

Qarz kapitalining konsentratsiyalashuvi koeffitsienti

qarzning kapital umumiy summasidagi salmog'ini aniqlab beradi

Qarzning salmog'i qancha katta bo'lsa, XYuS ning moliyalash-tirish tashqi manbalariga bog'liqligi, bundan kelib chiquvchi oqibatlar bilan birgalikda, shuncha yuqori bo'ladi

Qarz va o'z mablag'larining nisbati koeffitsienti

XYuS majburiyatlarining o'z mablag'lariga nisbati bilan aniqlanadi

Qarz va o'z mablag'larining nisbati koeffitsienti o'z mablag'lari aktivlariga joylashtirilgan har bir so'mga XYuS tomonidan qancha qarz mablag'lari jalb qilinganligini ko'rsatadi

Hisobot davri davomida bu koeffitsient darajasining ortishi XYuS jalb qilinayotgan qarz mablag'lariga bog'liqligining kuchayganligidan va moliyaviy barqarorligining pasayganligidan darak beradi

uning darajasi birga teng yoki undan kichik bo'lishi kerak

XYuS moliyaviy barqarorligini xarakterlovchi nisbiy ko'rsatkichlar

zaxiralar va
xarajatlarning o'z
kapitali bilan
ta'minlanganlik
koeffitsienti

moliyaviy
mustaqillik
koeffitsienti

o'z kapitalining
manyovrlilik
koeffitsienti

Zaxiralar va xarajatlarning o'z kapitali bilan ta'minlanganlik koeffitsienti

o'z aylanma mablaflari summasining moddiy zaxiralar va xarajatlar qiymatiga nisbati bilan aniqlanadi

Bu koeffitsientning darajasi moddiy zaxiralar va xarajatlarning o'z manbalari bilan qanday qoplanganligini va qarz mablag'larini jalb qilishga muhtoj emasligini ko'rsatadi

Uning yo'l qo'yilishi mumkin bo'lgan minimal darajasi 0,6-0,8 ga teng

Moliyaviy mustaqillik koeffitsienti

o'z aylanma mablag'larining joriy aylanma aktivlar summasiga nisbati bilan aniqlanadi

XYuS ga tegishli bo'lgan aylanma mablag'larning qancha qismi o'z kapitali hisobidan shakllantirilganligini ko'rsatadi

Agar uning darajasi 1 ga teng yoki undan katta bo'lsa, u holda bu absolyut moliyaviy barqarorlikni anglatadi

Koeffitsientning darajasi 1 dan qancha past bo'lsa, XYuS moliyaviy holati shuncha nobarqarordir

Bu koeffitsientning kritik darajasi 0,1 ga teng

O'z kapitalining manyovrlilik koeffitsienti

XYuS o'z aylanma mablag'larining o'z kapitali summasiga nisbati orqali ifodalanadi

Bu koeffitsient o'z kapitalining qancha qismi joriy faoliyatni moliyalashtirishda foydalanilayotganligi va qancha qismi kapitallashtirilganligini ko'rsatadi

Uning 0,5 ga teng bo'lgan darajasi optimal hisoblanadi

XYuS moliyaviy barqarorligini oshirishning omillari

asosiy va aylanma mablag'larning mazmunini optimal-
lashtirish: innovatsion texnologiyalar sotib olishni
ko'paytirish, tugallanmagan ishlab chiqarishni qisqartirish,
mahsulot tannarxini pasaytirish

XYuS pul-hisob-kitob o'zaro aloqalarining samaradorligini
oshirish

oqilona baho siyosati va foydani taqsimlashni optimal-
lashtirish

muvaffaqiyatli moliyaviy strategiyani amalga oshirishni,
XYuSning sog'lom (normal) ishini ta'minlovchi moliyaviy re-
surslarni shakllantirishning mumkin bo'lgan variantlarini asoslash

XVI bob. DAVLAT BUDJETI

16.1. Davlat budjetining mohiyati, funksiyalari va ahamiyati

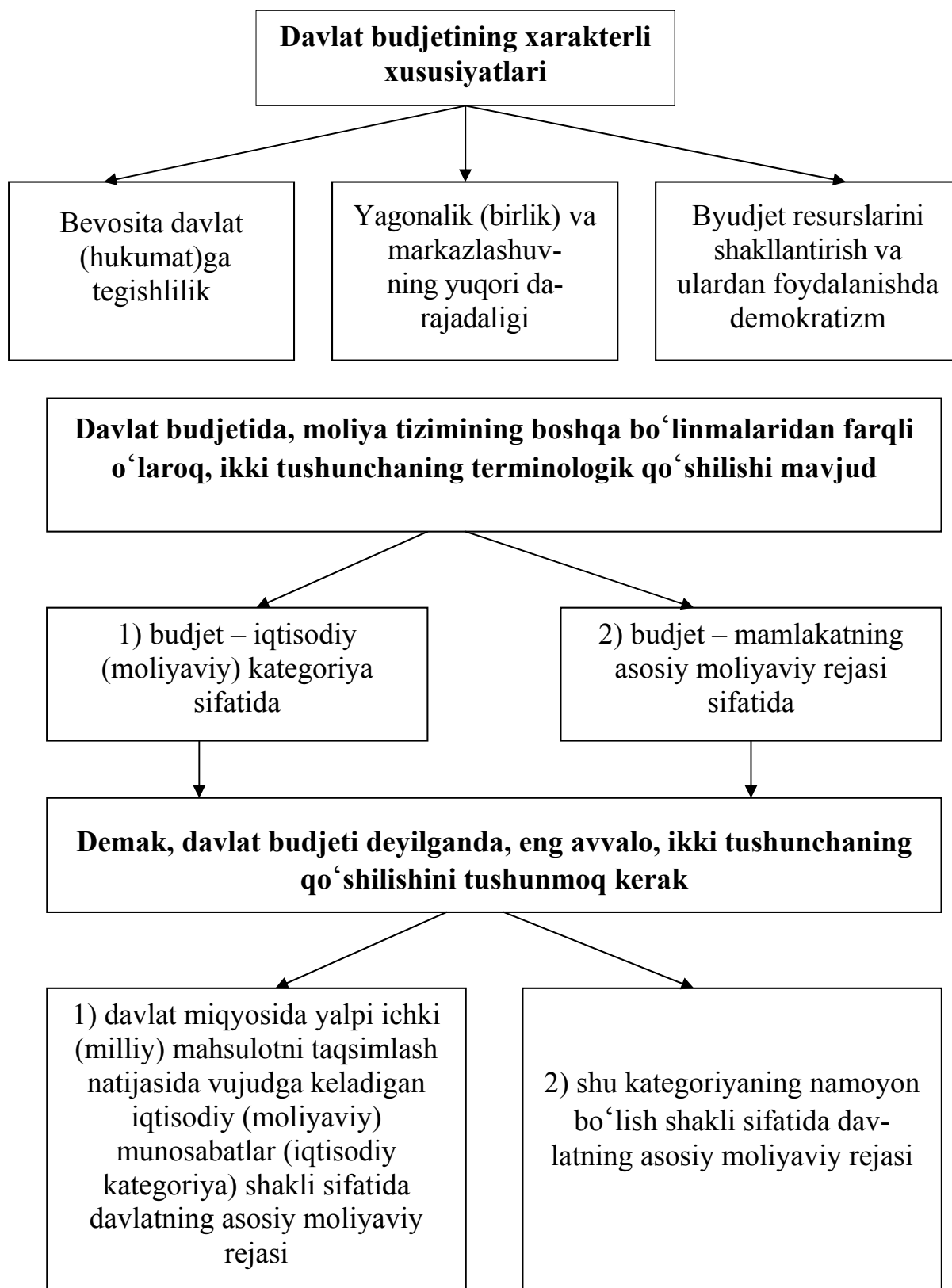

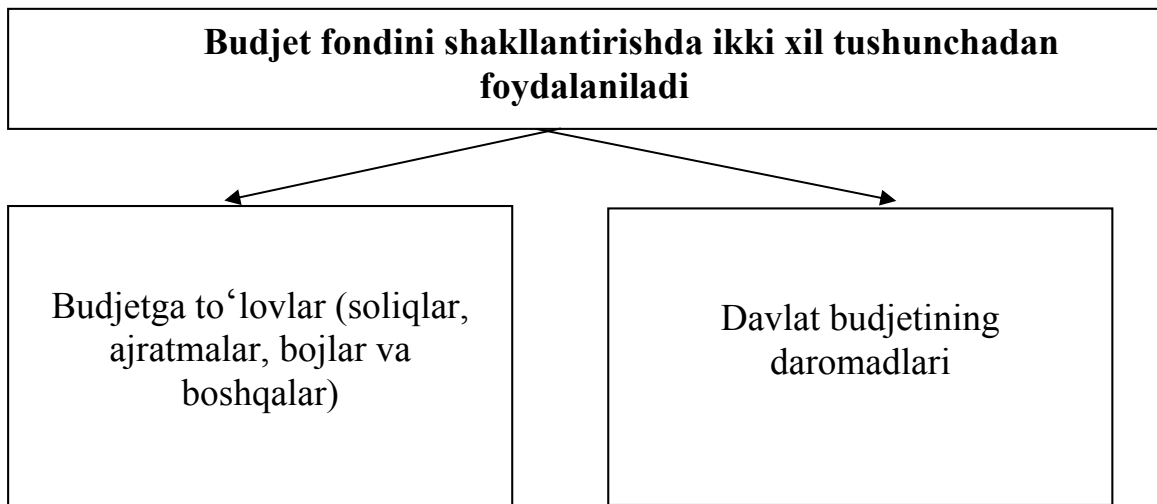
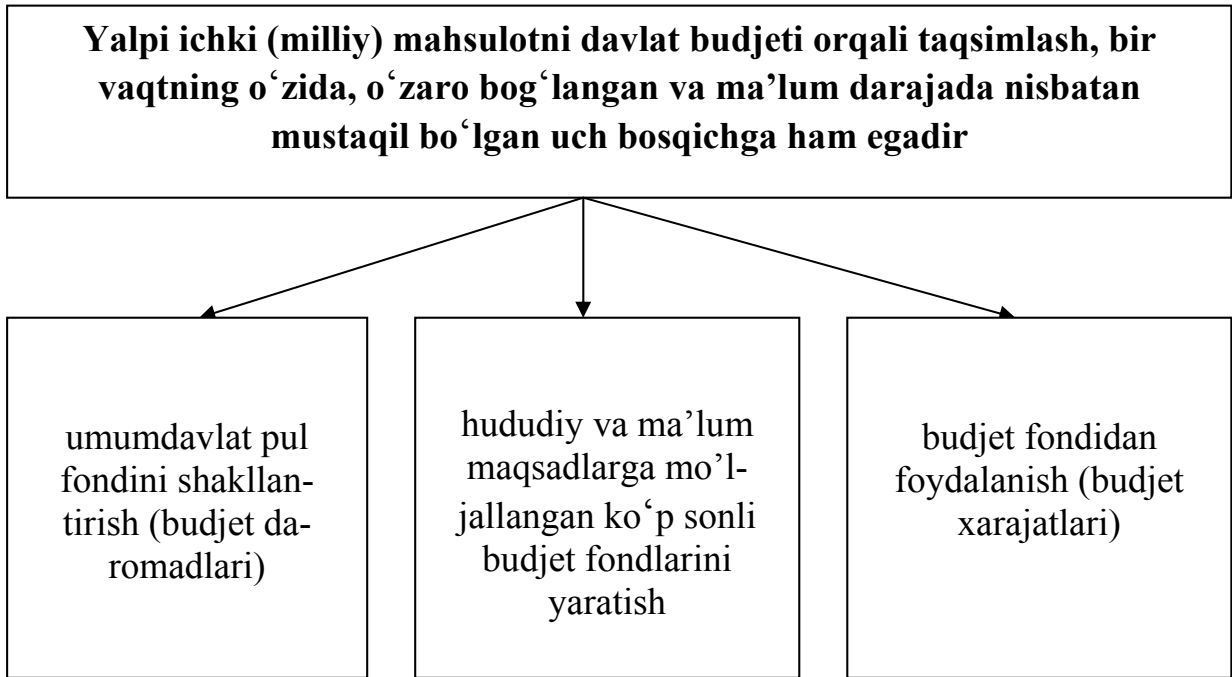

Davlat budjetining iqtisodiy mazmuni deganda umumdavlat pul fondini shakllantirish, mablag'larni budjetlar ichida taqsimlash va sub'ektlarni budjetdan moliyalashtirish natijasida vujudga keladigan, o'zaro bog'langan taqsimlash munosabatlarining butun kompleksi tushuniladi.

Mamlakatning asosiy moliyaviy rejasi ko'rinishida qonuniy rasmiylashtirilgan, davlat pul fondlarini yaratish (shakllantirish) va ulardan foydalanish borasidagi iqtisodiy (moliyaviy) munosabatlar majmuiga davlat budjeti deyiladi

Davlat budjeti moliyaning tarkibiy qismi sifatida, uning boshqa boʻlinmalari singari, ikki xil funktsiyani bajaradi

taqsimlash

nazorat

Davlat budjeti taqsimlash funktsiyasining xususiyatlari

Budjet taqsimlash mexanizmi orqali MD qismlarining koʻp marta taqsimlanishi

Operatsiyalarning koʻlamliliigi, pul oqimlari-ning koʻp kanalliligi, tashkil etiladigan maqsadli fondlarning xilma-xilligi

Taqsimlashning asosiy obʻekti sifatida sof daromadning maydonga chiqishi

Davlat budjeti nazorat funktsiyasining xususiyatlari

Toʻliq qamrab olish, universal xarakterdalik

Nazoratni markazlashtirilgan holda yuqoridan quyigacha olib borish

Imperativlilik, qattiq majburiylik

Budjetning nazorat funksiyasi, odatda, quyidagi maqsadlarni ko'zda tutadi:

Davlat budjetining daromadlarini oshirish uchun pul mablag'larini jalb qilish

Mablag'larni sarflashda ularning qonuniyligini ta'minlash

Moliyaviy (budjet) mexanizmi (i) orqali ishlab chiqarishning samaradorligini oshirish

Davlat budjetining ikki funksiyasidan foydalanish natijasida budjet mexanizmi vujudga keladi

Budjet mexanizmi deyilganda, odatda, faqat moliyaviy resurslarni davlatning qo'lida akkumulyatsiya qilish va ularni budjet kanallari bo'yicha taqsimlashning amaldagi tizimi nazarda tutilmasdan, balki takror ishlab chiqarishning barcha bosqichlariga bu jarayonning faol ta'siri ham tushuniladi

Budjet mexanizmining detallari

solliqlar va budjetga to'lovlar

budjetdan moliyalashtirishning turli shakllari

mablag'larni budjetlar ichida taqsimlash va boshqalar

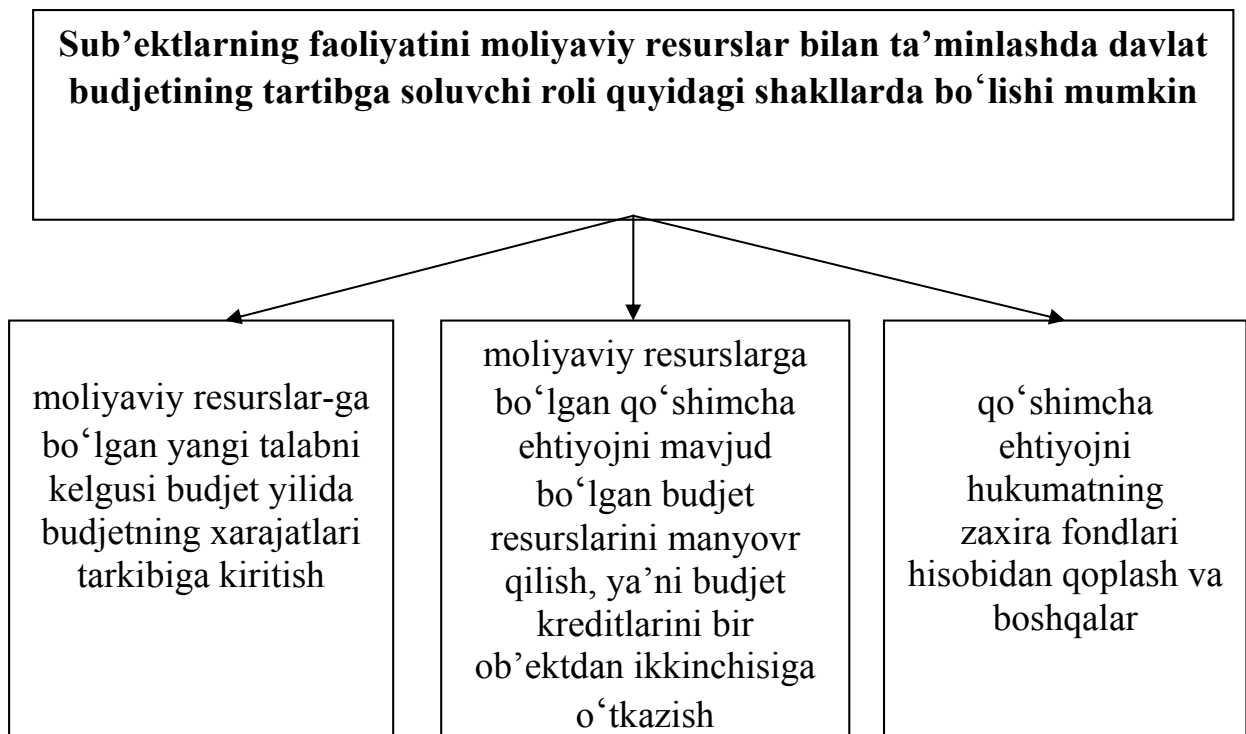
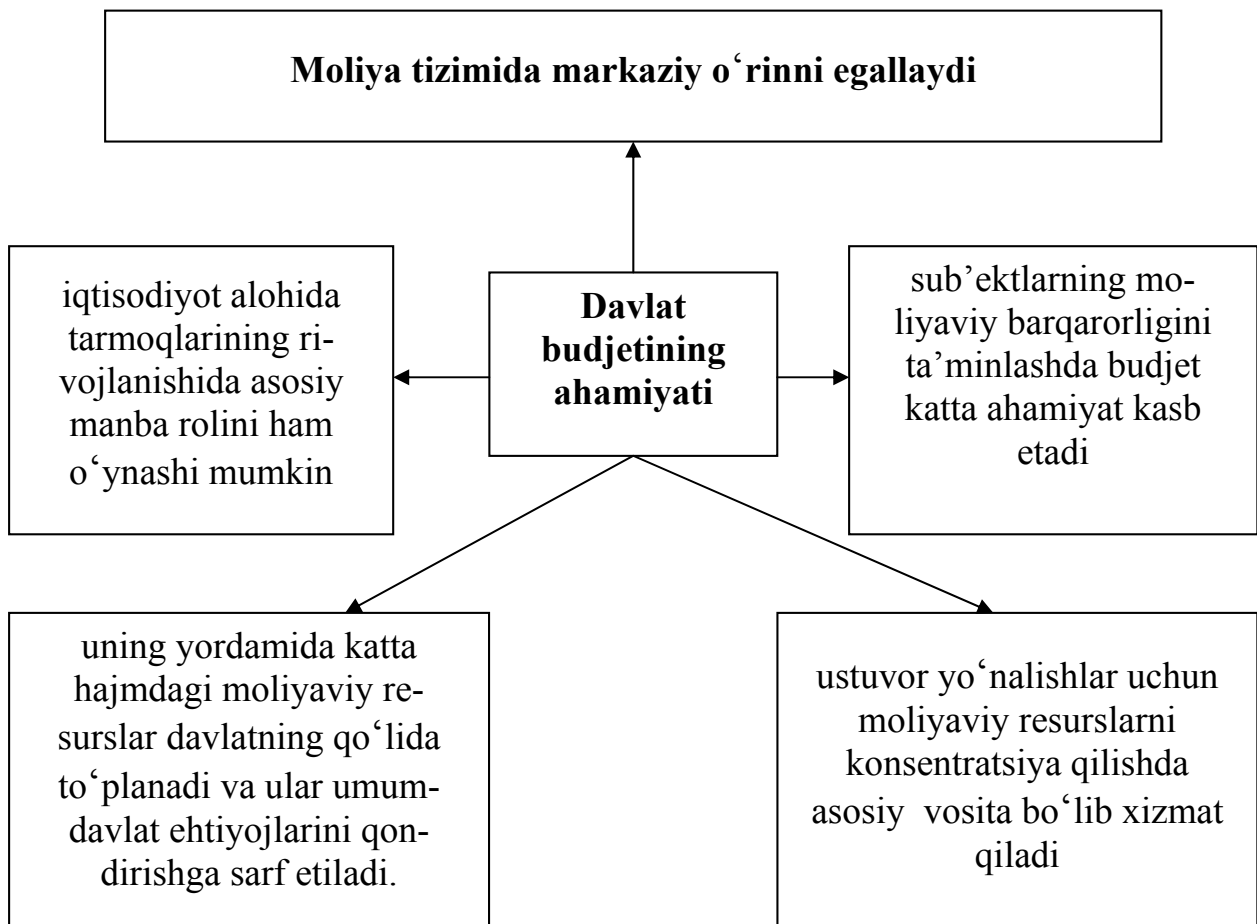

16.2. Davlat budjeti daromadlari

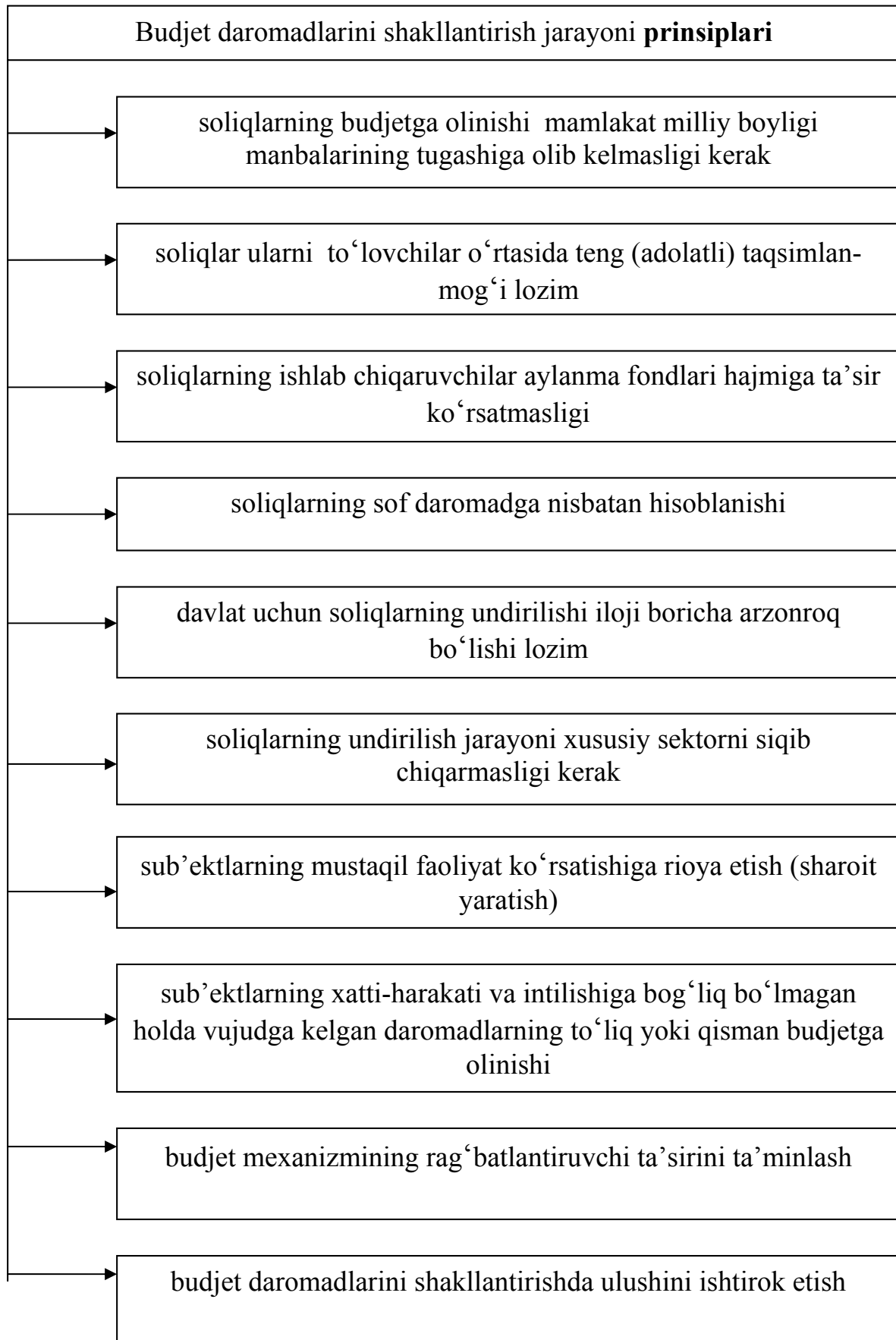

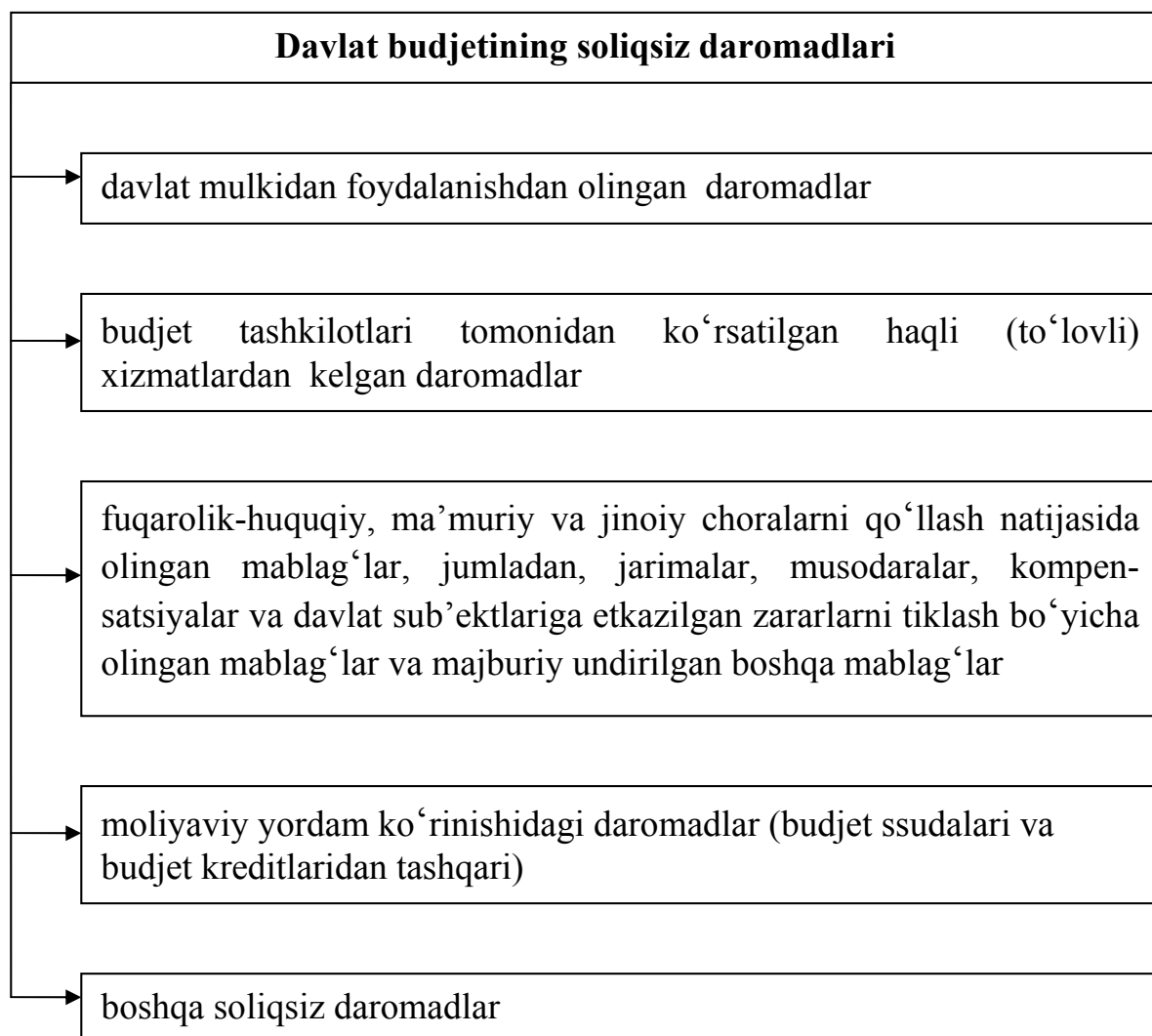
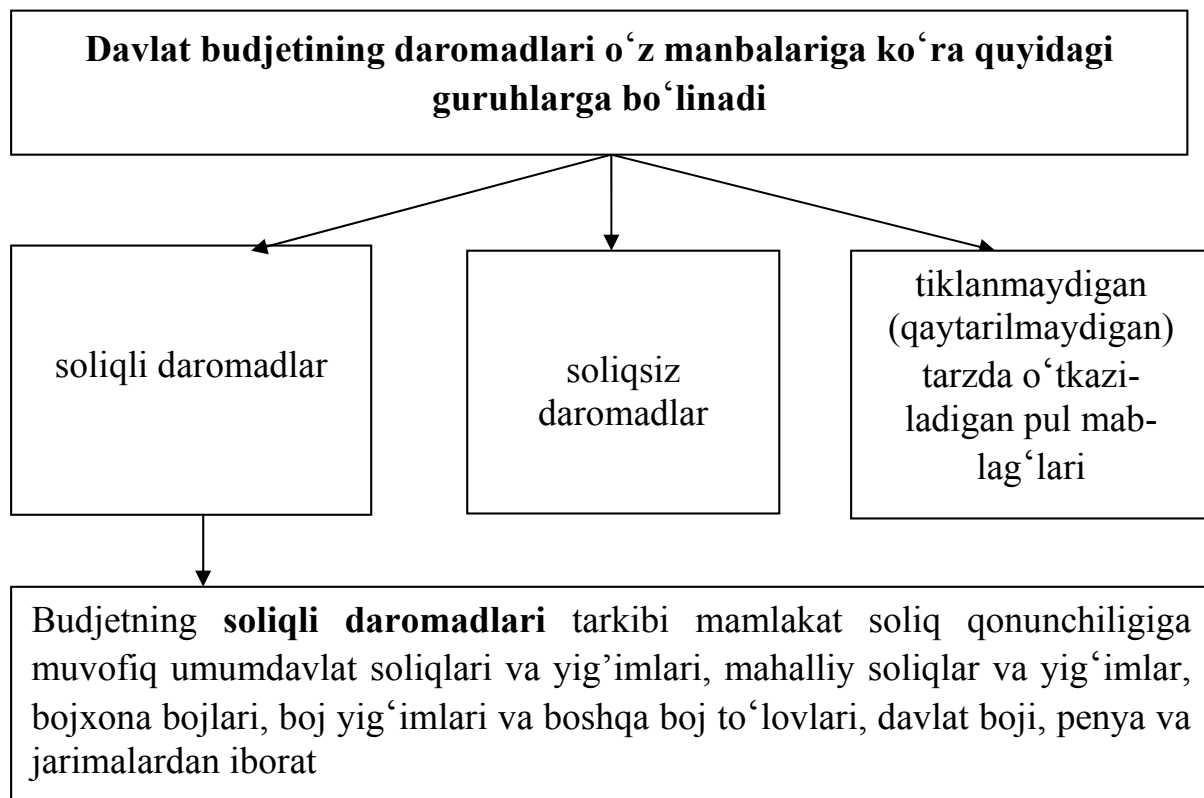

Tushumlarning quyidagi ko‘rinishlari budjet daromadlarining tarkibiga olinishi mumkin:

→ davlat mulkini vaqtinchalik foydalanishga berish natijasida ijara haqi yoki boshqa ko‘rinishda olinadigan mablag‘lar

→ kredit muassasalarining hisobvaraqlarida budjet mablag‘larining qoldig‘i bo‘yicha foizlar ko‘rinishida olinadigan mablag‘lar

→ davlat mulkiga tegishli bo‘lgan mol-mulkni garovga yoki ishonchli boshqaruvga berishdan olinadigan mablag‘lar

→ qaytarish va haq olish asosida boshqa budjetlarga, xorijiy davlatlarga yoki boshqa yuridik shaxslarga berilgan byudjet mablag‘laridan foydalanganlik uchun haq

→ davlatga qisman tegishli bo‘lgan xo‘jalik jamiyatlari ustav kapitalining hissasiga yoki aksiyalar bo‘yicha dividendlarga to‘g‘ri keladigan foyda ko‘rinishidagi daromadlar

→ davlat unitar korxonalarini foydasining bir qismi (soliqlar va yig‘imlar to‘g‘risidagi qonunchilikka muvofiq to‘langan soliq va yig‘imlardan so‘ng)

→ davlatga tegishli bo‘lgan mol-mulkdan foydalanish natijasida olinadigan, qonunchilikda ko‘zda tutilgan boshqa daromadlar

Hozir amaliyotda davlat budjetining daromadlari quyidagi tartibda klassifikatsiya qilinayapti

To'g'ri (bevosita) soliqlar (yuridik shaxslarning foydasidan olinadigan soliq; savdo va umumiy ovqatlanish korxonalari uchun yagona soliq to'lovidan Davlat budjetiga ajratmalar; yagona soliq to'lovidan (mikrofirmalar va kichik korxonalar bilan birgalikda) Davlat budjetiga ajratmalar; jismoniy shaxslarning daromadidan olinadigan soliq va tadbirkorlik faoliyati bilan shug'ullanayotgan yuridik va jismoniy shaxslarning daromadidan olinadigan qat'iy soliq)

Egri (bilvosita) soliqlar (qo'shilgan qiymat solig'i; aktsizlar; bojxona bojlari; jismoniy shaxslardan olinadigan yagona boj to'lovi; transport vositalari uchun benzin, dizel yoqilg'isi va gaz iste'moli uchun jismoniy shaxslardan olinadigan soliq)

Resurs to'lovlari va mol-mulk solig'i (mol-mulk solig'i; er solig'i; er osti boyliklaridan va suv resurslaridan foydalanganlik uchun soliqlar)

Ustama foydadan olinadigan soliq

Obodonlashtirish va ijtimoiy infratuzilmani rivojlantirish uchun soliq

Boshqa daromadlar

Budjet daromadlarini undirish metodlari

Soliqli

Soliqsiz

Milliy iqtisodiyotda qoʻllanilayotgan Davlat budjeti daromadlari tizimining samaradorligi **mablagʻlarning budjetga tushumini tashkil etishga** bevosita bogʻliq. Bu narsa oʻz ichiga quyidagilarni oladi:

budjetga tegishli boʻlgan daromadlarni (soliqlar, toʻlovlar, bojlar, ajratmalar va boshqalarni) huquqiy jihatdan rasmiylashtirish

mablagʻlar tushumining hajmi va muddatlarini aniqlash tartibi

daromadlarni (toʻlovlarni) budjetga oʻtkazish tartibi

daromadlarni budjetga toʻlovchilarni hisobga olish

daromadlarni budjetga toʻlovchilarning javobgarligi

budjetga daromadlarni oʻz vaqtida va toʻliq oʻtkazilishini taʼminlashga yoʻnaltirilgan chora-tadbirlar tizimi

budjetga daromadlarni undirishda soliq organlarining huquq va majburiyatlari

Yuqoridagilarni ishlab chiqish va amalga oshirishda daromadlarni davlat va budjetga toʻlovchilar oʻrtasidagi manfaatlarning oqilonaligini taʼminlashga eʼtibor bermoq lozim

16.3. Davlat budjeti xarajatlari

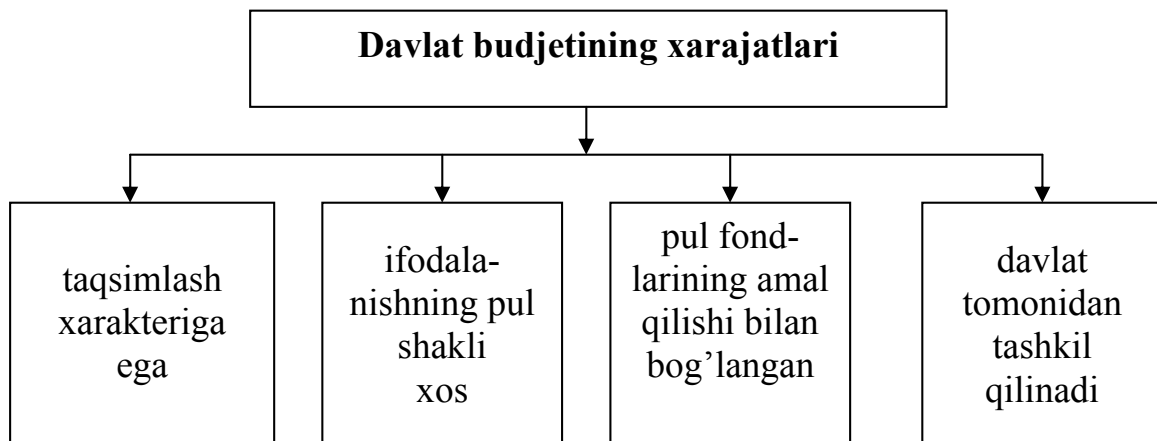

Davlat budjetining xarajatlari bir butunning o'ziga xos qismi bo'lganligi uchun ular davlatning markazlashtirilgan pul fondlari mablag'laridan foydalanish va tegishli fondlarni shakllantirish bilan bog'liqdir. Bu taqsimlash munosabatlarining moddiy-buyumlashgan shakli turli sohalarga yo'naltirilayotgan budjet mablag'larining harakatidan iborat

Budjet xarajatlari konkret turlarining xilma-xilligi quyidagi omillarning mavjudligi bilan belgilanadi:

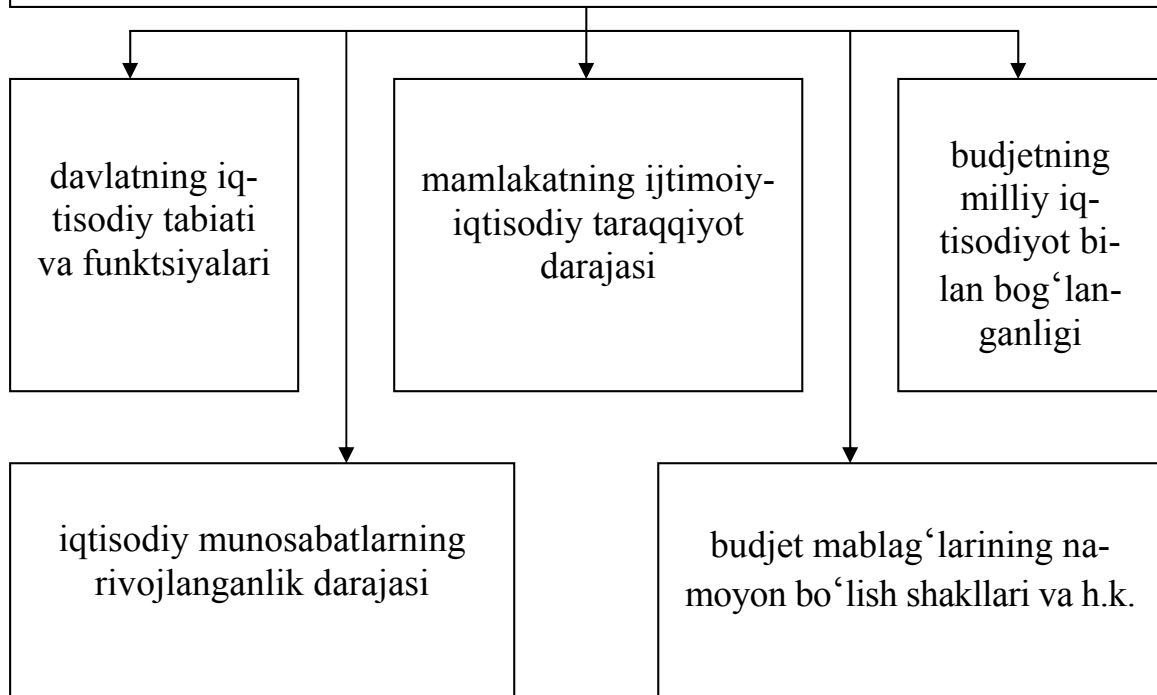

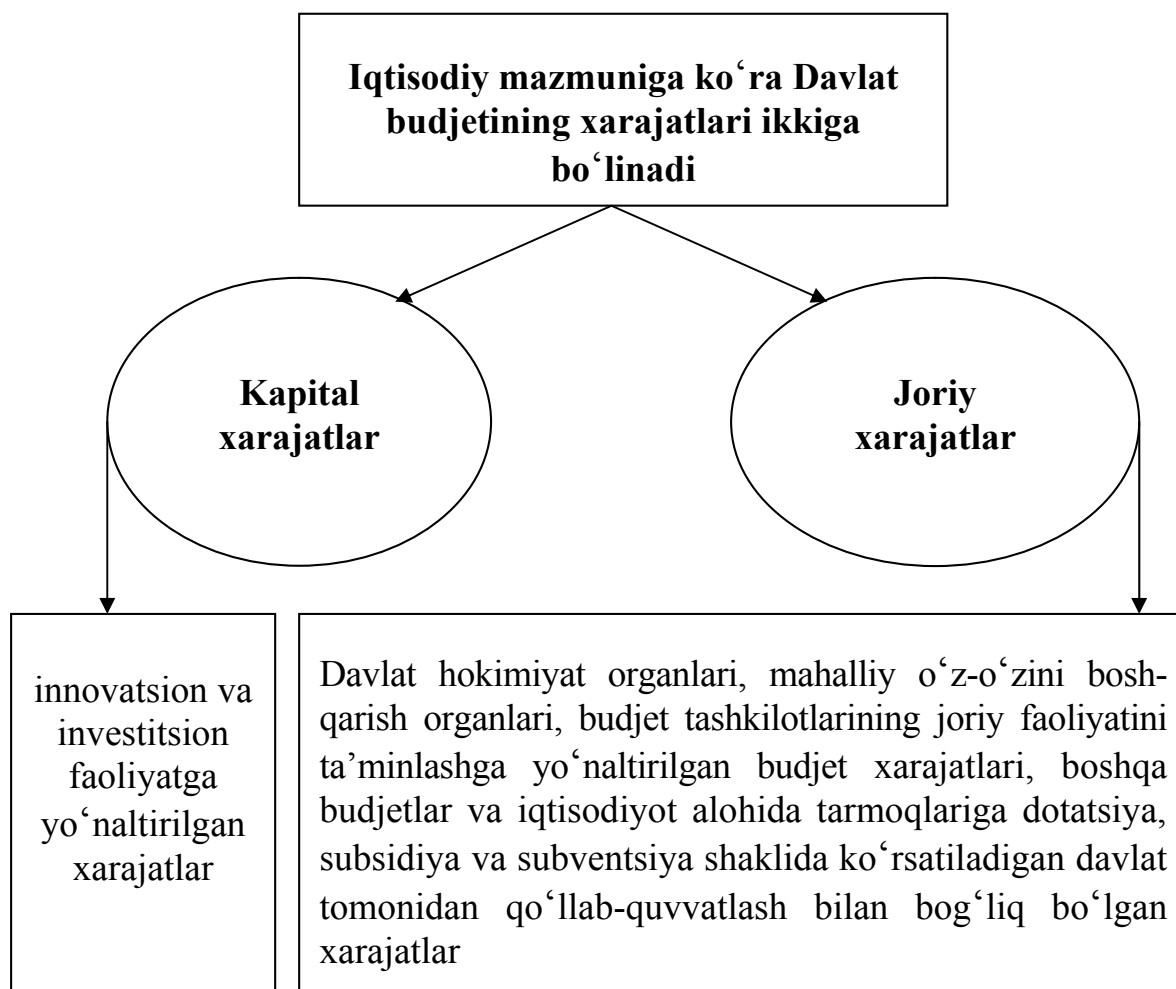
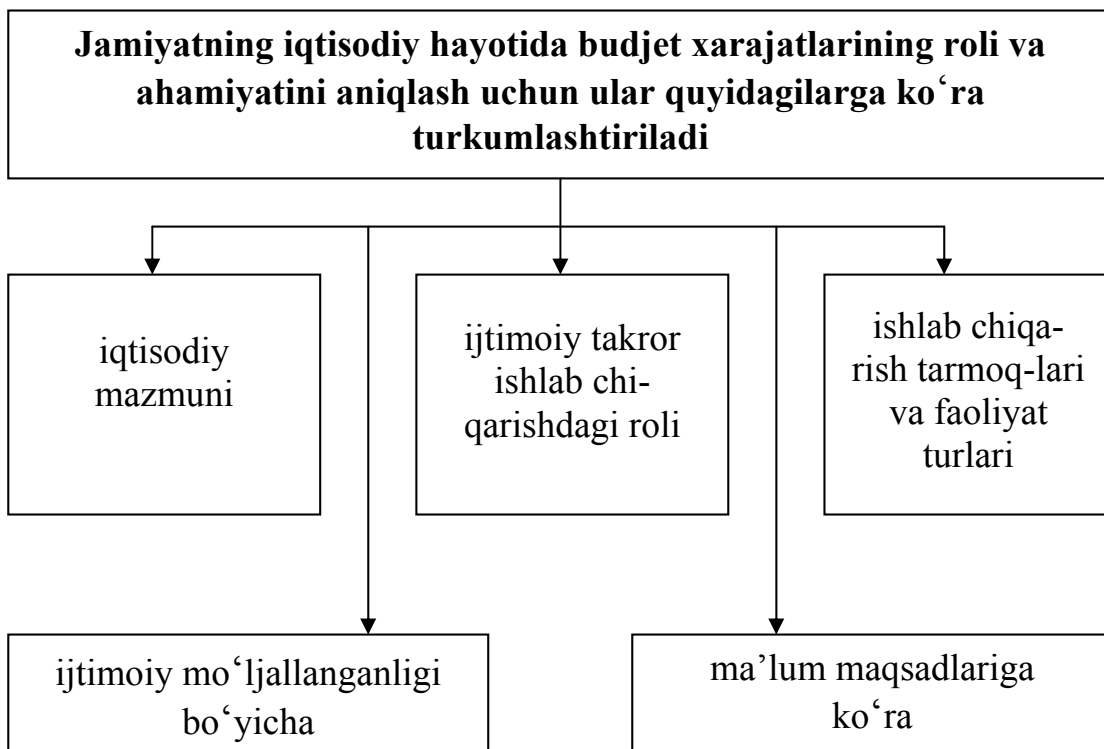

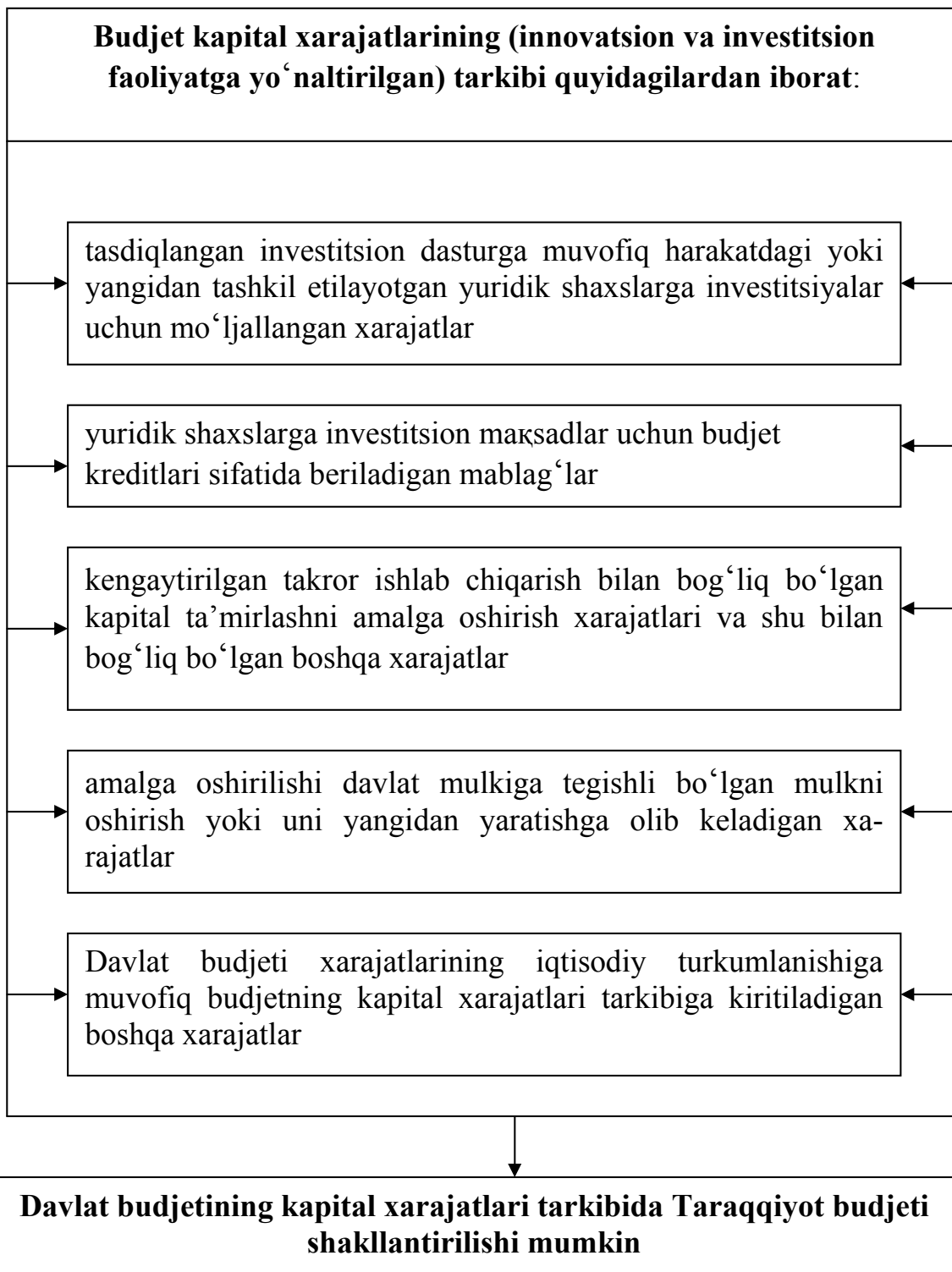

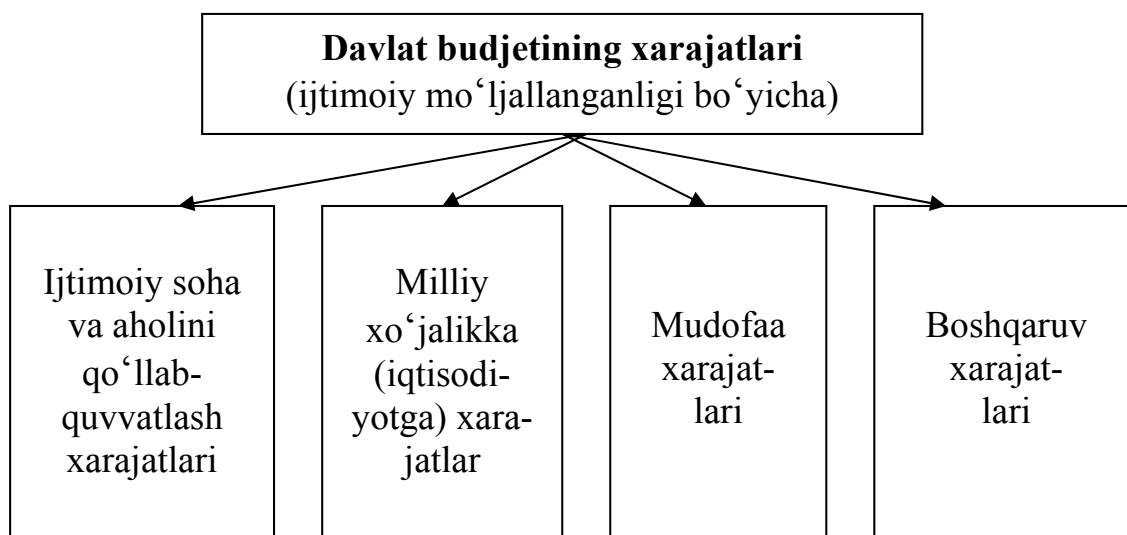
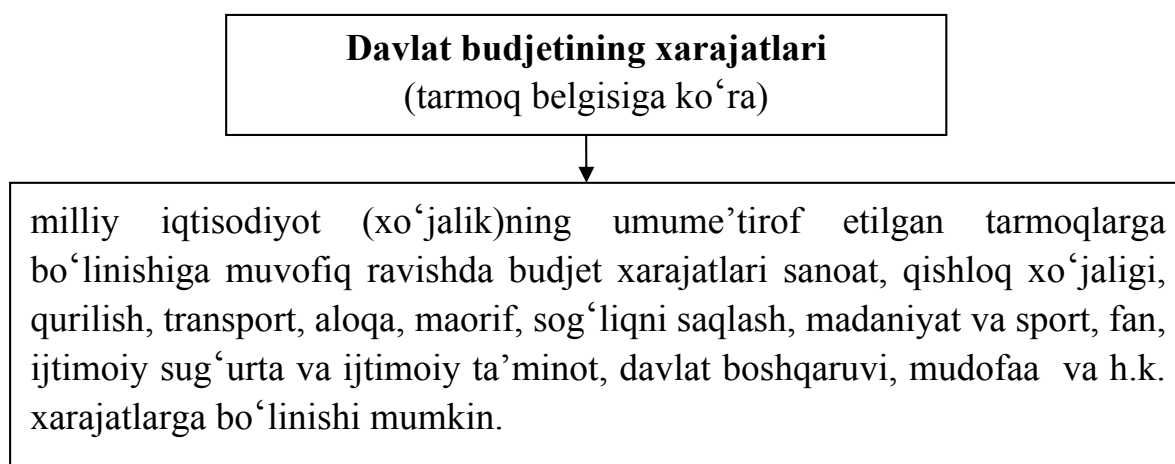
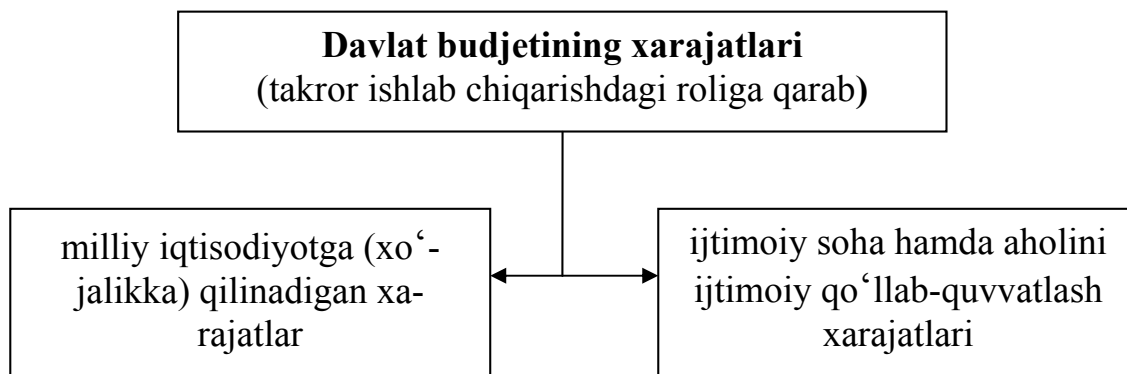

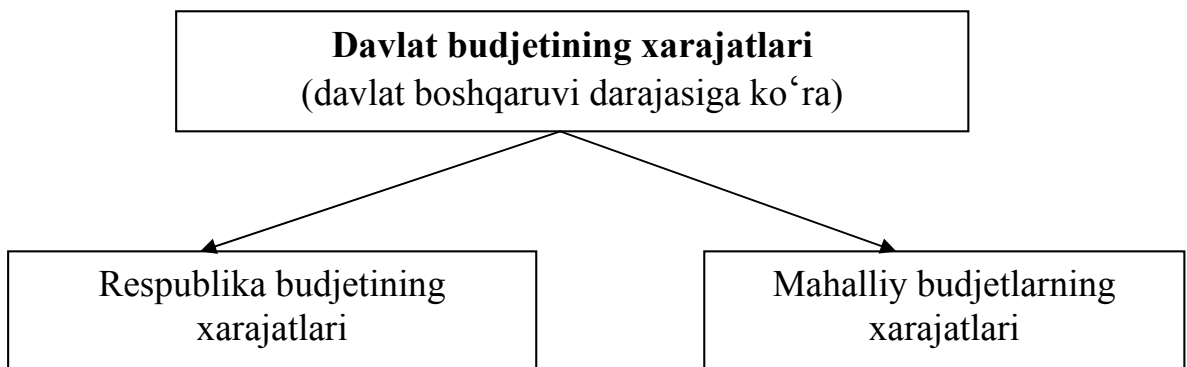
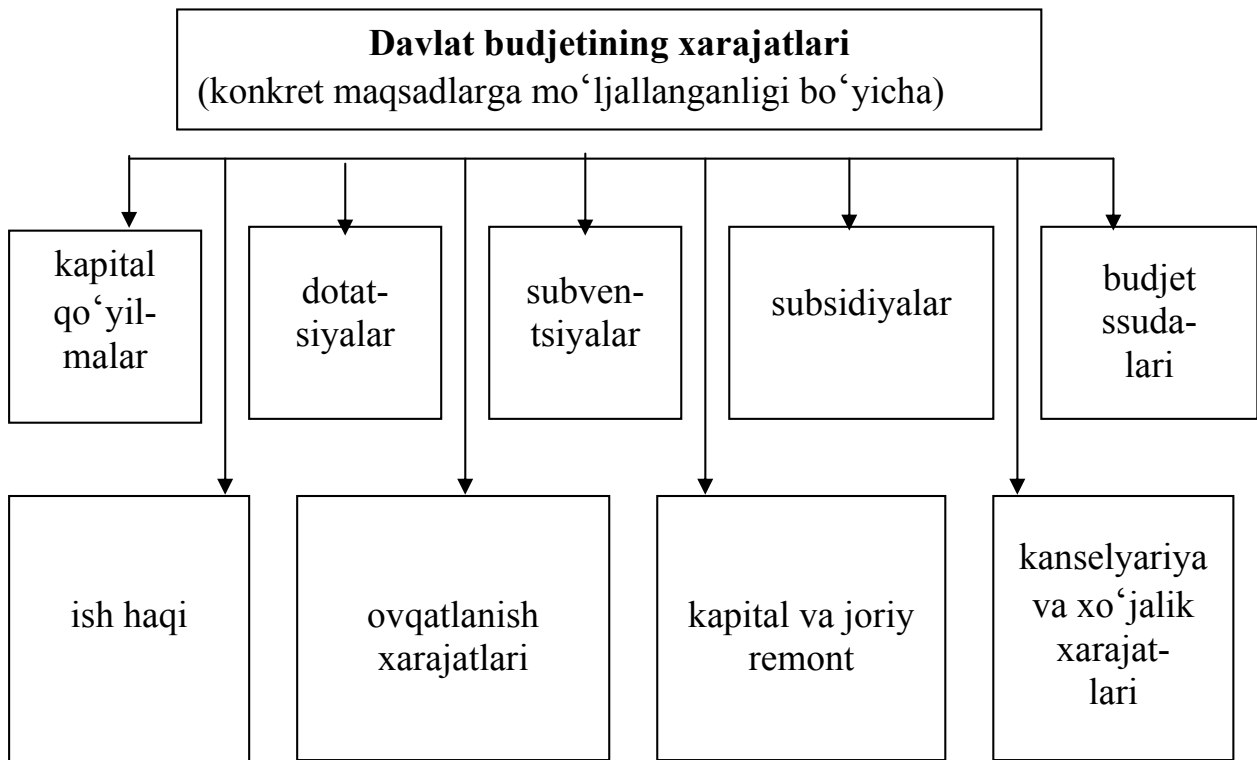

Respublika budjetidan moliyalashtiriladigan xarajatlar

O'zbekiston Respublikasi Prezidenti, Oliy Majlis Senati, Oliy Majlis Qonunchilik palatasi, Markaziy saylov komissiyasi, ijroiya hokimiyatning respublika va hududiy organlari faoliyatini ta'minlash bilan bog'liq bo'lgan va umumdavlat boshqaruvi xarakteridagi boshqa xarajatlar

respublika sud, prokuratura, huquq-tartibot organlari tizimini saqlash xarajatlari

umumdavlat manfaatlari uchun xalqaro faoliyatni amalga oshirish bilan bog'liq bo'lgan xarajatlar

milliy mudofaa va davlatning xavfsizligini ta'minlash xarajatlari

fundamental tadqiqotlar va ilmiy-texnika taraqqiyotini moliyalashtirish xarajatlari

respublika yoki davlat hokimiyati organlari tasarrufida bo'lgan muassasalarni saqlash xarajatlari

iqtisodiyotning bazaviy tarmoqlarini davlat tomonidan qo'llab-quvvatlash xarajatlari

davlat qarzigacha xizmat qilish va uni qaytarish xarajatlari

hukumat investitsion dasturlarini moliyalashtirish xarajatlari

Respublika ahamiyatiga ega bo'lgan boshqa xarajatlar

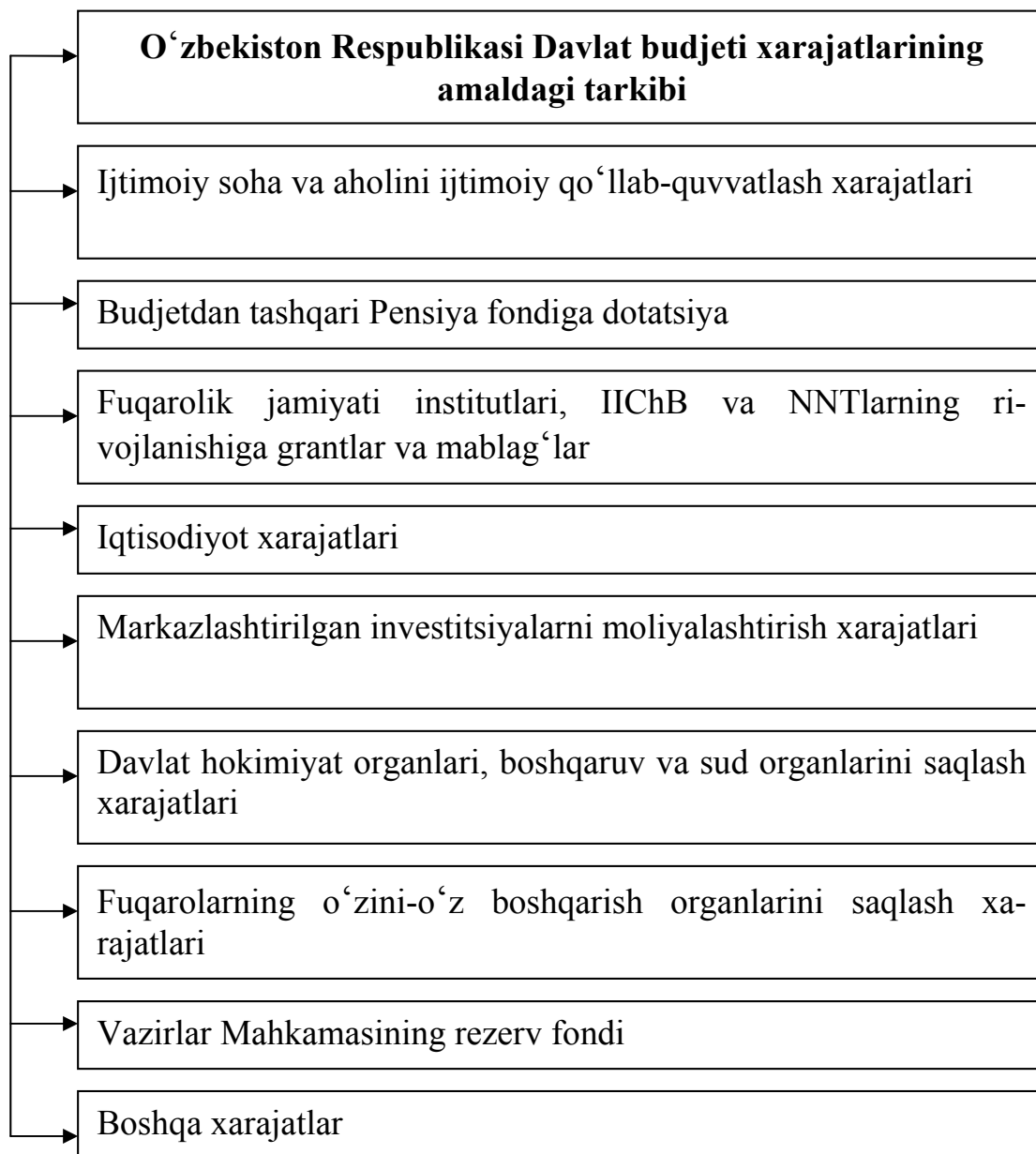

Davlat budjetining xarajatlaridan foydalanish budjetdan moliyalashtirish orqali amalga oshiriladi



Budjetdan moliyalashtirish deyilganda rejada ko'zda tutilgan tadbirlarni amalga oshirish uchun sub'ektlarga budjetdan mablag'larni taqdim etish tizimi tushuniladi

16.4. Budget defitsiti va uni moliyalashtirish

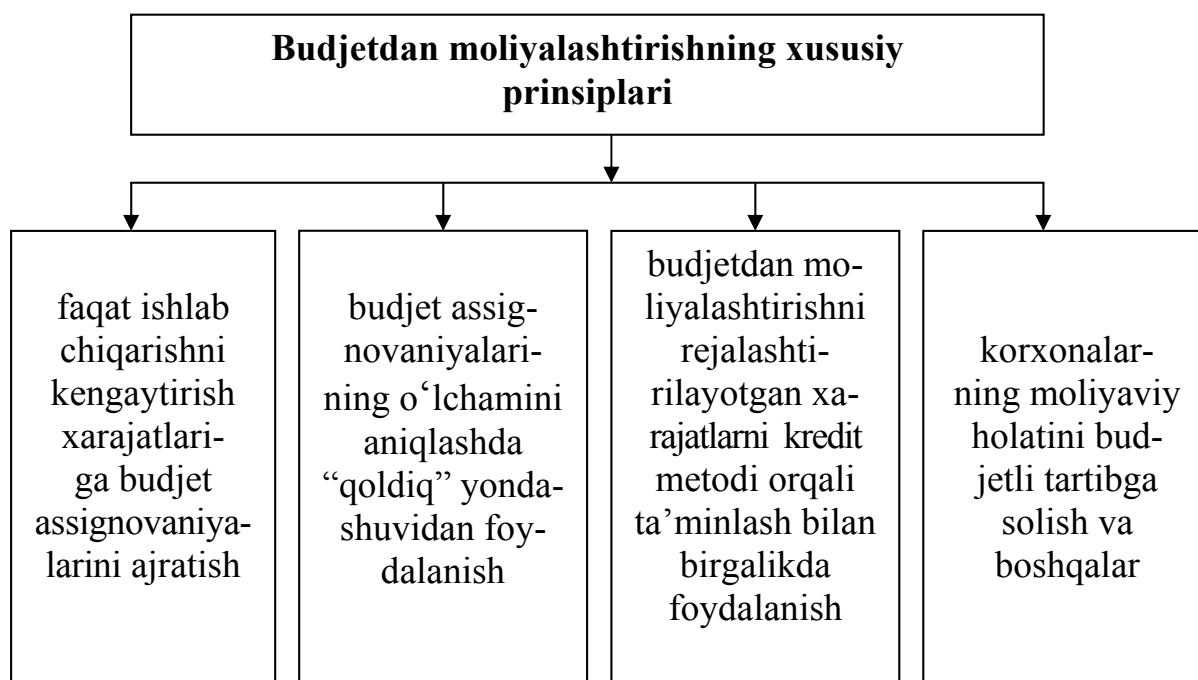
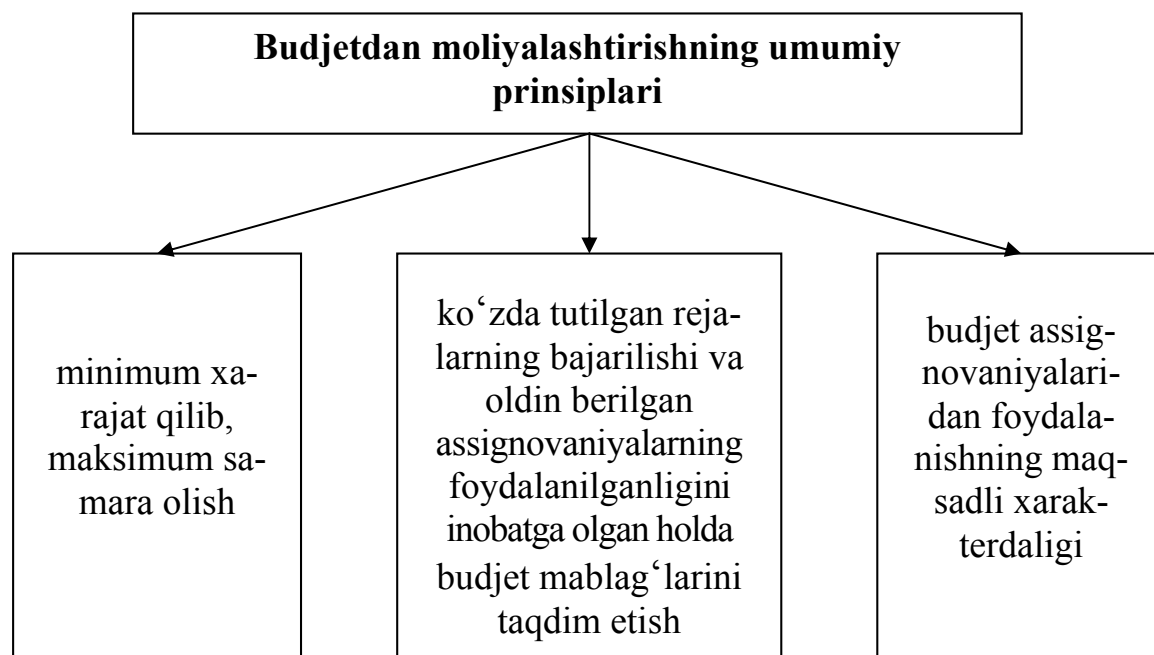

Budjet defitsitining vujudga kelishidagi eng umumiy sabablar

→ iqtisodiyotni rivojlantirish uchun yirik davlat kapital qoʻyilmalarini amalga oshirishning zarurligi

→ favqulodda hodisalarning mavjudligi

→ iqtisodiyotdagi krizisli holatlar, uning emirilishi; moliya-kredit aloqalarining yetarli darajada samarali emasligi; hukumatning mamlakatdagi moliyaviy holat ustidan etarli darajada nazorat qilolmasligi

→ ijtimoiy ishlab chiqarish samaradorligining nisbatan past darajadaliigi; tashqi iqtisodiy aloqalarning nisbatan kamligi natijaliligi

→ budjet xarajatlarining tarkibiy tuzilishi (strukturasi) oqilona emasligi; mamlakat miqyosida mavjud boʻlmagan mablagʻlar hisobidan yashashga intilish; yirik davlat investitsiyalarini amalga oshirish amaliyotining mavjudligi;

→ harbiy xarajatlar darajasining nisbatan kattaligi

→ ichki real imkoniyatni etarli darajada inobatga olmagan holda boshqa mamlakatlarga yordam berilishi

→ davlatga iqtisodiyot va ijtimoiy sohani rivojlantirishni ragʻbatlantiruvchi sifatida foydalanish imkonini bermaydigan va yetarli darajada samarali boʻlmagan budjet mexanizmining mavjudligi

→ va boshqalar

Budjet defitsiti muammosiga nisbatan strategik yondashuvlar (strategiyalar)

→ budjet defitsitining mavjudligini matematik yo‘l bilan hal qilishga harakat qilmaslik kerak. Chunki, bu holda, iqtisodiyotni “davolash” o‘rniga uning kasalligi kuchayadi

→ budjetning balansliligi, daromadlarning xarajatlardan ko‘pligi sog‘lom va uzluksiz rivojlanayotgan iqtisodiyotdan dalolat bermaydi. Budjet defitsiti bo‘lishi mumkin

→ budjet defitsitining miqdori (darajasi), odatda, mamlakat yalpi milliy mahsulotining 2-3 % dan oshmasligi lozim. Ana shu chegaradan oshilsa, uni tezroq qisqartirish (yoki shu darajaga keltirish) choralarini ko‘rish kerak

→ budjet defitsitini qoplash uchun, eng avvalo, davlat kreditining turli shakllaridan foydalanmoq lozim. Shuningdek, davlat qimmatbaho qog‘ozlarini moliyaviy bozorda joylashtirish maqsadga muvofiqdir. Aksincha, milliy pul birligi belgilarini zarb etuvchi uskunani (stanokni) ishga solmaslik kerak

→ budjet defitsitining darajasini kamaytirish yoki unga barham berish uchun, birinchi navbatda, iqtisodiyotning o‘zini “davolamoq” lozim. Aks holda, ana shu maqsadga erishish uchun ko‘zda tutilgan har qanday tadbir, albatta, muvaffaqiyatsizlikka uchraydi

Budjet defitsitining darajasini kamaytirish yoki unga barham berish borasidagi amalga oshirilishi lozim bo'lgan chora-tadbirlarning eng asosiy yo'nalishlari

→ budjet xarajatlarining (mablag'larining) investitsion yo'nalishini o'zgartirish, ularni eng ko'p samara beradigan yo'nalishlarga yo'naltirish

→ xo'jalik yuritishning o'ziga xos xususiyatlarini hisobga oluvchi moliyaviy imtiyoz va jazolardan keng foydalanish

→ davlatdan moliyalashtirish va davlat iqtisodiyoti sohasini qisqartirish, xorijiy davlatlarga yordam ko'rsatishni keskin kamaytirish

→ harbiy xarajatlarni qisqartirish

→ eng muhim ijtimoiy dasturlarigina moliyalashtirishni saqlab qolib, yirik budjet xarajatlarini talab etuvchi dasturlarni qabul qilishni to'xtatib turish

→ Markaziy bank qarzlarni davlat qimmatbaho qog'ozlari shaklida rasmiylashtirmasdan turib hukumat organlariga kredit berishini taqiqlab qo'yish

→ xorijiy sarmoyalarni jalb etish

→ va boshqalar

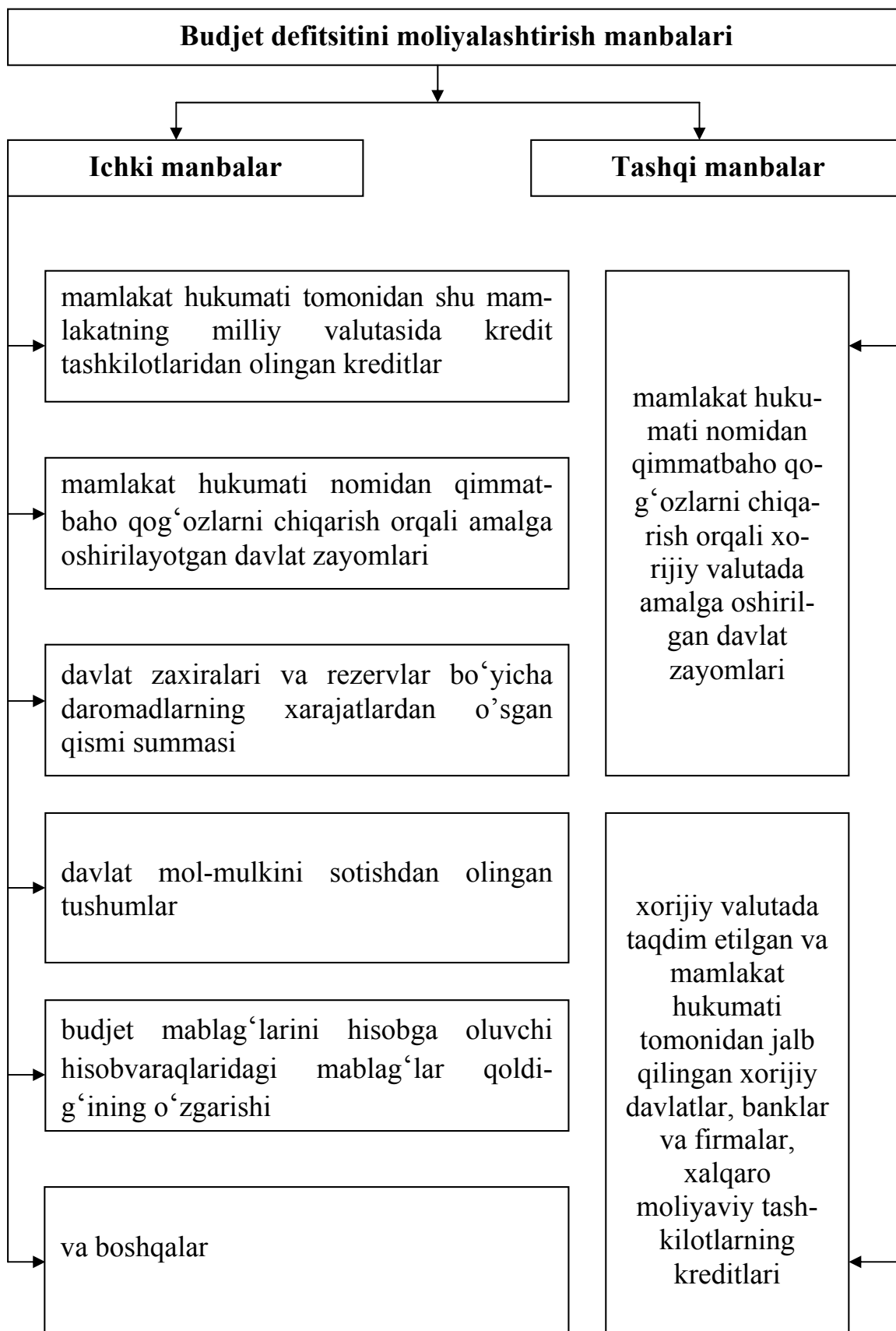

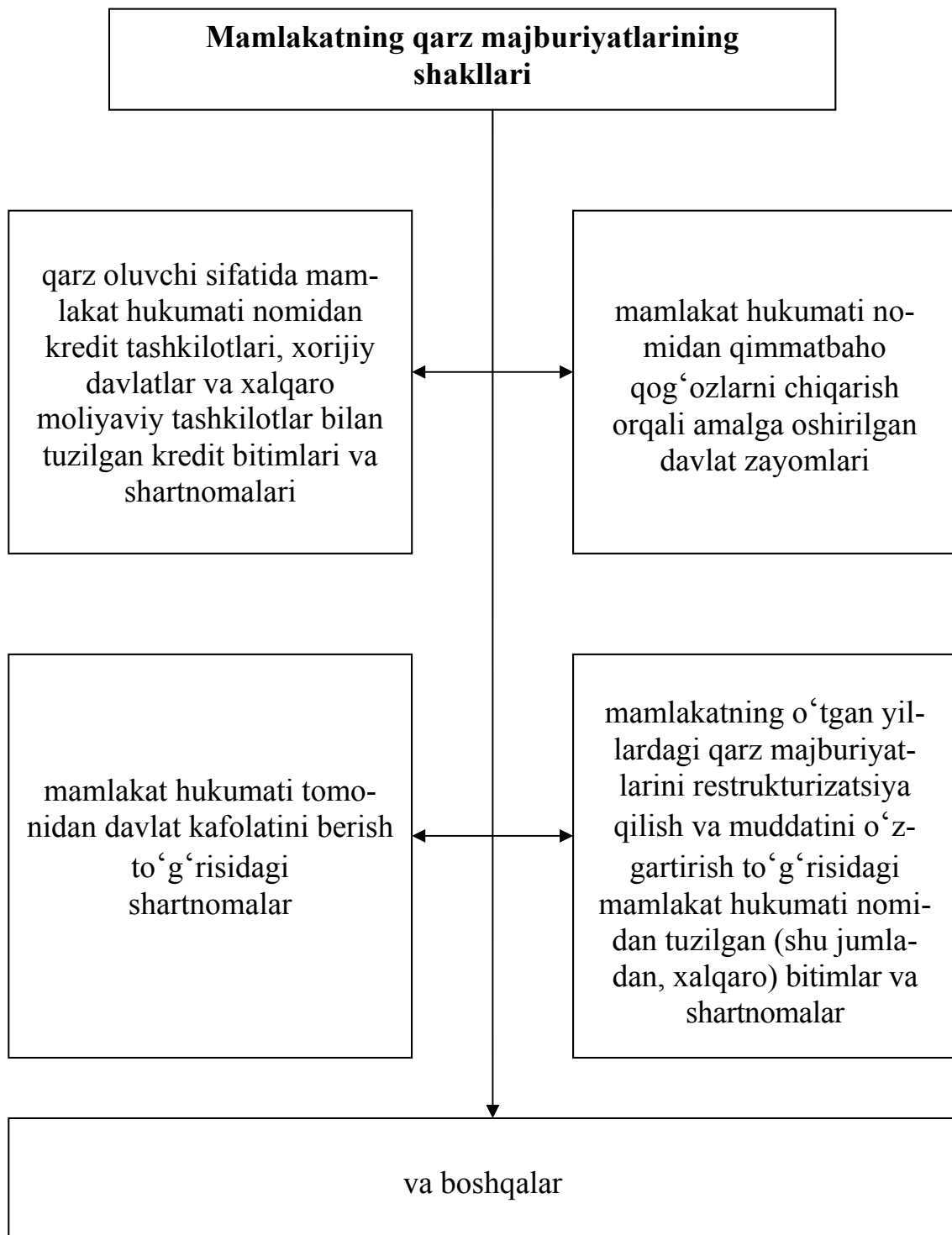

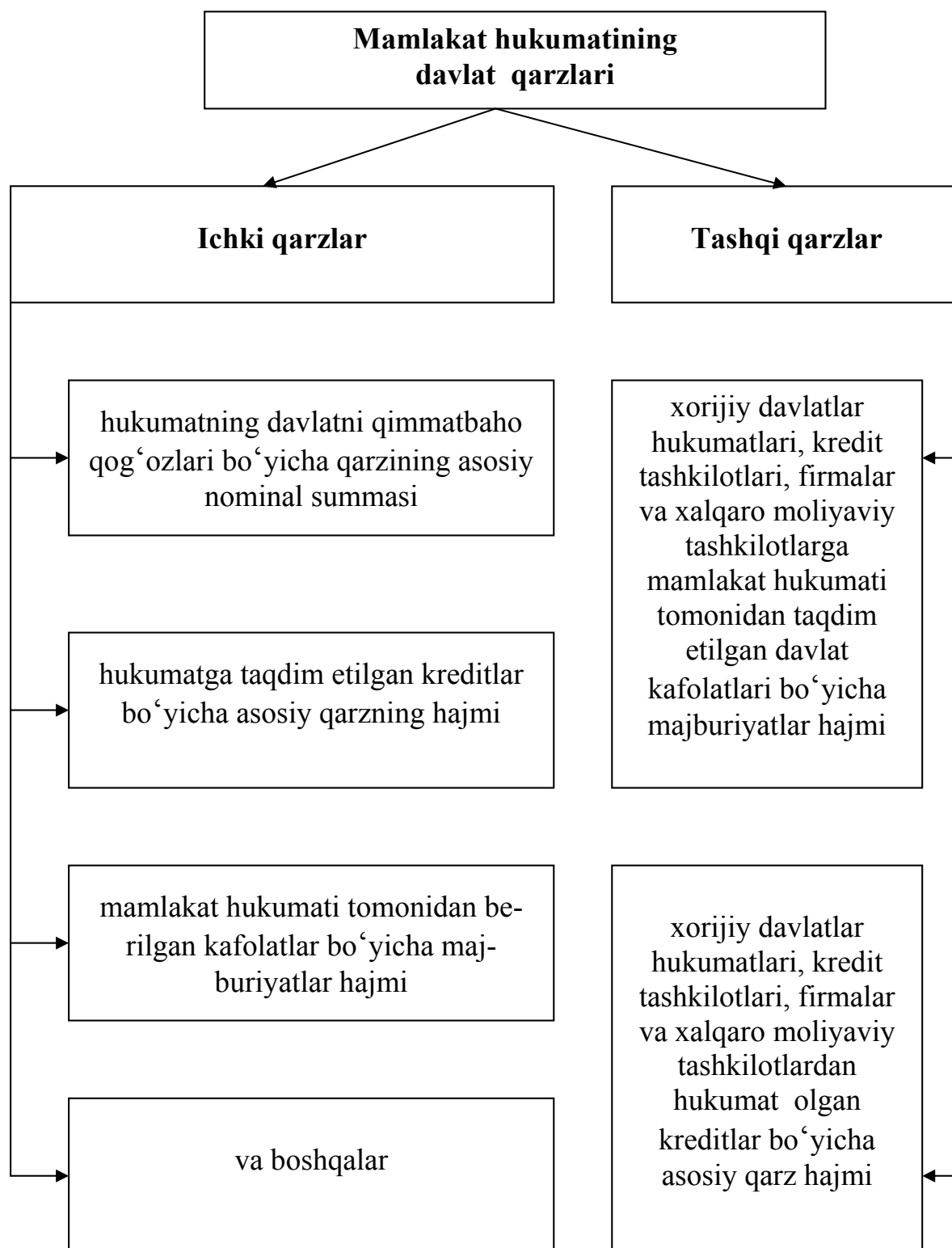

XVII bob. BUDJET DAROMADLARI

17.1. Budjet daromadlarining mazmun-mohiyati va ularni shakllantirish prinsiplari

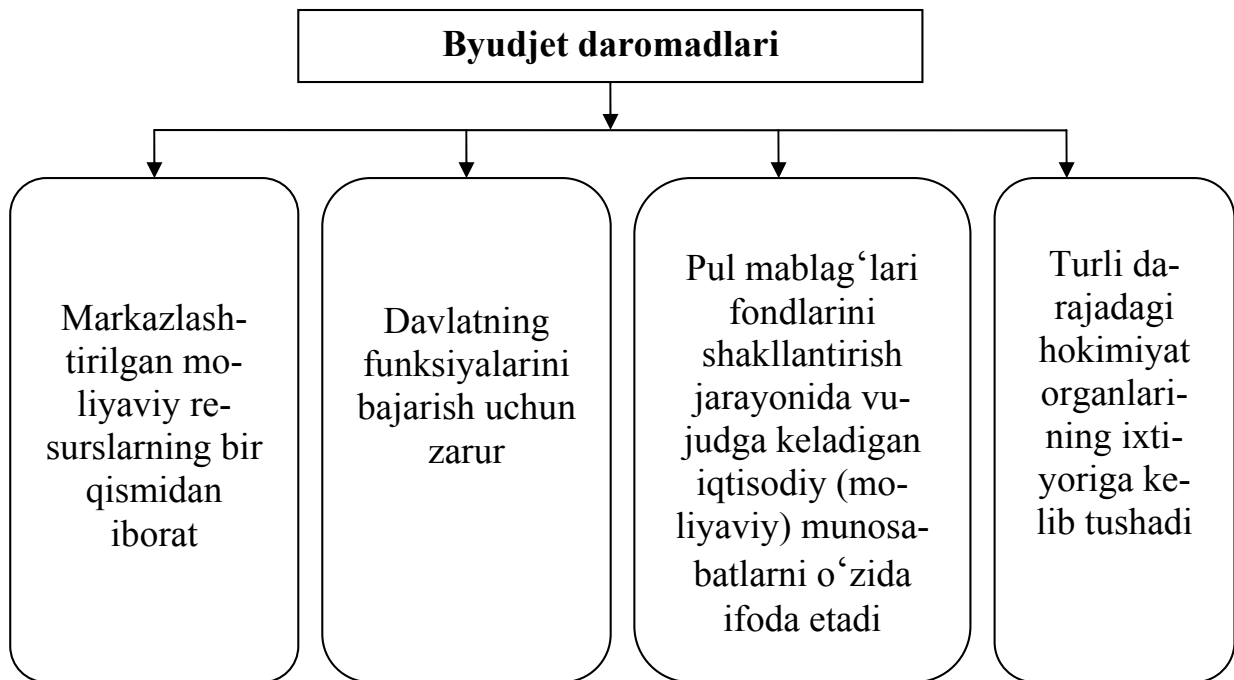

Budjet daromadlari deb nimaga aytiladi?

Pul mablagʻlari fondlarini shakllantirish jarayonida vujudga keluvchi iqtisodiy (moliyaviy) munosabatlarni oʻzida ifoda etadigan, hokimiyat organlarining turli darajalari ixtiyoriga kelib tushadigan, davlatning funksiyalarini bajarish uchun zarur boʻlgan davlatning markazlashtirilgan moliyaviy resurslarining bir qismi budjet daromadlari deyiladi.

Budjet daromadlari

mamlakat yalpi ichki (milliy) mahsulotini taqsimlash va qayta taqsimlash umumiy jarayonining elementlaridan biri bo'lib, oraliq (tranzit) xarakterga ega

yuridik va jismoniy shaxslarga tegishli bo'lgan daro-madlar va jamg'armalarning bir qismini byudjetga o'tkazilishi natijasida vujudga keladi

moddiy-buyumlashgan mazmunini davlat ixtiyoriga borib tushgan pul mablag'lari tashkil etadi

namoyon bo'lish shakli byudjetga borib tushuvchi turli soliq, to'lov, yig'im, boj va ajratmalardan iborat

miqdoriy jihatdan yaratilgan (ishlab chiqarilgan) yalpi ichki (milliy) mahsulotda (milliy daromadda) davlatning ulushini ko'rsatadi

absolyut hajmi va salmog'i mamlakat yalpi ichki (milliy) mahsuloti (milliy daromadi)ning umumiy hajmi, u yoki bu davrda davlatning oldida turgan siyosiy, iqtisodiy, ijtimoiy, mudofaa va boshqa vazifalar bilan belgilanadi

ana shularga muvofiq ravishda budjetda mablag'larni konsentratsiya qilish (to'plash, yig'ish) miqdori va ularni undirishning shakl va metodlari aniqlanadi.

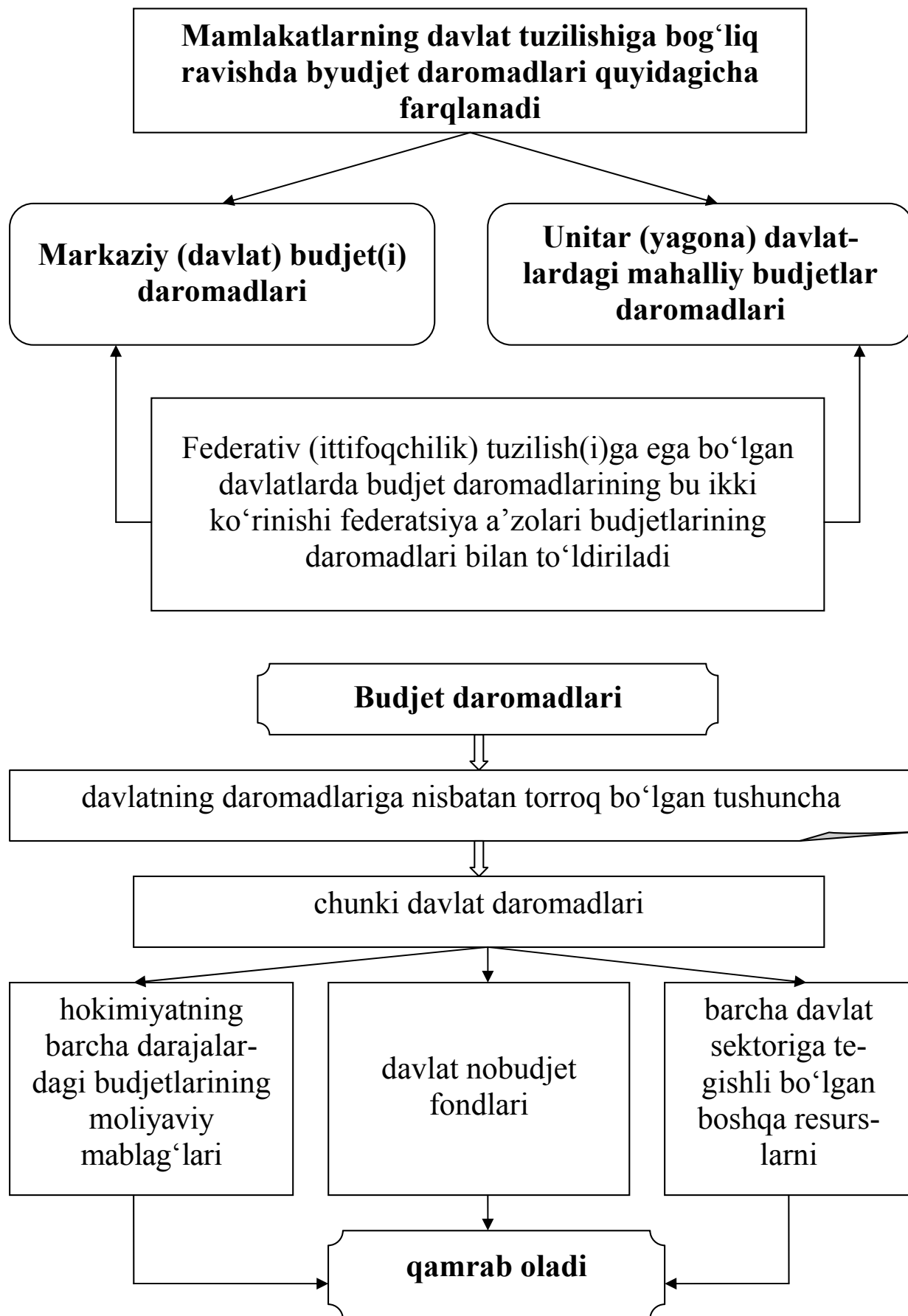

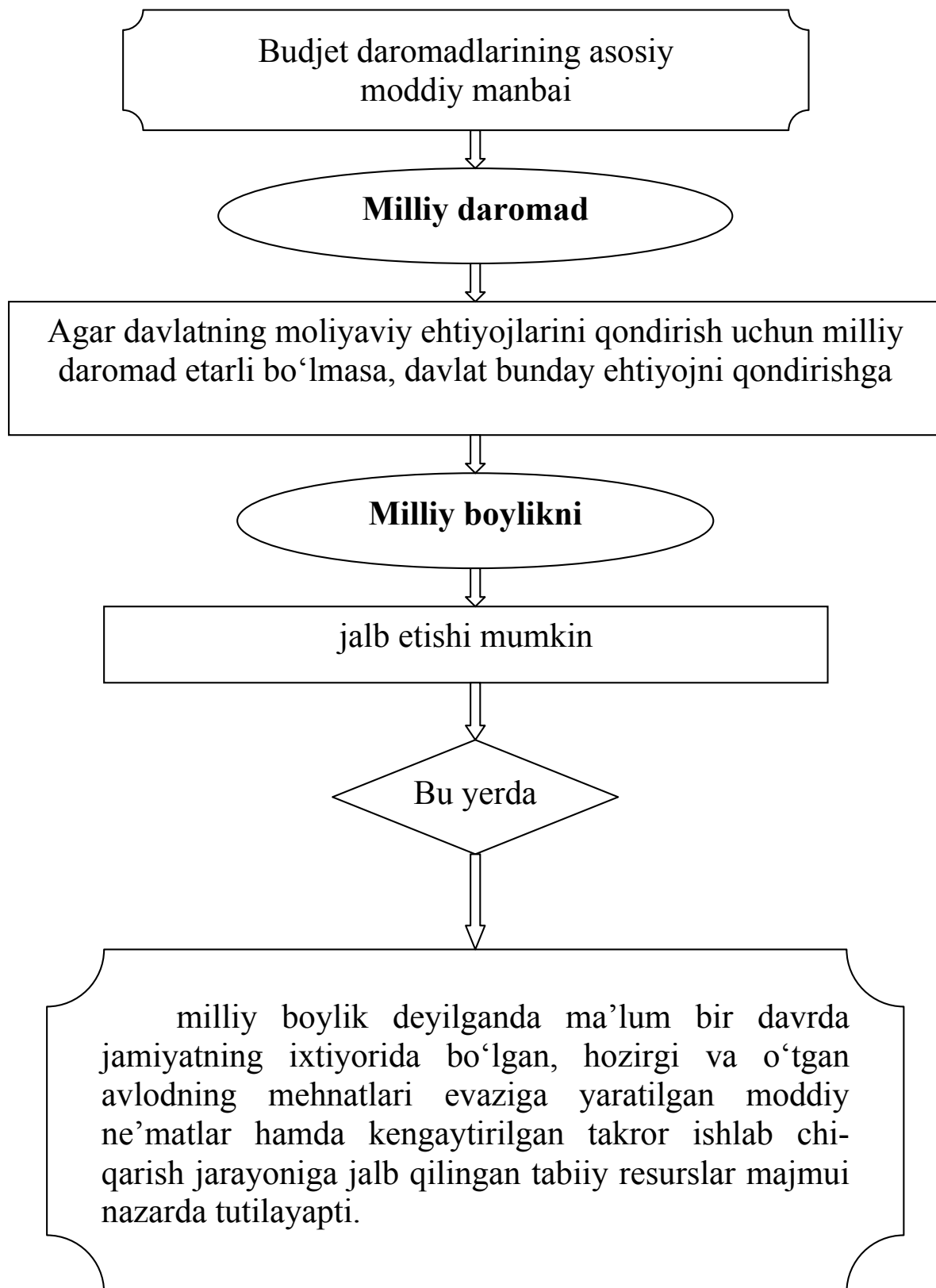

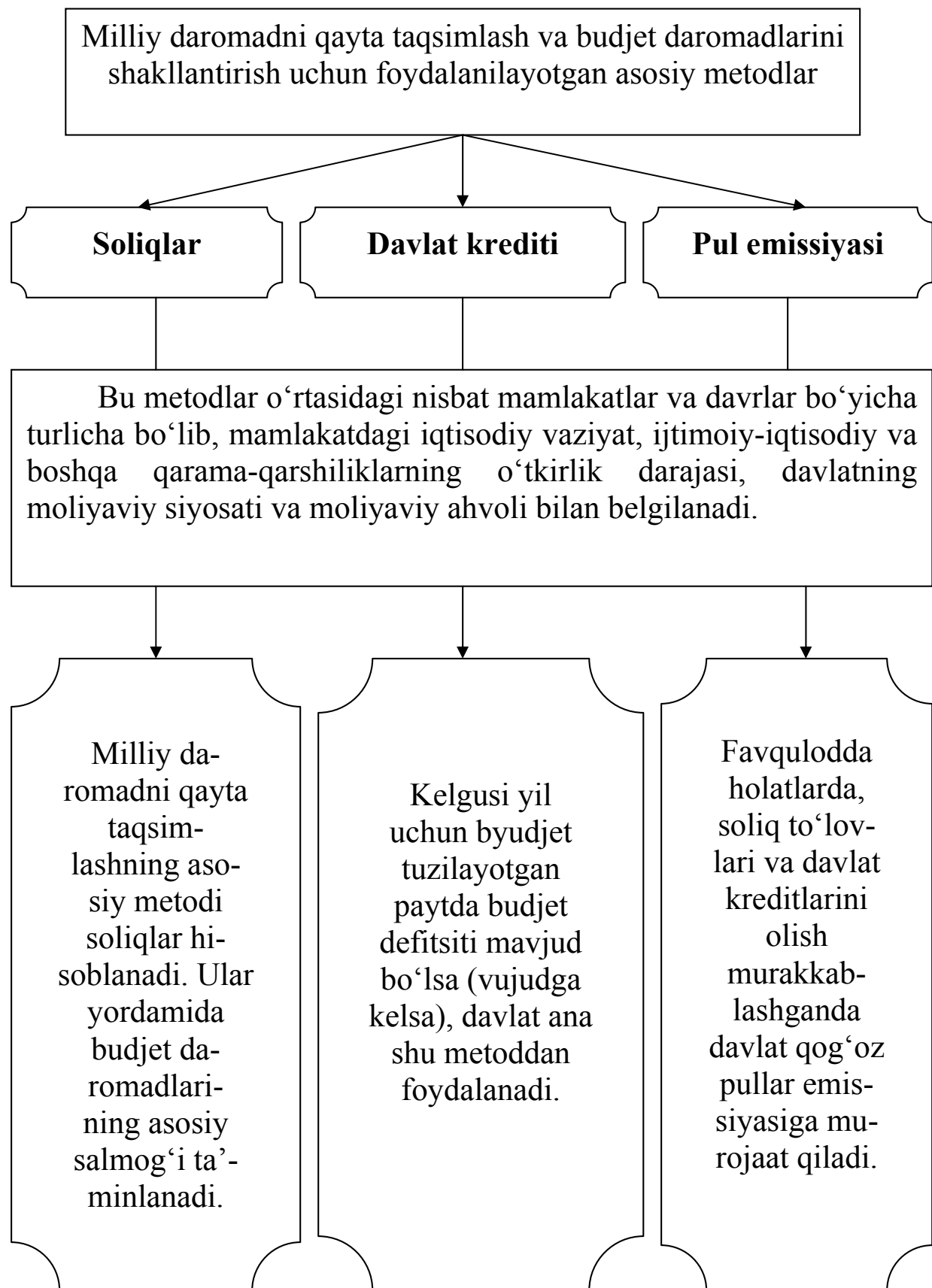

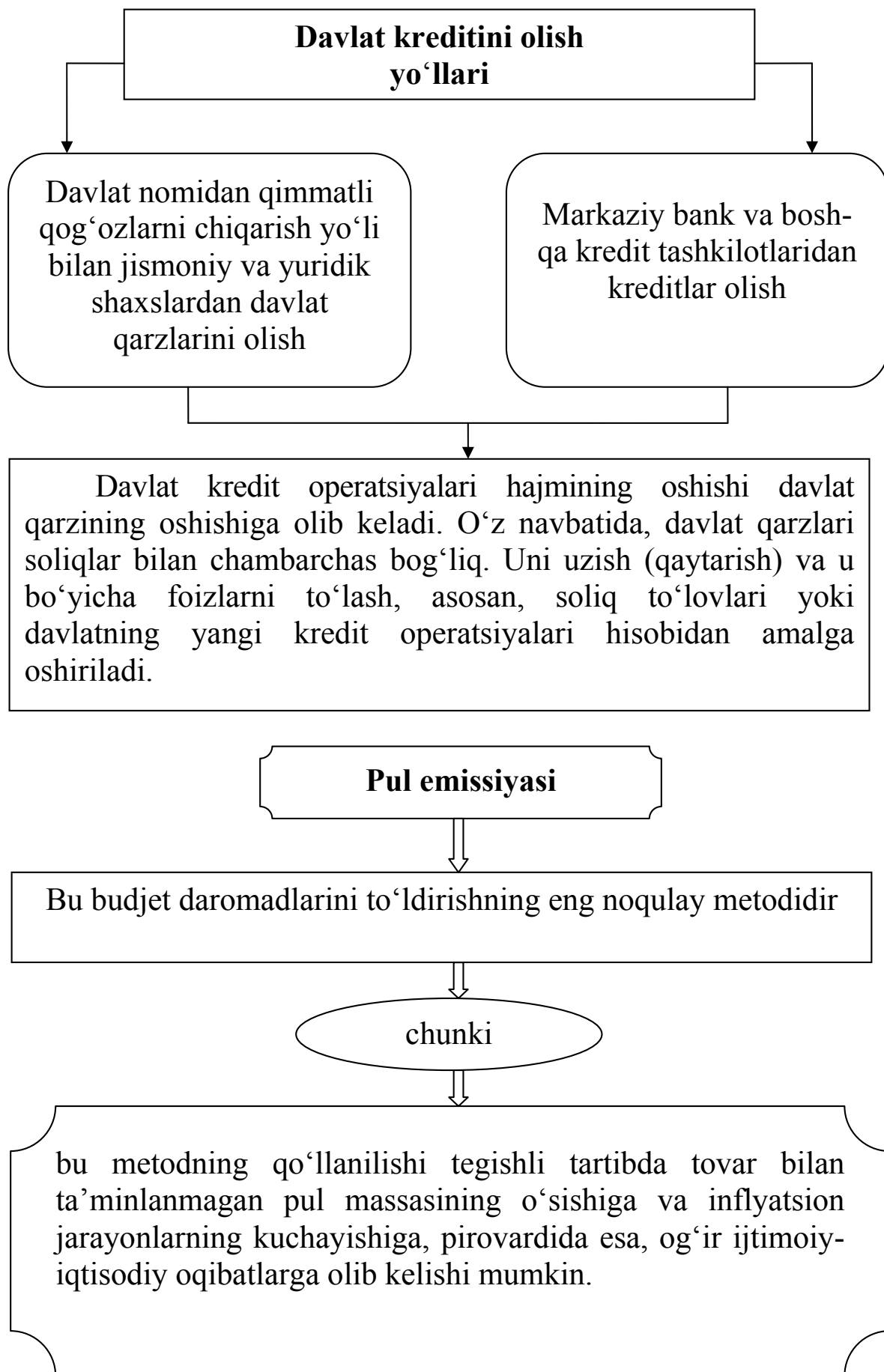

Budjet daromadlarini shakllantirish jarayonining printsiplari

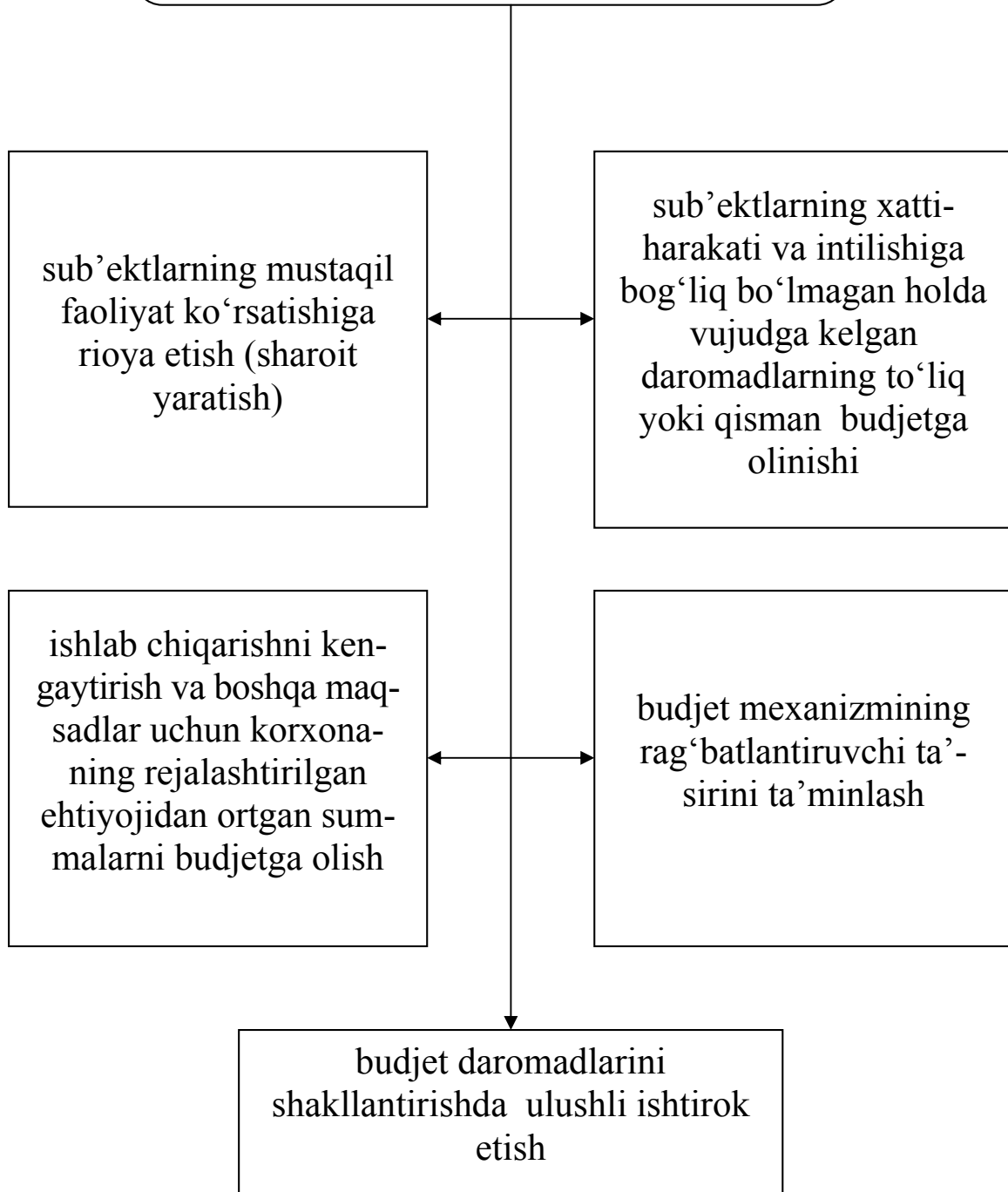

Budjet daromadlarining asosiy qismi soliqlar yordamida budjetga undirilishi tufayli bu jarayonda ularga nisbatan quyidagi prinsiplardan foydalaniladi

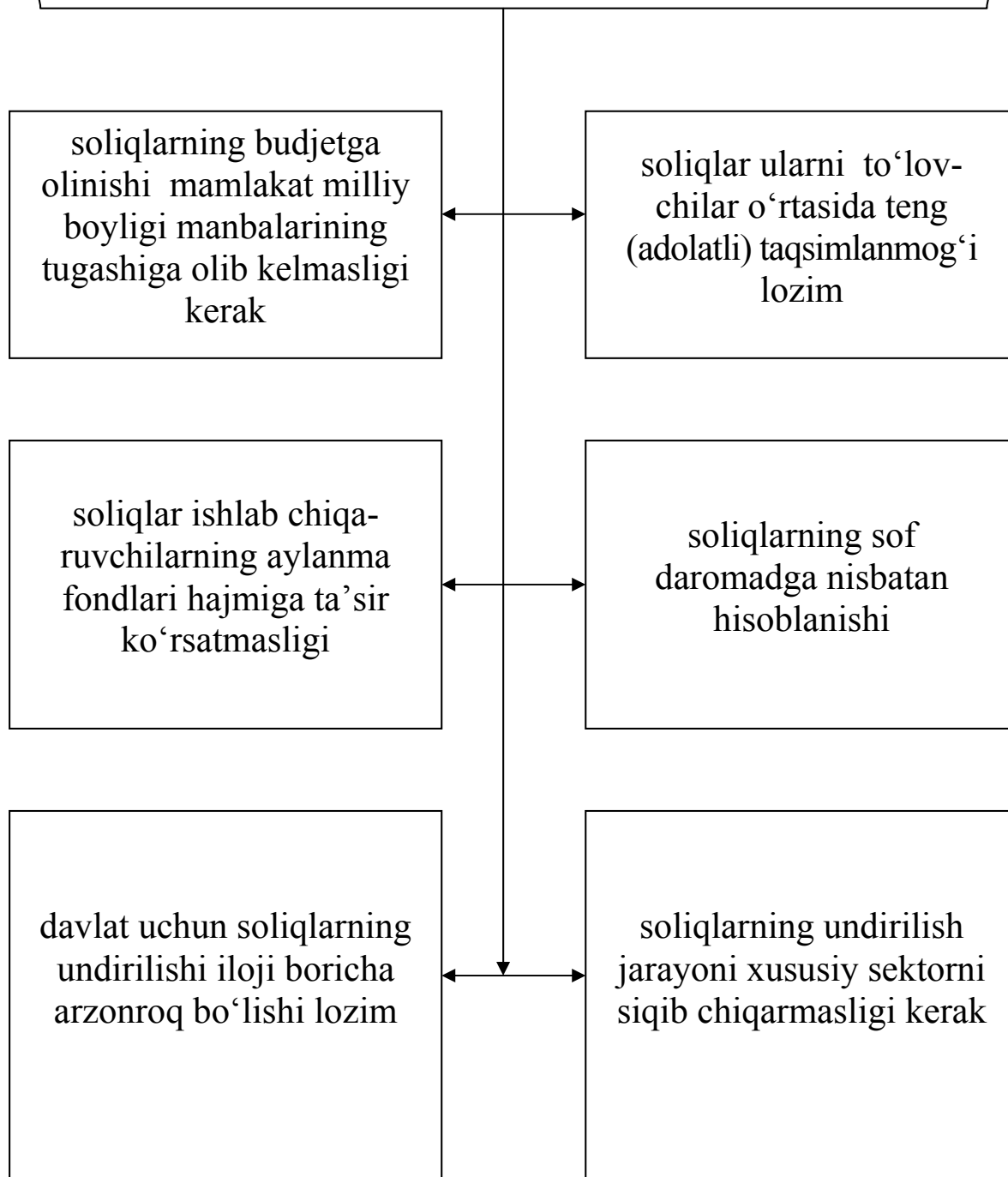

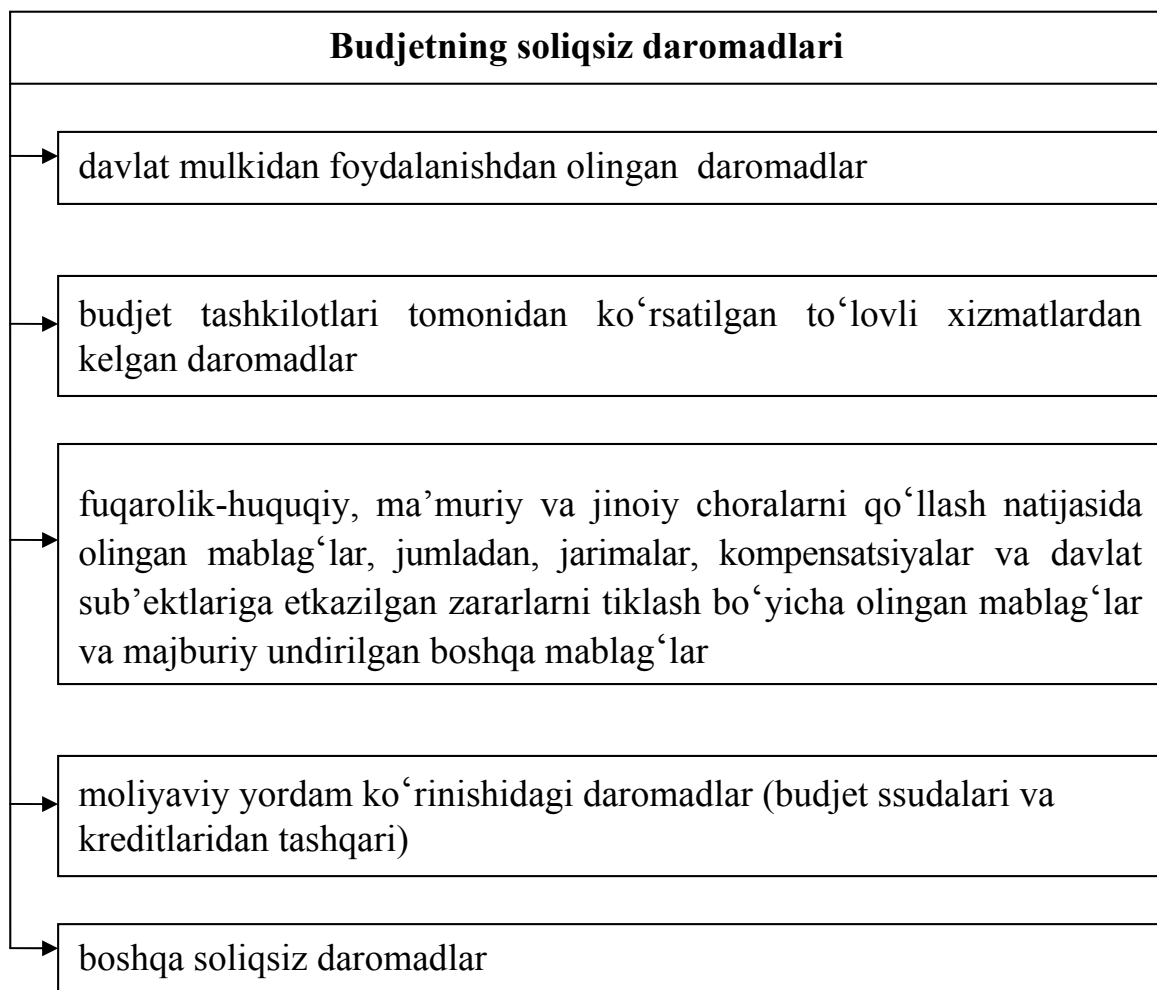
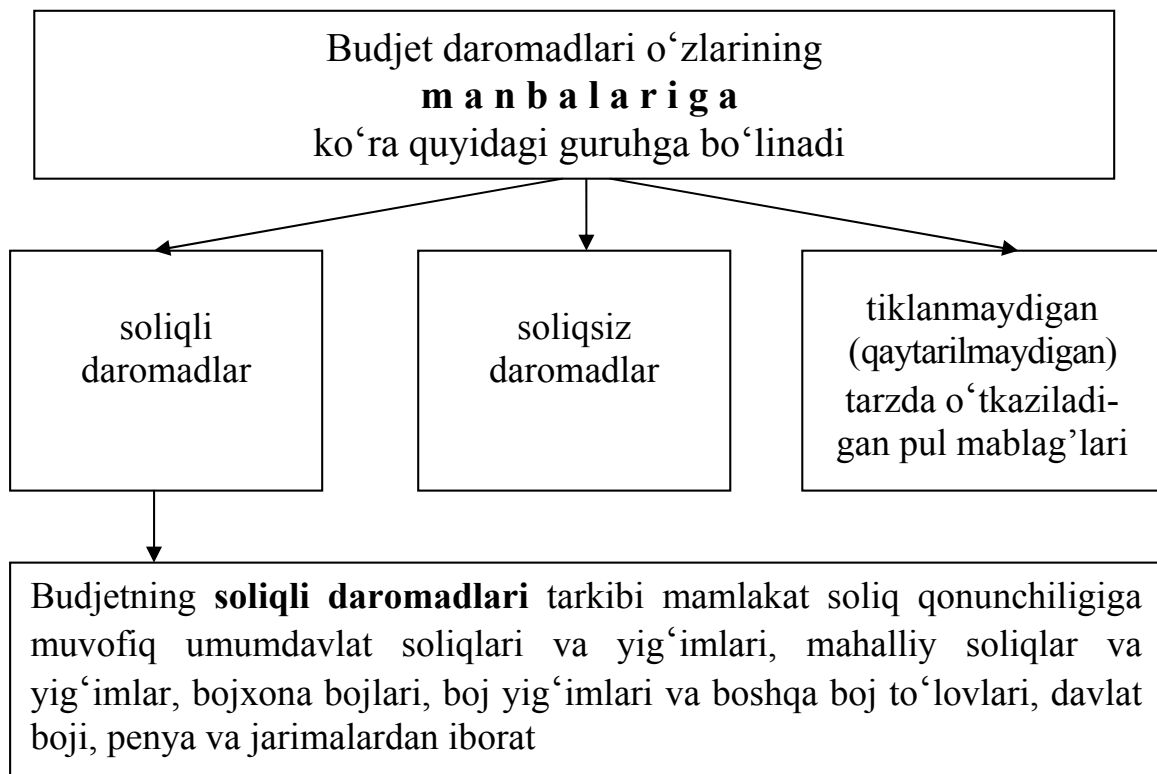

Tushumlarning quyidagi ko'rinishlari budget daromadlarining tarkibida hisobga olinishi mumkin:

davlat mulkini vaqtinchalik foydalanishga berish natijasida ijara haqi yoki boshqa ko'rinishda olinadigan mablag'lar

kredit muassasalaridagi hisobvaraqlarida byudjet mablag'larining qoldig'i bo'yicha foizlar ko'rinishida olinadigan mablag'lar

davlat mulki bo'lgan mol-mulknii garovga yoki ishonchli boshqaruvga berishdan olinadigan mablag'lar

qaytarish va haq olish evaziga boshqa budgetlarga, xorijiy davlatlarga yoki boshqa yuridik shaxslarga berilgan budget mablag'laridan foydalanganlik uchun haq

qisman davlatga tegishli bo'lgan xo'jalik jamiyatlari ustav kapitalining hissasiga yoki aksiyalar bo'yicha dividendlarga to'g'ri keladigan foyda ko'rinishidagi daromadlar

davlat unitar korxonalarini foydasining bir qismi (soliqlar va yig'imlar to'g'risidagi qonunchilikka muvofiq to'langan soliq va yig'imlardan so'ng)

davlatga tegishli bo'lgan mol-mulkdan foydalanish natijasida olinadigan, qonunchilikda ko'zda tutiladigan boshqa daromadlar

17.2. Budget daromadlarining tarkibiy tuzilishi va ularning klassifikatsiyasi

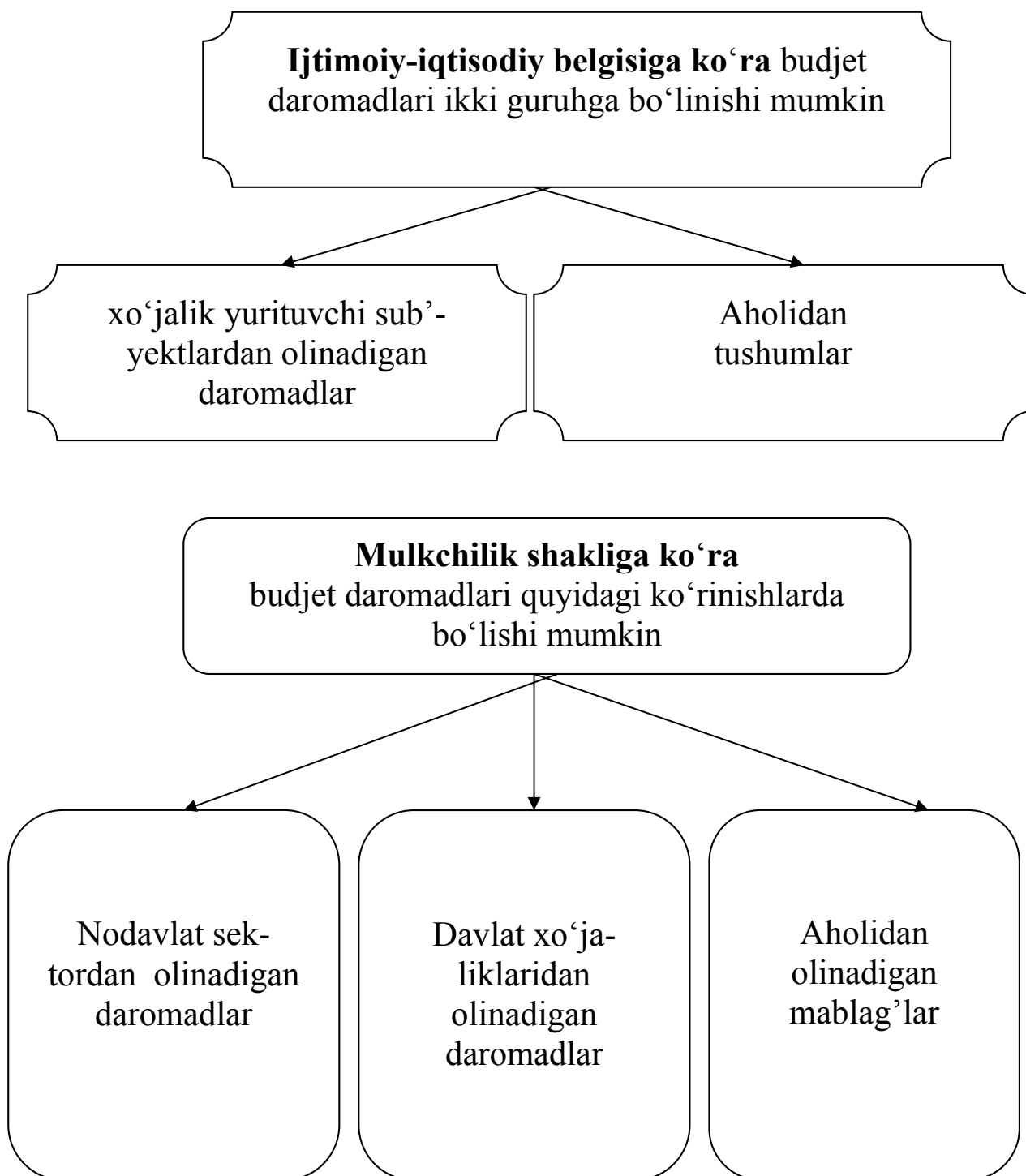

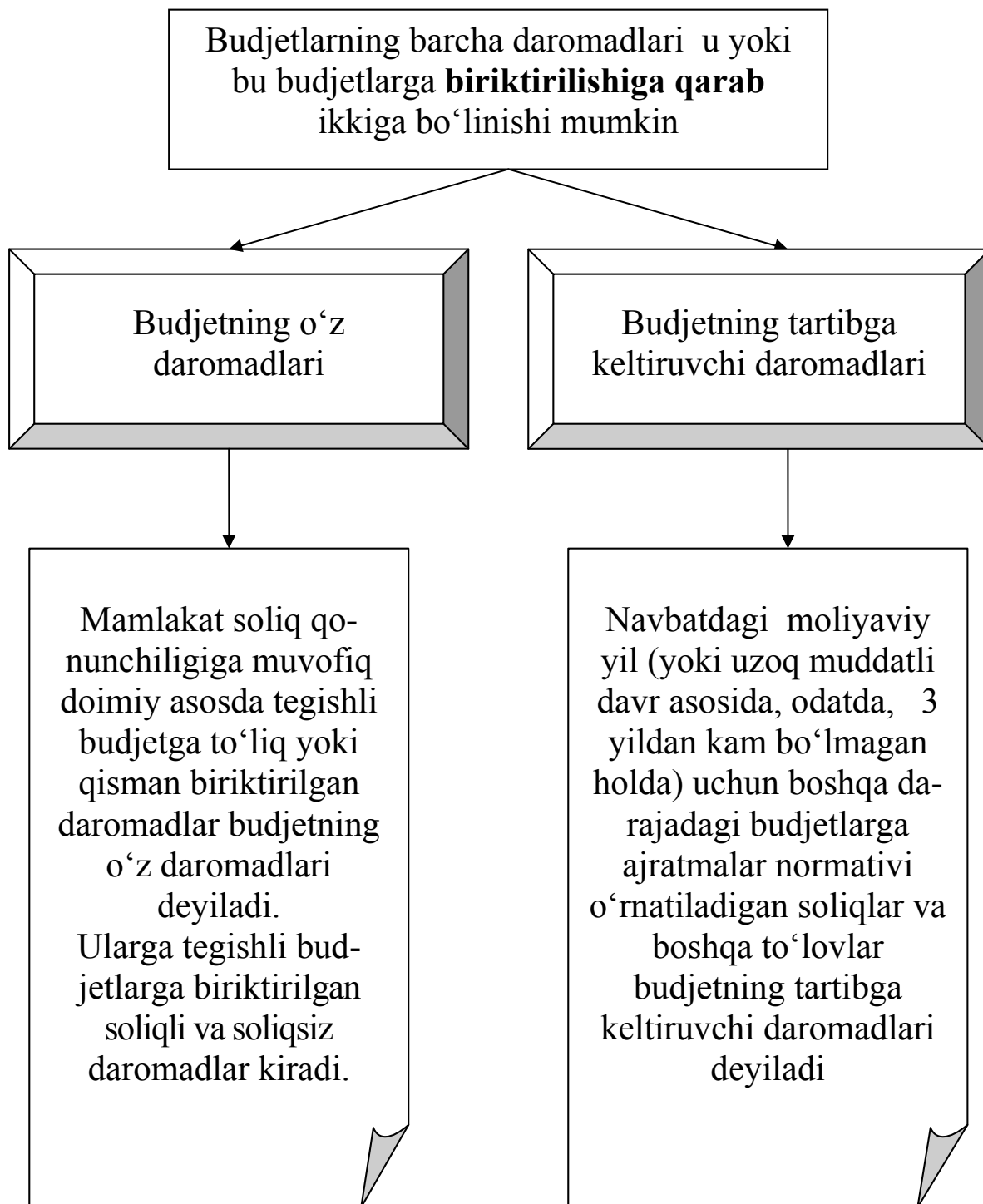

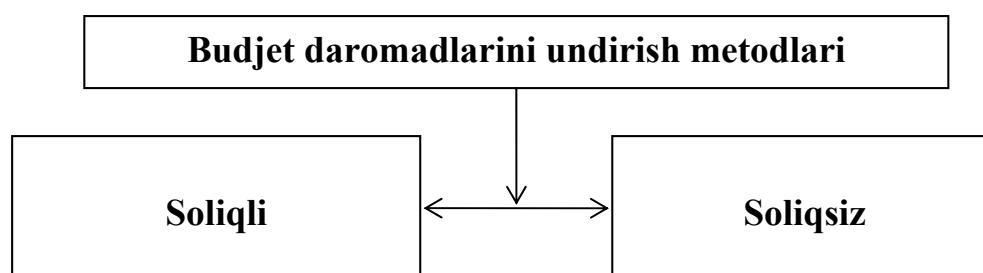
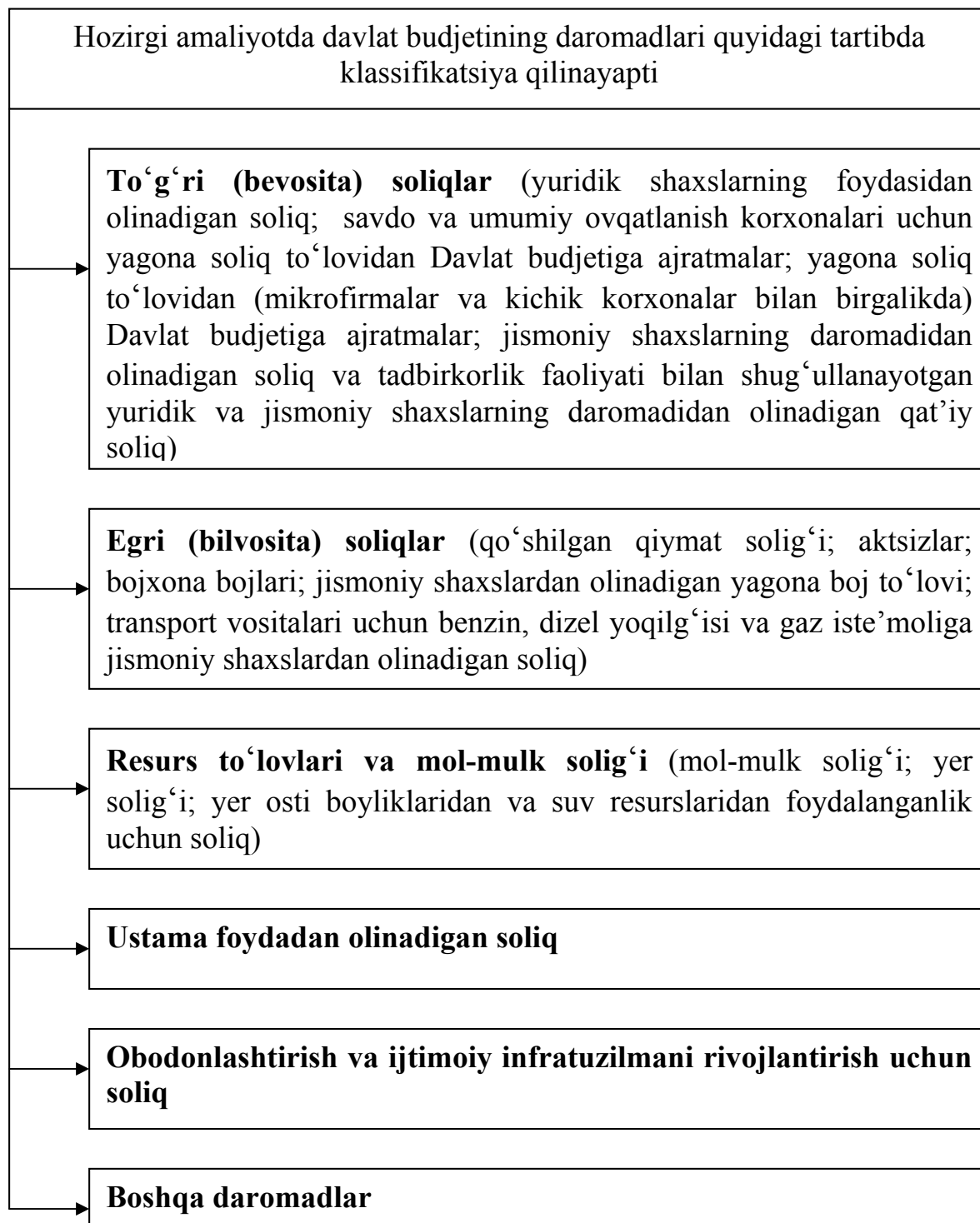

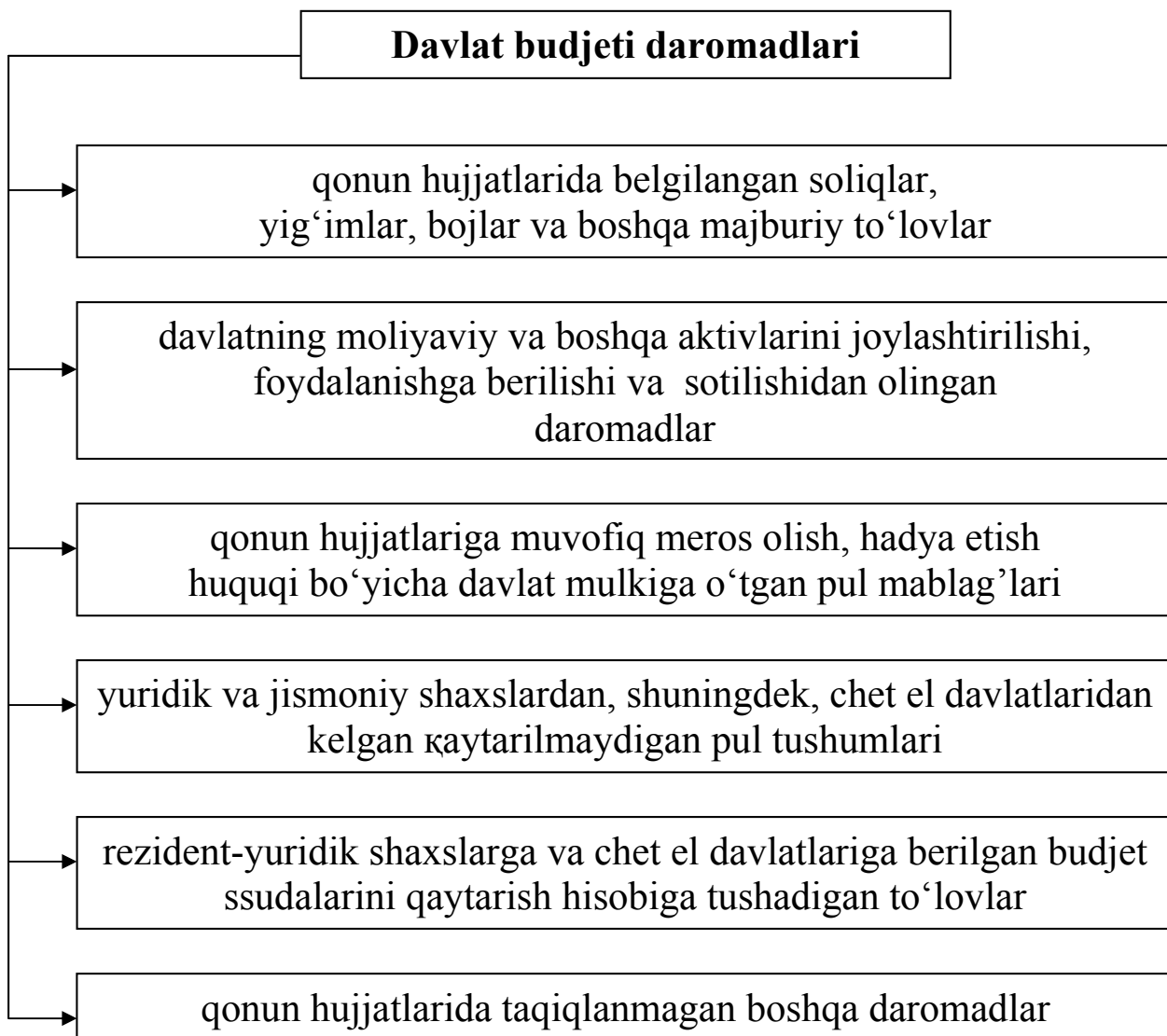
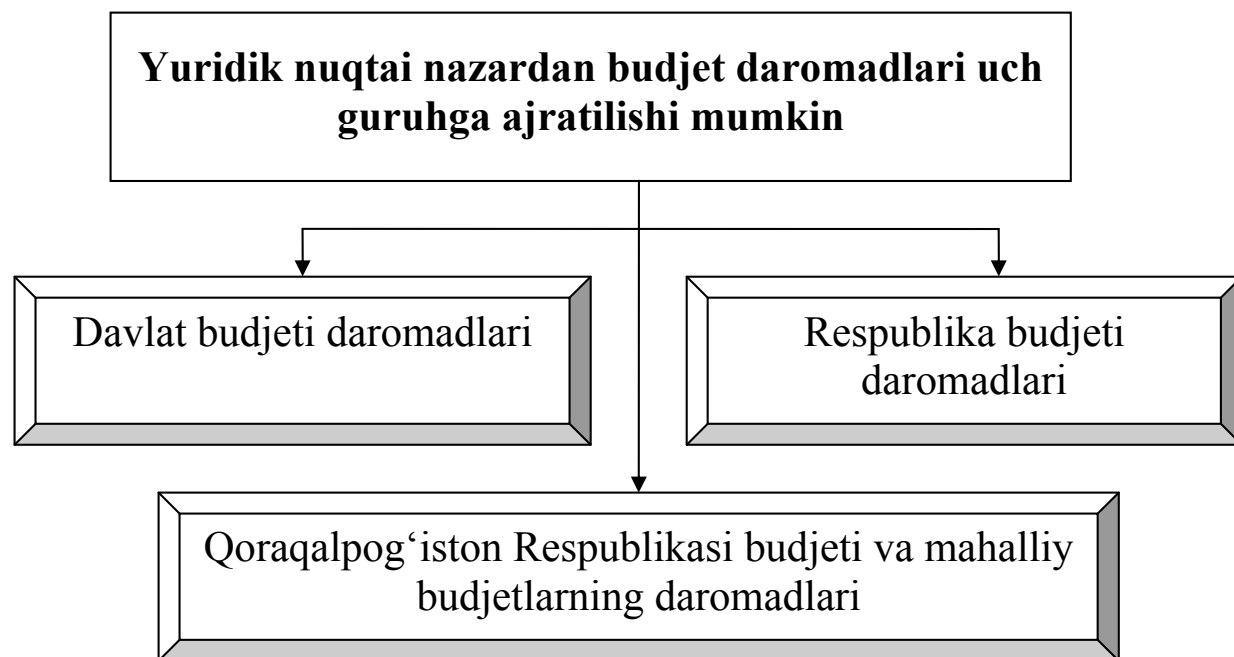

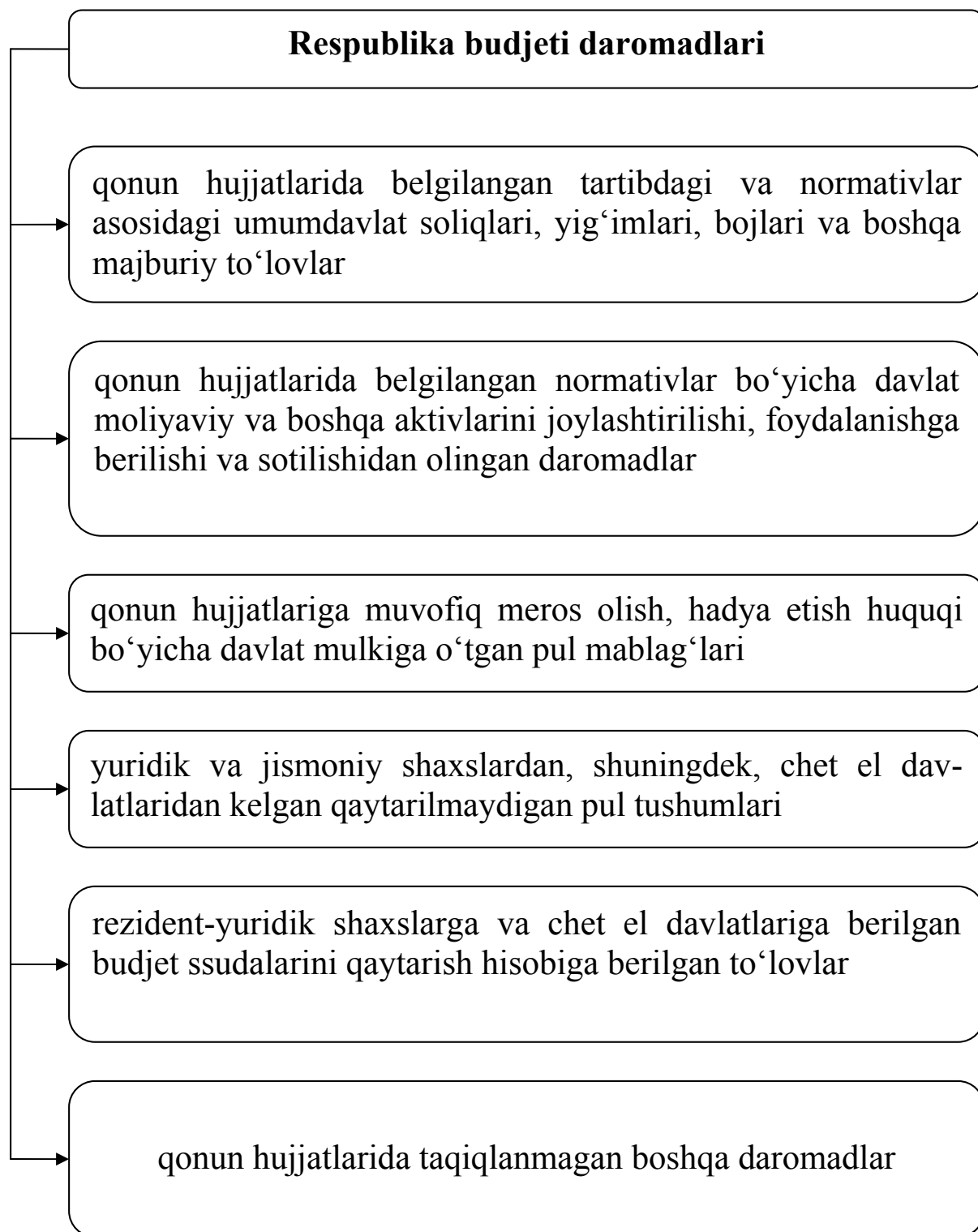

Qoraqalpog‘iston Respublikasi budjeti va mahalliy budjetlar daromadlari

qonun hujjatlarida belgilangan normativlarga muvofiq Qoraqalpog‘iston Respublikasi budjetiga va mahalliy budjetlarga yo‘naltiriladigan mahalliy soliqlar, yig‘imlar, bojlar va boshqa majburiy to‘lovlar

qonun hujjatlarida belgilangan normativlarga muvofiq Qoraqalpog‘iston Respublikasi budjetiga va mahalliy budjetlarga o‘tkaziladigan umumdavlat soliqlari, yig‘imlari, bojlari va boshqa majburiy to‘lovlar

qonun hujjatlarida belgilangan normativlar bo‘yicha davlat moliyaviy va boshqa aktivlarini joylashtirilishi, foydalanishga berilishi va sotilishidan olingan daromadlar

qonun hujjatlarida belgilangan normativlarga muvofiq davlat mulki ob‘ektlarini joylashtirish, foydalanishga berishdan olingan daromadlar

qonun hujjatlariga muvofiq meros olish, hadya etish huquqi bo‘yicha davlat mulkiga o‘tgan pul mablag‘lari

yuridik va jismoniy shaxslardan, shuningdek, chet el davlatlaridan kelgan qaytarilmaydigan pul tushumlari

yuqori budjetlardan beriladigan budjet dotatsiyalari, budjet subventsiyalari va budjet ssudalari

qonun hujjatlarida taqiqlanmagan boshqa daromadlar

Milliy iqtisodiyotda qoʻllanilayotgan budjet daromadlari tizimining samaradorligi **mablagʻlarning budjetga tushumini tashkil etishga** bevosita bogʻliq. Bu oʻz ichiga quyidagilarni oladi

budjetga tegishli boʻlgan daromadlarni (soliqlar, toʻlovlar, bojlar, ajratmalar va boshqalarni) huquqiy jihatdan rasmiylashtirish

mablagʻlar tushumining hajmi va muddatlarini aniqlash tartibi

daromadlarni (toʻlovlarni) budjetga oʻtkazish tartibi

budjetga daromad toʻlovchilarni hisobga olish

byudjetga daromad toʻlovchilarning javobgarligi

budjetga daromadlarni oʻz vaqtida va toʻliq oʻtkazilishini taʼminlashga yoʻnaltirilgan chora-tadbirlar tizimi

budjetga daromadlarni undirishda soliq organlarining huquq va majburiyatlari

Yuqoridagilarni ishlab chiqish va amalga oshirishda davlat va budjetga daromad toʻlovchilar oʻrtasidagi manfaatlarning oqilonaligini taʼminlashga katta eʼtibor bermoq lozim

17.3. Soliqlar va soliq tizimi

Yuridik va jismoniy shaxslarga tegishli bo'lgan mablag'larning bir qismini davlat ixtiyoriga majburiy va qaytarilmaydigan tarzda o'tkaziladigan to'lovlarga soliqlar deyiladi

Soliqlarning ijtimoiy mazmuni

Soliqlar yalpi ichki mahsulot va uning tarkibiy qismi bo'lgan milliy daromadni qayta taqsimlashda ishtirok etib, yagona takror ishlab chiqarish jarayonining bir qismi, ishlab chiqarish munosabatlarining o'ziga xos shakli hisoblanadi

Soliqlarning moddiy mazmuni

Soliqlar jamiyatning davlat tomonidan jalb qilinadigan pul mablag'larining aniq miqdorini ifodalaydi

Davlatning solikli daromadlari ishlab chiqarish jarayonida (mehnat, kapital va tabiiy resurslar ishtirokida) yaratilgan yangi qiymat hisobidan shakllantiriladi

Soliqlar

davlat hokimiyat organlarini pul shaklidagi yangi qiymatning bir qismi bilan ta'minlaydi

milliy daromadning bir qismini davlatning markazlashtirilgan moliyaviy resurslari fondiga aylantiradi

ekvivalent almashuvsiz qiymatning bir tomonlama (soliq to'lovchidan davlatga) harakatini ifodalaydi

ishlab chiqarish munosabatlarining alohida sohasi sifatida qat'iy ichki xususiyatlari, rivojlanish qonuniyatlari va namoyon bo'lishning farqlanuvchi shakllariga ega bo'lgan o'ziga xos tarzdagi iqtisodiy (moliyaviy) kategoriyadir

milliy daromad qiymatining bir qismini umumdavlat ehtiyojlari foydasiga olinishi jarayonida namoyon bo'ladigan va real mavjud bo'lgan pul munosabatlarini ifodalaydi

moliyaviy munosabatlarga xos bo'lgan umumiy xususiyatlarni ifoda etadi, o'zining farqlanuvchi belgilari va xususiyatlariga, o'z harakat shakliga, ya'ni funksiyalariga ega

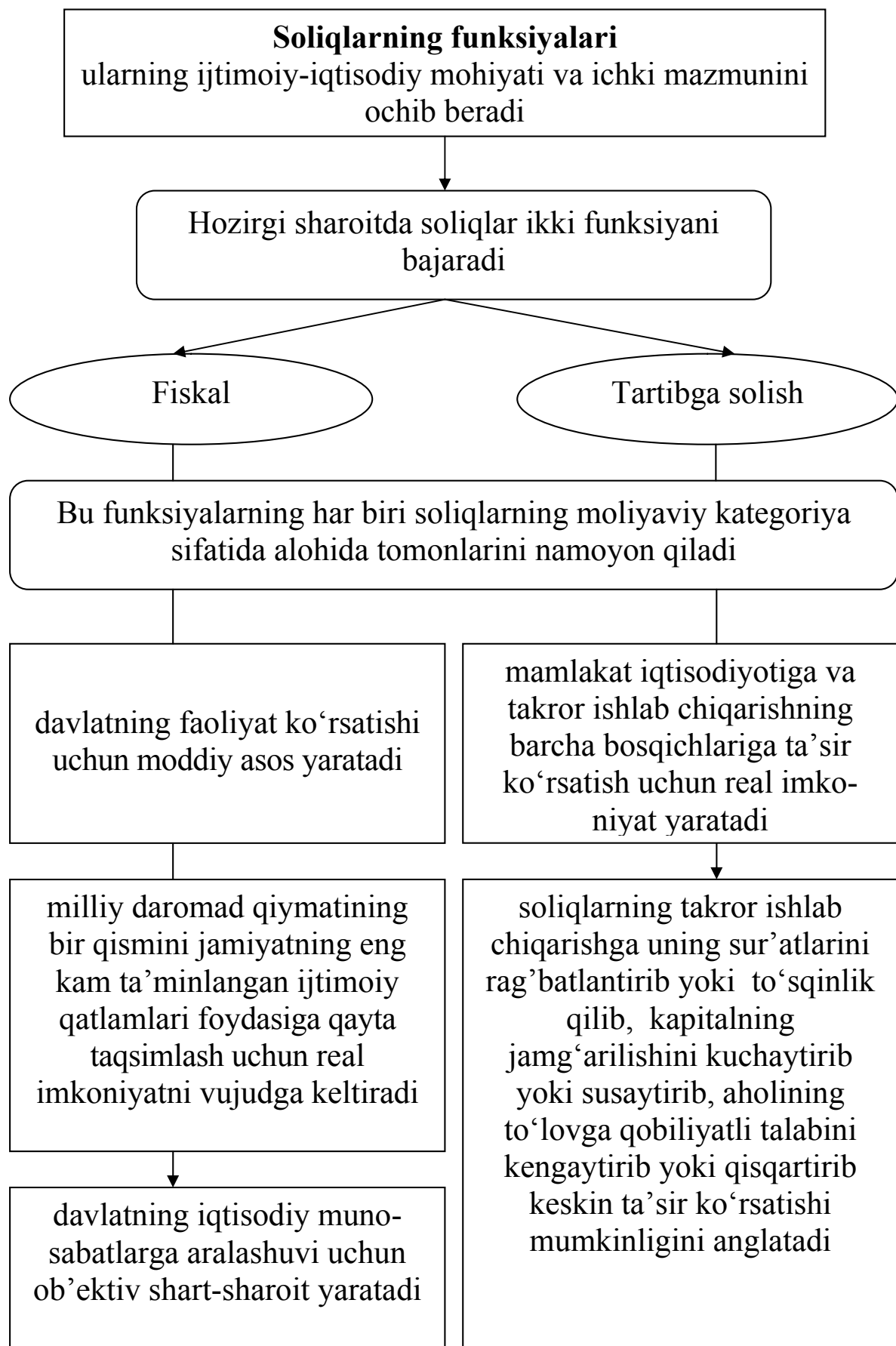

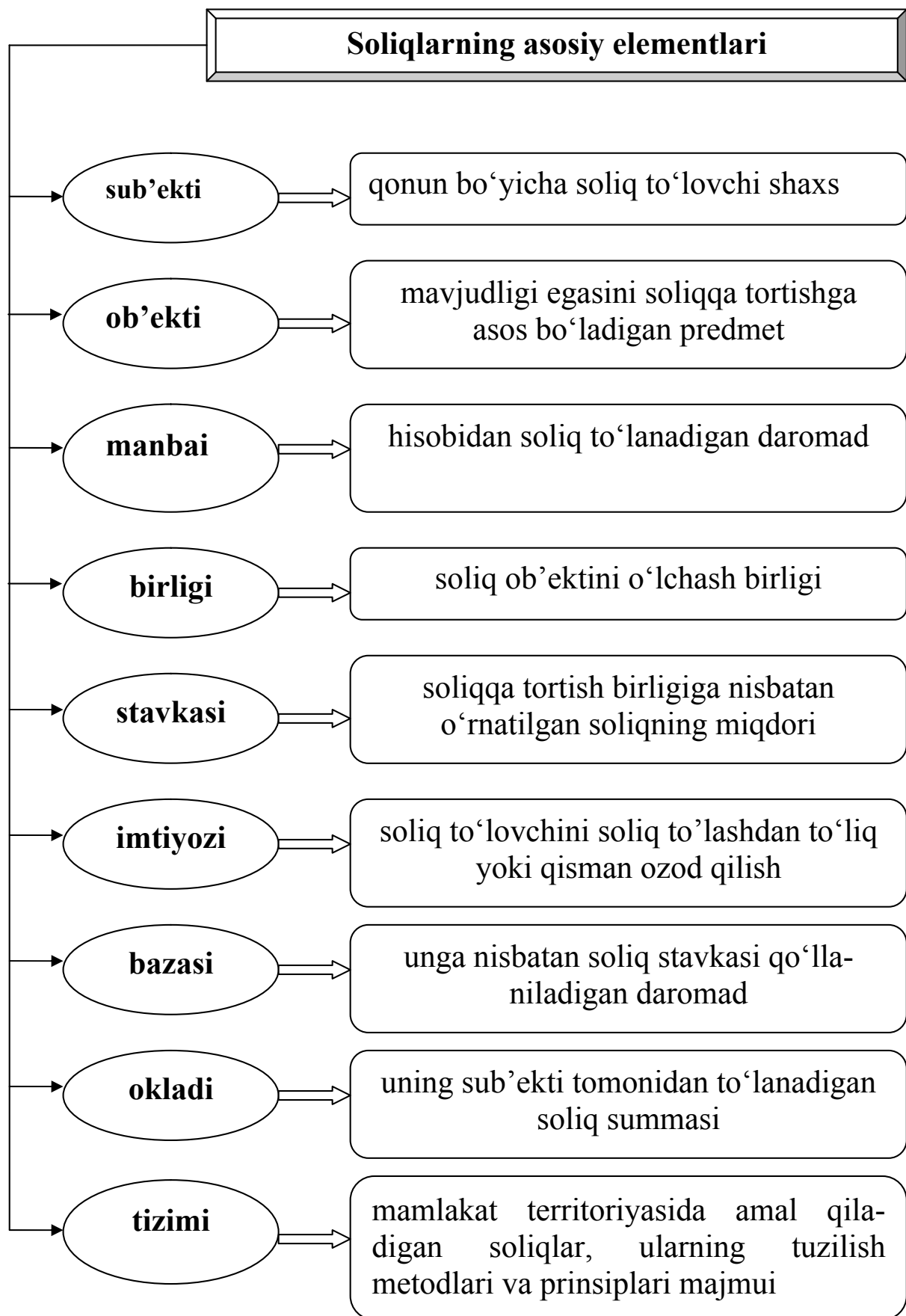

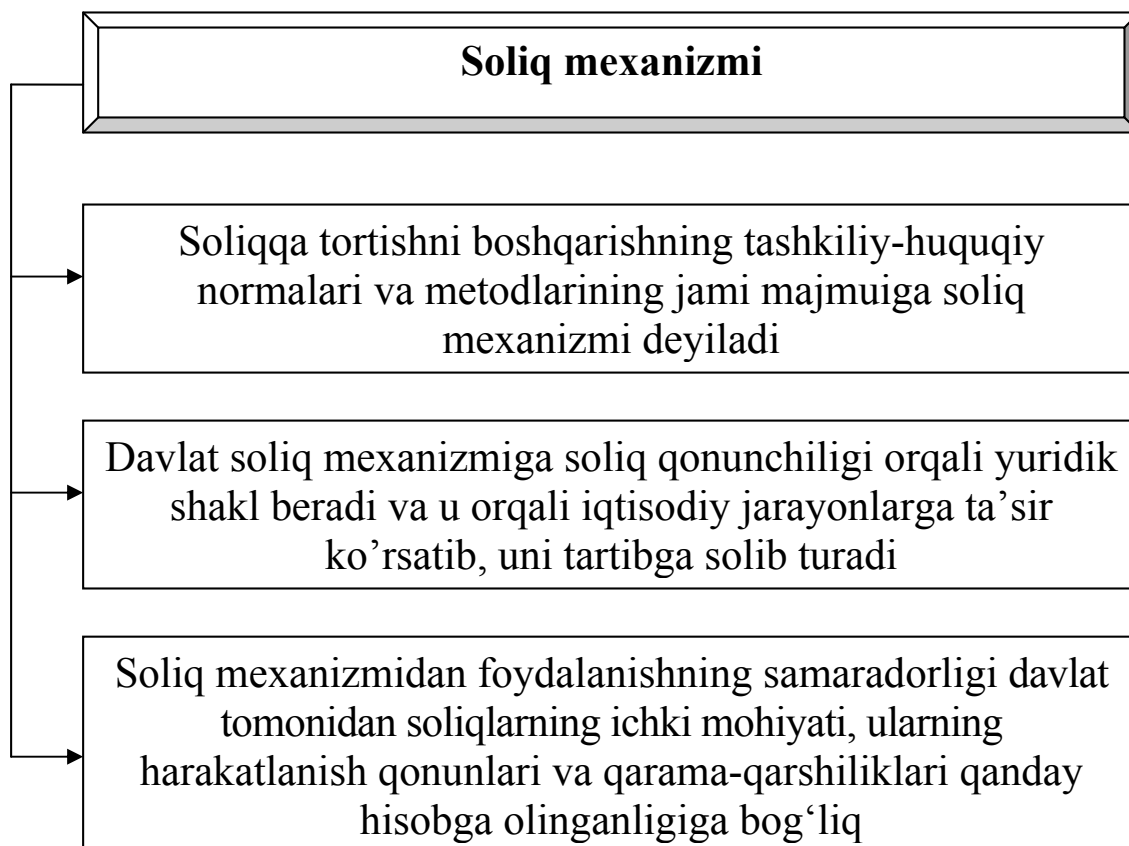

Soliq siyosati va soliq mexanizmi jamiyatda soliqlarning o'rnini aniqlab beradi va u davlatning faoliyati bilan uzviy bog'langandir. Ularning har ikkalasi doimiy harakatda bo'lib, davlatning iqtisodiy siyosatiga bevosita bog'liq bo'ladi. Yangi iqtisodiy konsepsiyalarga muvofiq soliq siyosati va soliq mexanizmi qayta ko'rib chiqiladi.

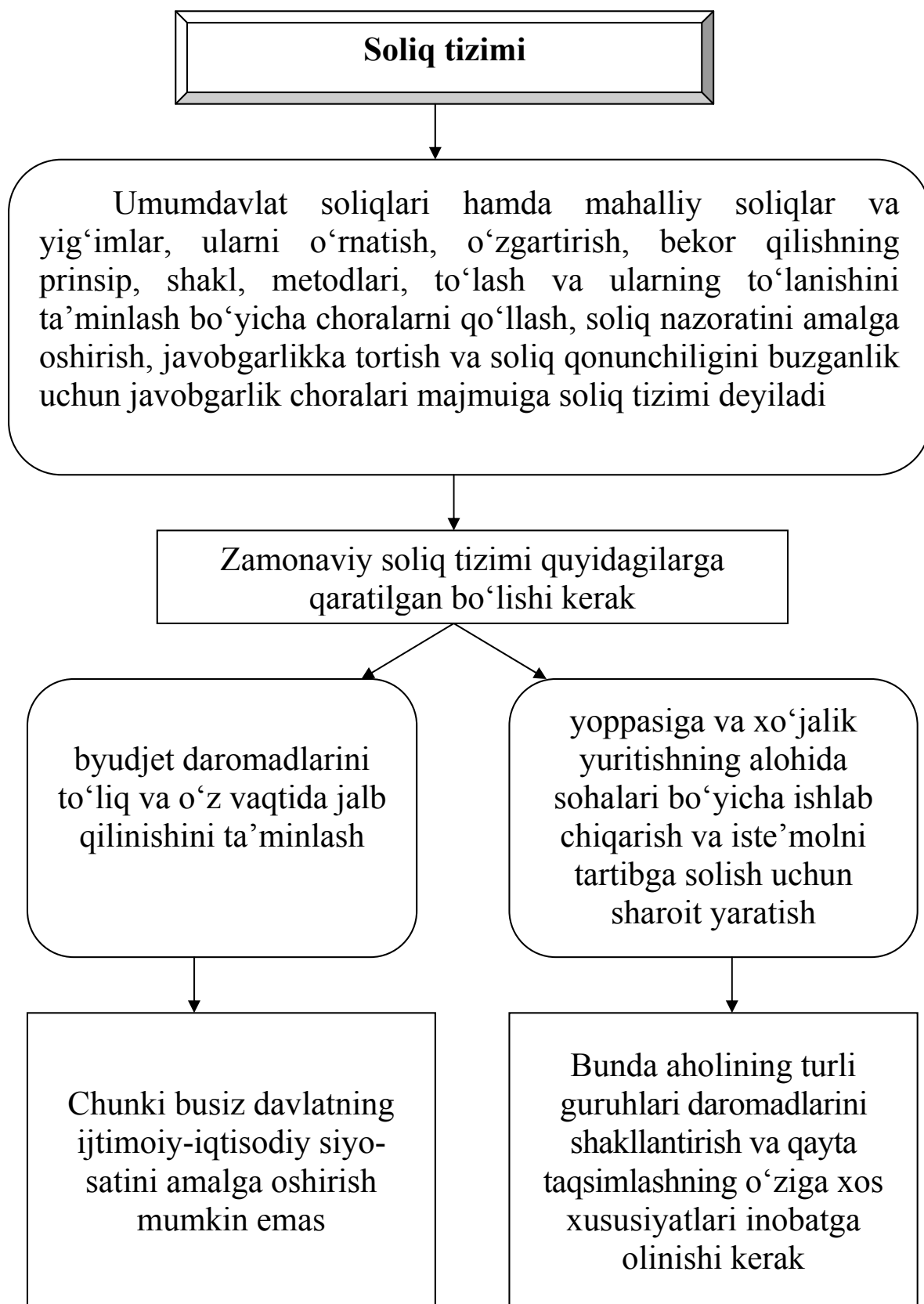

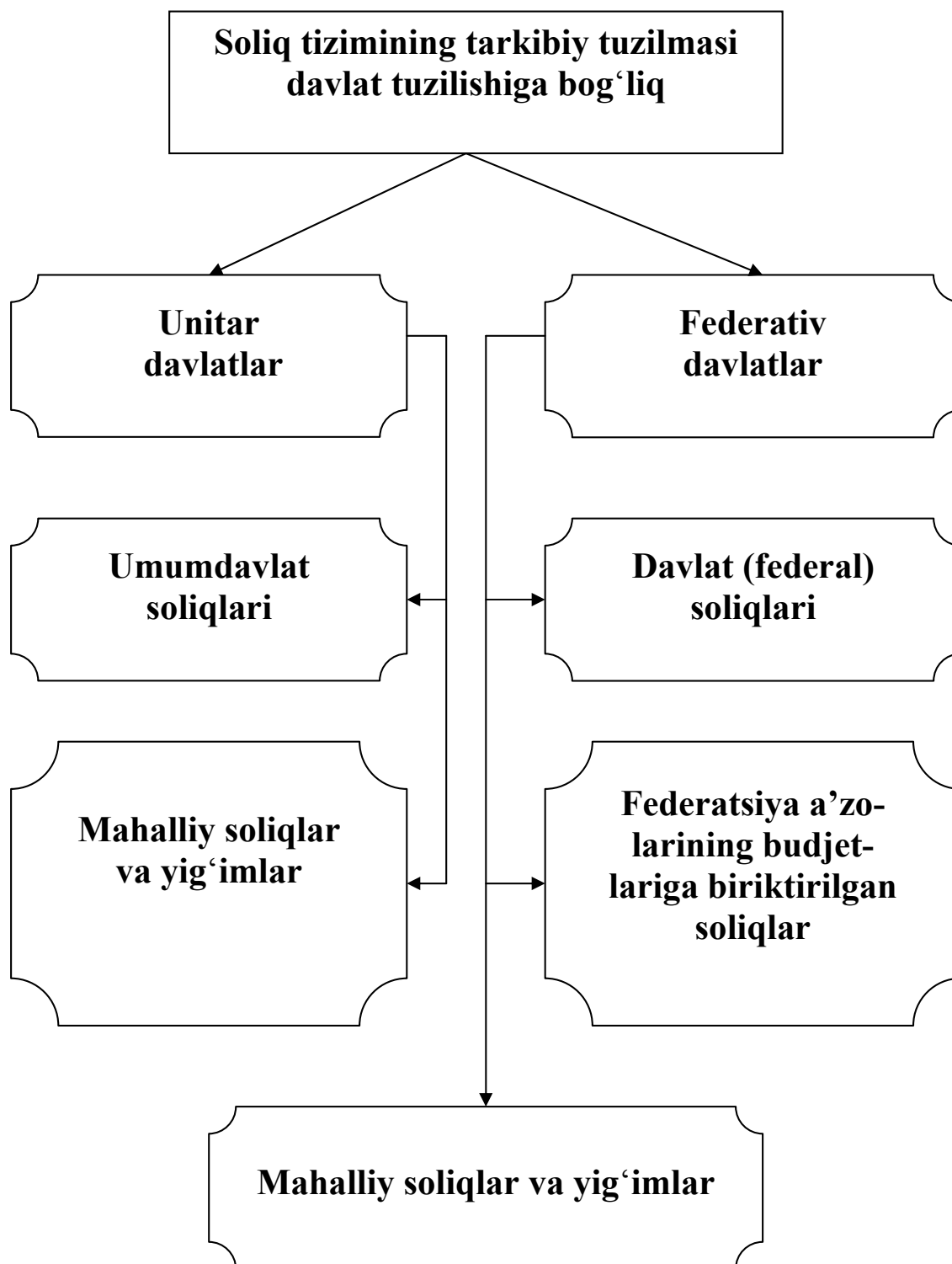

O‘zbekiston Respublikasining soliq tizimiga xos bo‘lgan xarakterli belgilar

huquqiy asosga ega ekanligi va nisbatan bo‘lsada, barqarorligi (soliqlar va soliqqa tortishning barcha masalalariga nisbatan emas)

soliqlarni hisoblash va undirishning yagona printsiplari va yagona mexanizmining mavjudligi

yangi soliqlarning joriy qilinganligi (qo‘shilgan qiymat solig‘i va boshqalar) hamda soliq imtiyozlari va oldin amal qilgan soliqlar bazasini hisoblash tartibida keskin o‘zgarishlarning sodir etilganligi

soliq kalendariga muvofiq soliqlarni to‘lashda aniq ketma-ketlikning qonunchilik bilan o‘rnatilganligi

barcha soliq to‘lovchilarga nisbatan teng talablarning qo‘llanilishi va soliqlar ro‘yxatini aniqlash, stavkalarni unifikatsiya qilish, imtiyozlar va ularni taqdim etish mexanizmini tartibga solish hamda mablag‘lardan foydalanish huquqiga aralashmaslik yo‘li bilan ishlab topilgan mablag‘lardan foydalanish uchun teng sharoitlarning yaratilganligi

**O‘zbekiston Respublikasining soliq tizimiga
xos bo‘lgan xarakterli
belgilar (davomi)**

soliqlarning ikki asosiy turi birgalikda qo‘llanilayotganligi: to‘g‘ri (daromadlarga va mol-mulkka) va egri (tovarlar va xizmatlarga)

eng avvalo, jismoniy shaxslarni emas, balki yuridik shaxslarning soliqqa tortilishi

soliq qonunchiligini buzganligi uchun juda qattiq sanksiyalarning, shu jumladan, moliyaviy, ma‘muriy va jinoiy javobgarlik choralarining qo‘llanilayotganligi

soliq to‘lovchilar uchun, ularning iltimosiga ko‘ra, joriy yil doirasida soliqlar va yig‘imlarni budjetga to‘lash, shuningdek, moliyaviy sanksiyalar summalari (agar ularni to‘lash korxonani kasodga uchrashga olib kelsa – 6 oy muddatgacha), bo‘yicha to‘lov muddatlarini kechiktirish yoki uzaytirish imkoniyatining mavjudligi

Soliqqa tortish jarayonlari tartibga solinadigan soliq tizimining asosiy prinsiplari

oʻrnatilgan soliqqa nisbatan soliq toʻlovchi boʻlgan xar bir shaxs (yuridik yoki jismoniy) soliq qonunchiligiga binoan belgilangan soliqlarni toʻlashga majburdir

soliqlar jamiyat va davlatning faoliyat koʻrsatishi va rivojlanishini moliyaviy taʼminlash maqsadida oʻrnatiladi

soliqlar siyosiy, mafkuraviy, etnik, konfessio-nal va shunga oʻxshash boshqa mezonlar asosida qoʻllanilmasligi lozim

mamlakat soliq tizimi va yagona iqtisodiy makonini buzishga xizmat qiladigan soliqlar oʻrnatilmasligi kerak

soliq toʻlovchining mulkchilik shakli, tashkilotning tashkiliy-huquqiy maqomi, jismoniy shaxsning fuqaroligi, shuningdek, ustav kapitali yoki mulkining kelib chiqishi, davlati, mintaqasi yoki geografik joylashuviga bogʻliq boʻlgan holda qoʻshimcha soliqlarni joriy etish, soliq stavkalari va imtiyozlarini oshirish yoki ularni tabaqalashtirishga yoʻl qoʻyilmaydi

Tajriba etarli emasligi, nobarqaror iqtisodiyot sharoitida aniq ishlab chiqilgan soliq siyosatining va soliq apparatining yetarli darajada tayyor emasligi natijasida yaratilgan soliq tizimida ba'zi nuqsonlar bo'ladiki, bu soliq to'lovchilar va soliq organlarini qoniqtira olmaydi

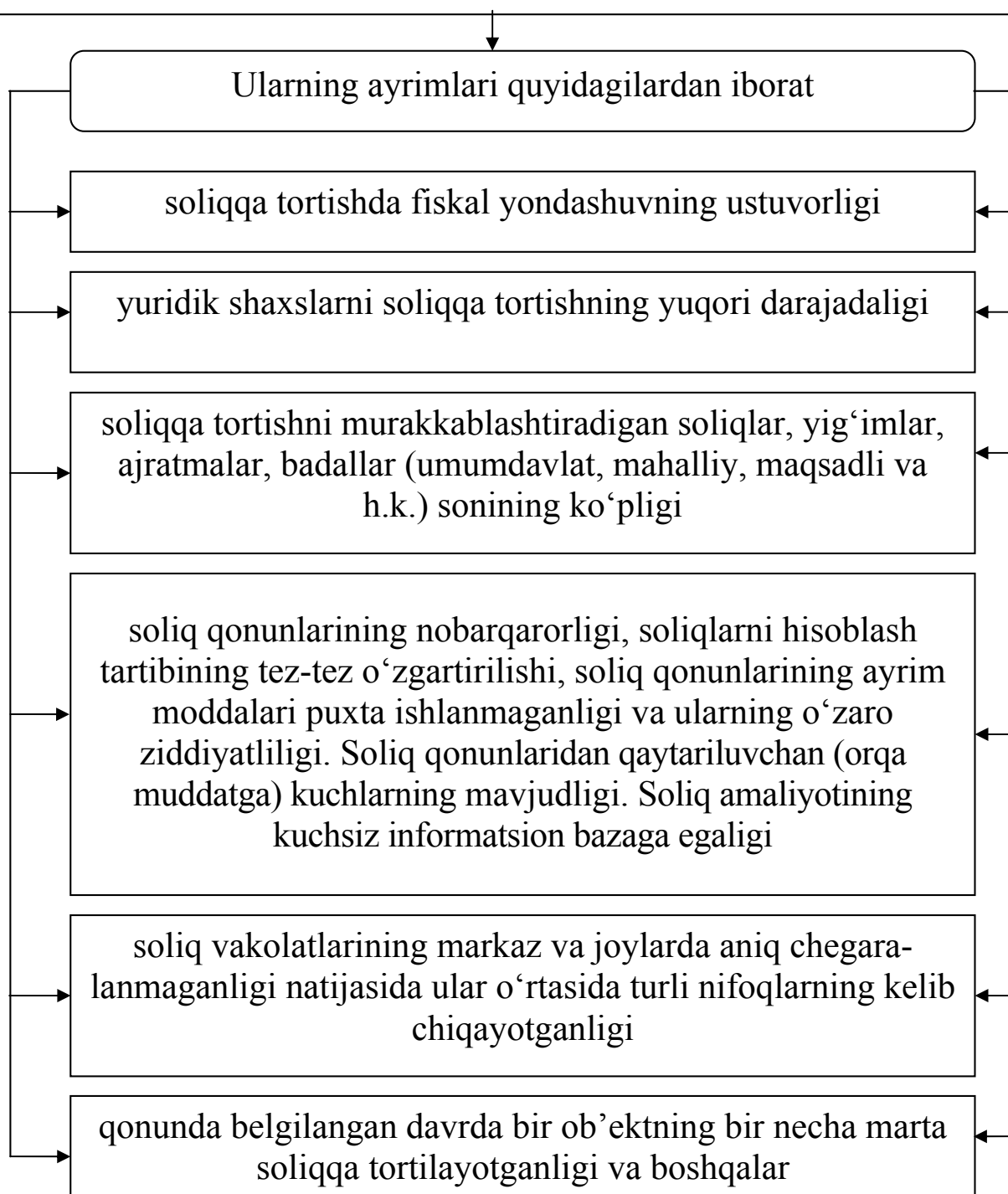

Soliq tizimida kamchiliklar bo'lishi uni isloh qilishni taqozo etadi. **Soliq islohotlarini amalga oshirish bo'yicha davlat siyosatining asosiy yo'nalishlari**, umumiy ko'rinishda, quyidagilar bo'lishi mumkin

→ soliqlar va soliqsiz to'lovlar tizimining moliyaviy yil davomida yagonaligi, ziddiyatsizligi va o'zgarmasligini ta'minlovchi barqaror soliq tizimini vujudga keltirish

→ yetarli darajada tushum bermaydigan maqsadli soliqlarni bekor qilish va ularni yiriklashtirish yo'li bilan soliqlar sonini kamaytirish

→ pul mablag'laridan maqsadli foydalanish yo'nalishi va budjet daromad qismini shakllantirishning normativ tartibini saqlab qolgan holda davlatning budjetdan tashqari jarimalarini davlat budjetiga konsolidatsiya qilish

→ mahsulot ishlab chiqaruvchilar, ish bajaruvchilar va xizmat ko'rsatuvchilarga nisbatan soliq yukini engillashtirish va bir vaqtning o'zida soliqlarning undirilish (yig'ilish) darajasini oshiruvchi mexanizmnii joriy etishning aniq belgilash asosida ikki marta soliqqa tortilishga yo'l qo'ymaslik

Soliq tizimida kamchiliklar bo‘lishi uni isloh qilishni taqozo etadi. **Soliq islohotlarini amalga oshirish bo‘yicha davlat siyosatining asosiy yo‘nalishlari**, umumiy ko‘rinishda, quyidagilar bo‘lishi mumkin (davomi)

har bir soliqdan budjetlarning turli darajalariga tushishning minimal hissalarini o‘rnatish orqali soliq federalizmini rivojlantirish

soliq imtiyozlarini kamaytirish va ularni soliqqa tortishning umumiy tartibidan (rejimidan) chiqarish

aktsizlarning o‘ziga xos stavkalarini o‘rnatish amaliyotini kengaytirish

mineral xom ashyoning alohida turlaridagi aktsizlarni resurs to‘lovlari bilan almashtirish

ekologik soliqlar va jarimalarning salmog‘ini oshirish

va boshqalar

**Soliq tizimi bir necha belgilar va omillarga
muvofiq
k l a s s i f i k a t s i y a
qilinishi mumkin**

Soliqqa tortishning ob'ekti hamda soliq to'lovchi va davlat o'rtasidagi o'zaro munosabatlarga bog'liq ravishda soliqlar ikki guruhga bo'linadi

To'g'ri (bevosita) soliqlar

Sub'ektga tegishli bo'lgan bevosita daromadlar va mol-mulkdan olinadi

korxonalarining daromadi (foydasidan) olinadigan soliq, jismoniy shaxslardan olinadigan daromad solig'i, korxonaning mol-mulkidan olinadigan soliq va boshqalar

Egri (bilvosita) soliqlar

Tovarlar va xizmatlarga nisbatan o'rnatiladi, tovar to'lanadigan baho yoki xizmatning tarifi tarkibida bo'ladi

Qo'shilgan qiymat solig'i, aksizlar, bojxona bojlari va boshqalar.

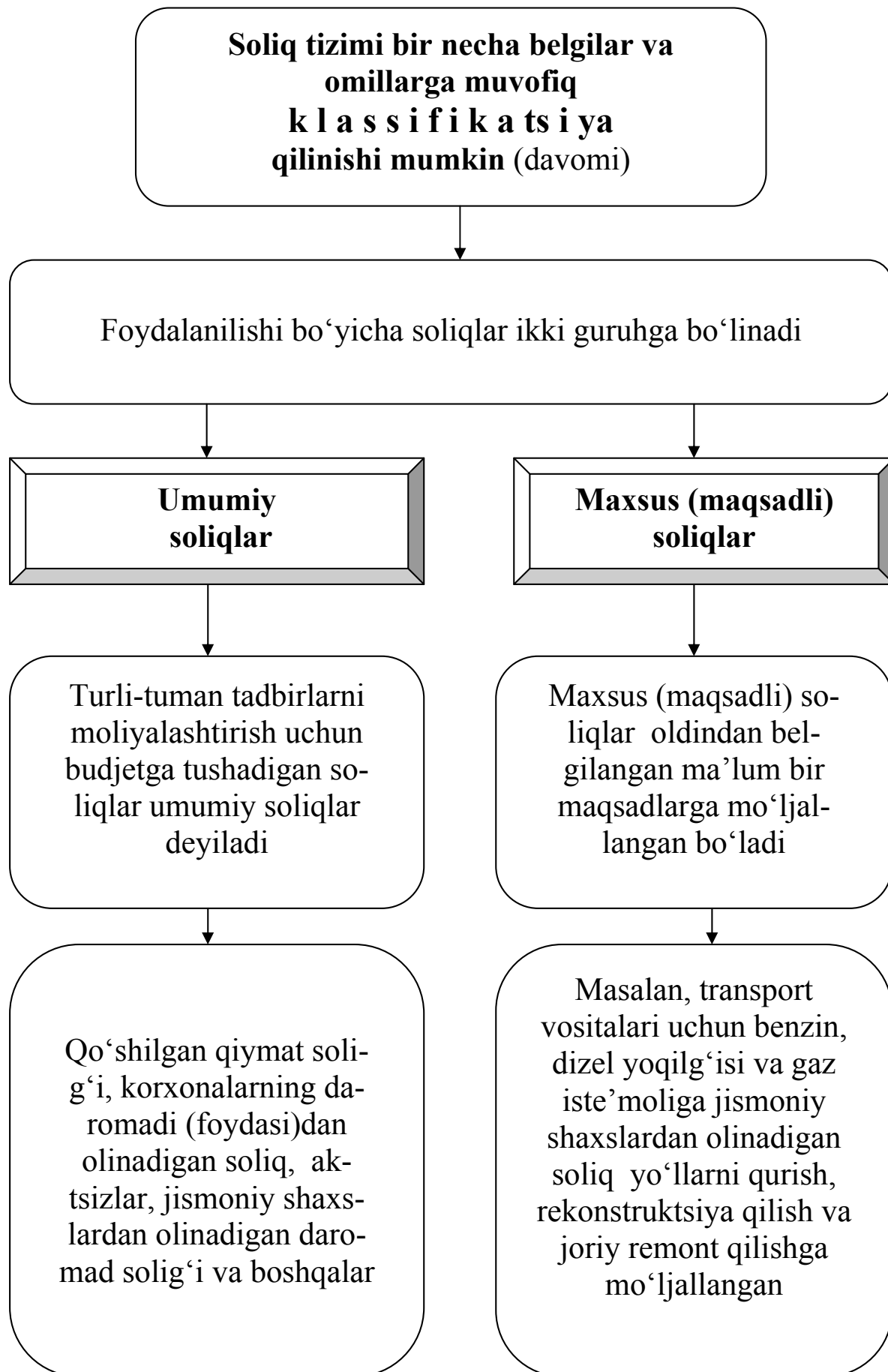

Soliq tizimi bir necha belgilar va omillarga muvofiq klassifikatsiya qilinishi mumkin (davomi)

Olinishi va tegishliligi qaysi organga bogʻliqligiga qarab, soliqlar quyidagicha farqlanadi

Umumdavlat soliqlari

Soliq qonunchiligiga muvofiq ravishda oʻrnatiladi va mamlakatning barcha hududlarida undiriladi

- qoʻshilgan qiymat soligʻi;
- aktsizlar;
- daromad soligʻi;
- davlat bojlari;
- bojxona bojlari;
- va boshqalar.

Mahalliy soliqlar va yigʻimlar

Soliq qonunchiligiga va mahalliy oʻzini-oʻzi boshqarish organlarining normativ-huquqiy aktlariga muvofiq oʻrnatiladi va mahalliy hududda undiriladi

- mol-mulk soligʻi
- yer soligʻi;
- savdo huquqi uchun yigʻim;
- maqsadli yigʻimlar
- va boshqalar

17.4. Umumdavlat soliqlari

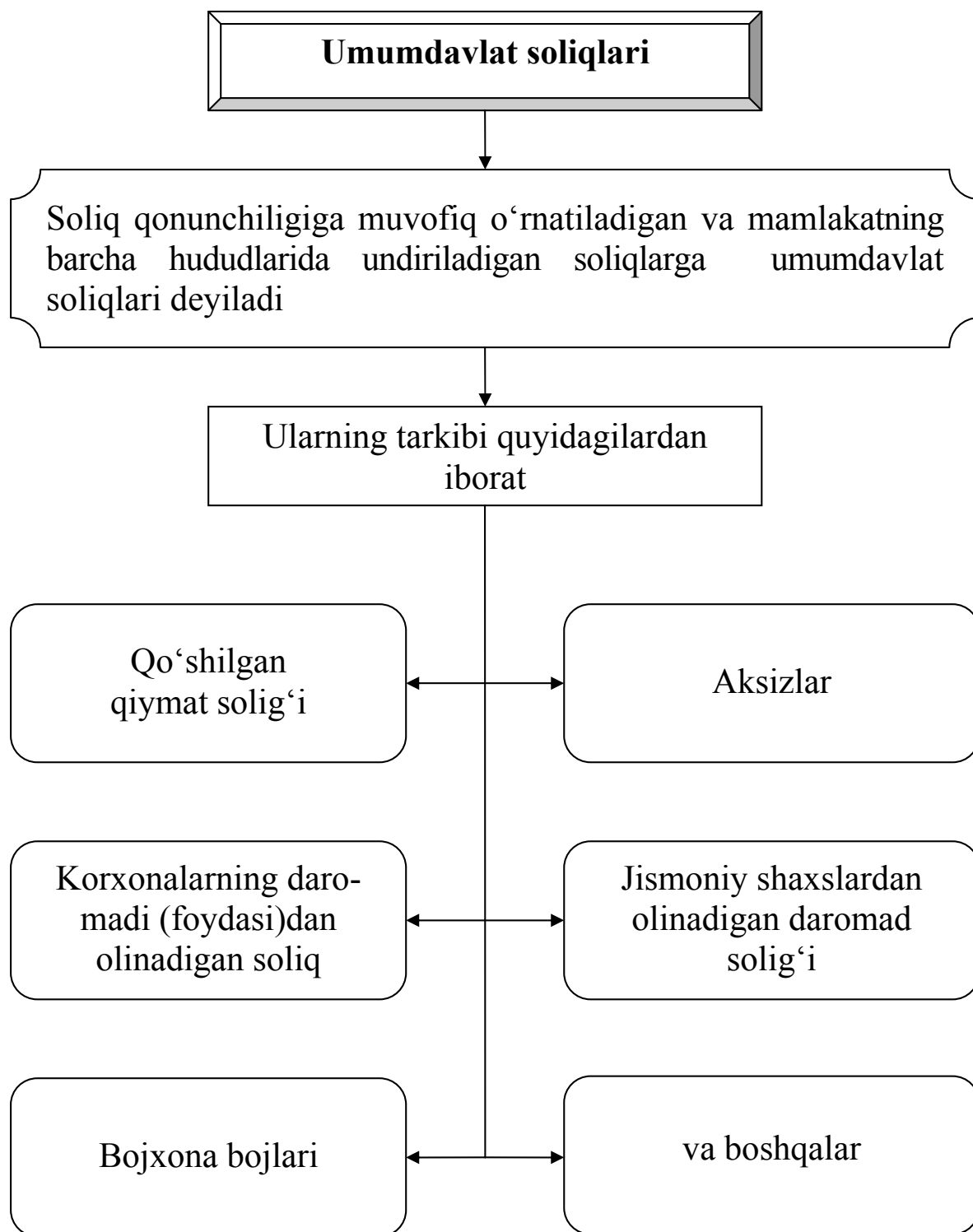

a) qo‘shilgan qiymat solig‘i

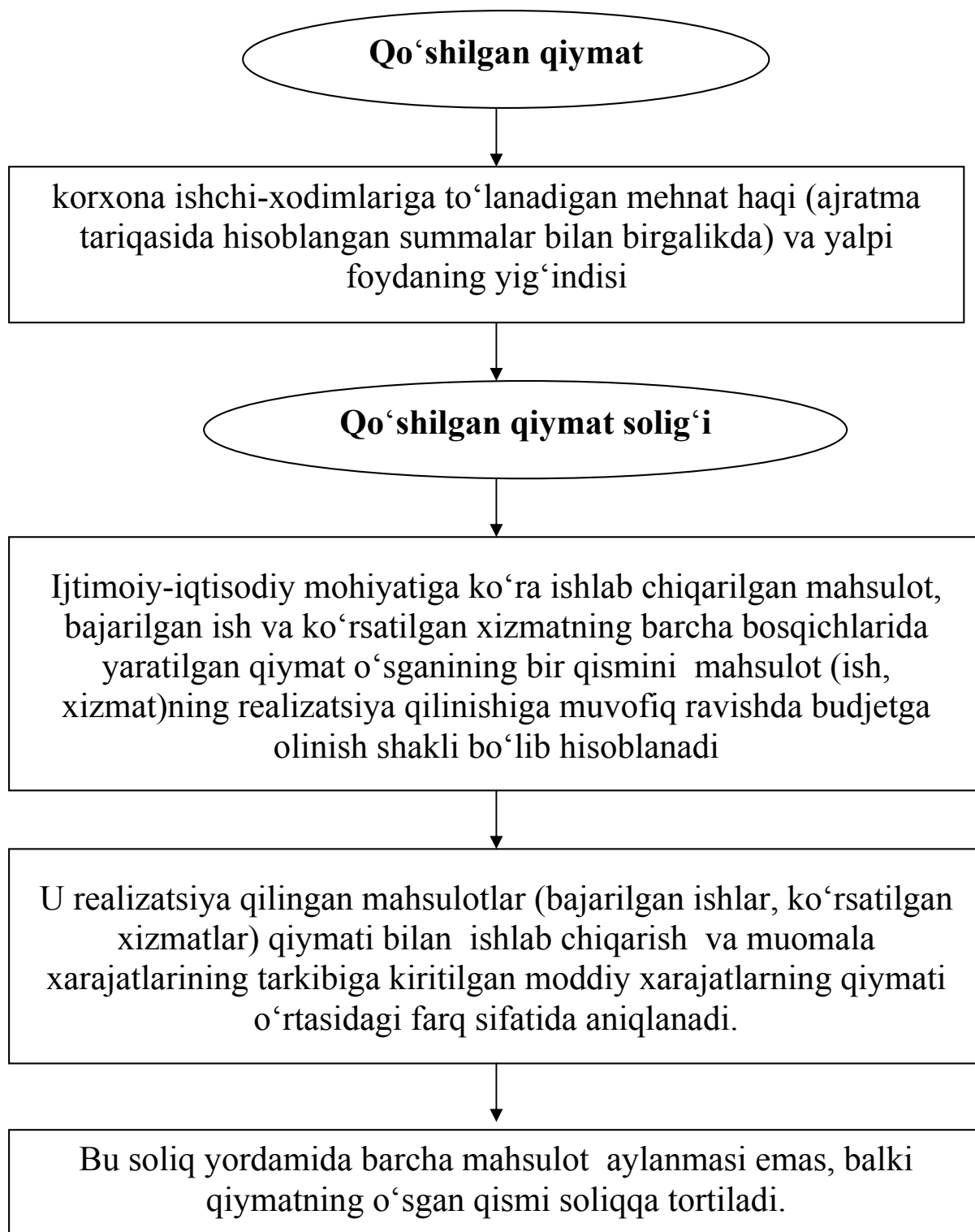



**Qo‘shilgan qiymat solig‘ining
boshqa soliqlarga nisbatan
a f z a l l i k l a r i**

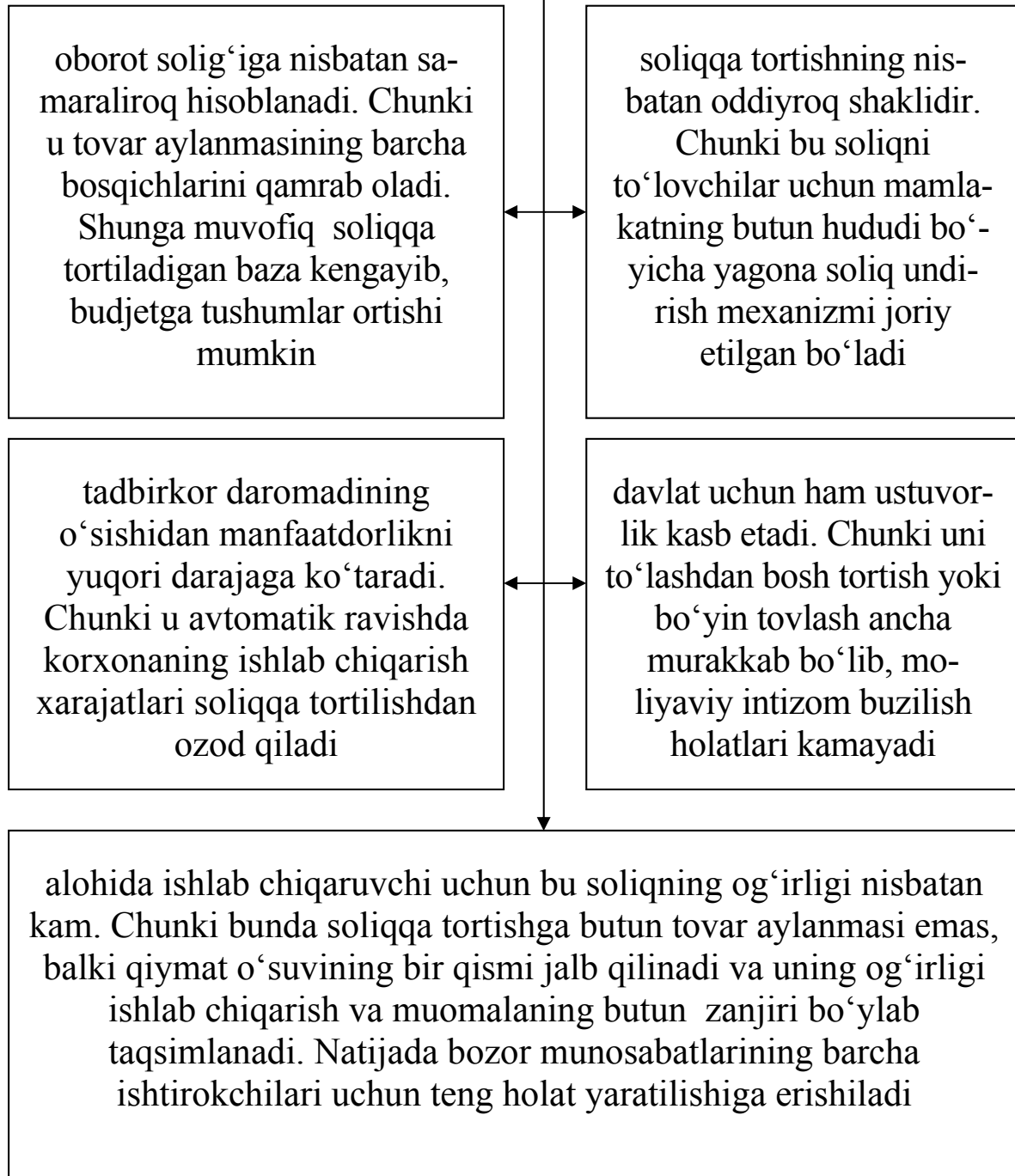

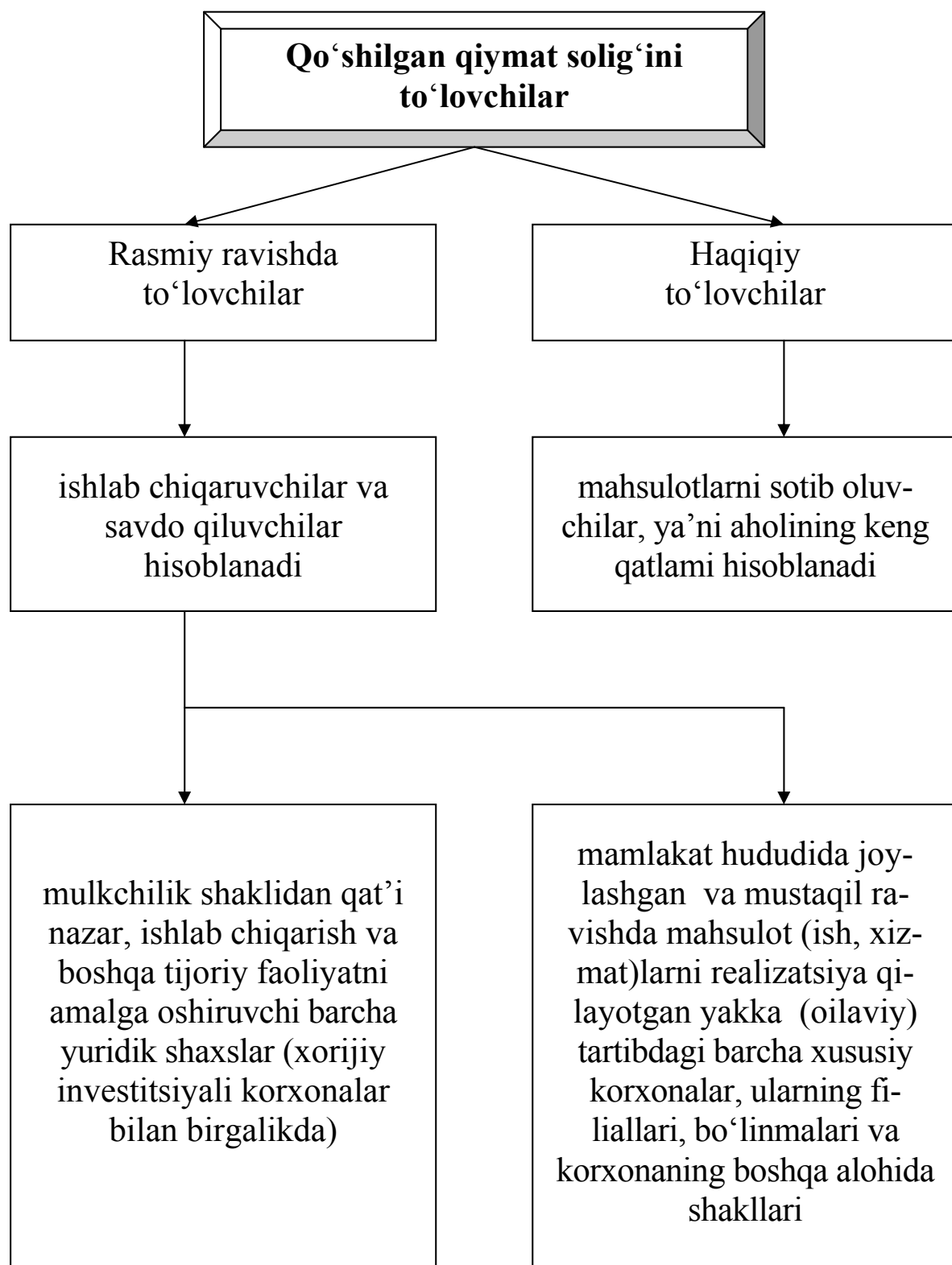

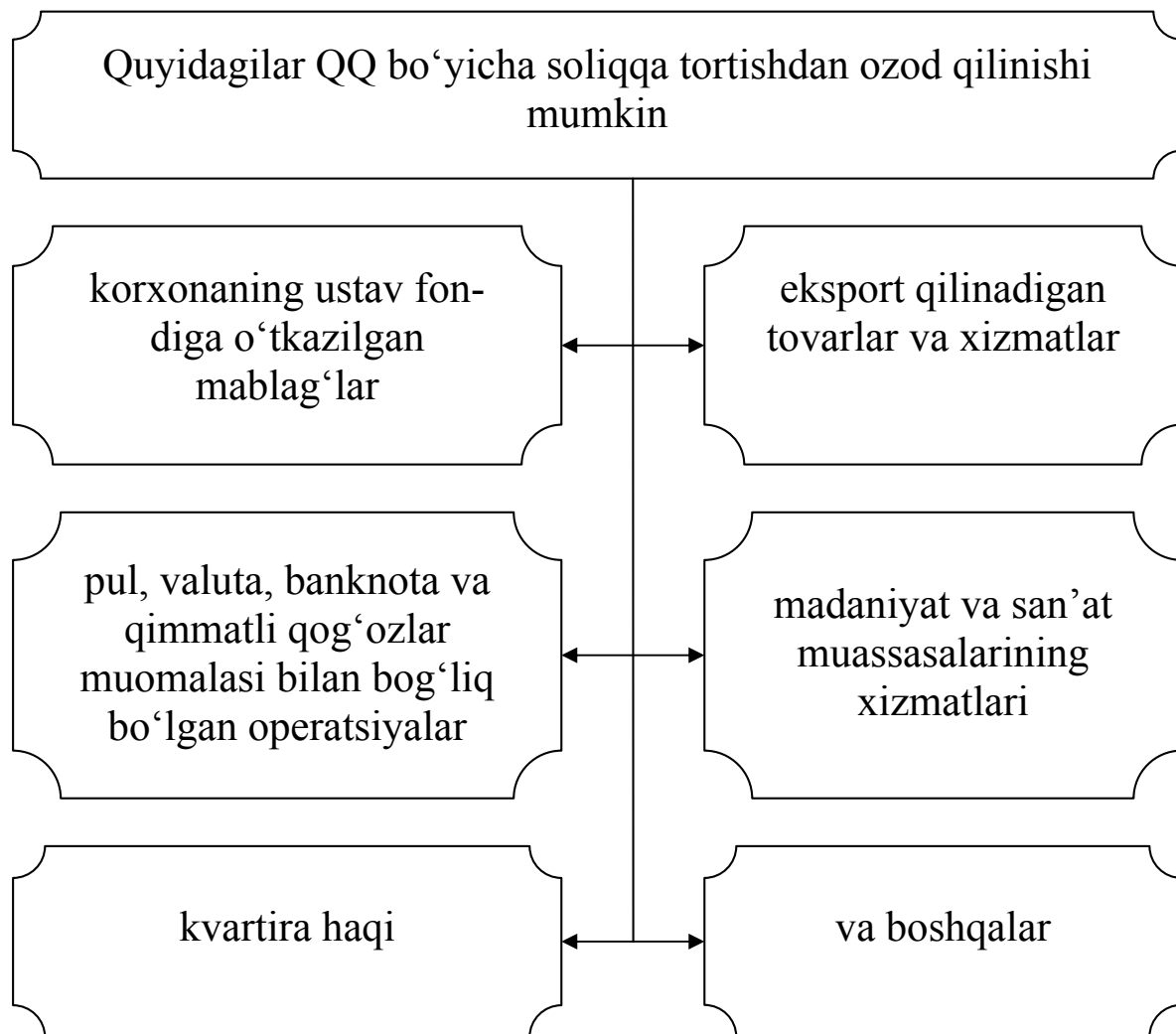

Odatda, QQS ni to'lashning quyidagi uch muddatlari belgilanishi mumkin

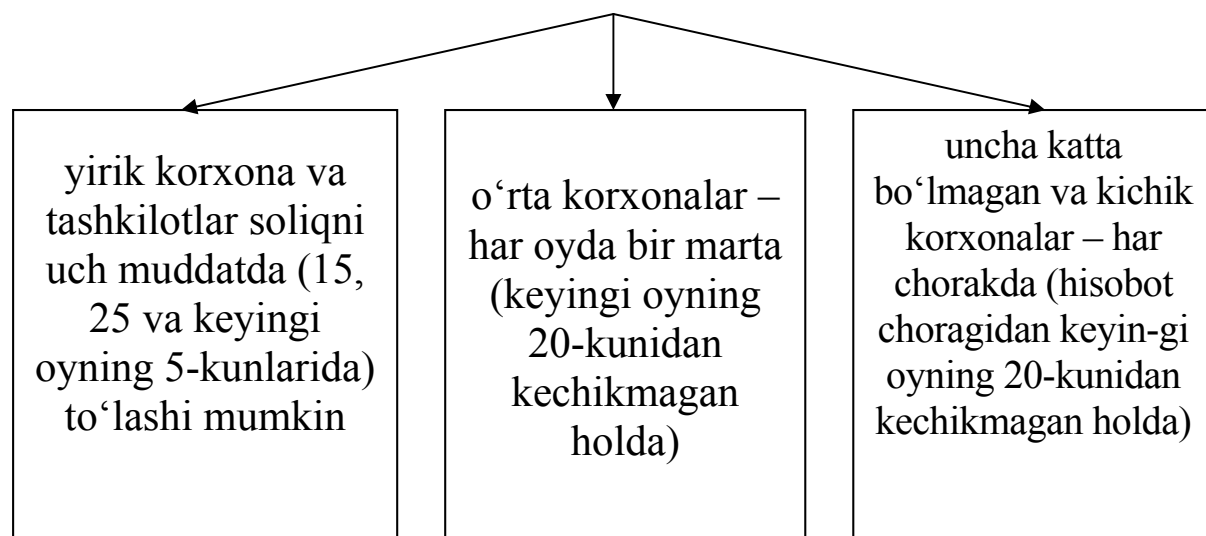

b) korxonalar va tashkilotlarning daromadi (foydasidan olinadigan soliq

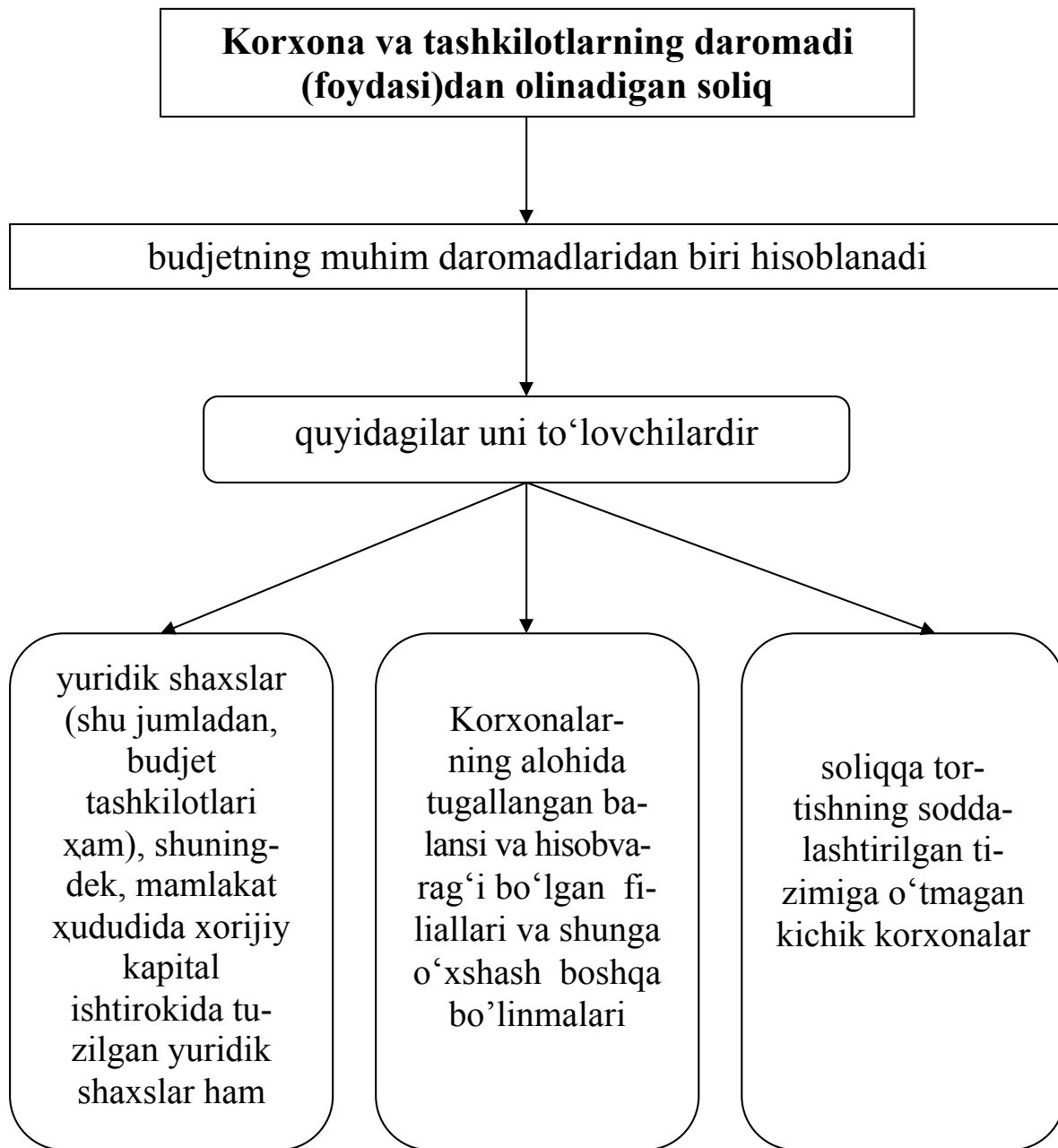

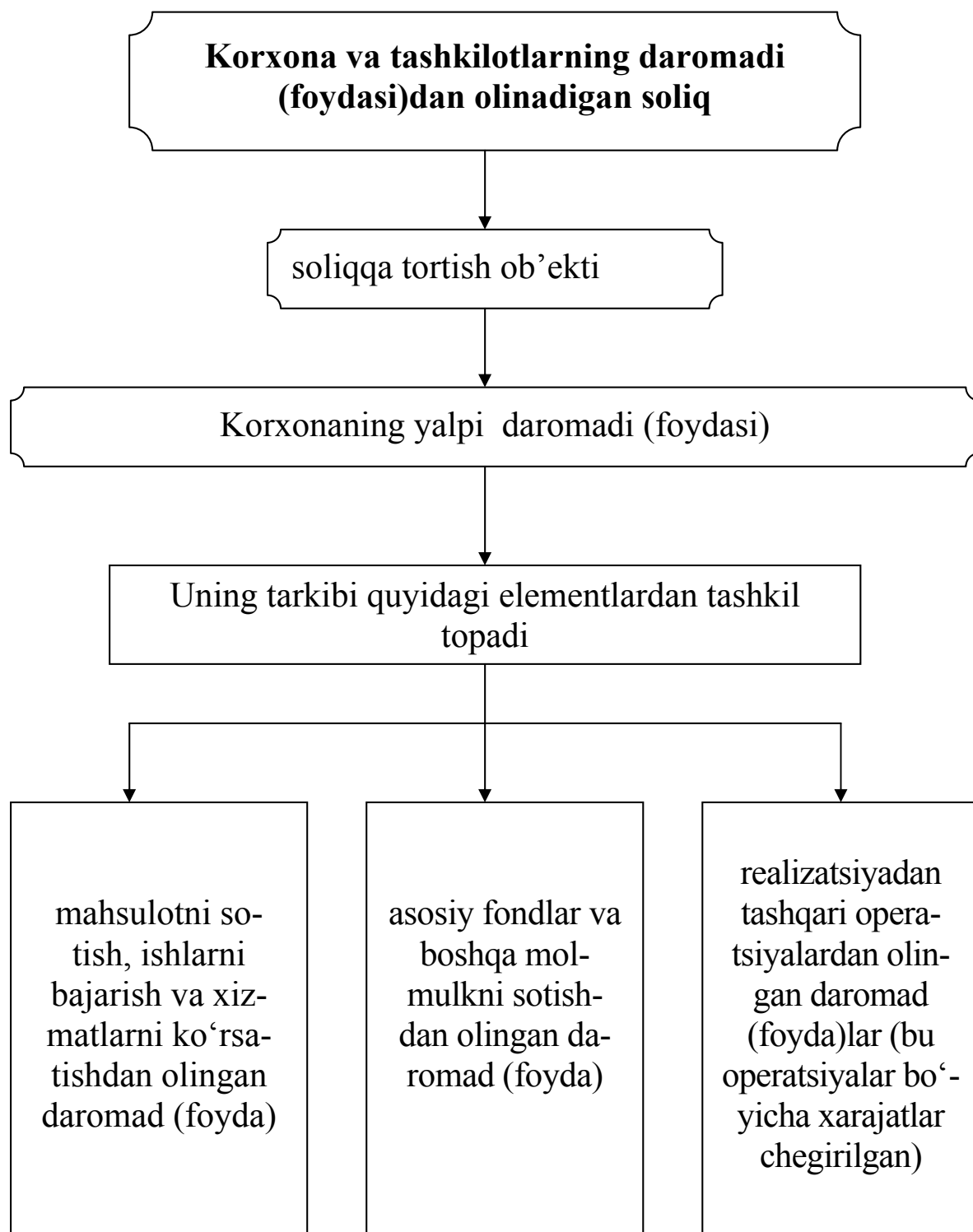

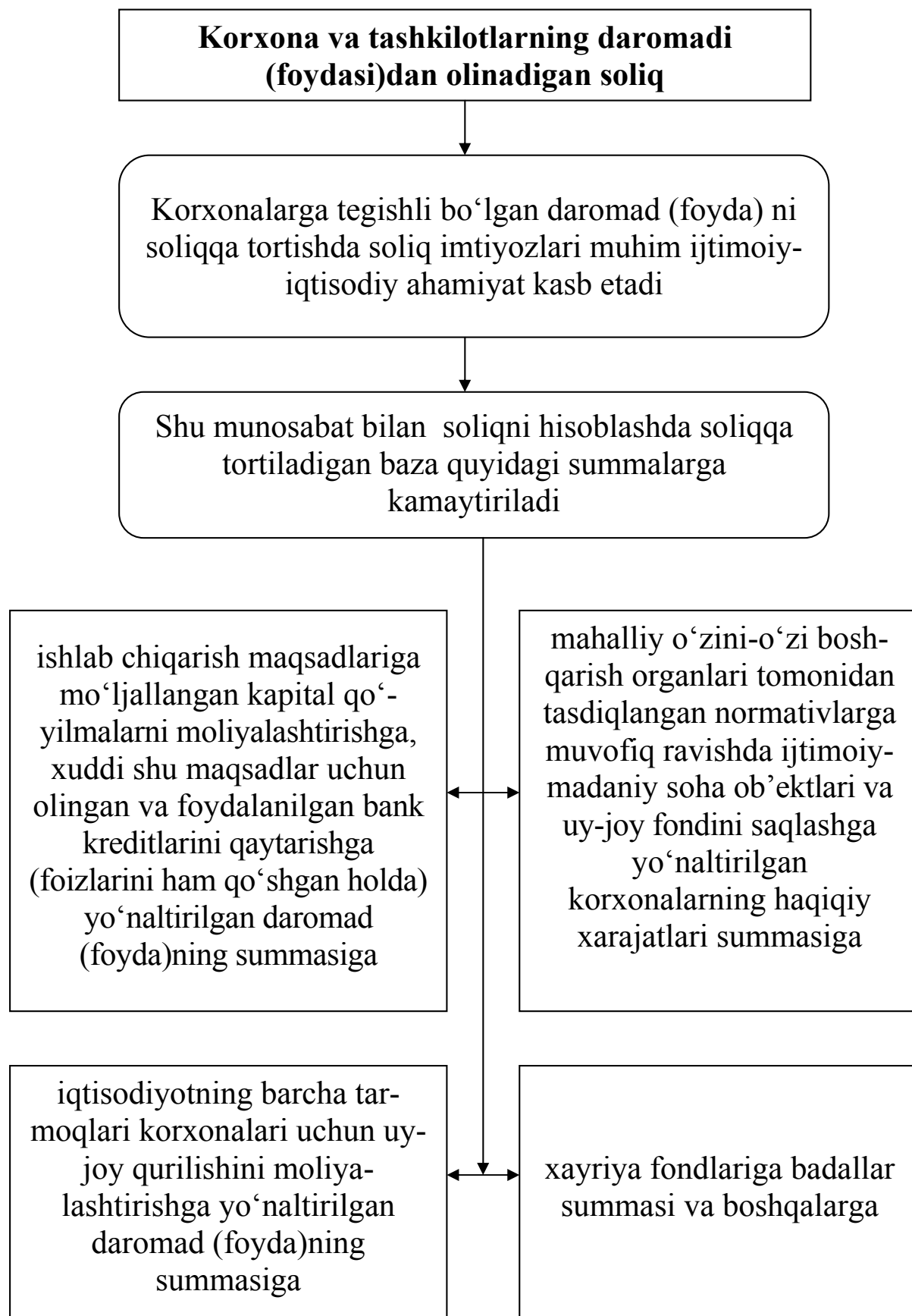

v) jismoniy shaxslardan olinadigan daromad solig'i

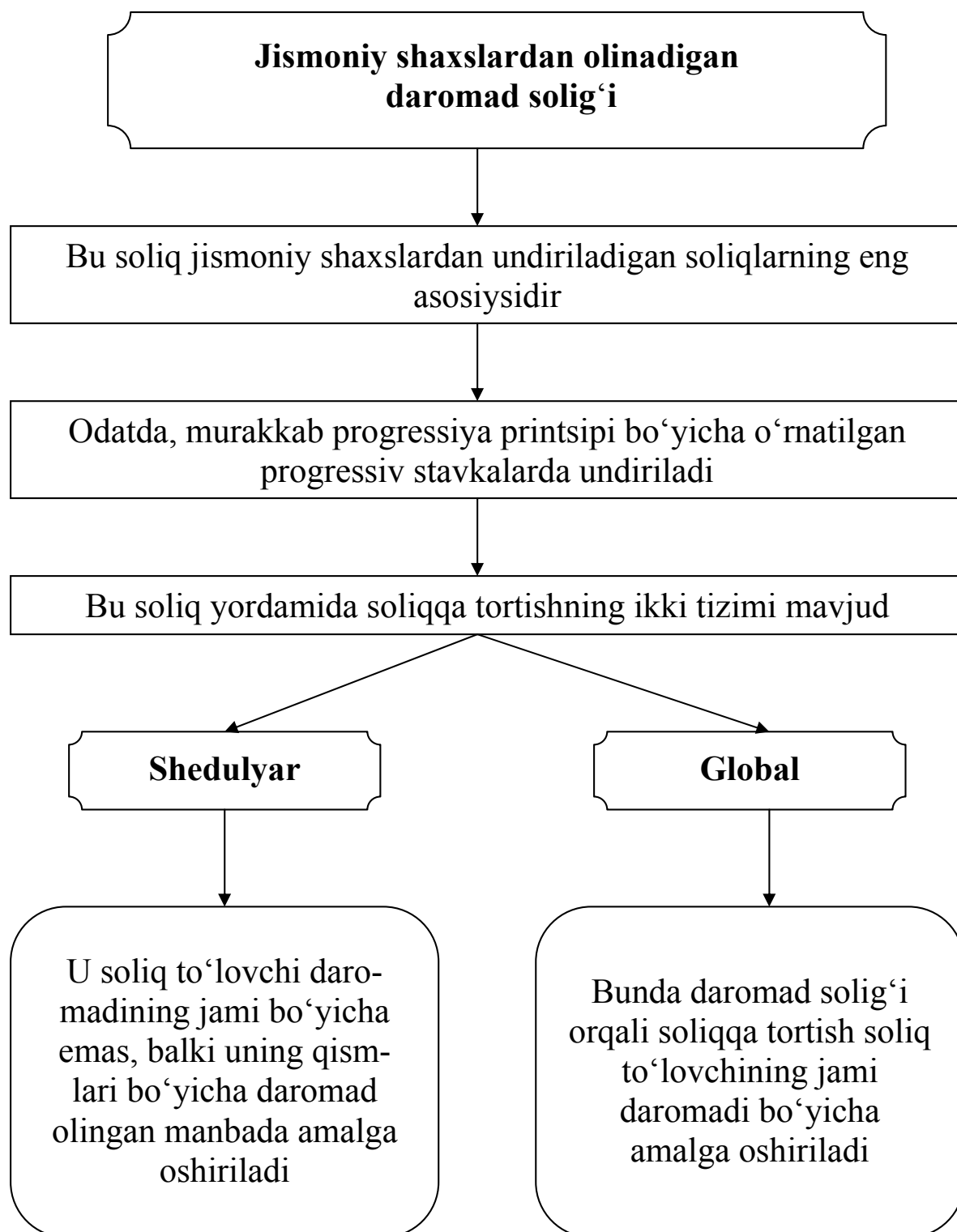

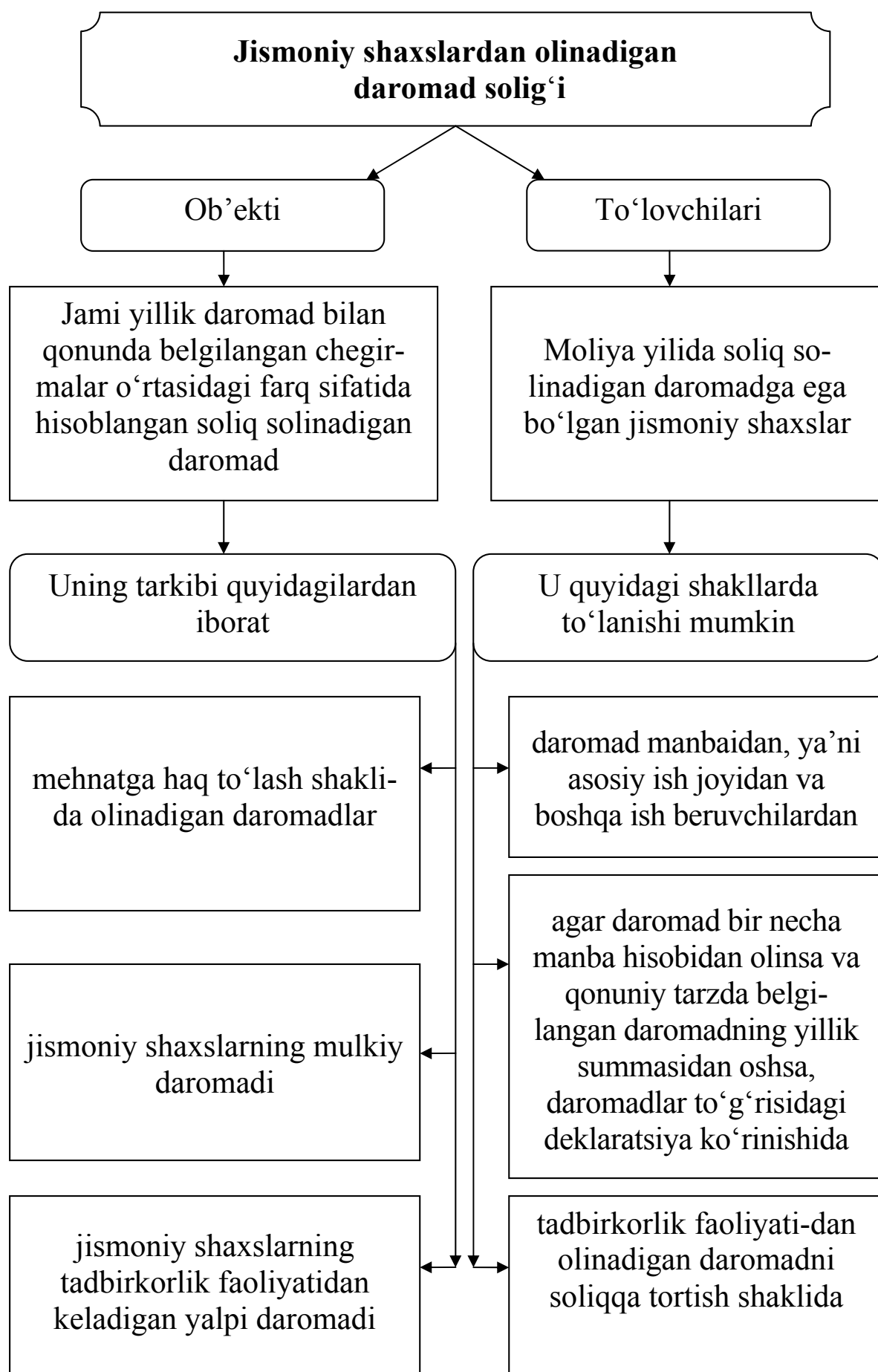

17.5. Mahalliy soliqlar va yigʻimlar

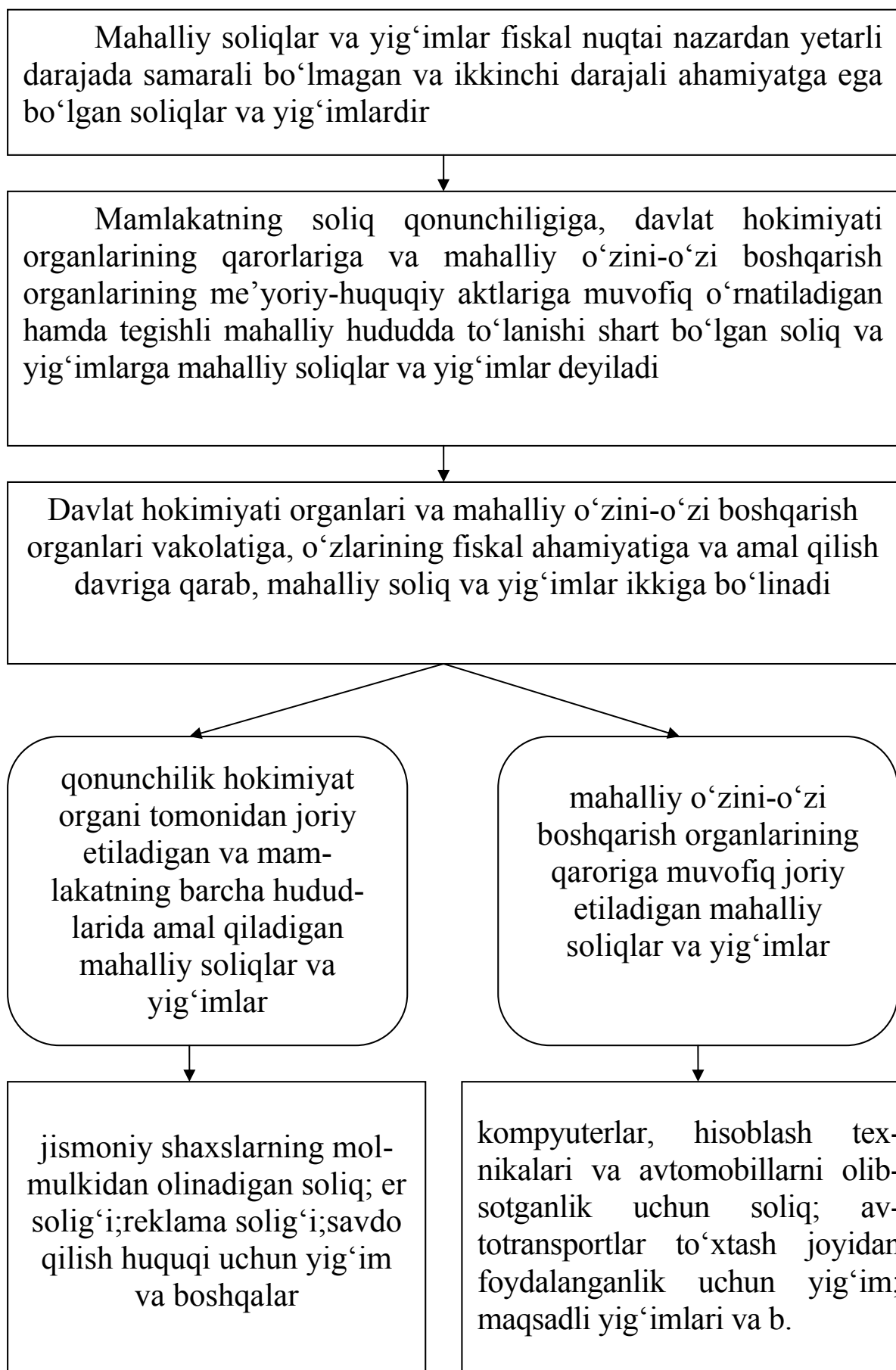

XVIII bob. BUDJET XARAJATLARI

18.1. Budjet xarajatlari: mazmun-mohiyati, tarkibi, tuzilmasi va klassifikatsiyasi

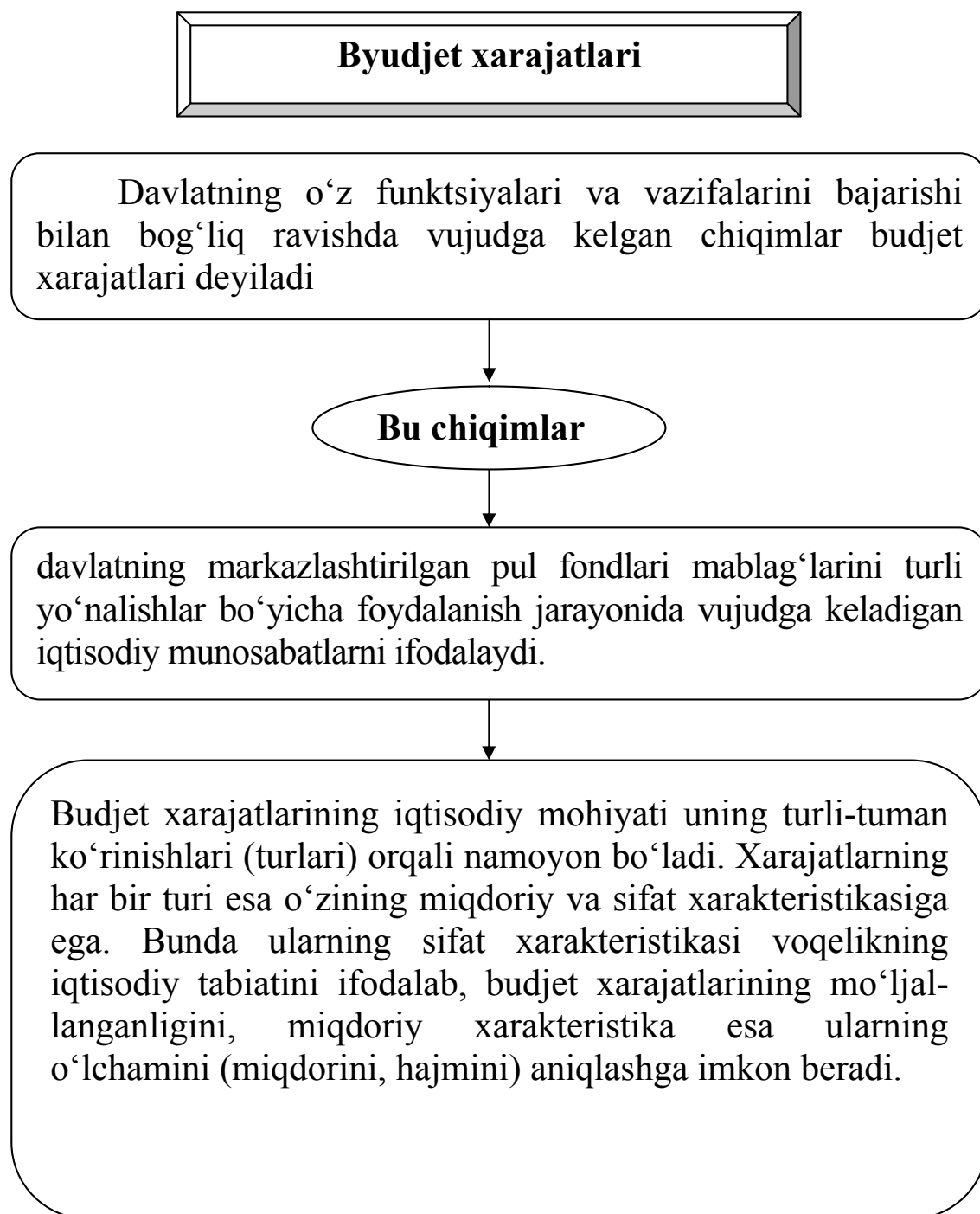

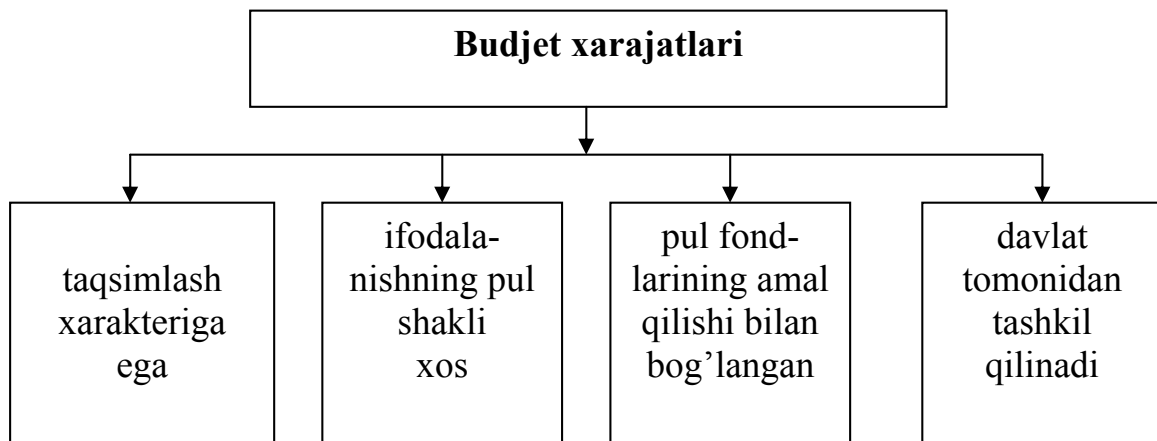

Davlat budjetining xarajatlari bir butunning o'ziga xos qismi bo'lganligi uchun ular davlatning markazlashtirilgan pul fondlari mablag'laridan foydalanish va tegishli fondlarni shakllantirish bilan bog'liqdir. Bu taqsimlash munosabatlarining moddiy-buyumlashgan shakli turli sohalarga yo'naltirilayotgan budjet mablag'larining harakatidan iborat

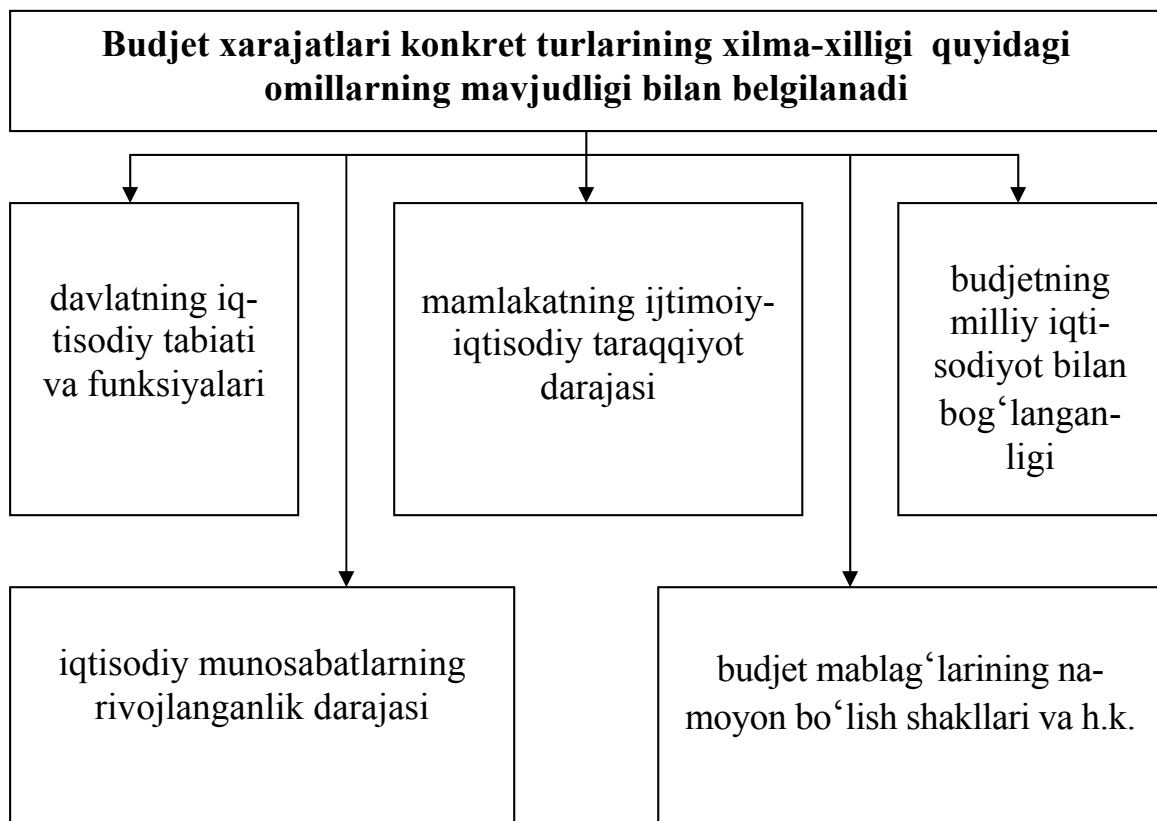

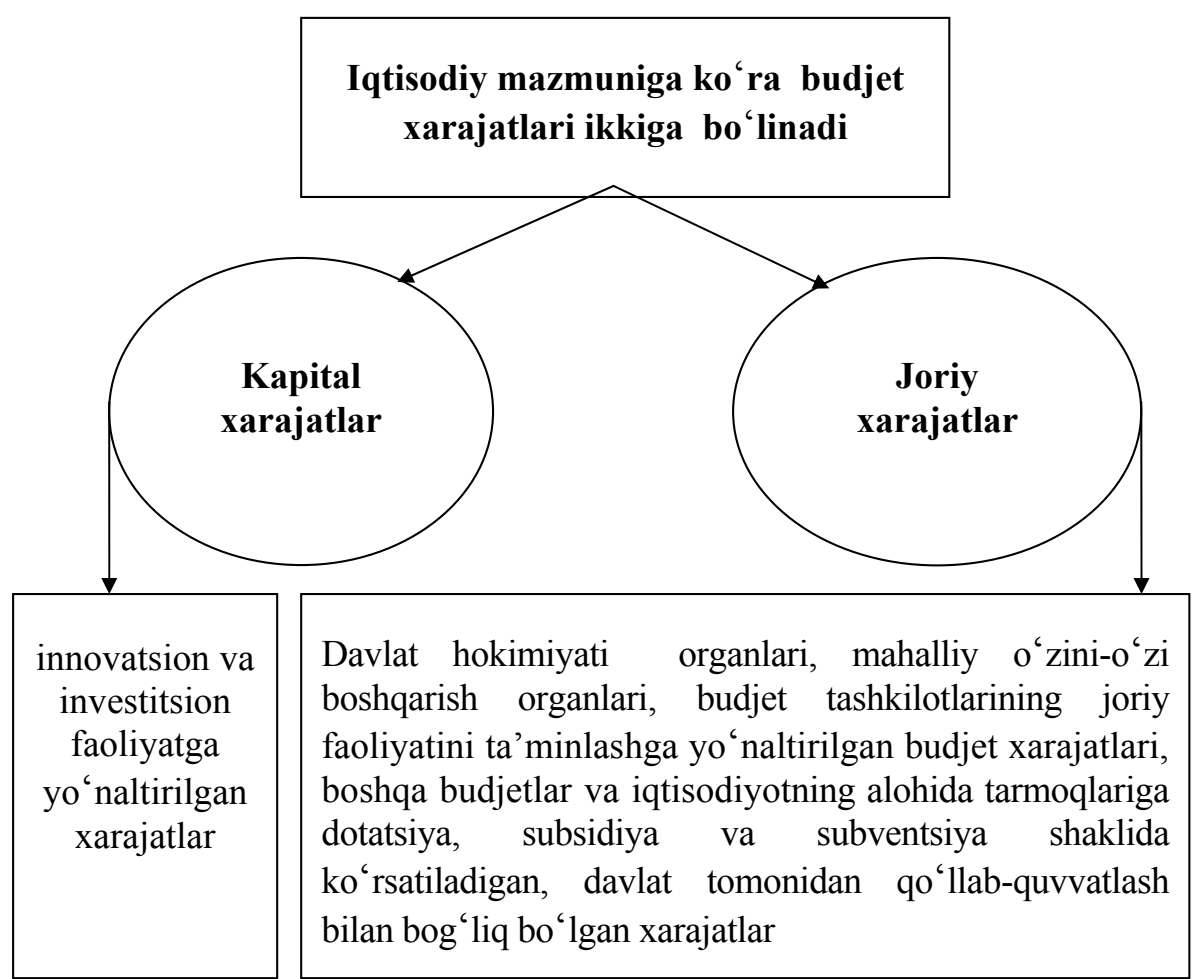
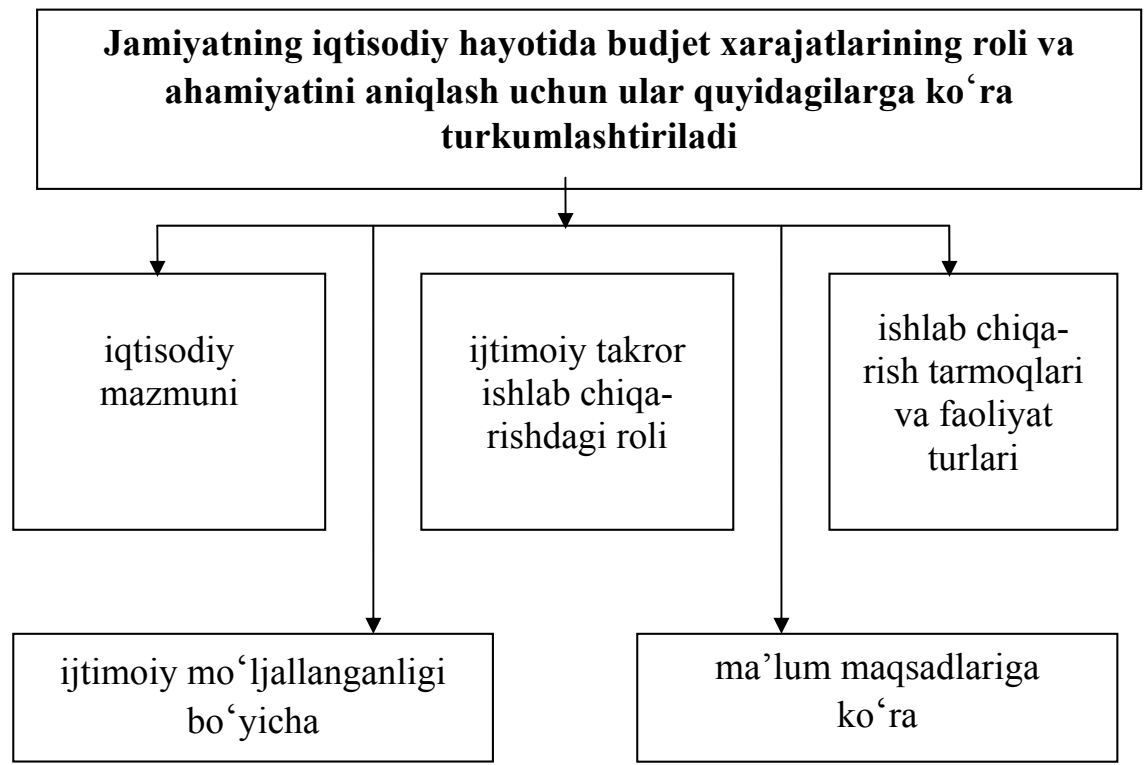

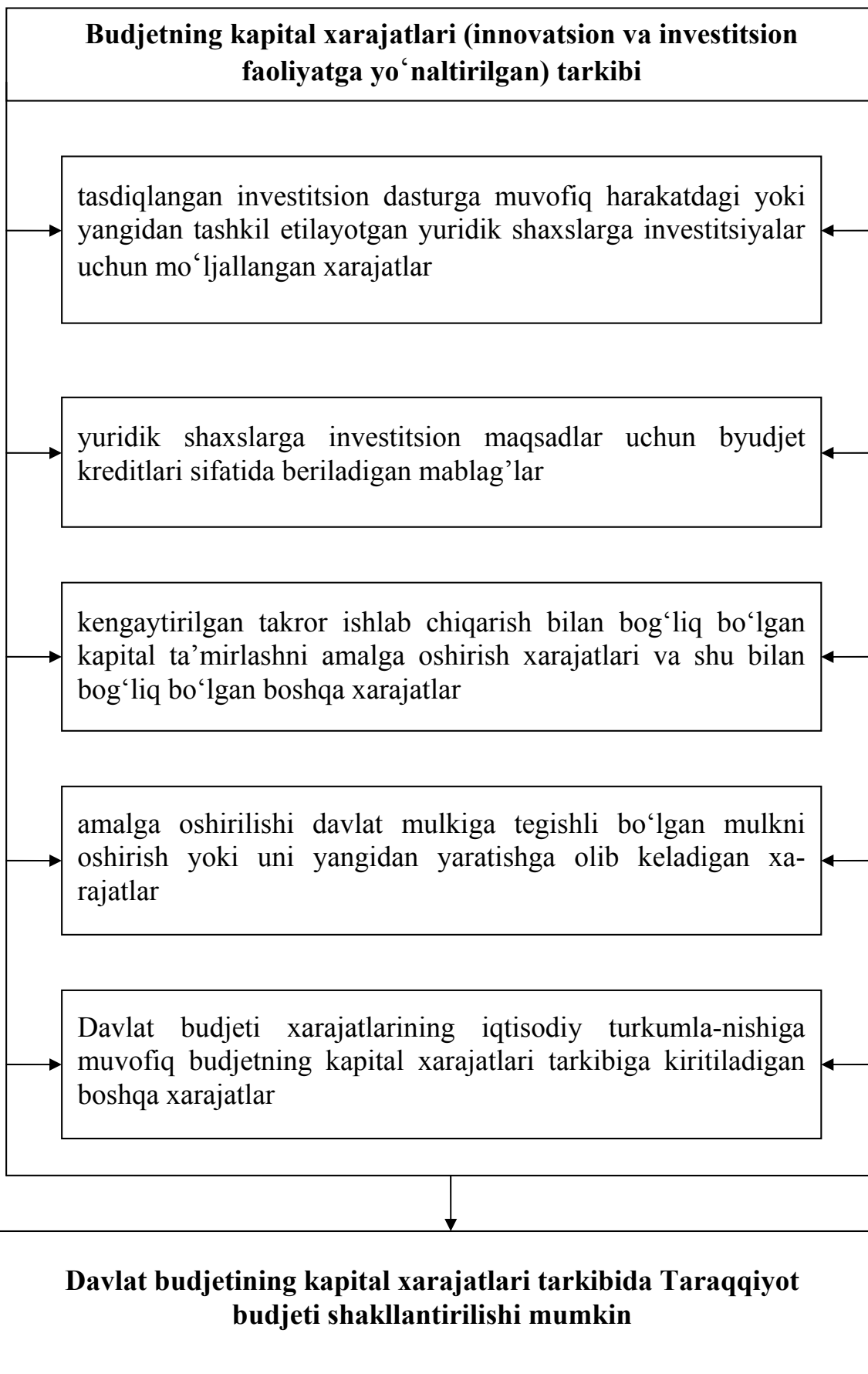

Budjetning joriy xarajatlari

Davlat hokimiyati organlari, mahalliy o'zini-o'zi boshqarish organlari, budjet tashkilotlarining joriy faoliyatini ta'minlashga yo'naltirilgan budjet xarajatlari, boshqa budjetlar va iqtisodiyotning alohida tarmoqlariga dotatsiya, subsidiya va subventsiya shaklida ko'rsatiladigan, davlat tomonidan qo'llab-quvvatlash bilan bog'liq bo'lgan xarajatlar va budjet xarajatlarning turkumlanishiga muvofiq kapital xarajatlarning tarkibiga kiritilmagan boshqa xarajatlar budjetning joriy xarajatlari deyiladi

Ularning tarkibi quyidagilardan iborat bo'lishi mumkin

davlat iste'moli xarajatlari

hokimiyatning quyi organlari, davlat korxonalari va xususiy korxonalariga joriy subsidiyalar

transfert to'lovlari

davlat qarzlari bo'yicha foizlarni to'lash

boshqa xarajatlar

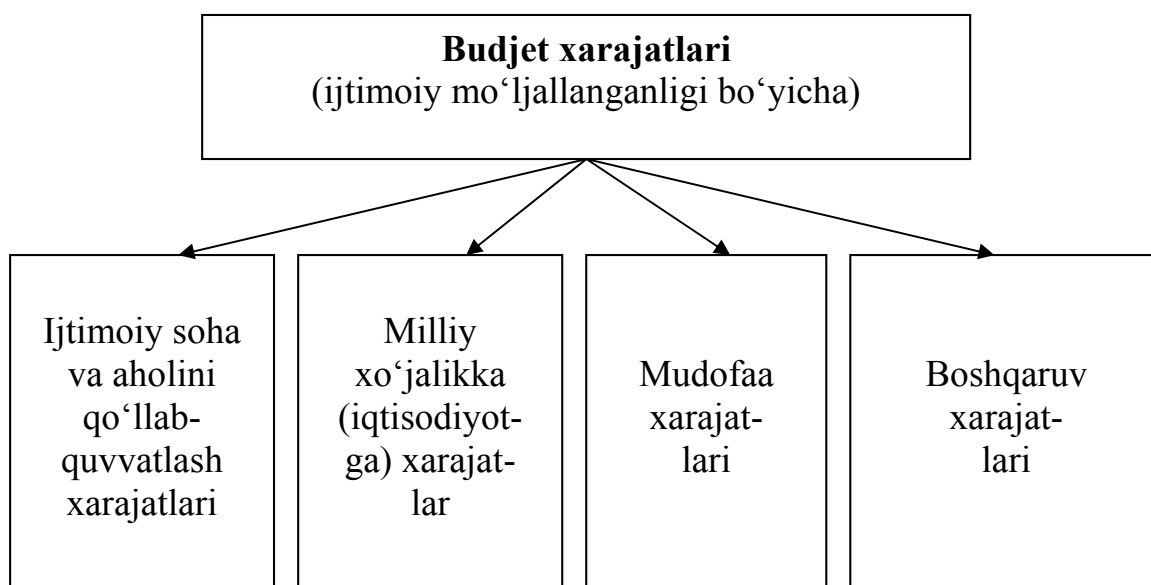
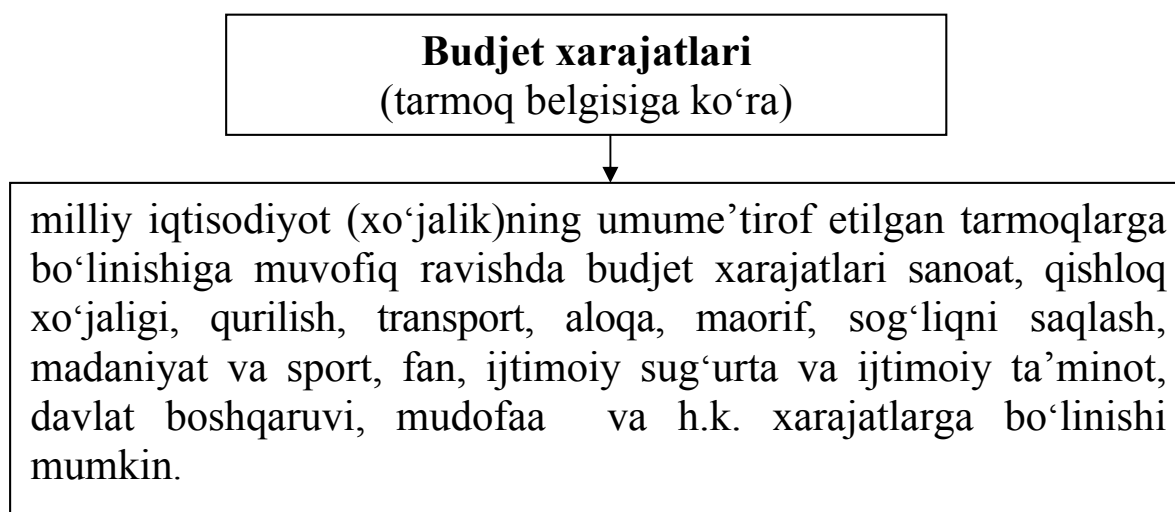
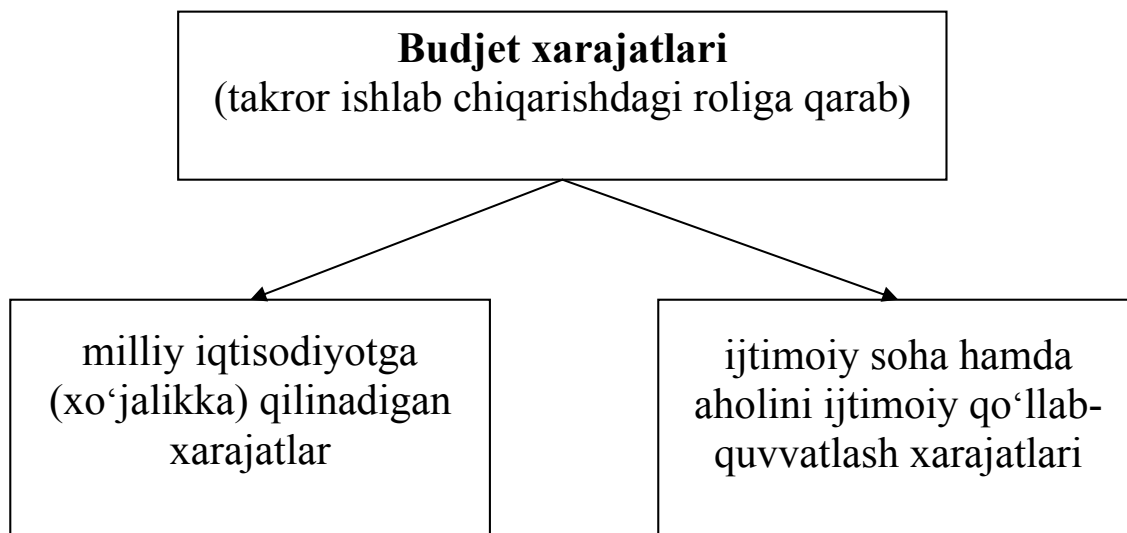

Budjet xarajatlari
(funktional nuqtai nazardan)

- davlat boshqaruvi va mahalliy o‘zini-o‘zi boshqarish;
- sud hokimiyati;
- xalqaro faoliyat;
- milliy mudofaa;
- huquqni muhofaza qilish va davlat xavfsizligini ta’minlash;
- fundamental tadqiqotlar va ilmiy-texnika taraqqiyotini ta’minlash;
- sanoat, energetika va qurilish;
- qishloq xo‘jaligi va baliqchilik;
- atrof-muhitni va tabiiy resurslarni muhofaza qilish, gidrometeorologiya, xaritashunoslik va geodeziya;
- transport, yo‘l xo‘jaligi, aloqa va informatika;
- uy-joy kommunal xo‘jaligi;
- maorif;
- sog‘liqni saqlash va jismoniy tarbiya;
- madaniyat, san’at va kinematografiya;
- ommaviy axborot vositalari;
- davlat qarziga xizmat qilish;
- boshqa darajadagi budjetlarga moliyaviy yordam;
- maqsadli budjet fondlari;
- davlat zaxiralari va rezervlarini to‘ldirish;
- ijtimoiy siyosat;
- boshqa xarajatlar

Budjet xarajatlarning yuqoridagi tartibda klassifikatsiya qilinishi ijtimoiy hayotning turli jabhalarida davlatning rolini ko‘rsatadi

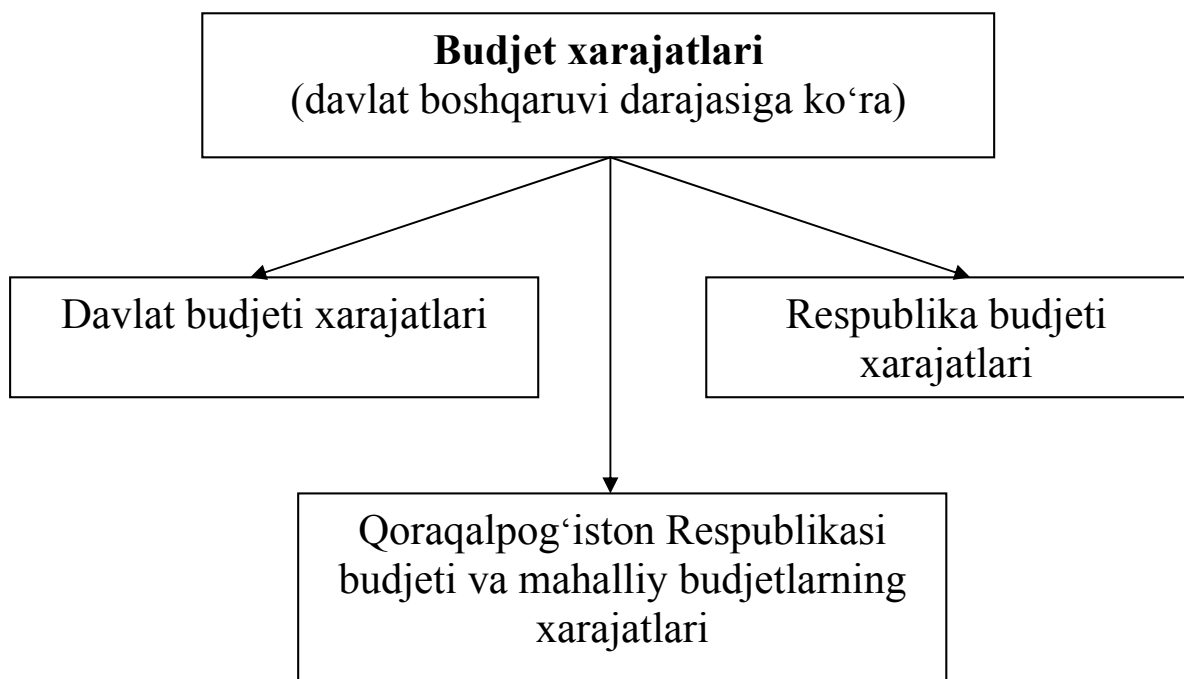
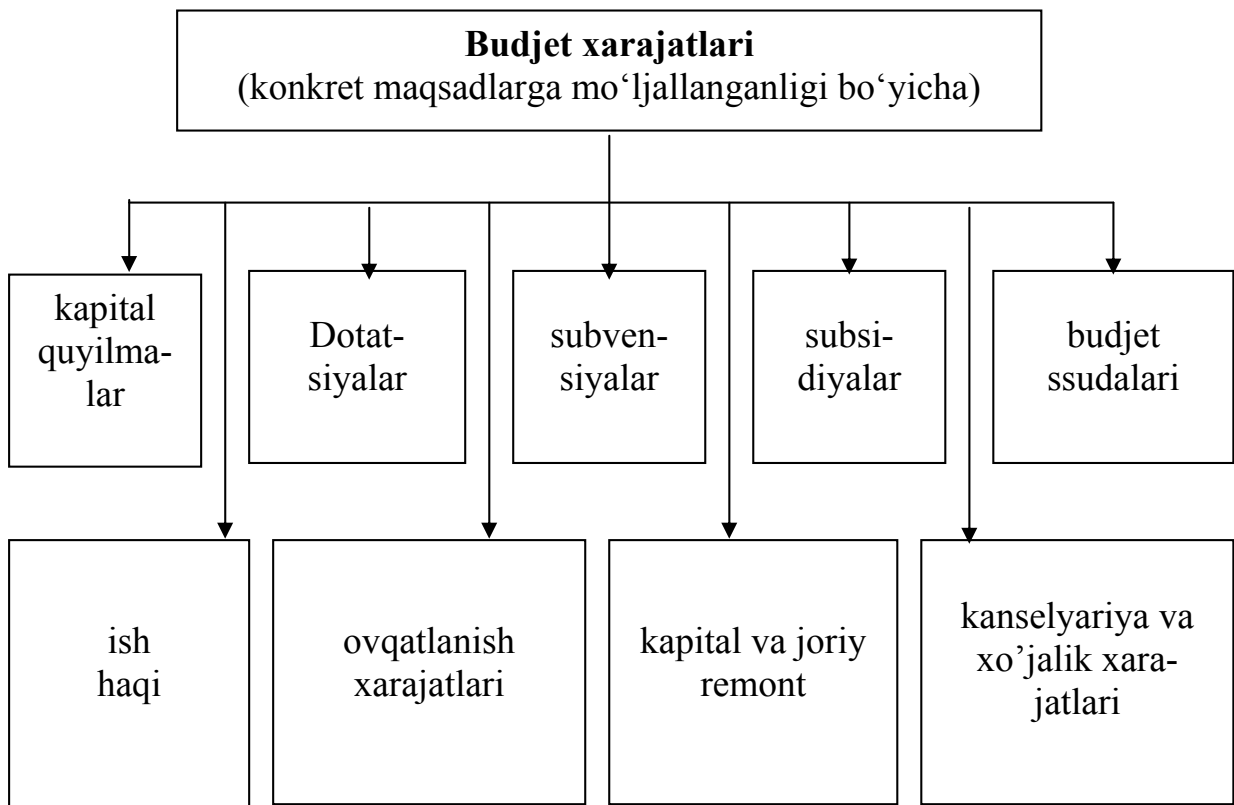

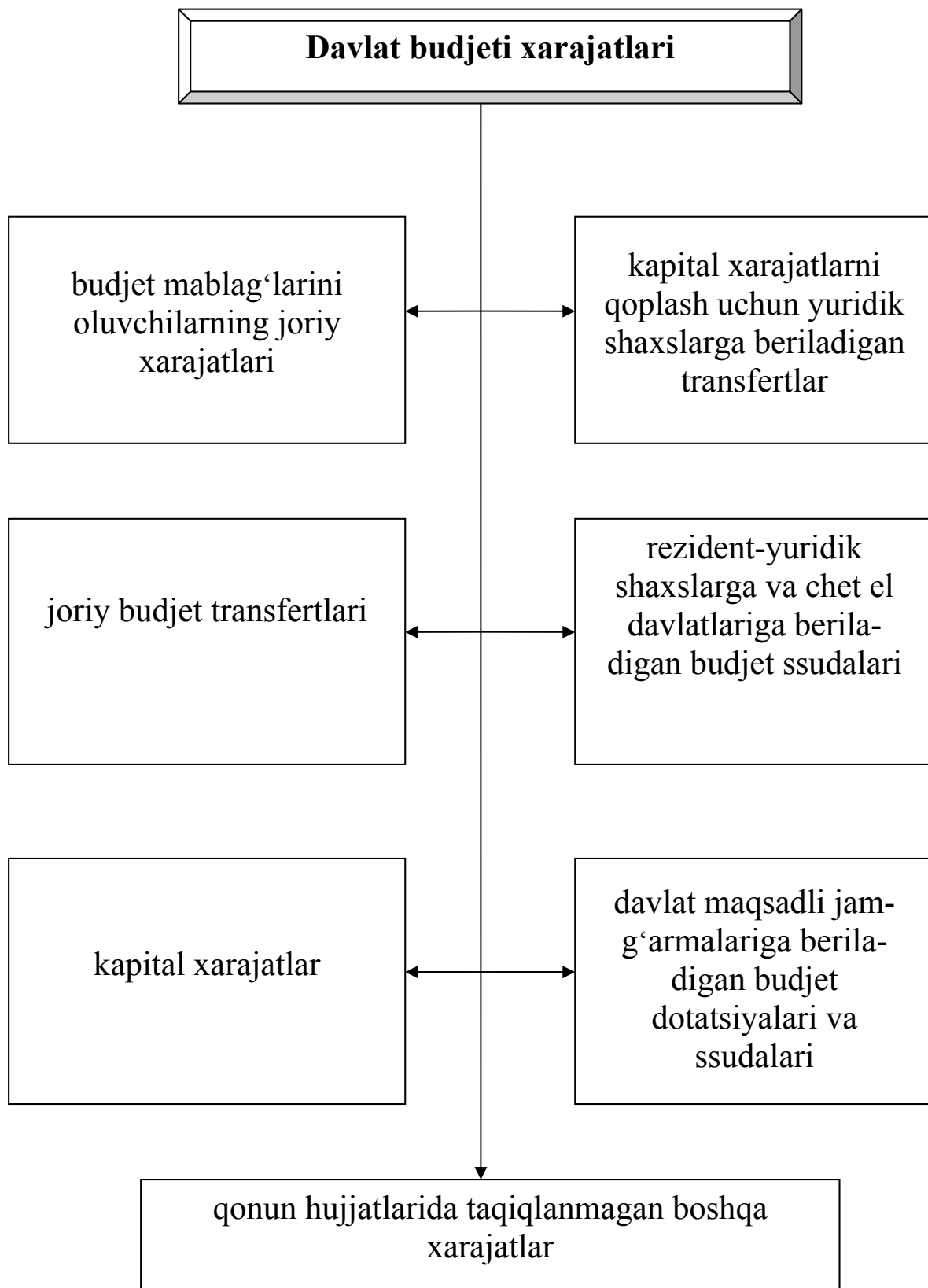

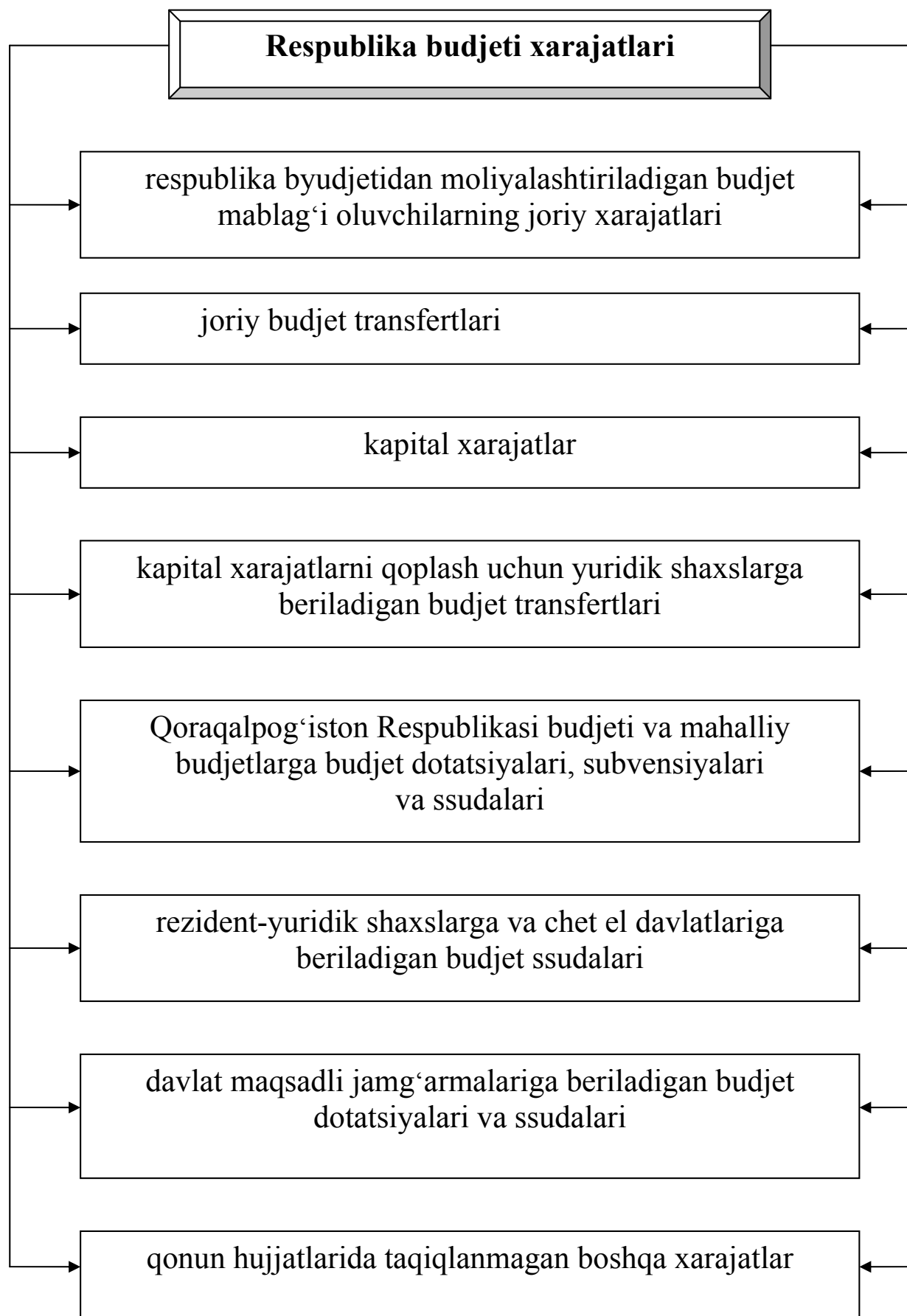

Qoraqalpog‘iston Respublikasi budjeti va mahalliy budjetlar xarajatlari

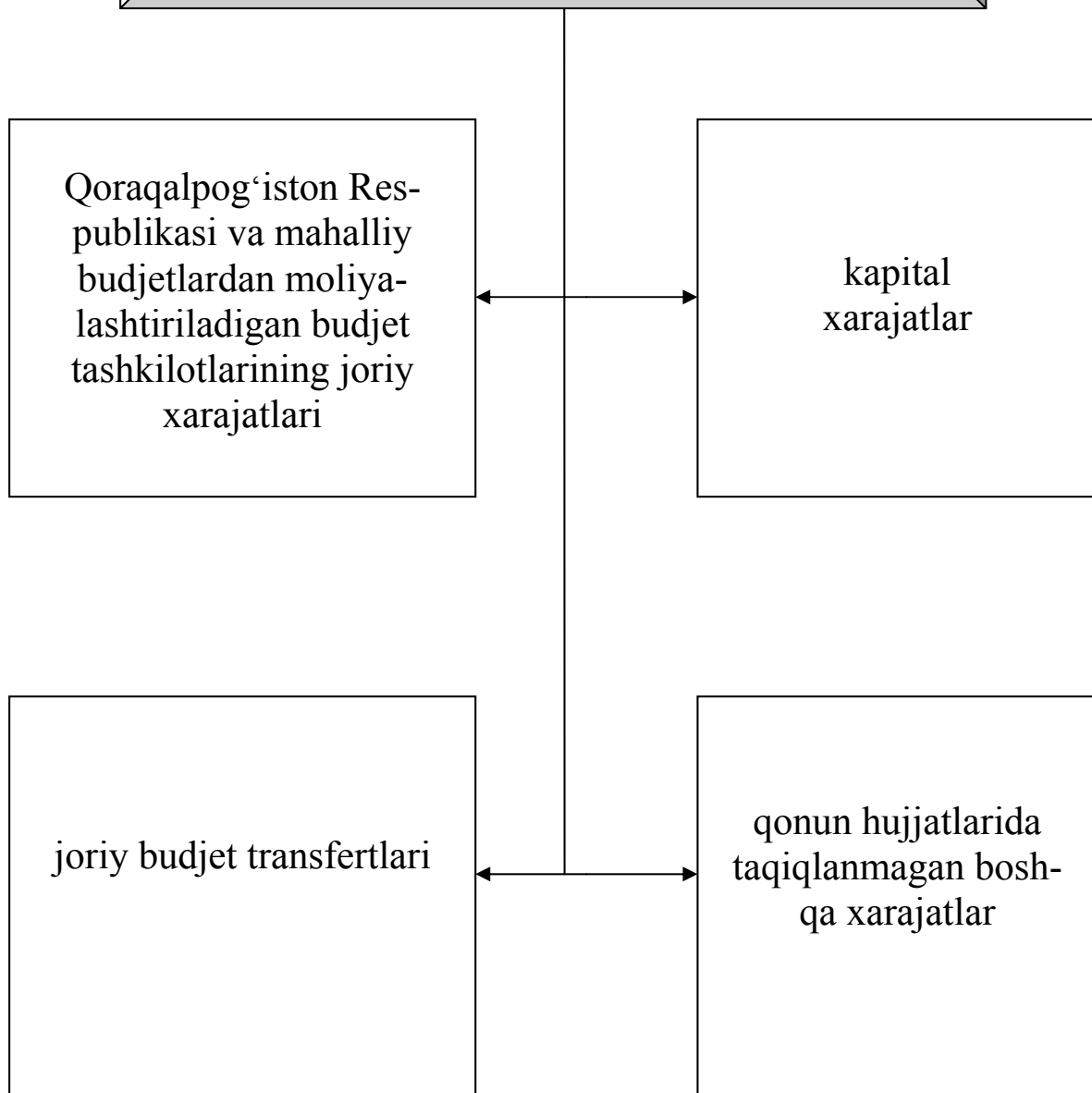

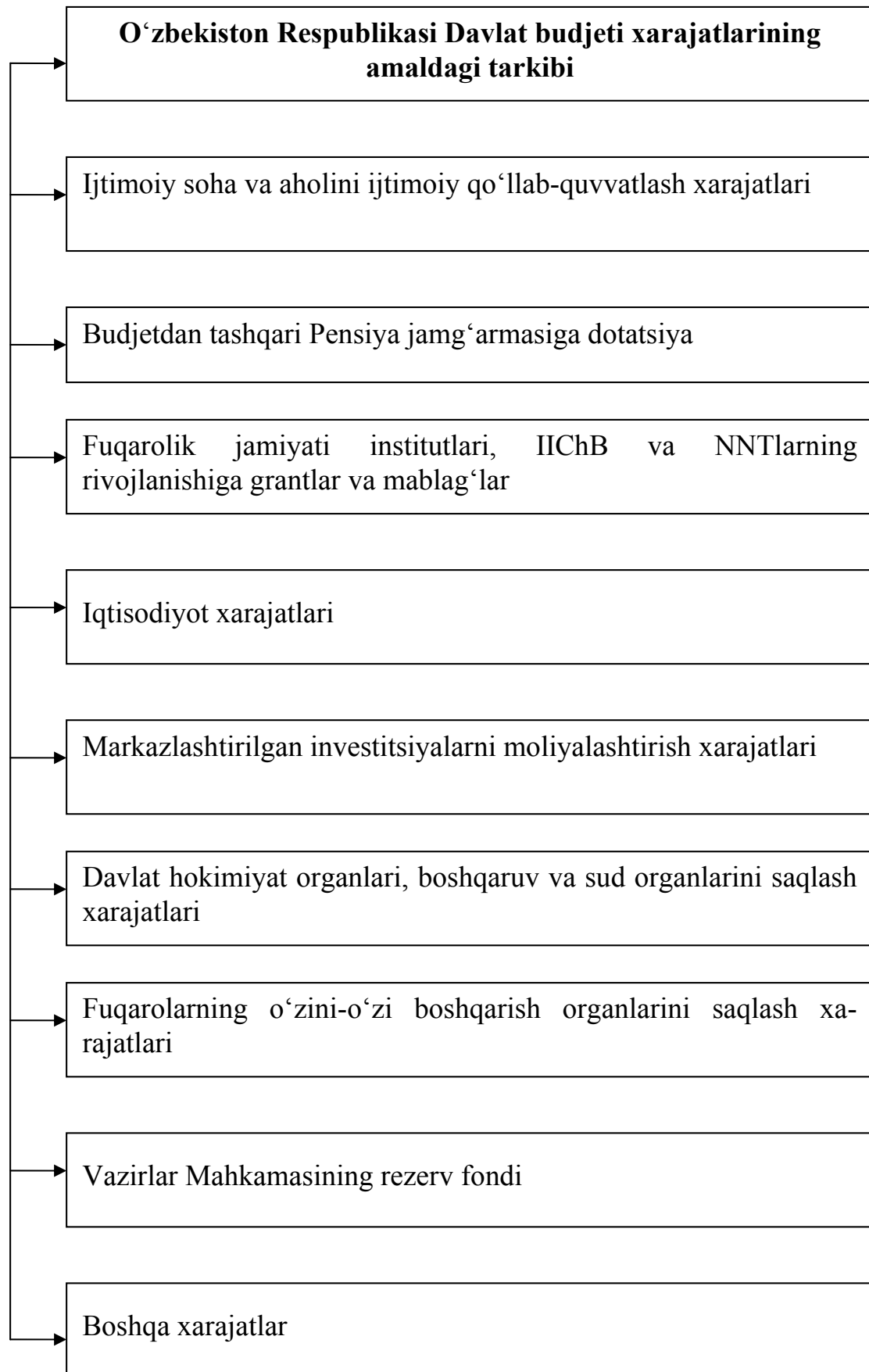

18.2. Budgetdan moliyalashtirish: ta'rifi, prinsiplari, shakllari va metodlari

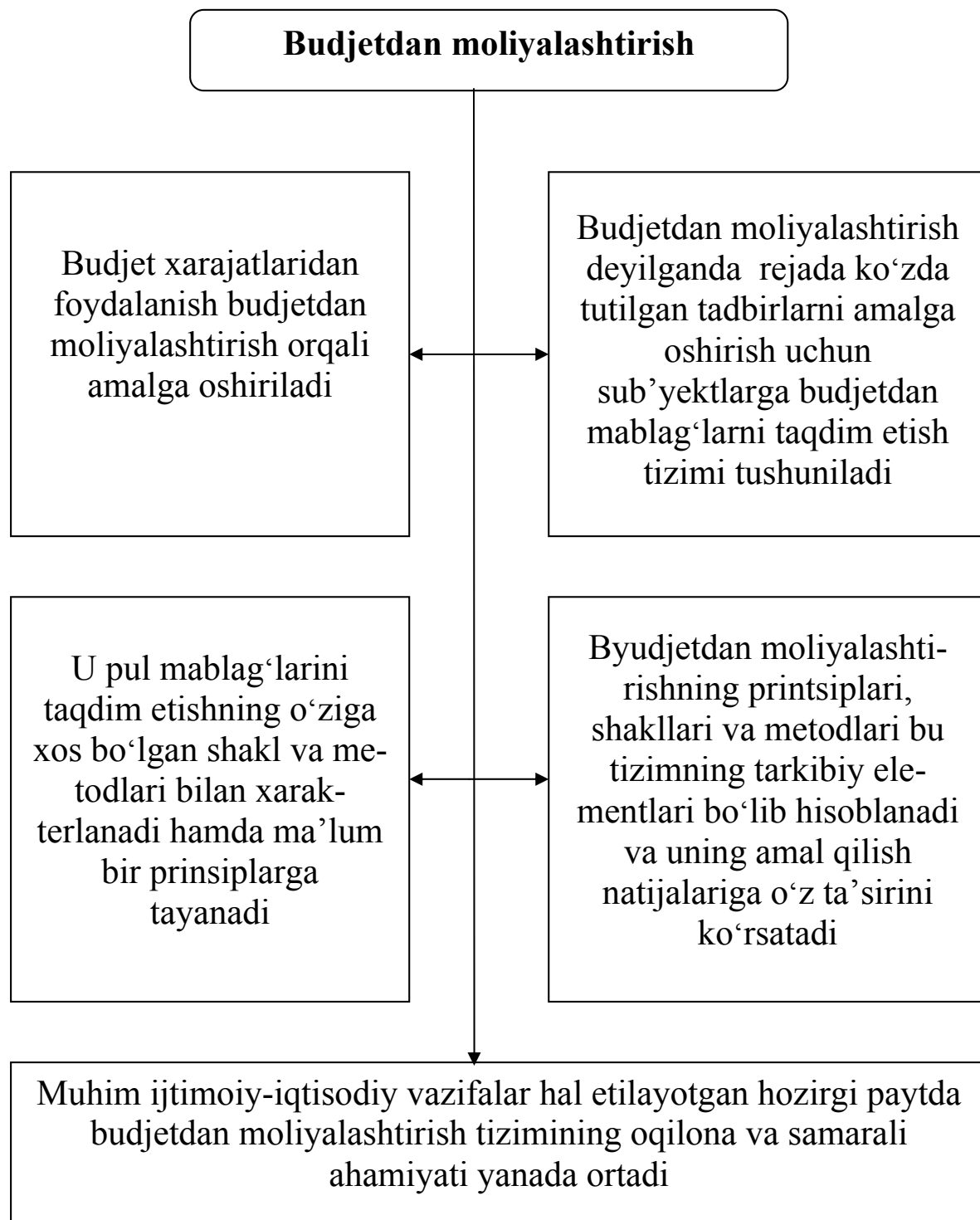

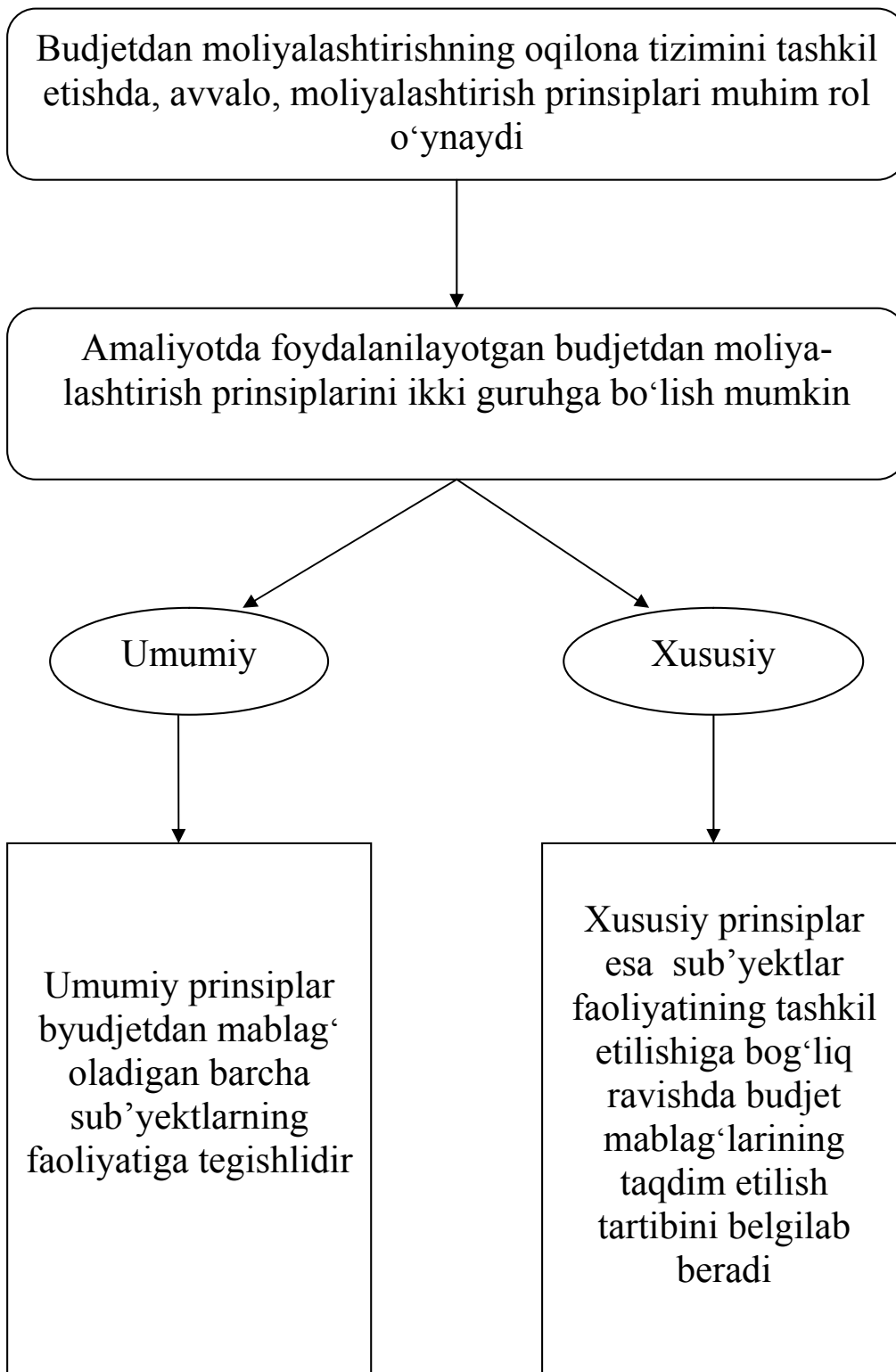

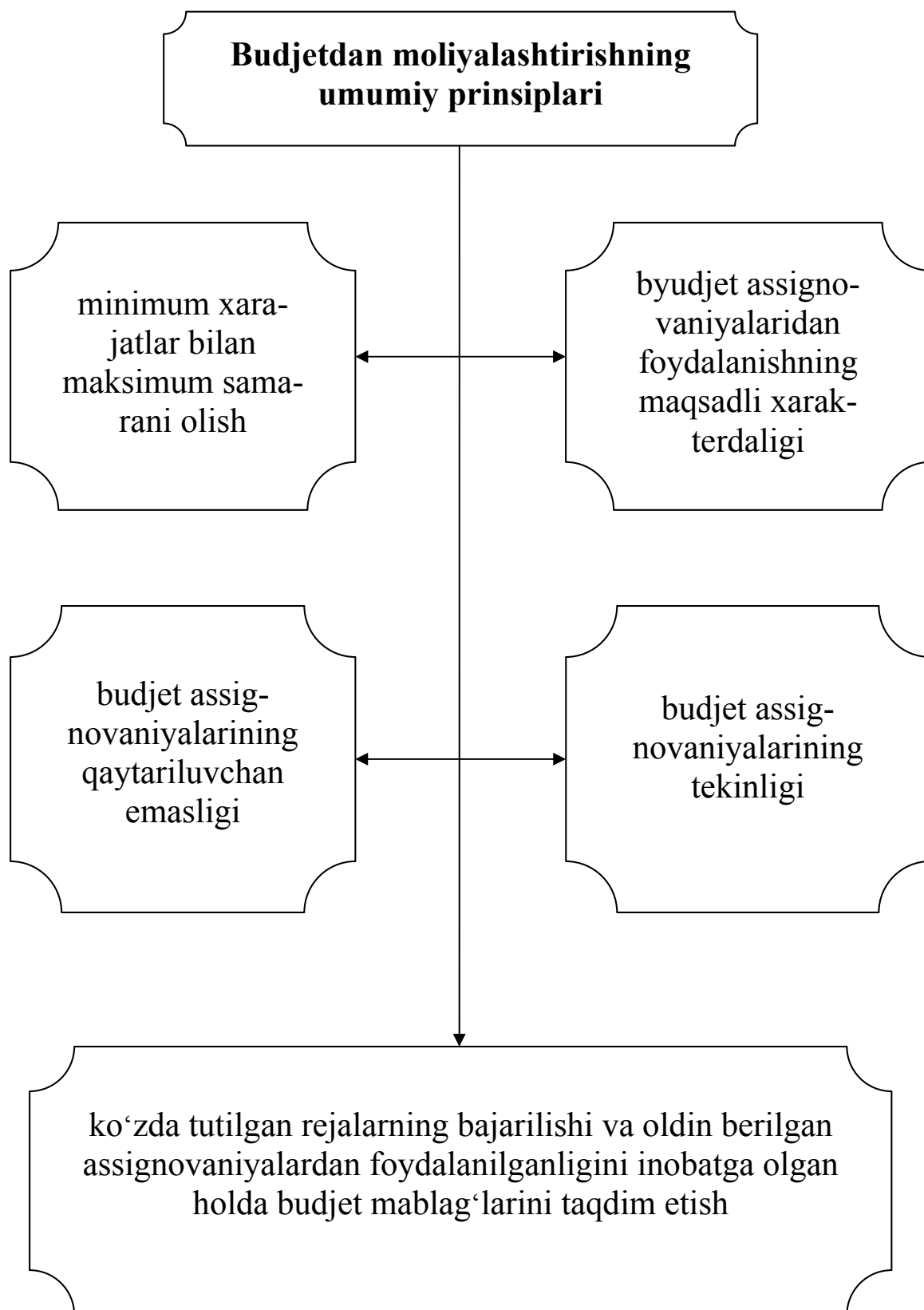

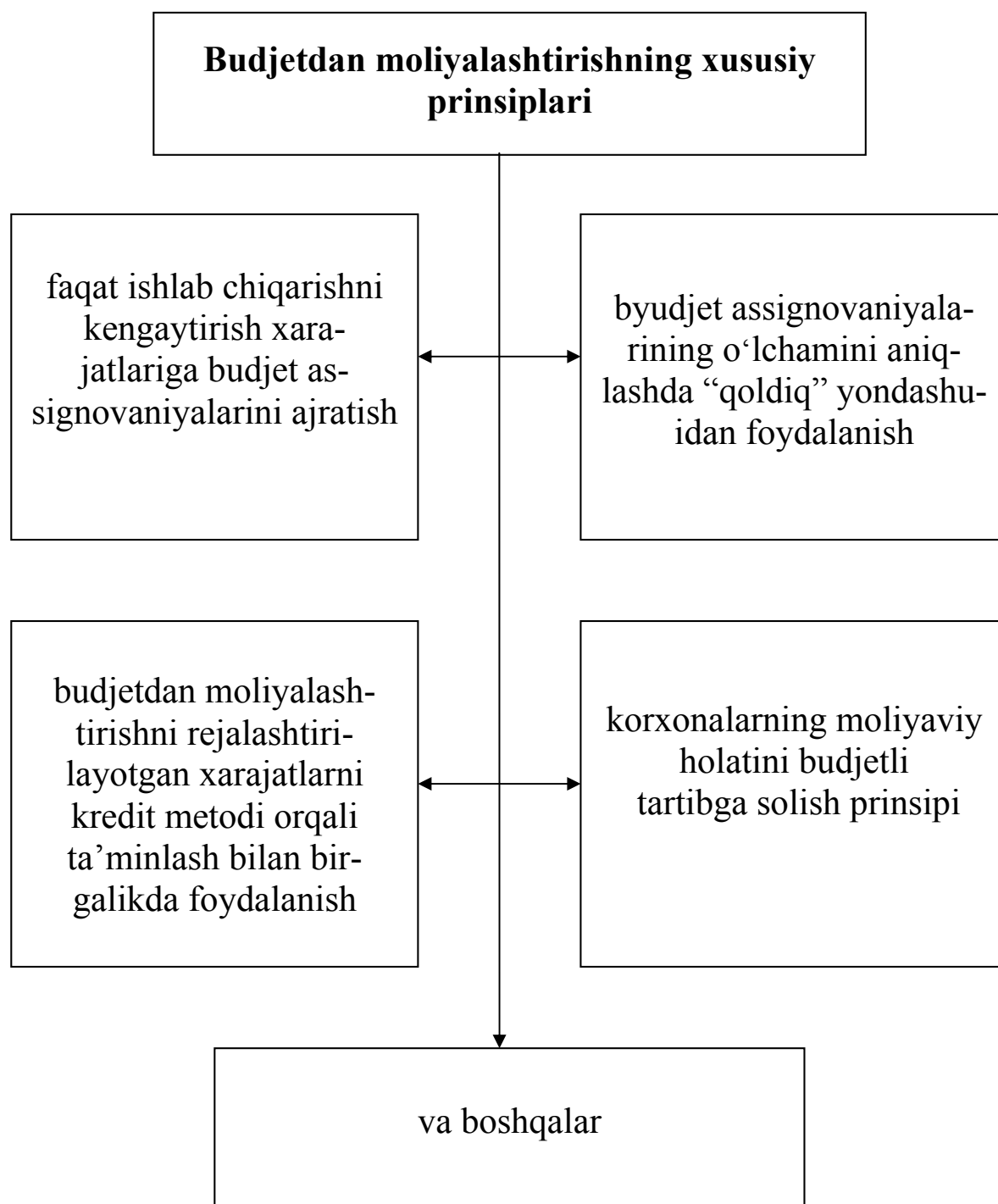

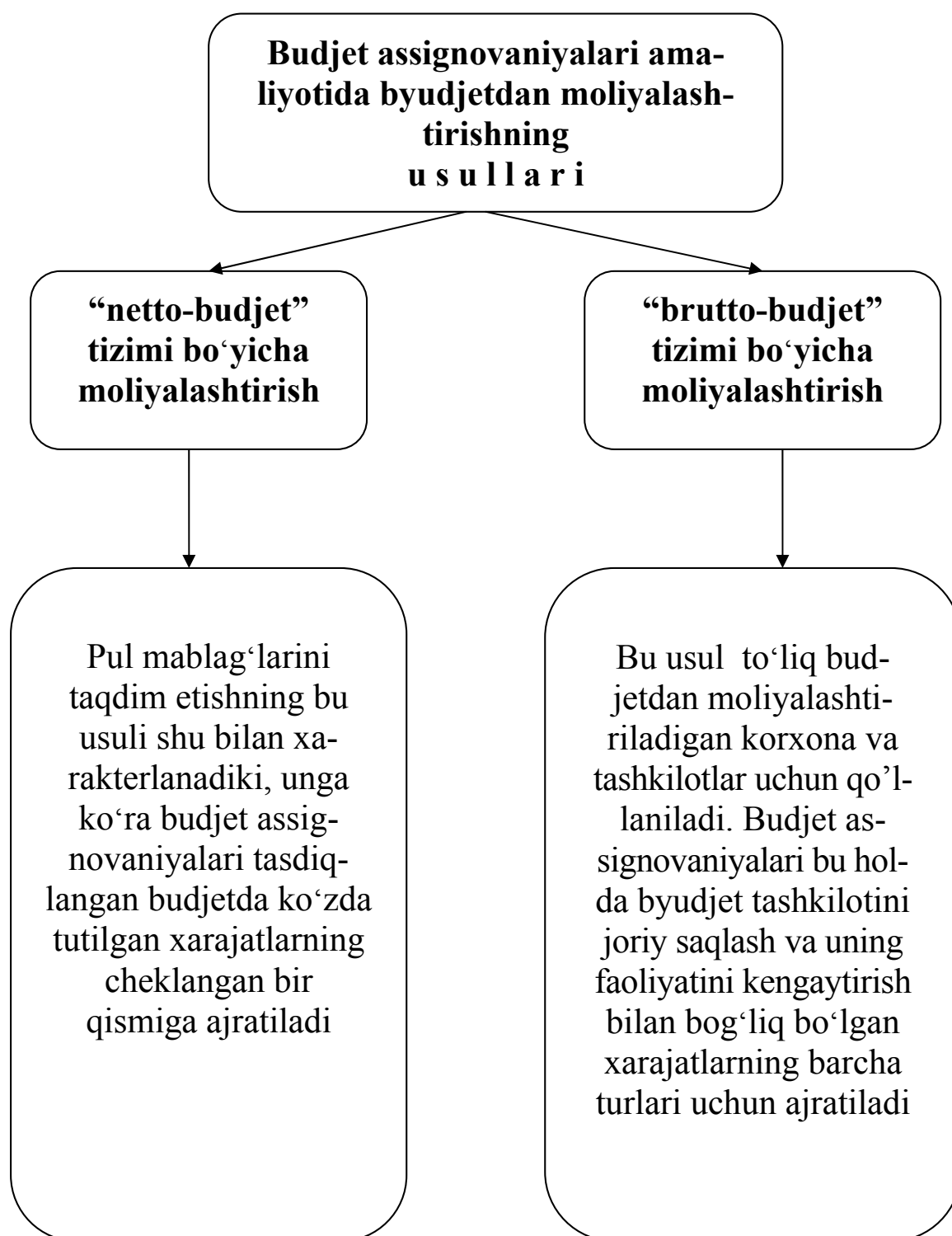

Sub'yektlarga pul mablag'larini taqdim etishning usullariga muvofiq budjetdan moliyalashtirish shakllari

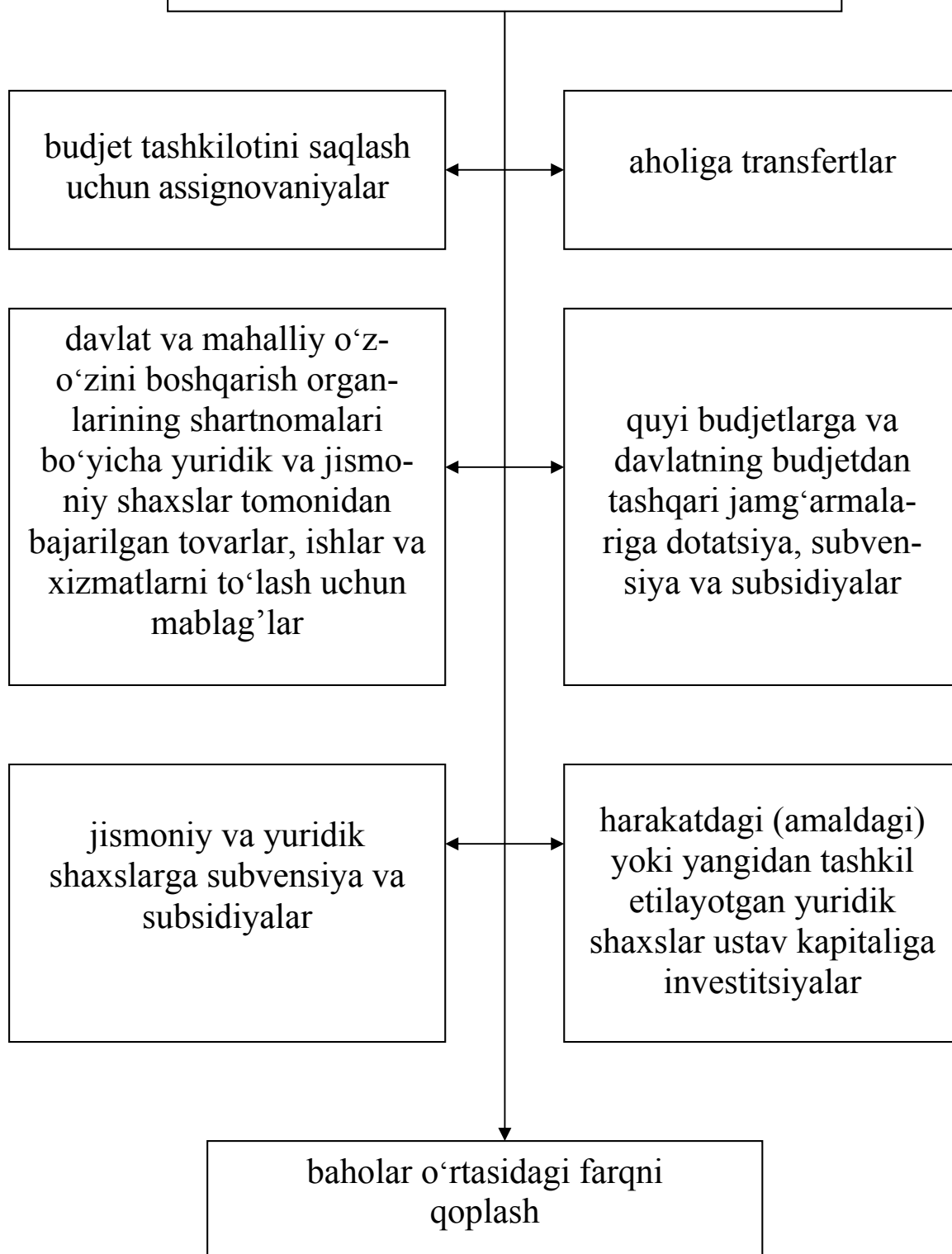

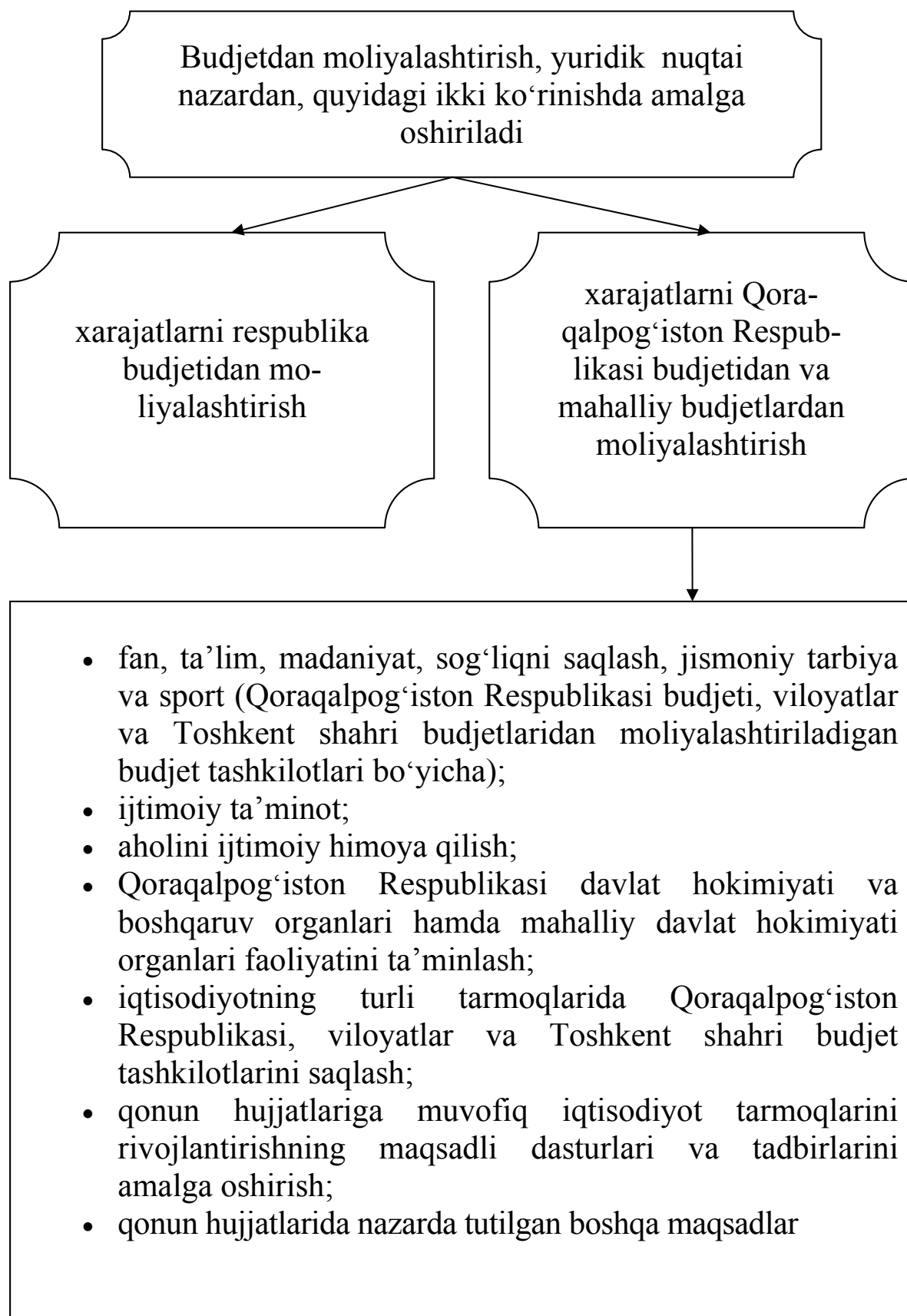

Xarajatlarni respublika budjetidan moliyalashtirish

- fan, ta’lim, madaniyat, sog‘liqni saqlash, jismoniy tarbiya va sport (respublikaga bo‘ysunadigan tashkilotlar bo‘yicha);
- ijtimoiy ta’minot;
- mudofaa, milliy xavfsizlik va jamoat tartibini ta’minlash;
- sudlar va prokuratura organlari faoliyatini ta’minlash;
- davlat va safarbarlik zaxiralarini vujudga keltirish hamda ularni saqlash;
- davlatning markazlashtirilgan investitsiyalarini amalga oshirish;
- davlat hokimiyati va boshqaruv organlari, O‘zbekiston Respublikasining chet ellardagi diplomatik vakolatxonalari hamda missiyalari faoliyatini ta’minlash;
- iqtisodiyotning turli tarmoqlarinidagi respublikaga bo‘ysunadigan byudjet tashkilotlarini saqlash;
- O‘zbekiston Respublikasi Vazirlar Mahkamasining qarorlariga muvofiq iqtisodiyot tarmoqlarini rivojlantirishning maqsadli davlat dasturlari va tadbirlarini amalga oshirish;
- er tuzish, meliorativ, tabiatni muhofaza qilish va epizootiyaga qarshi kurash chora-tadbirlarini amalga oshirish; – qishloq xo‘jaligi zararkunandalariga qarshi kurash;
- gidrometeorologiya, tabiiy ofatlarga qarshi kurash chora-tadbirlari;
- qonun hujjatlarida nazarda tutilgan boshqa maqsadlar.

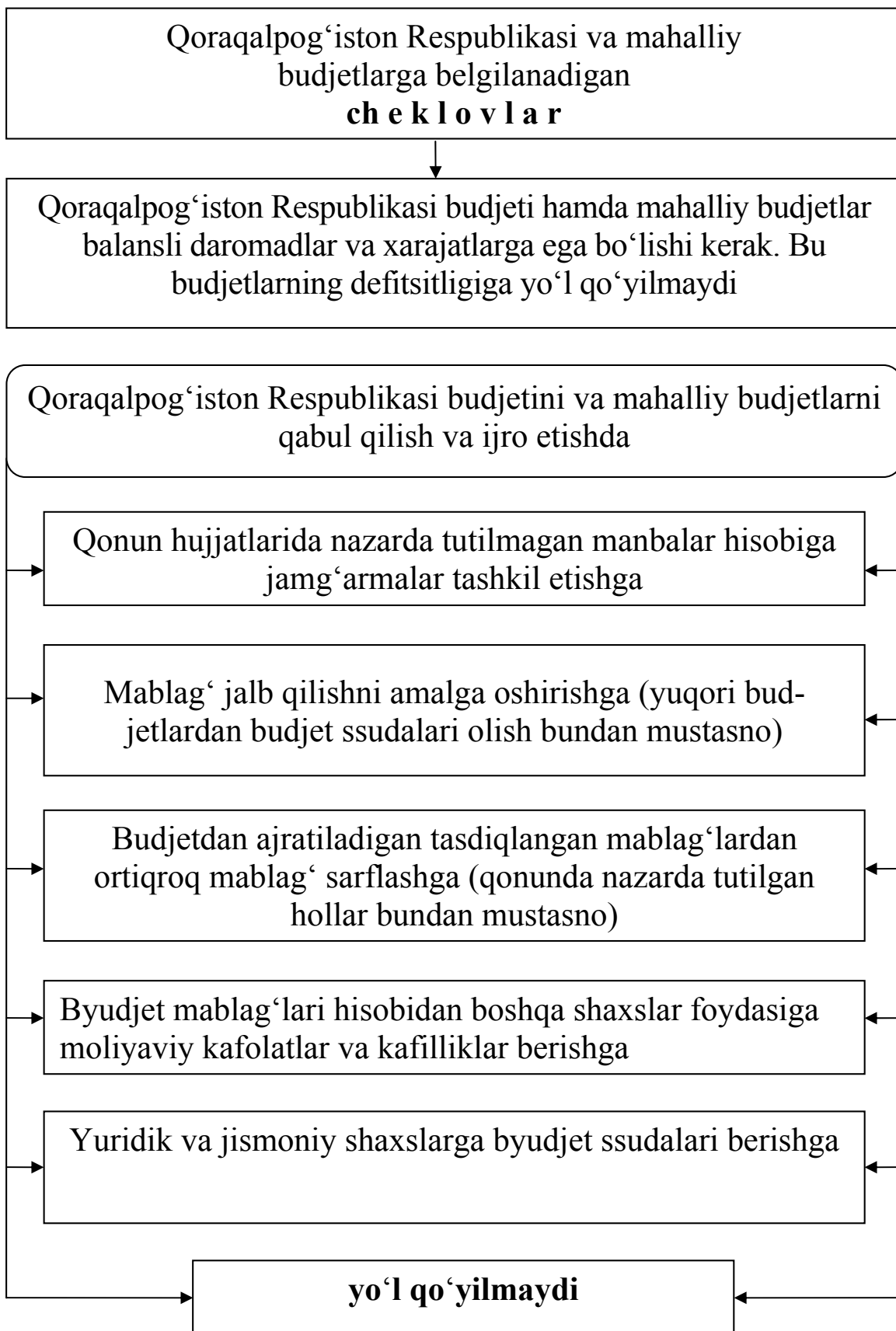

18.3. Budget normalari (me'yorlari), xarajatlar smetasi va budget krediti

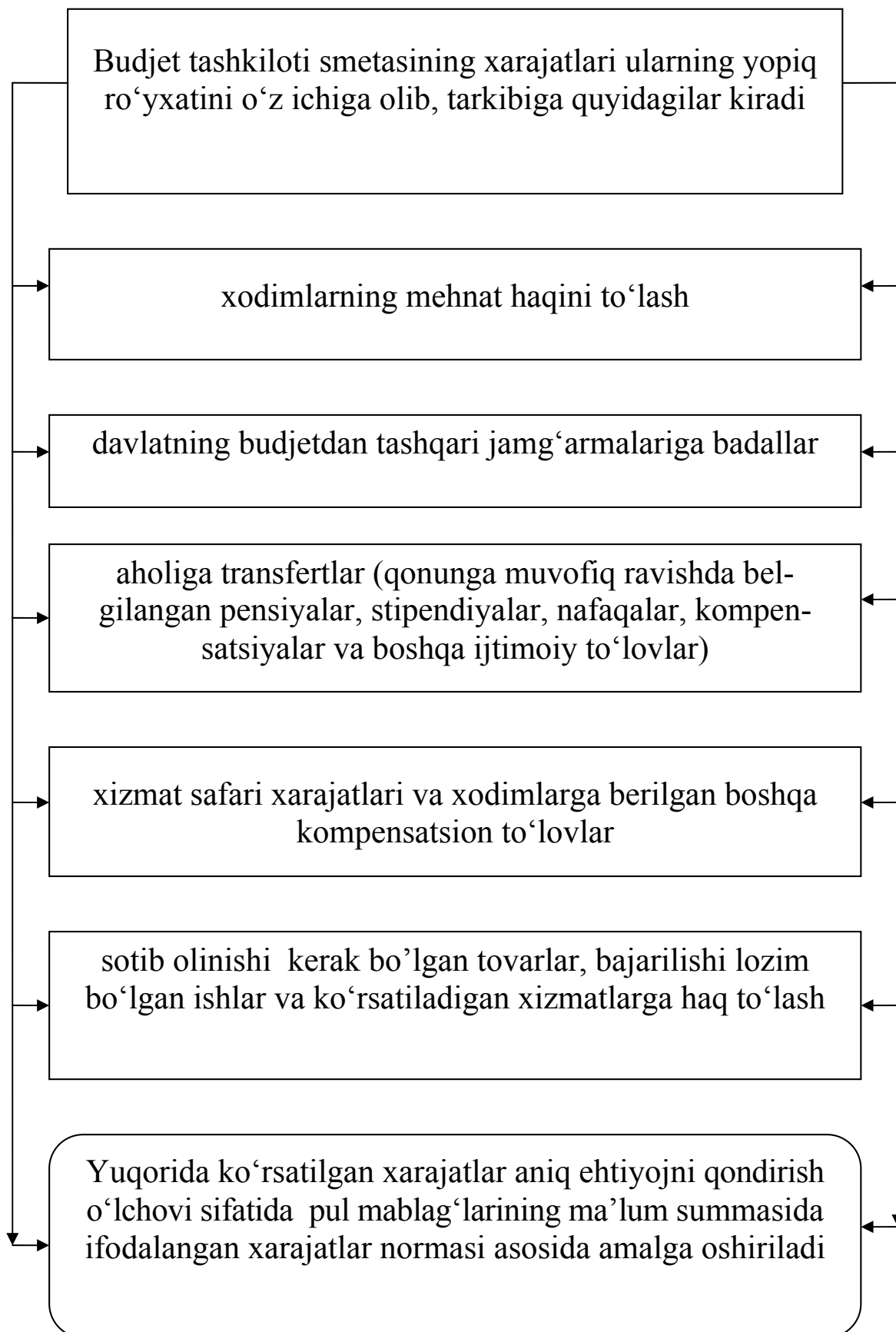

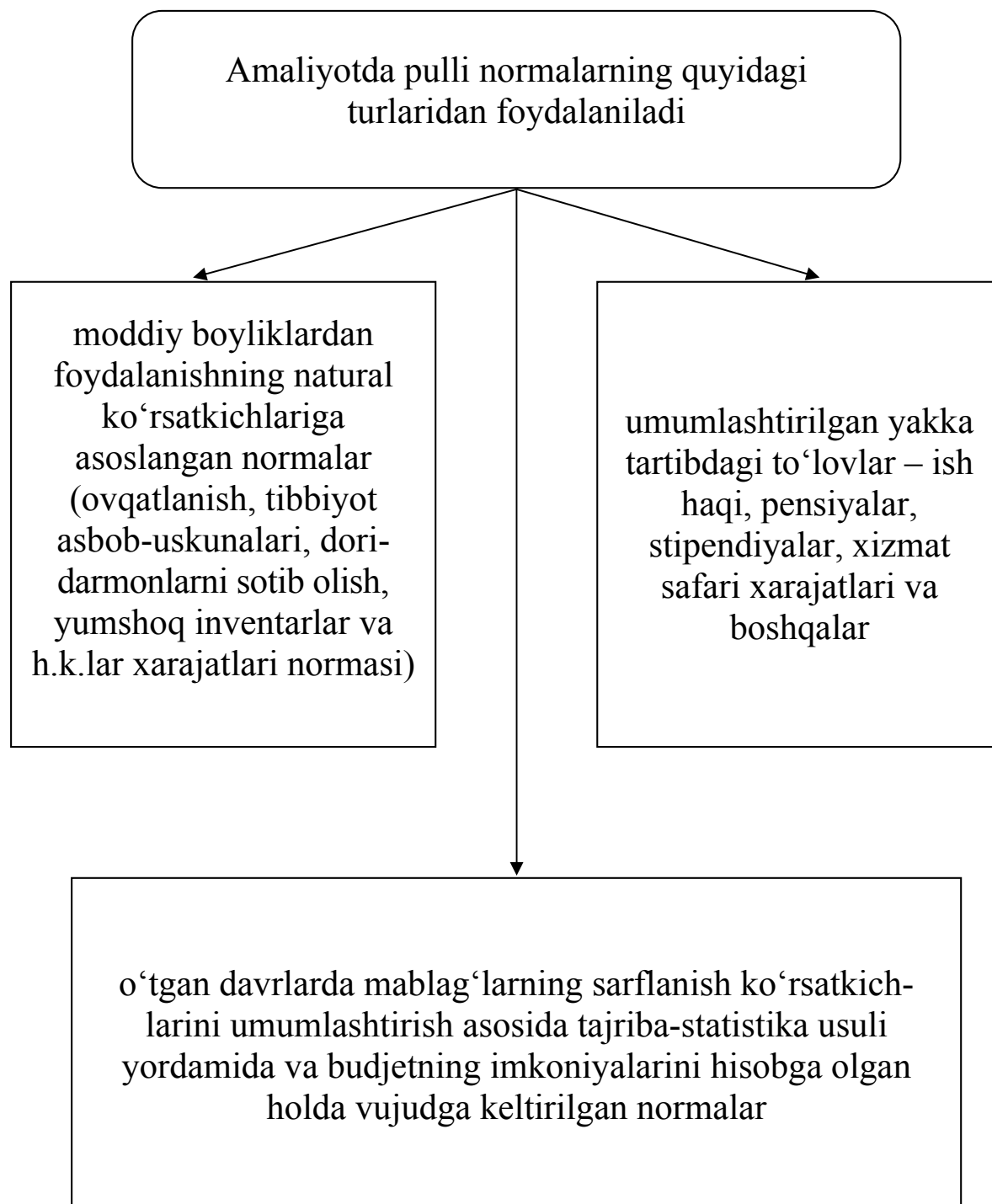

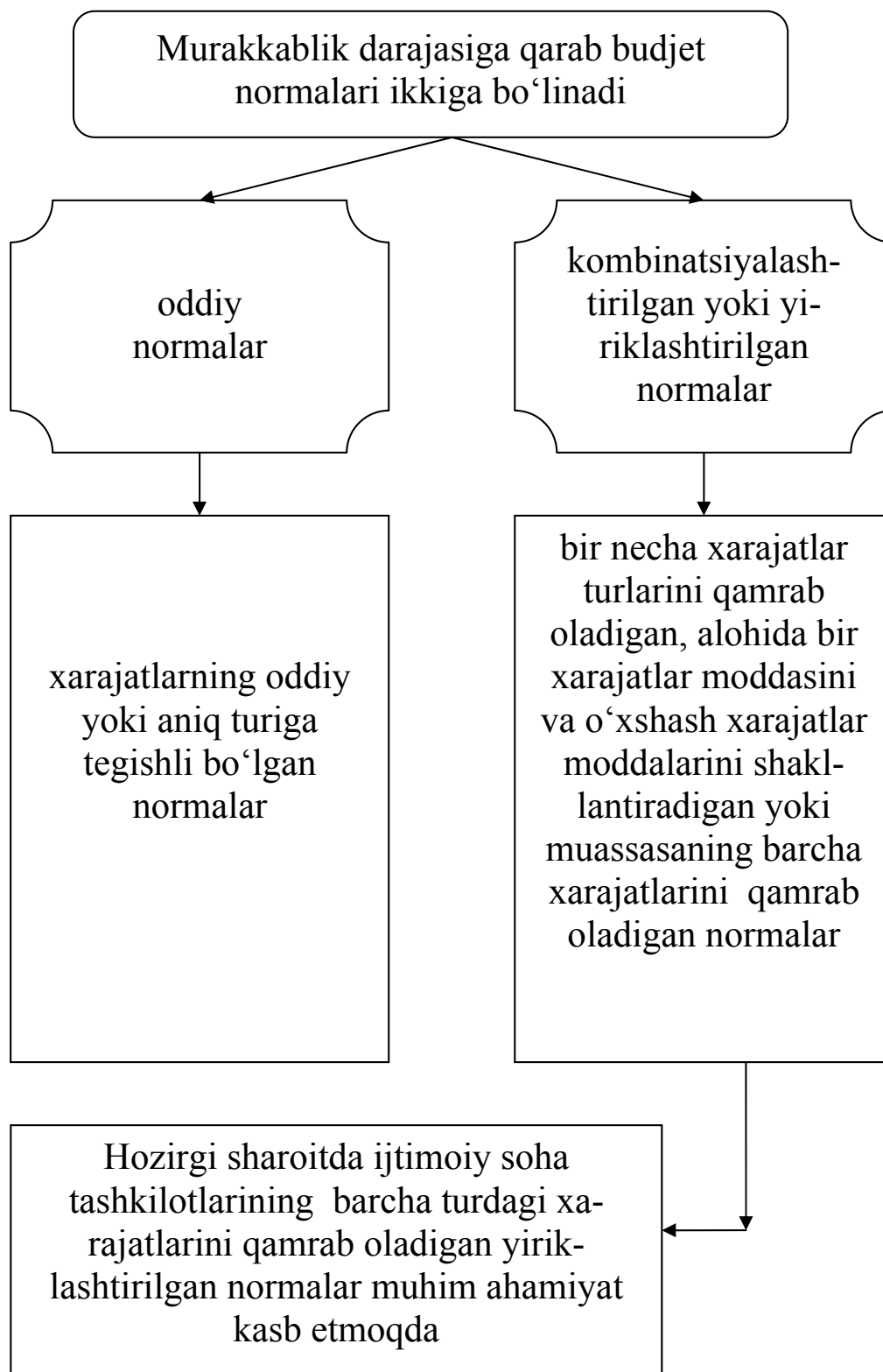

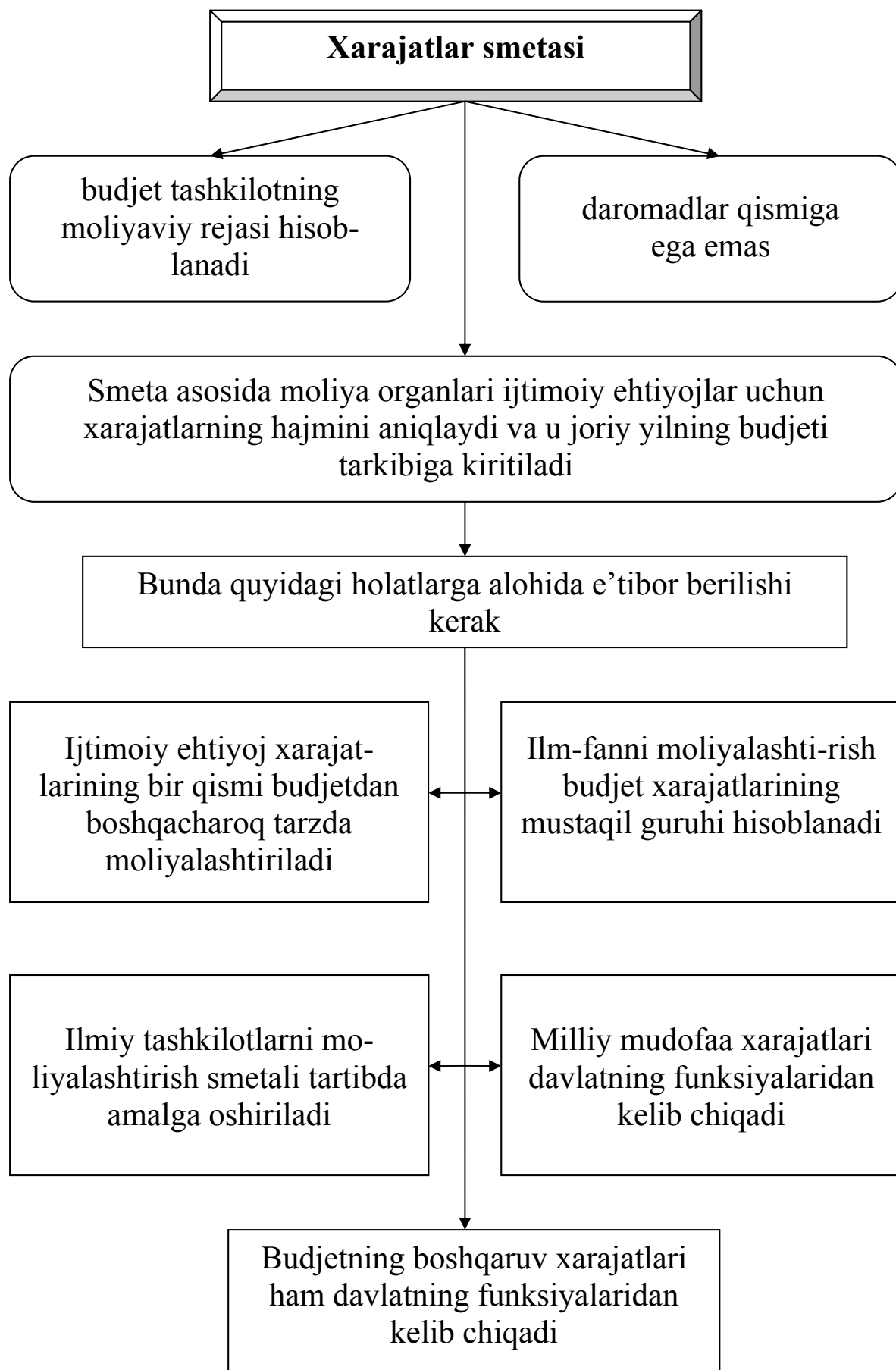

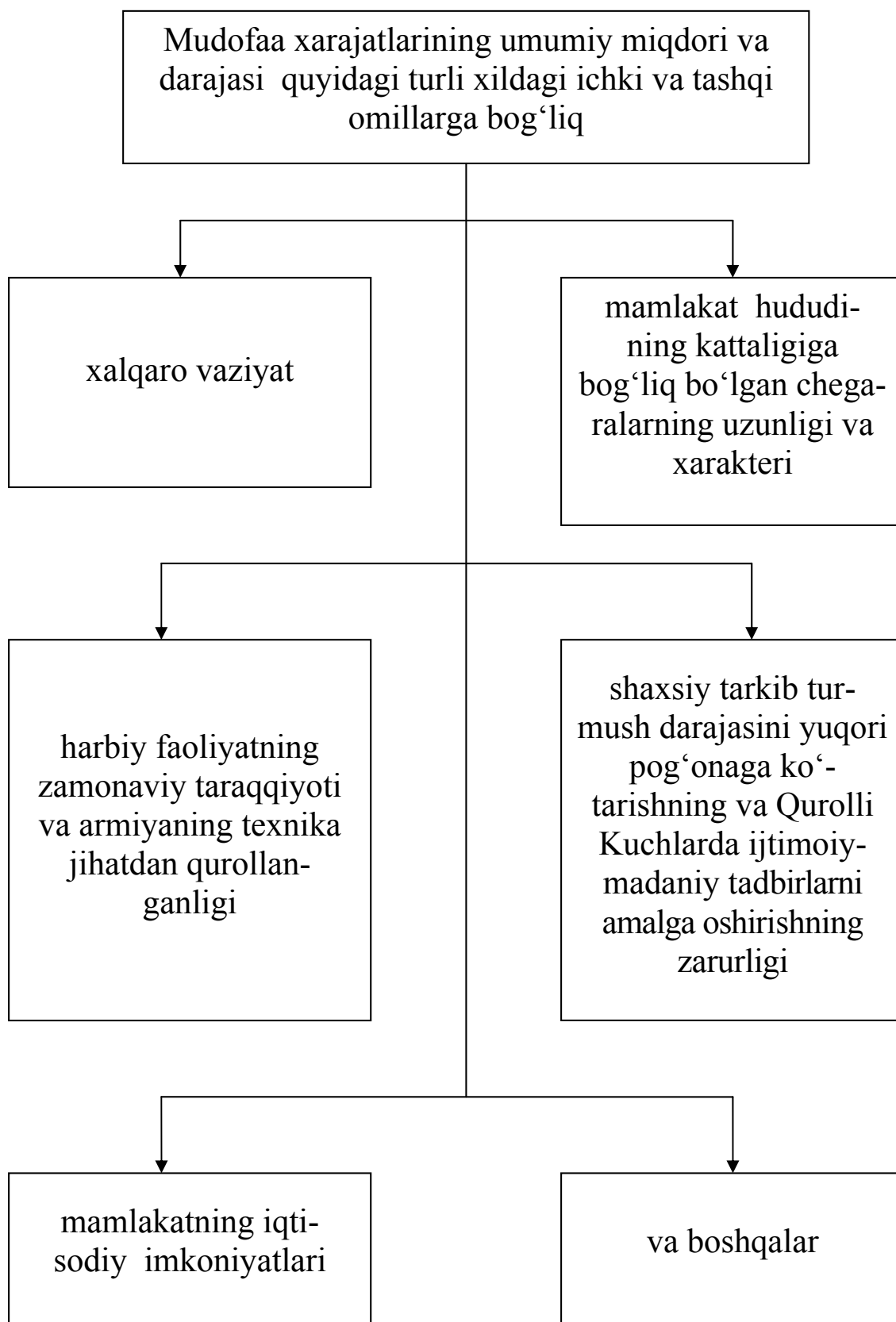

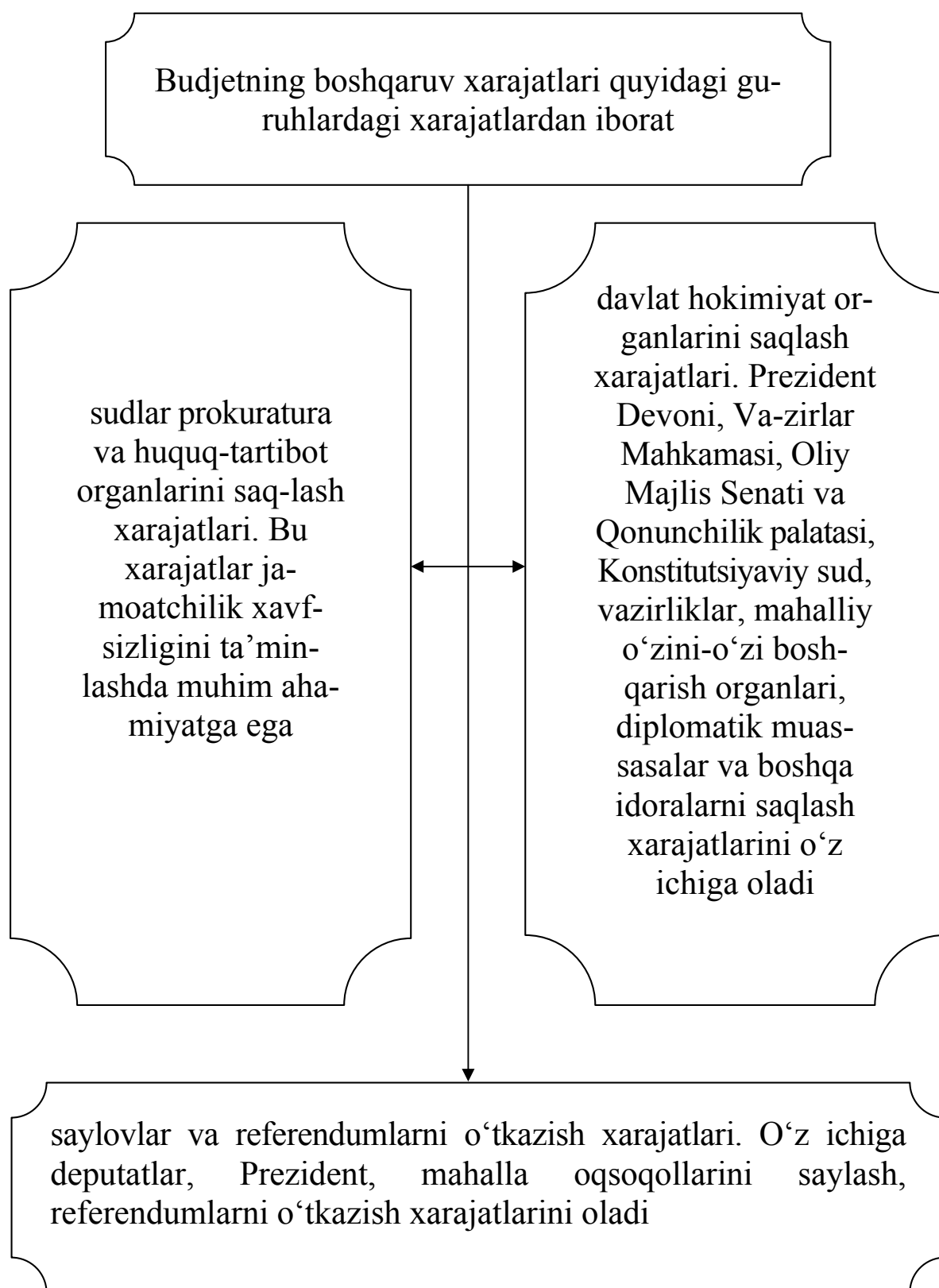

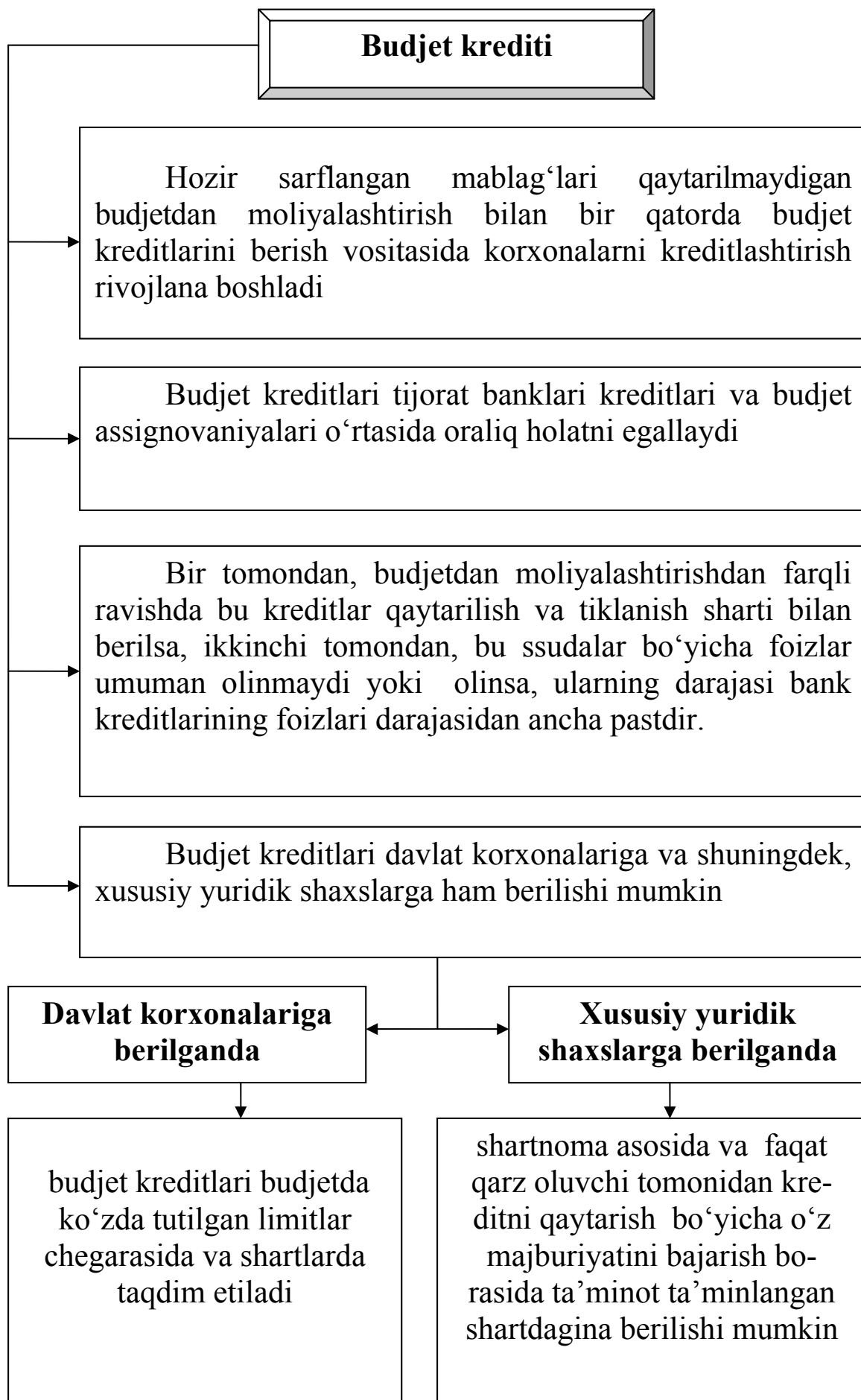

18.4. Budget xarajatlarini sarflash masalalari va vazifalari

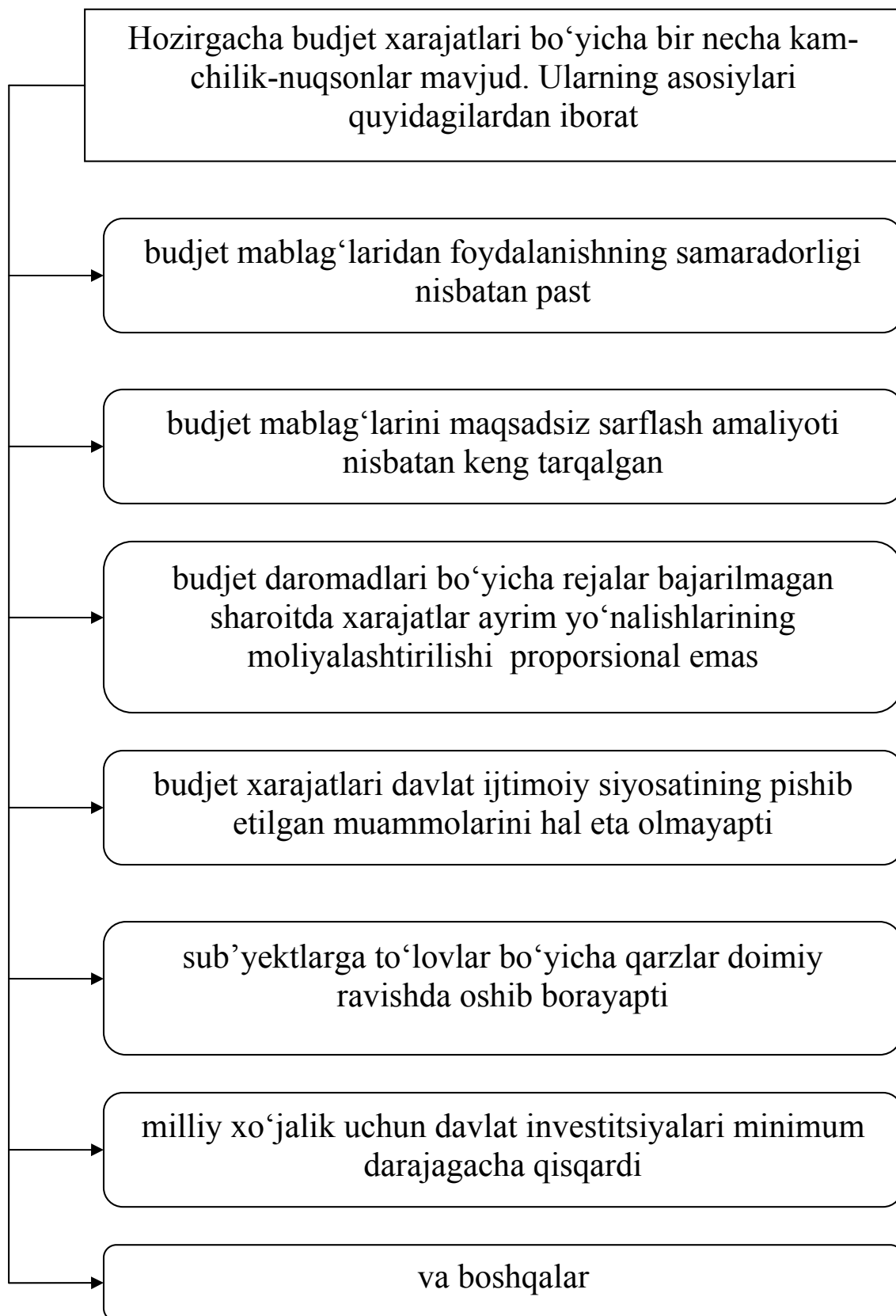

Budjet xarajatlari bo'yicha bajarilishi lozim bo'lgan vazifalar

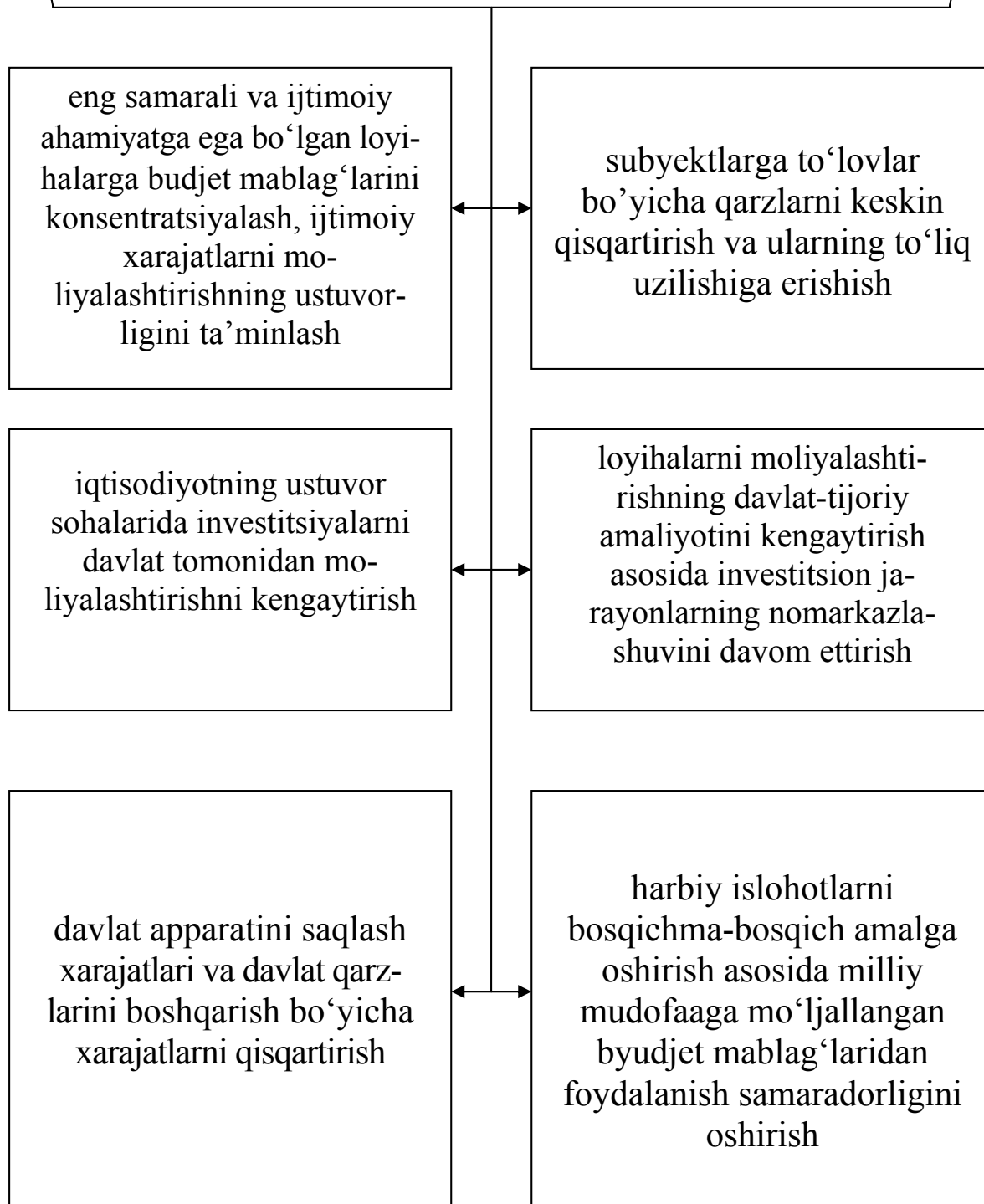

Budjet xarajatlari bo'yicha bajarilishi lozim bo'lgan vazifalar (davomi)

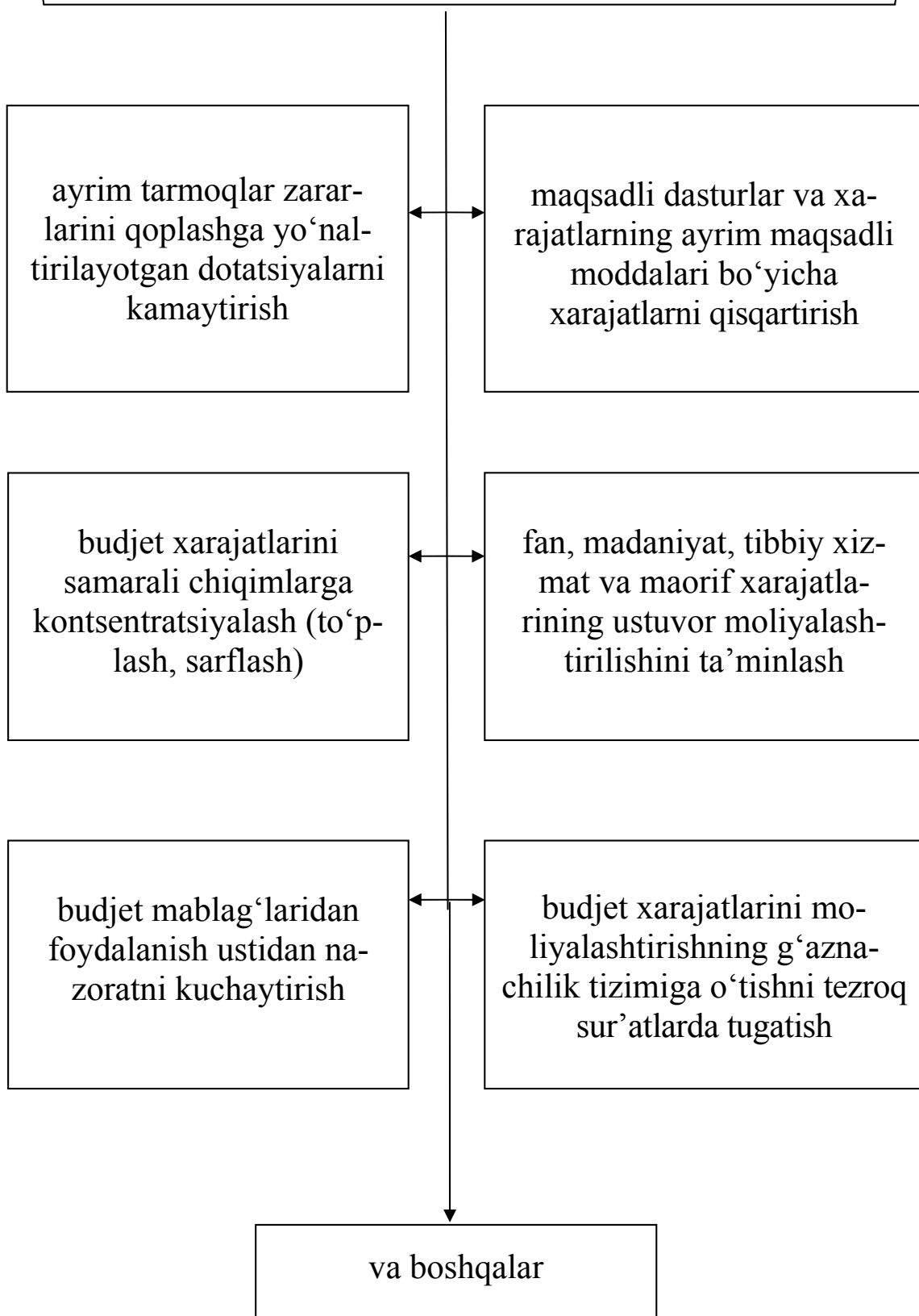

XIX bob. BUDJET TIZIMI VA BUDJET TUZILMASI

19.1. Budjet tizimi: ta'rifi, prinsiplari, uni boshqarish sohasidagi vakolatlar

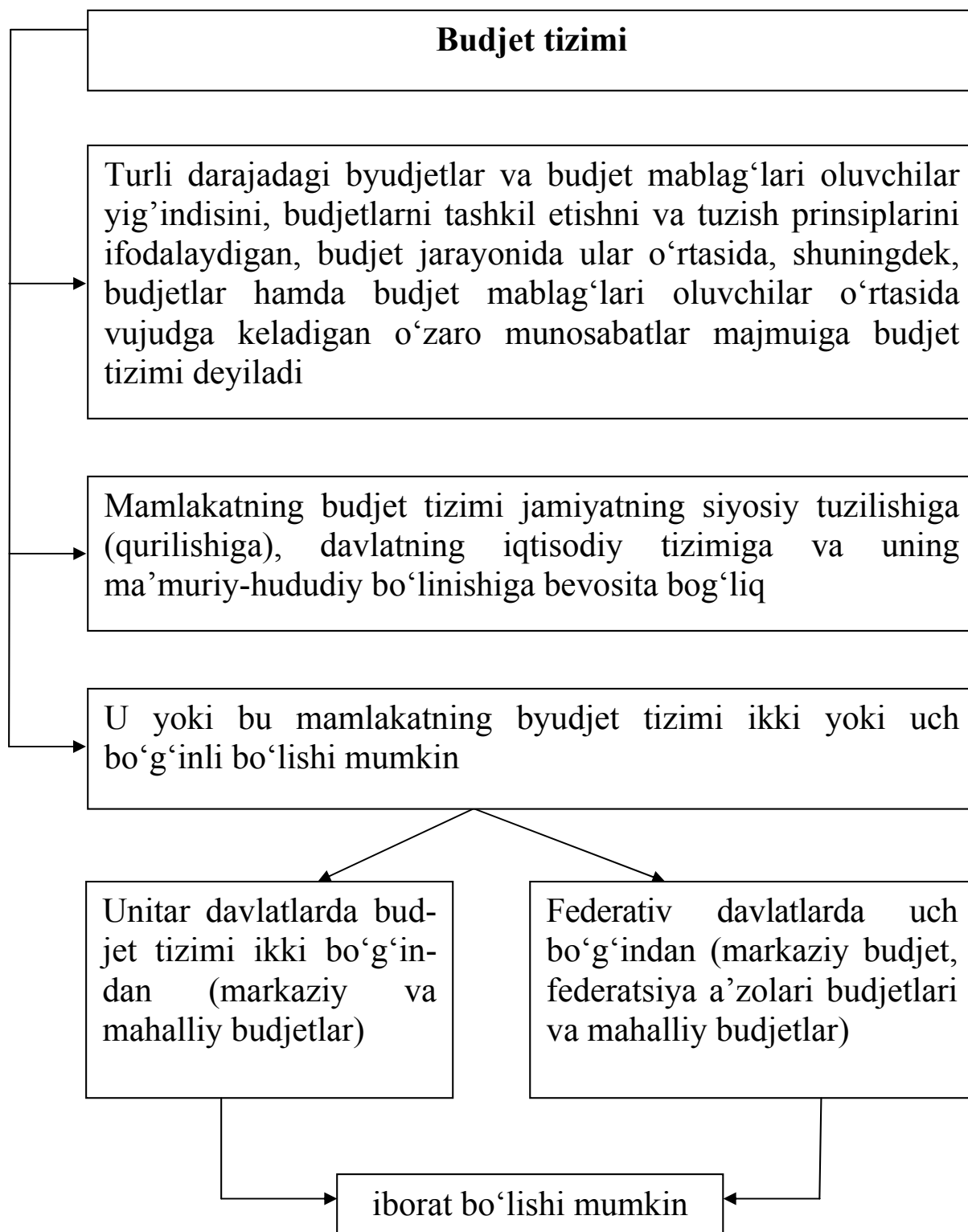

Budjet tizimining prinsiplari

budjet tizimining yagonaligi

budjet tizimining darajalari o'rtasida daromadlar va xarajatlarning chegaralanganligi

budjetlarning mustaqilligi

davlatning budjetdan tashqari jamg'armalari budjetlari, budjetlarning daromadlari va xarajatlarini to'liq aks etishi

budjetlarning balansliligi

budjet mablag'laridan foydalanishning samaradorligi va tejamliligi

budjet xarajatlarini qoplashning umumiyligi

oshkoralik

budjetning haqqoniyligi

budjet mablag'larining adresliligi va maqsadli xarakterdaligi

**O‘zbekiston Respublikasi Vazirlar Mahkamasining
budjet tizimini boshqarish sohasidagi vakolatlari**

Davlat budjeti loyihasini ishlab chiqilishini tashkil etish va uni O‘zbekiston Respublikasi Oliy Majlisiga taqdim etish

Davlat budjetining ijrosini tashkil etish

O‘zbekiston Respublikasi Moliya vazirligi va davlat boshqaruvi boshqa organlarining Davlat budjetini ijro etish borasidagi ishlarini muvofiqlashtirish va nazorat qilish

Davlat maqsadli fondlari mablag‘larini shakllantirish va ulardan foydalanish tartibini belgilash

Davlat byudjeti ijrosi to‘g‘risidagi hisobotni O‘zbekiston Respublikasi Oliy Majlisi tasdig‘iga kiritish

qonun hujjatlariga muvofiq boshqa vakolatlarni amal‘ga oshirish

Qoraqalpog‘iston Respublikasi Jo‘qorg‘i Kengesi va mahalliy hokimiyat vakillik organlarining budget tizimini boshqarish sohasidagi vakolatlari

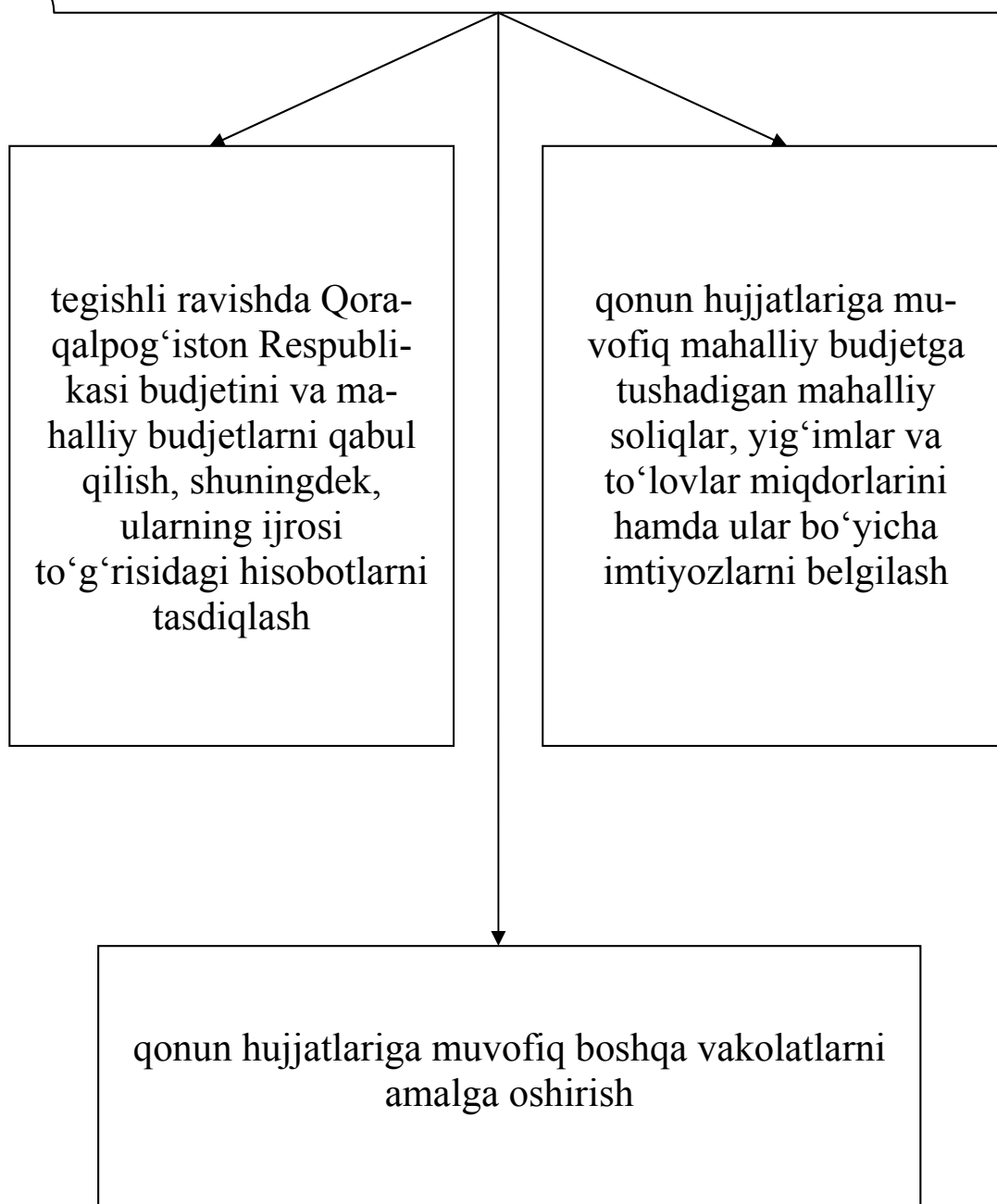

**Qoraqalpog‘iston Respublikasi Vazirlar Kengashi va
tegishli hokimiyatlarni budjet tizimini boshqarishdagi
vakolatlari**

Qoraqalpog‘iston Respublikasi budjeti va mahalliy budjetlar loyihalarini tegishli ravishda Qoraqalpog‘iston Respublikasi Jo‘qorg‘i Kengesi va mahalliy hokimiyat vakillik organlari qabul qilishi uchun taqdim etish hamda ularning ijrosi to‘g‘risidagi hisobotlarni tuzish

budgetga tushumlarning to‘liq va o‘z vaqtida tushishi hamda budget mablag‘laridan belgilangan maqsadda foydalanilishi ustidan nazoratni tashkil etish

qonun hujjatlariga muvofiq boshqa vakolatlarni amalga oshirish

O‘zbekiston Respublikasi Moliya vazirligining budget tizimini boshqarishdagi vakolatlari

Davlat budjeti loyihasini tayyorlash

Davlat budjeti mablag‘larining tushumi va sarfi tartibini belgilash hamda ular ustidan nazoratni amalga oshirish

Respublika budjeti xarajatlarini amalga oshirish

Budjet tashkilotlarining xarajatlar smetasi va shtat jadvallarini ro‘yxatdan o‘tkazish

Budjetdan mablag‘ oluvchilarning Davlat budjeti mablag‘laridan foydalanishini tartibga soluvchi me‘yoriy-huquqiy hujjatlarni, shuningdek, umummajburiy tUSDagi boshqa me‘yoriy-huquqiy hujjatlarni qabul qilish

Qonun hujjatlariga muvofiq boshqa vakolatlarni amalga oshirish

19.2. Budget tuzilmasi va klassifikatsiyasi

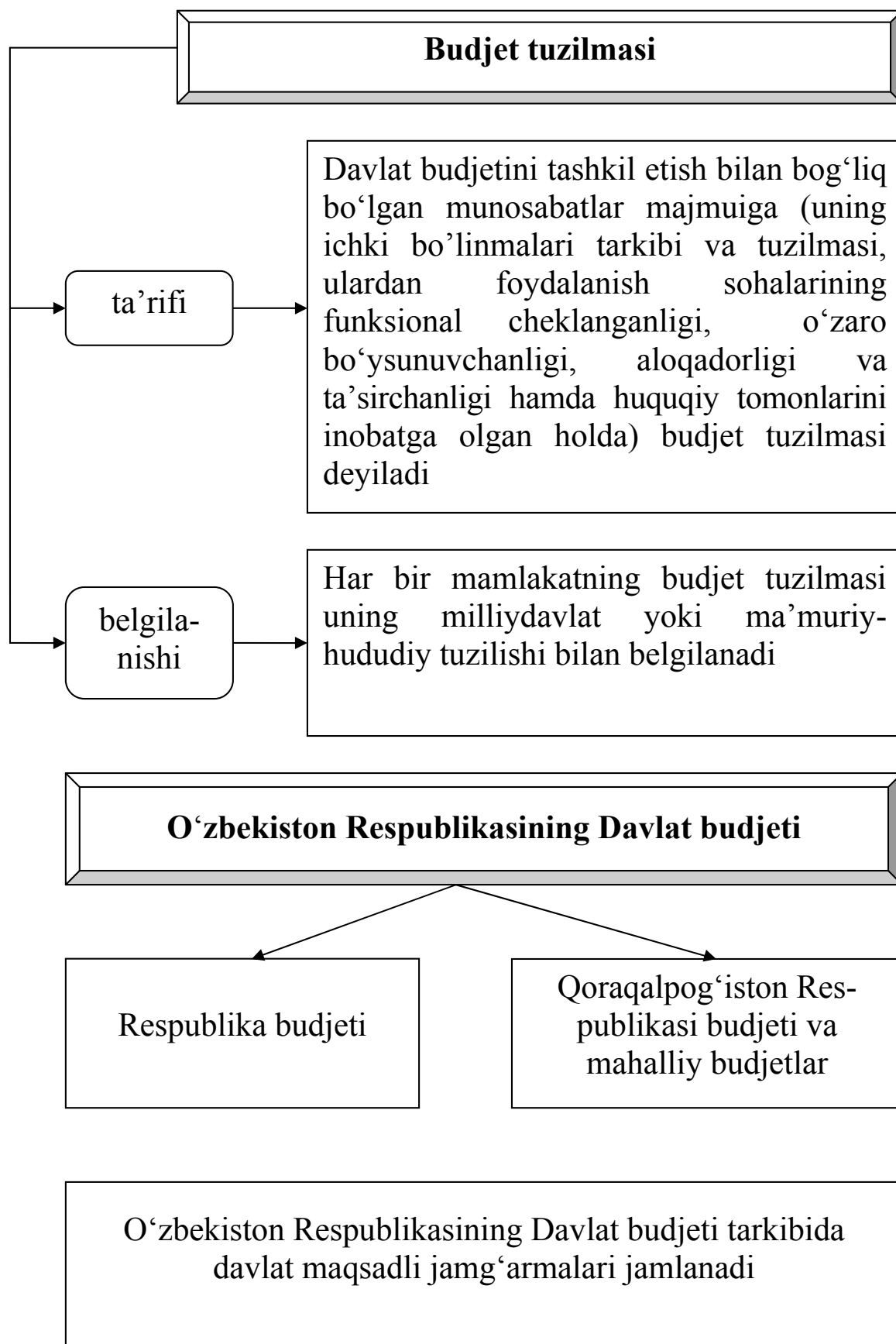

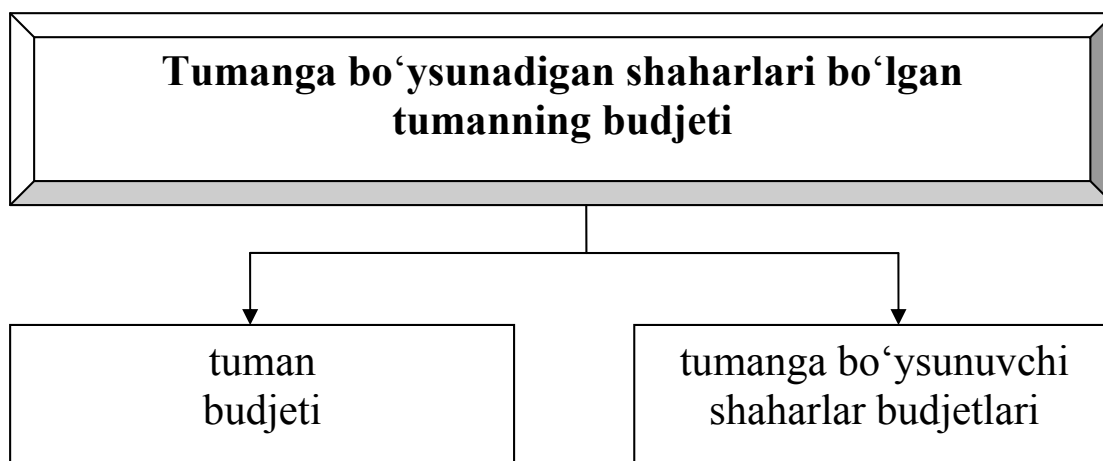
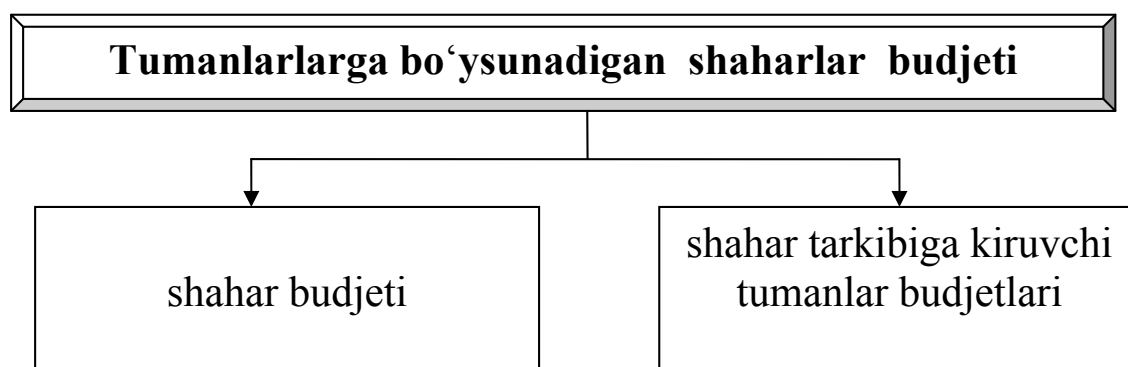
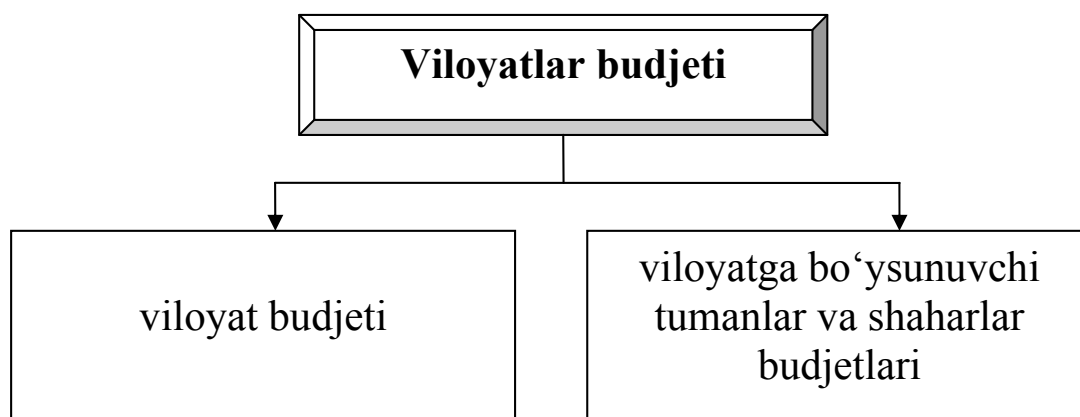
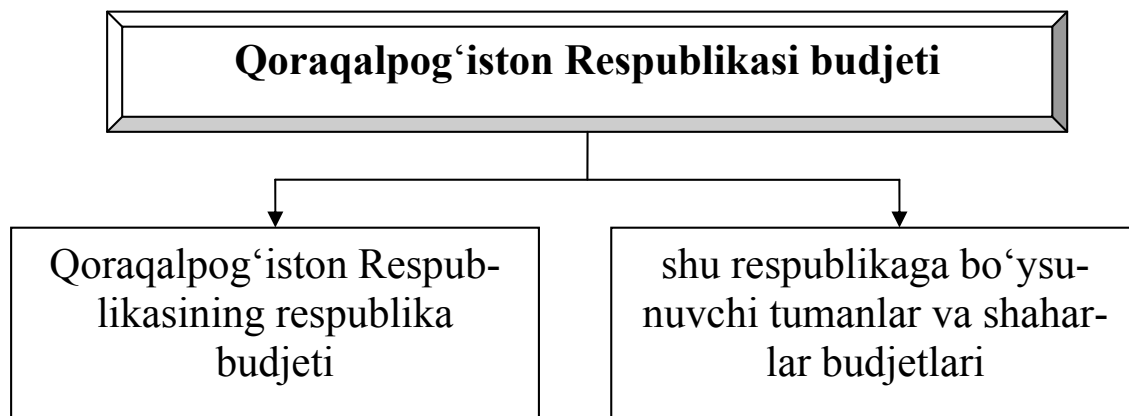

Budjet klassifikatsiyasi

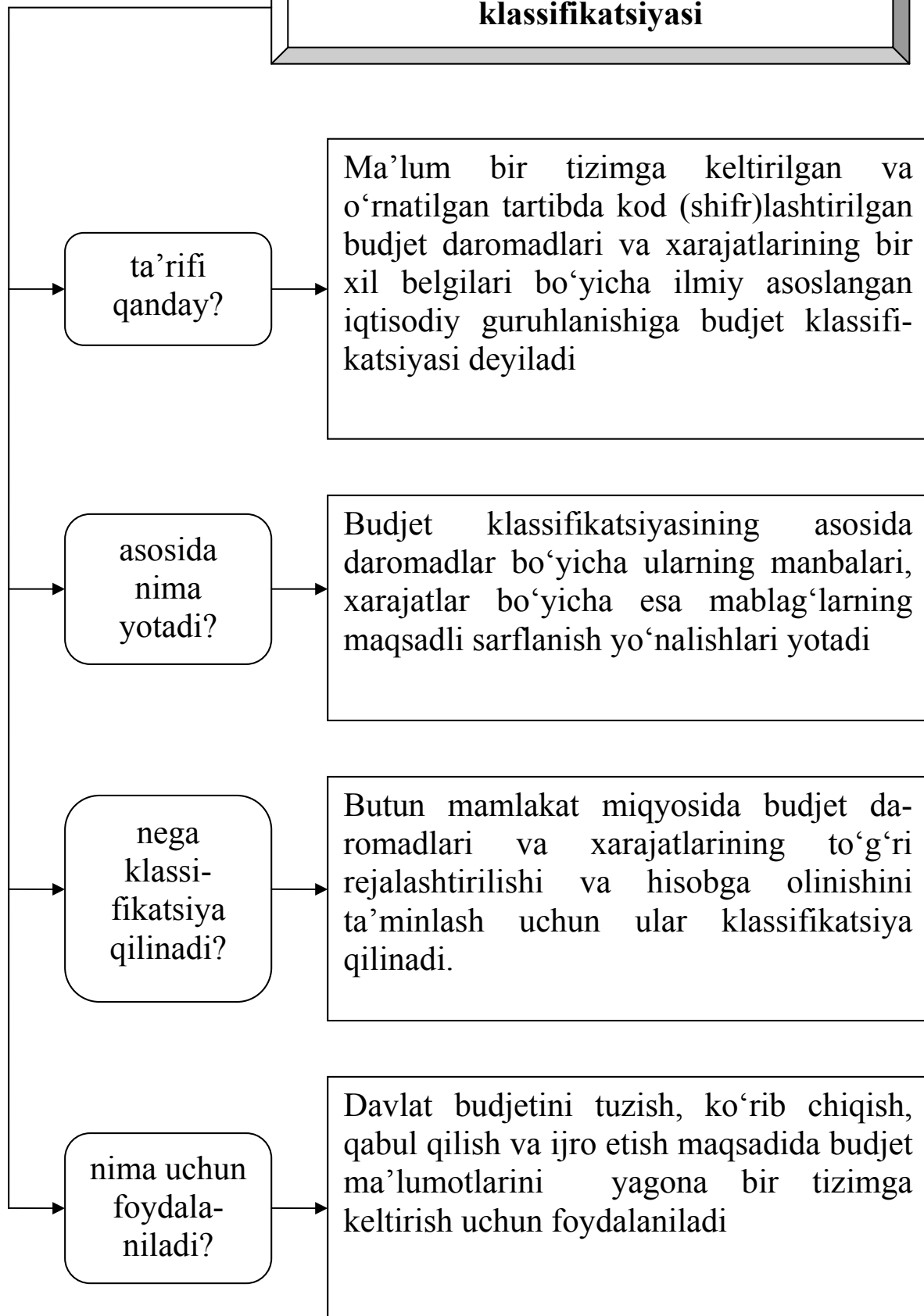

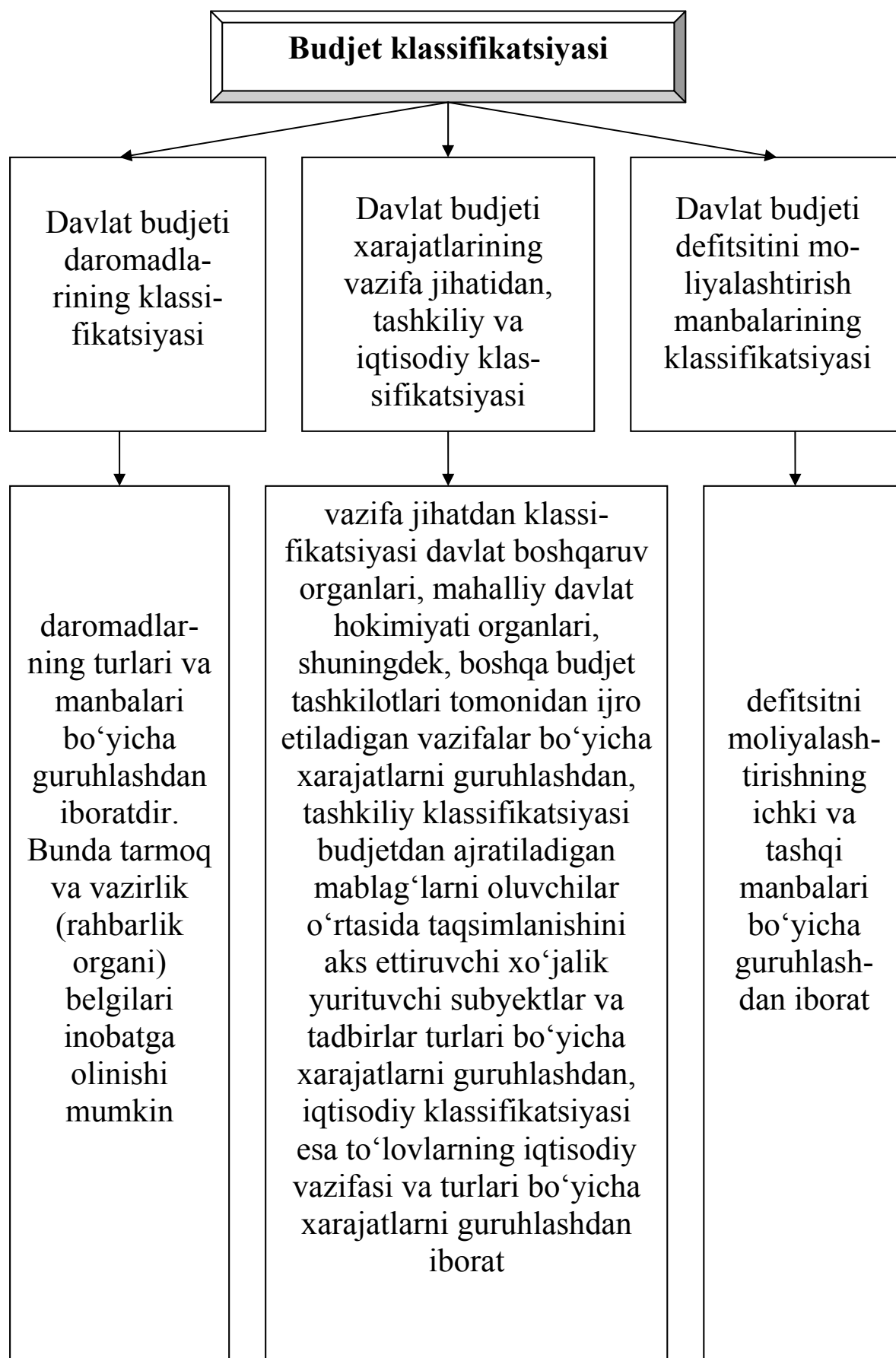

XX bob. BUDJET JARAYONI

20.1. Budjet jarayoni: ta'rifi, bosqichlari, vazifalari, ishtirokchilari va prinsiplari

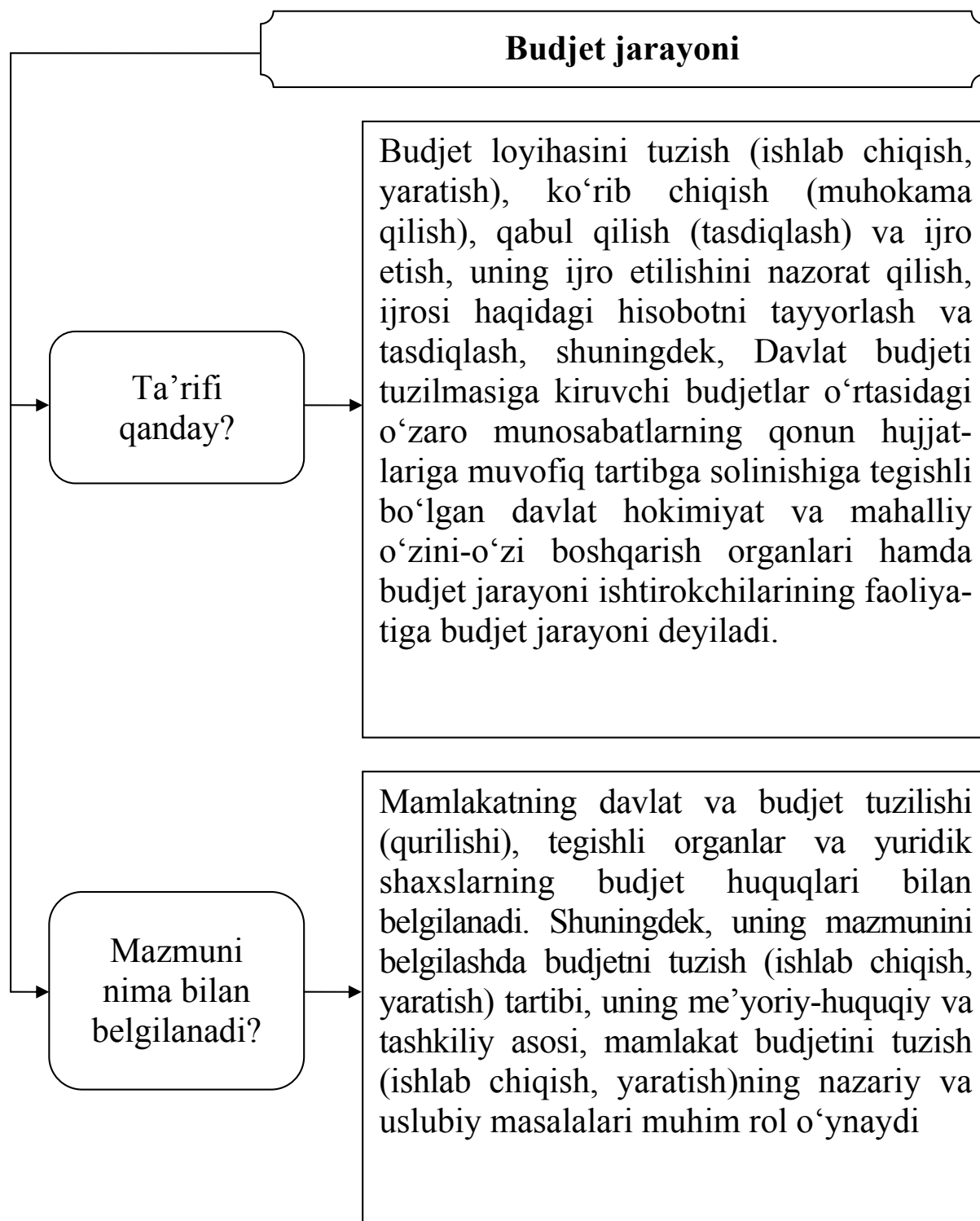

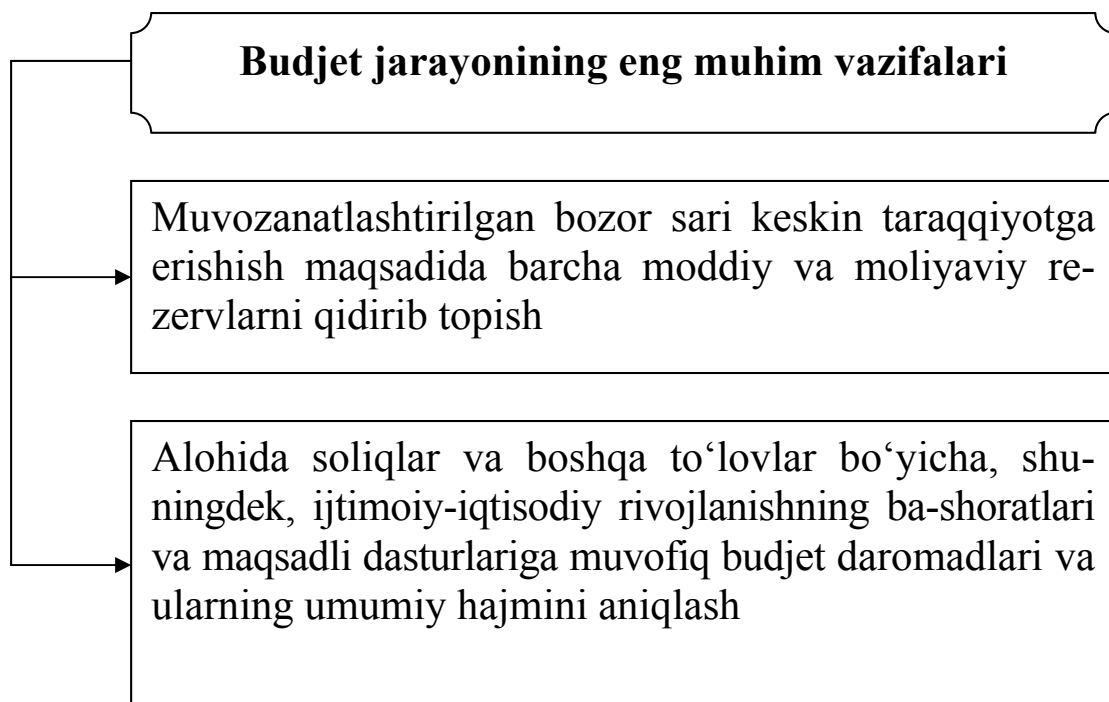
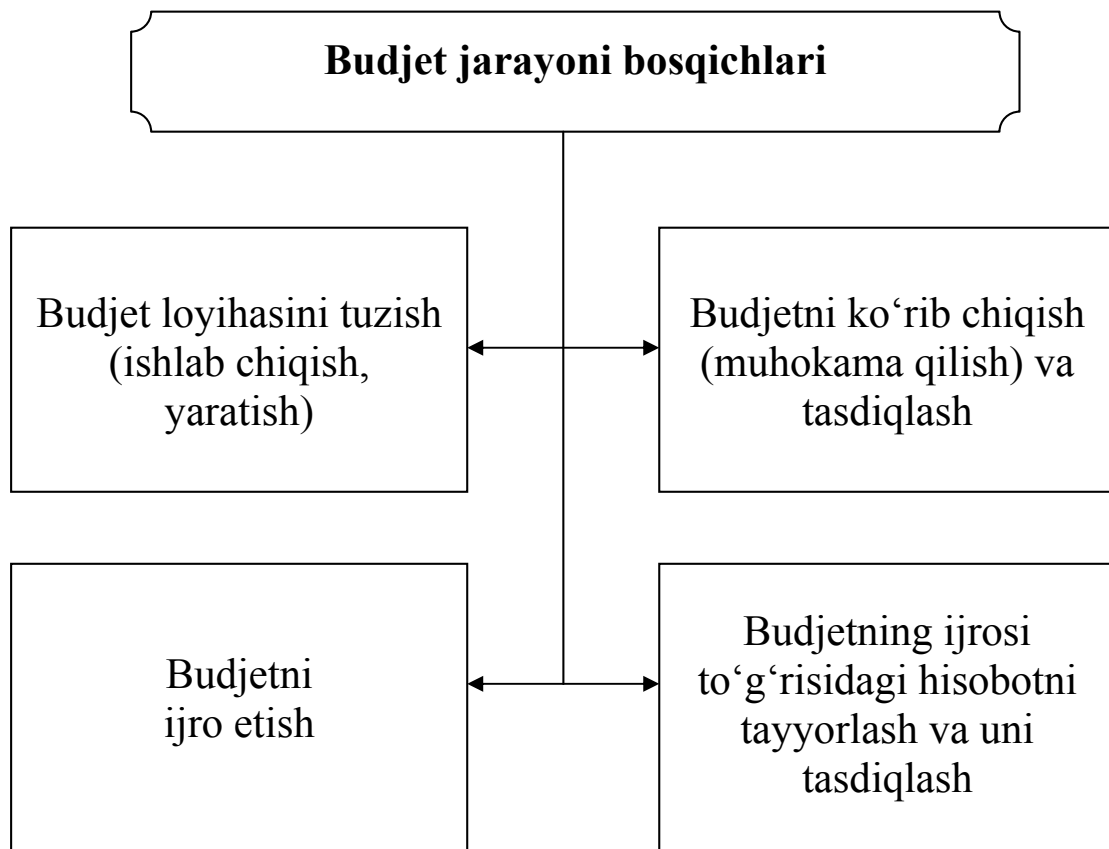

Budjet jarayonining muhim vazifalari (davomi)

Iqtisodiyotdagi inflyatsion tendentsiyalar va pul-kredit tanazzulini bartaraf etishga, milliy pul birligining barqarorligini ta'minlashga yo'naltirilgan mo-liyaviy barqarorlashtirishning umumiy dasturini budjet bilan muvofiqlashtirish

Iqtisodiy jihatdan maqsadga muvofiq bo'lgan manba-lar hisobidan budjet defitsitiga barham berish yoki uni qisqartirish

Iqtisodiy mintaqalar, xo'jalik sohalari va budjetlar o'rtasida davlat daromadlarining manbalarini qayta taqsimlash yo'li bilan turli darajadagi budjetlarni balanslashtirish maqsadida budjetli tartibga solishni amalga oshirish

Keng ko'lamli barcha ijtimoiy-iqtisodiy dasturlarning balanslilik va proporsionalligini ta'minlashga imkon beradigan istiqbolli budjetli rejalashtirishning rolini oshirish

Soliq majburiyatlarini bajarishda alohida fuqarolar daromadlari va yuridik shaxslarning moliyaviy faoliyatlari ustidan nazoratni ta'minlash

Zamonaviy elektron hisoblash texnikalaridan keng foydalanish asosida va moliyaviy hisob-kitoblarning avtomatlashtirilgan tizimi orqali byudjetlarni tuzish va ijro etish jarayonlarini avtomatlashtirish va boshqalar

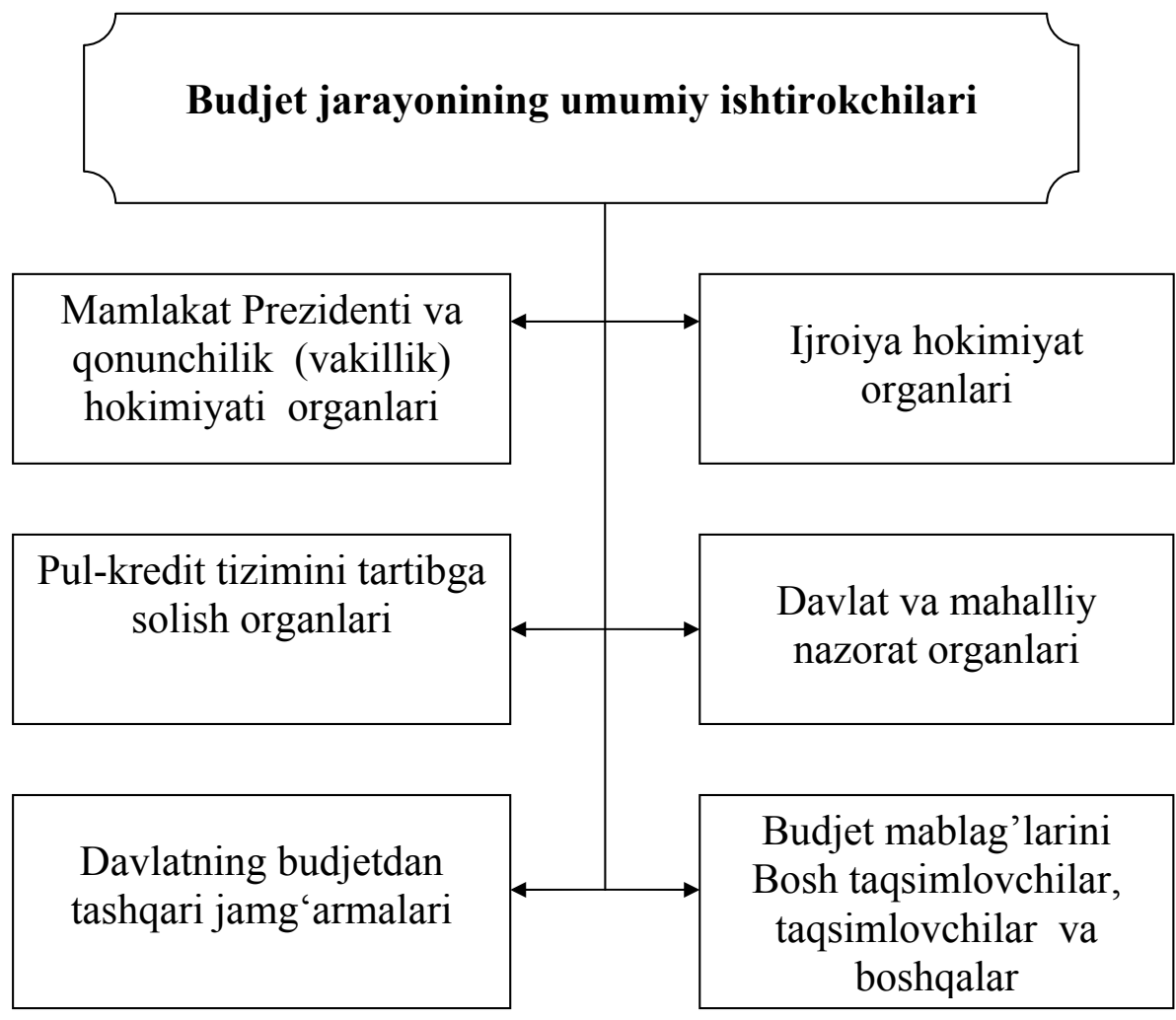

20.2. Budget loyihasini tuzish (yaratish, ishlab chiqish)

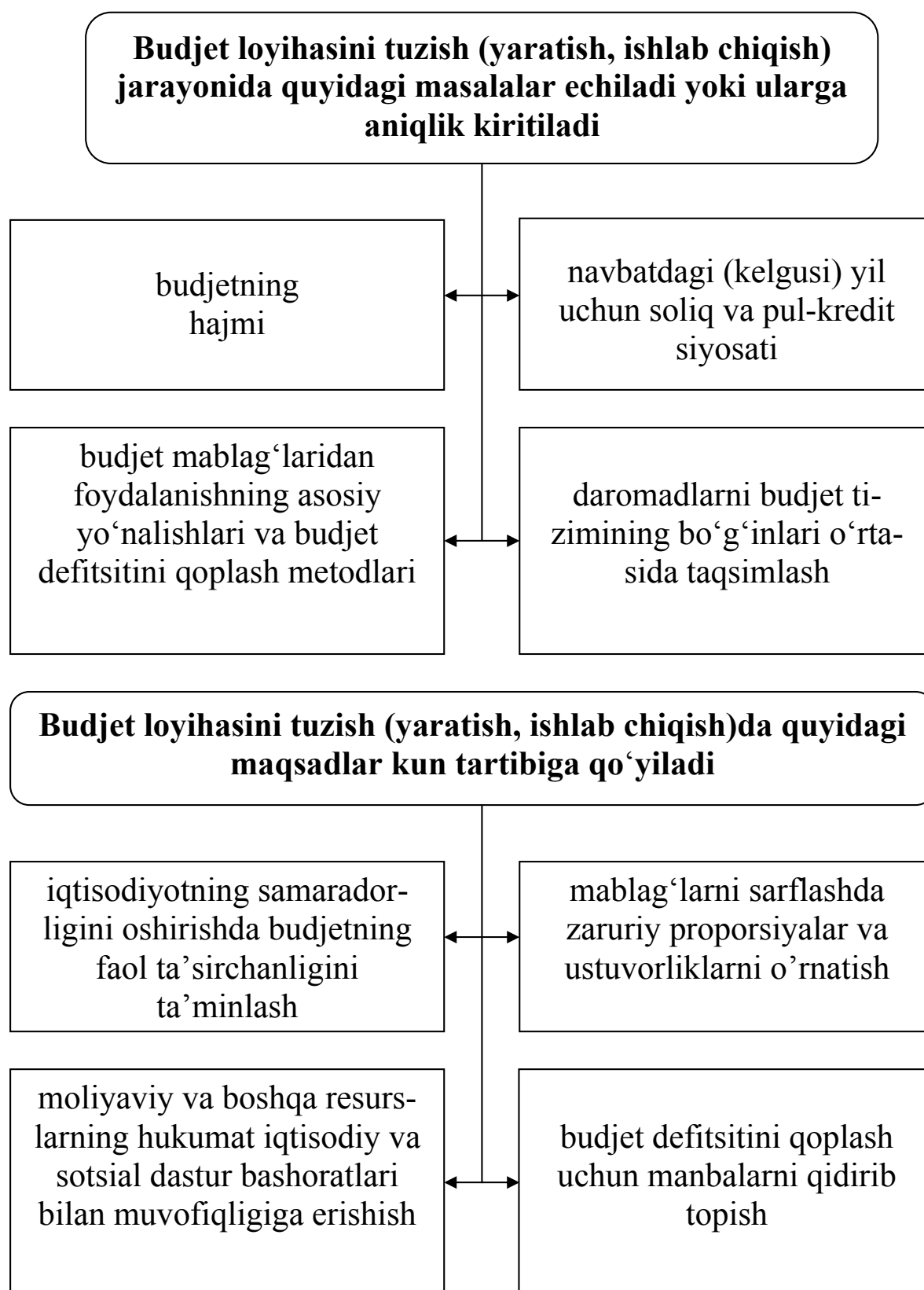

Budget loyihasini tuzish (yaratish, ishlab chiqish)dan oldin O'zbekiston Respublikasi Moliya vazirligi har yili O'zbekiston Respublikasi Vazirlar Mahkamasi tomonidan belgilangan muddatlarda kelgusi moliya yiliga

tegishli budgetlar va davlat maqsadli fondlarini tayyorlash uchun

budgetdan ajratiladigan mablag'lar-ni olishga buyurtmalar tuzish uchun

Qoraqalpog'iston Respublikasi Vazirlar Kengashi, viloyatlar va Tashkent shahri hokimliklari, davlat maqsadli fondlarini taqsimlovchi organlarga

respublika budgetidan moliyalashtiriladigan budget mablag'lari oluvchilarga

budget so'rovi yuborishi kerak

Qoraqalpog‘iston Respublikasi Moliya vazirligi, viloyatlar va Toshkent shahri moliya boshqarmalari tegishli qarorlar qabul qilinganidan so‘ng uch kun muddat ichida

tegishli budjetlar loyihalarini tayyorlashi uchun

Qoraqalpog‘iston Respublikasi budjeti va mahalliy byudjetlardan budjet mablag‘lari olishga buyurtmalar tuzish uchun

tuman va shahar hokimliklariga

Qoraqalpog‘iston Respublikasi budjetidan, viloyatlar va Toshkent shahri budjetlaridan moliyalashtiriladigan budjet mablag‘larining oluvchilariga

budget so‘rovlari yuborishi kerak

O‘zbekiston Respublikasining “Budget tizimi to‘g‘risida”gi qonuni budget loyihasini tayyorlashning quyidagi muddatlarini belgilaydi



Kelgusi moliya yiliga mo'ljallangan Davlat budjeti loyihasi o'z ichiga quyidagilarni olmog'i lozim

→ budget tasnifiga muvofiq aks ettiriladigan Davlat budjeti daromadlari va xarajatlari

→ umumdavlat soliqlaridan Qoraqalpog'iston Respublikasi budjetiga, viloyatlar va Toshkent shahri budjetlariga ajratmalar normativlari, shuningdek, mazkur budjetlarning daromadlari, shu jumladan, budjet dotatsiyalari va budjet subvensiyalari hamda xarajatlari miqdori

→ Qoraqalpog'iston Respublikasi budjetining, viloyatlar va Toshkent shahri budjetlarining aylanma kassa me'yor miqdorlari

→ O'zbekiston Respublikasi Vazirlar Mahkamasi zaxira fondining, Qoraqalpog'iston Respublikasi, viloyatlar va Toshkent shahri budjetlari zaxira fondlarining nazarda tutilmagan xarajatlarni qoplashga tegishli budjet mablag'lari yo'naltirilishi mumkin bo'lgan doiradagi miqdori

→ Davlat budjeti defitsitining eng yuqori miqdori va uni moliyalashtirish manbalari

→ davlat ichki va tashqi qarzlarning, davlat tomonidan beriladigan kreditlar hamda kafolatli fondning eng yuqori miqdorlari

O‘zbekiston Respublikasi Moliya vazirligi vakil qilingan vazirliklar, davlat qo‘mitalari, idoralar, shuningdek, tegishli tashkilotlar bilan birgalikda quyidagilarni o‘z ichiga olgan budjetnoma loyihasini ishlab chiqishi va 15 sentyabrgacha O‘zbekiston Respublikasi Vazirlar Mahkamasiga kiritishi kerak

mamlakatni ijtimoiy-iqtisodiy rivojlantirishning o‘tgan yilgi asosiy yakunlari va joriy yilgi yakunlarining bashorat bahosi

o‘tgan yilgi Davlat budjeti ijrosi to‘g‘risidagi hisobot va joriy yilgi Davlat budjetining kutilayotgan ijrosi bahosi

kelgusi yilga mo‘ljallangan Davlat budjeti loyihasini tuzishga asos bo‘lgan (kelgusi yilning) asosiy makroiqtisodiy ko‘rsatkichlar

mamlakat budjet va soliq siyosatining kelgusi yilgi asosiy yo‘nalishlariga sharhlar

davlatning ichki va tashqi qarzlari hamda ular bo‘yicha xarajatlarning holati to‘g‘risidagi ma‘lumotlar

kelgusi moliya yiliga mo‘ljallangan Davlat budjeti loyihasi

Yuqoridagilarni o‘z ichiga olgan budjetnoma loyihasi O‘zbekiston Respublikasi Vazirlar Mahkamasi tomonidan joriy yilning 15 oktyabridan kechiktirilmasdan O‘zbekiston Respublikasi Oliy Majlisiga kiritilmog‘i lozim.

Budjet loyihasini tuzish (yaratish, ishlab chiqish)da quyidagilar inobatga olinishi kerak

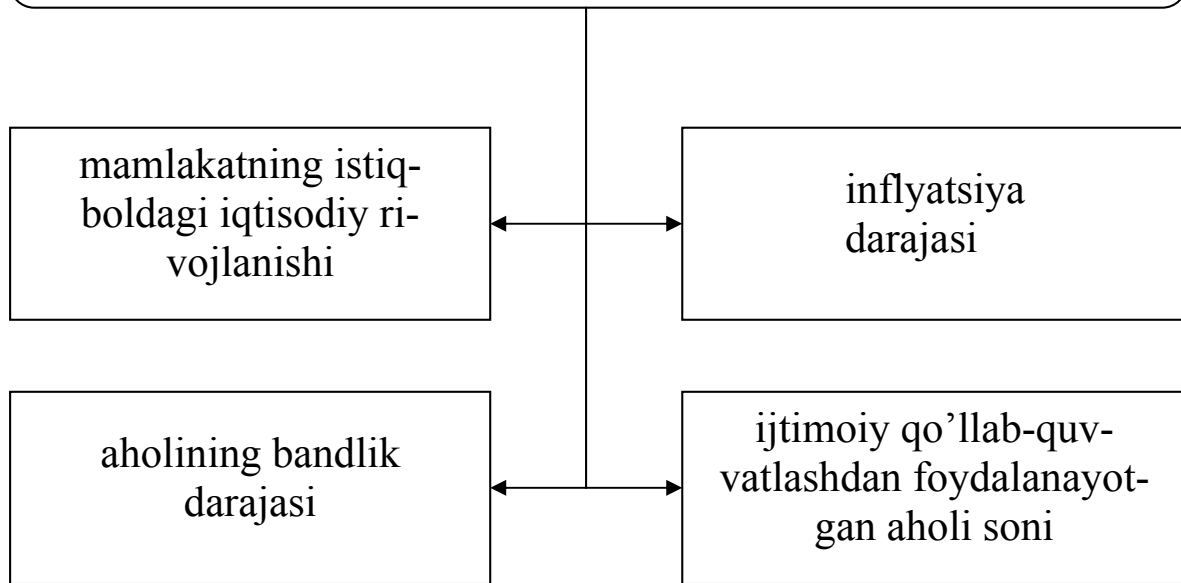

Budjet loyihasini tuzish (yaratish, ishlab chiqish)da quyidagi metodlardan foydalaniladi

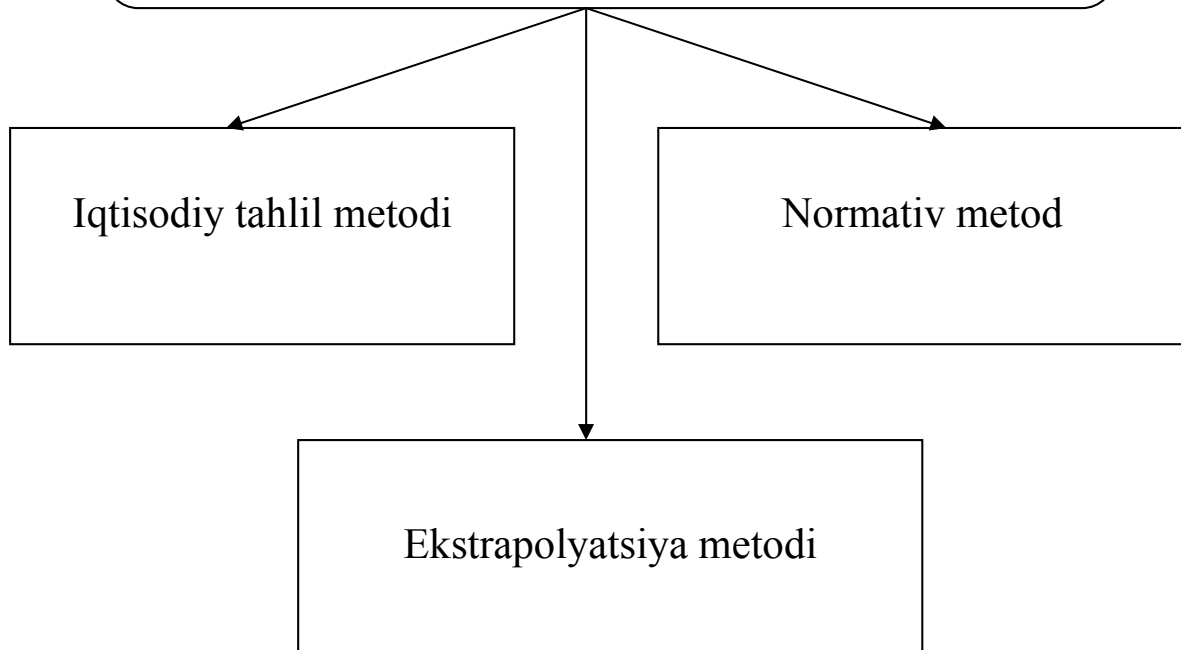

20.3. Budgetni muhokama qilish (ko‘rib chiqish) va tasdiqlash (qabul qilish)

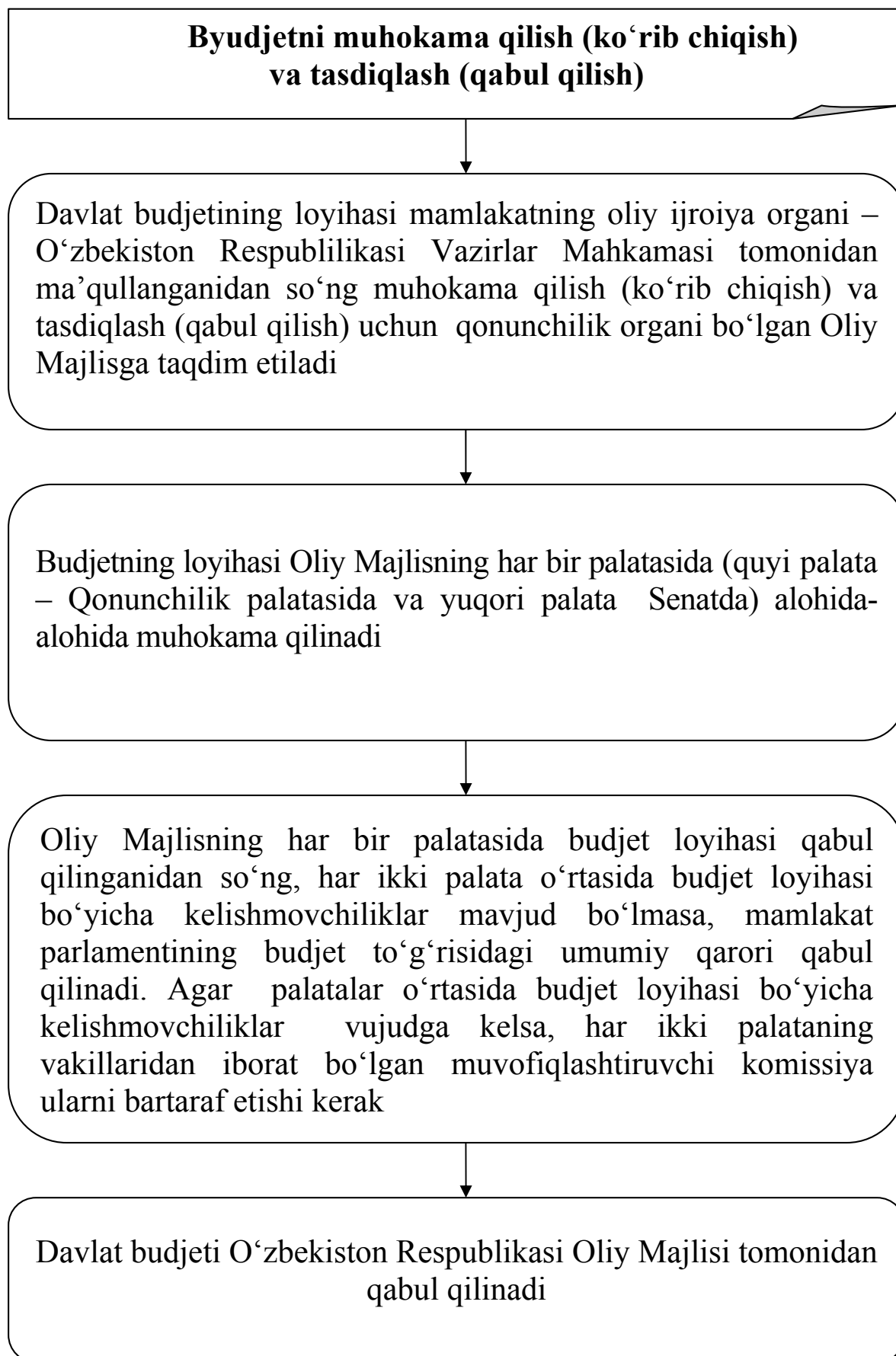

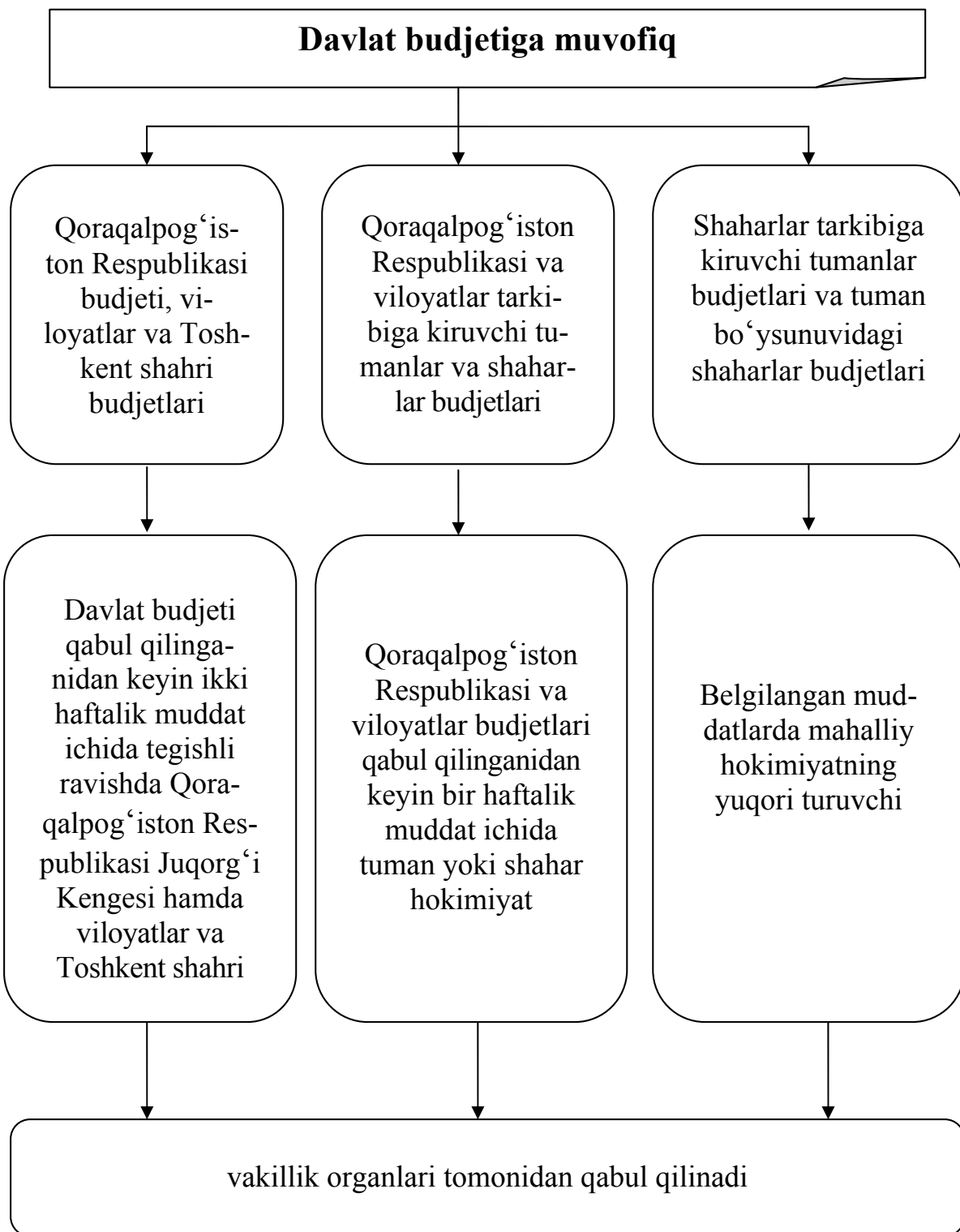

Davlat budjeti qabul qilingandan so‘ng uning mablag‘lari budjetdan mablag‘ oluvchilarga o‘rnatilgan tartibga muvofiq ravishda yetkazilishi kerak. Unga ko‘ra O‘zbekiston Respublikasi Moliya vazirligi

Qoraqalpog‘iston Respublikasi Vazirlar Kengashi, viloyatlar va Toshkent shahri hokimliklari e‘tiboriga Qoraqalpog‘iston Respublikasi budjeti, viloyatlar va Toshkent shahri budjetlari daromadlari va xarajatlari miqdorlarini, shuningdek, kelgusi moliya yili uchun ularga respublika budjetidan ajratiladigan budjet dotatsiyalari va subvensiyalari miqdorini va byudjetga oid boshqa ko‘rsatkichlarni

Davlat budjeti qabul qilinganidan keyin bir haftalik muddat ichida

Respublika budjetidan moliyalashtiriladigan tashkilotlar, shuningdek, Davlat maqsadli jamg‘armalarini taqsimlovchi organlar e‘tiboriga, ular uchun belgilangan daromadlar va xarajatlar miqdorini

Davlat budjeti qabul qilinganidan keyin 10 kunlik muddat ichida

etkazmog‘i lozim

**Qoraqalpog‘iston Respublikasi budjeti va mahalliy budjetlar
qabul qilinganidan keyin tegishli moliya organlari bir
haftalik muddat ichida**

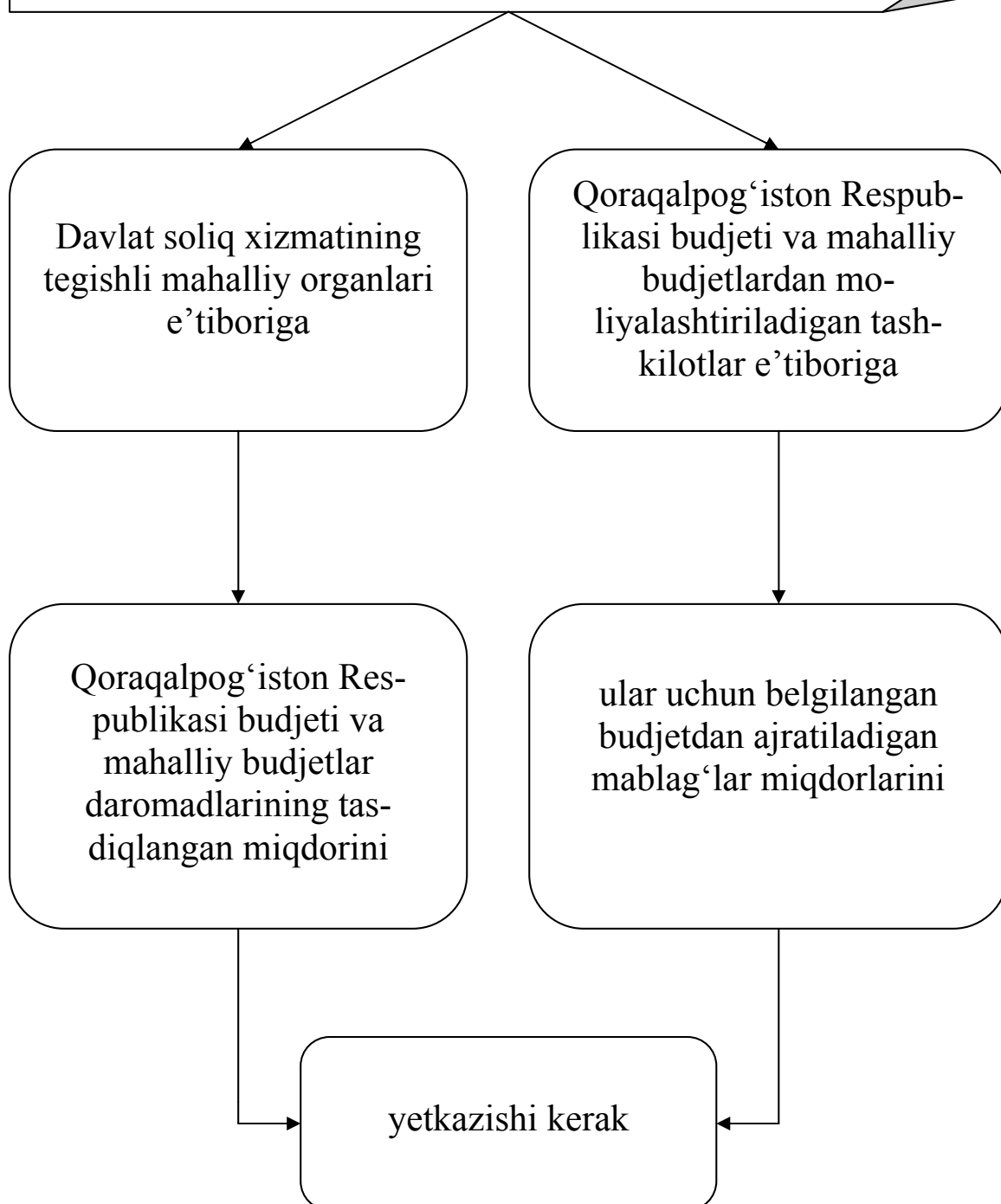

20.4. Budjetni ijro etish

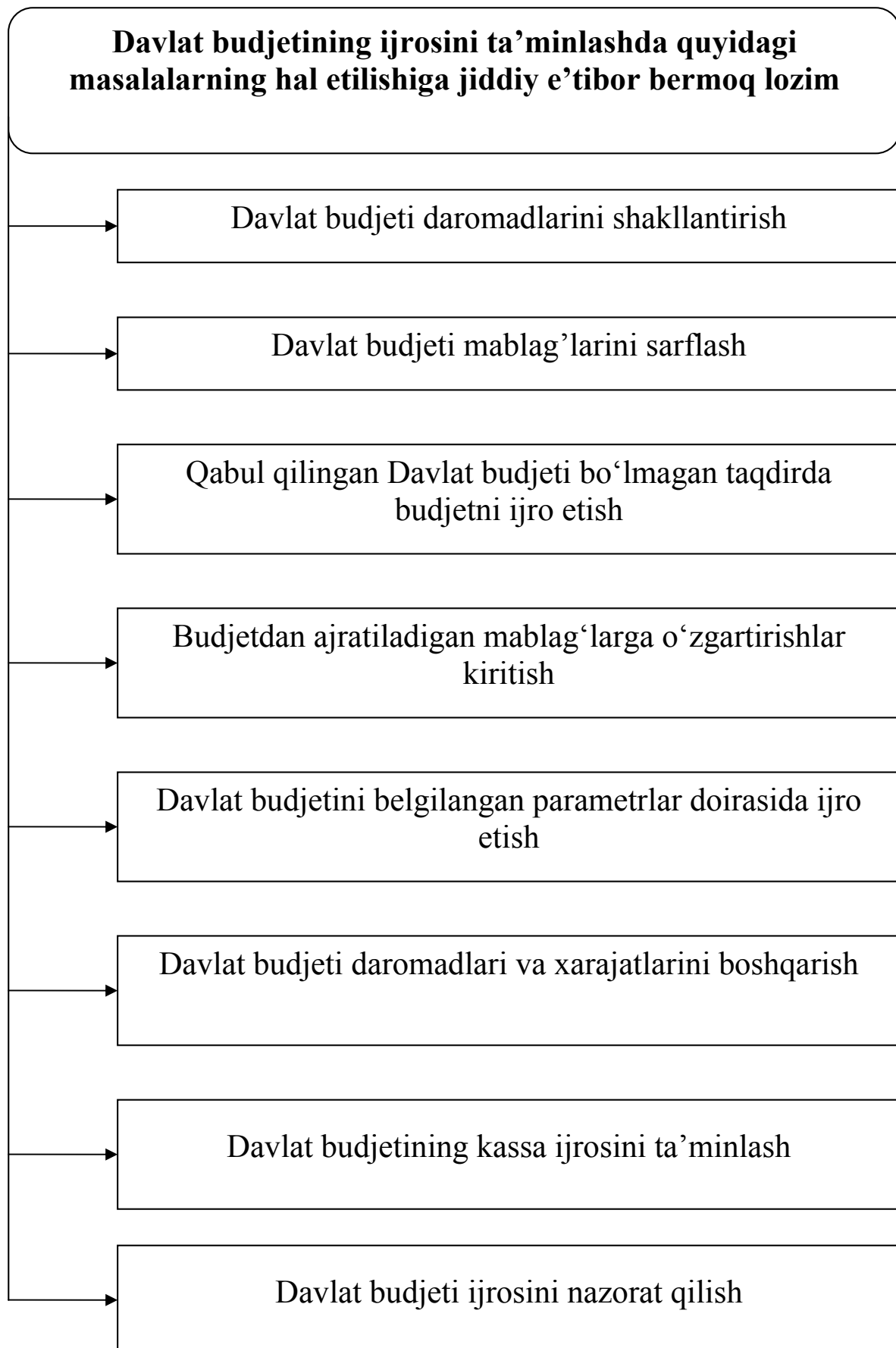

Budjet ijrosiga oid bevosita ishlar Moliya vazirligi va uning tegishli bo'linmalari hamda organlari, Davlat soliq qo'mitasi hamda Davlat bojxona qo'mitasi va ularning joylardagi organlari tomonidan amalga oshiriladi. Shuningdek, bu jarayonda Moliya vazirligining muhim tarkibiy tuzilmalaridan biri bo'lgan Davlat g'aznachilik tizimi va uning quyi organlari alohida rol o'ynaydi

Davlat g'aznachilik tizimi budjet ijrosi bo'yicha quyidagilarni amalga oshiradi

budjet daromadlarining tushishini qayd etish

budjet majburiyatlarini, ya'ni budjet to'g'risidagi qonunga muvofiq ravishda vujudga keladigan ma'lum muddat davomida xarajatlarni sarflash majburiyatini qabul qilish muddatlari va hajmlarini tartibga solish

ajratilgan budjet majburiyatlari limiti doirasida xarajatlarni amalga oshirish huquqini beruvchi ruxsat yozuvlarini tayyorlash

budjetdan mablag' oluvchilar nomidan to'lovlarni amalga oshirish

va boshqa funksiyalar

Budjetning daromadlar bo'yicha ijro etilishi quyidagilarni ko'zda tutadi

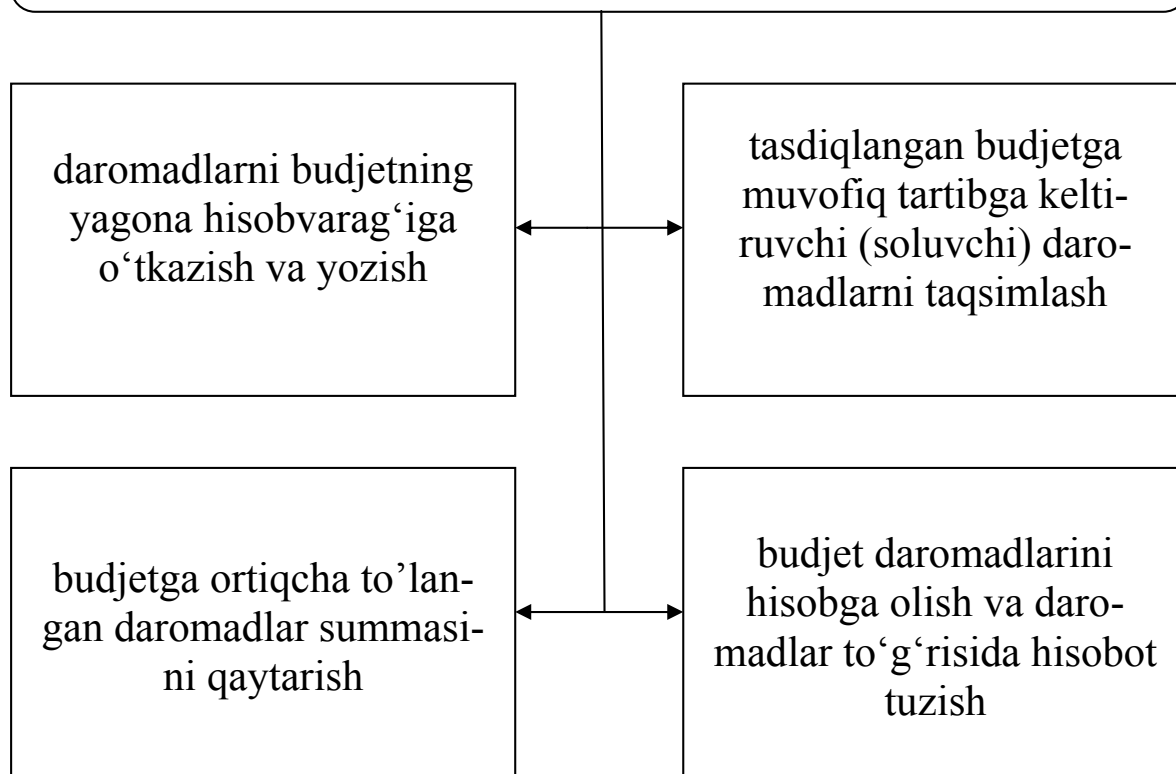

Budjetning daromadlar qismi ijrosini soliqlar va boshqa to'lovlarni budjetga undirish bilan shug'ullanadigan O'zbekiston Respublikasi Davlat soliq qo'mitasi va O'zbekiston Respublikasi Davlat bojxona qo'mitasi hamda ularning quyi organlari ta'minlaydi

Budjet xarajatlarining ijrosi davomida sanksiyalashtirishning asosiy bosqichlari

budjet xarajatlari ro'yxatini tuzish va tasdiqlash

budjet assignovaniyalari to'g'risidagi xabarnomani tasdiqlash va ularni budjetdan mablag' oluvchilar hamda taqsimlovchilarga yetkazish, shuningdek, budjet tashkilotlari va budjet mablag'larini taqsimlovchilarning daromadlar va xarajatlar smetasini tasdiqlash

budjet majburiyatlarining limitlari to'g'risidagi xabarnomani tasdiqlash va uni byudjetdan mablag' oluvchilar va taqsimlovchilarga yetkazish

budjetdan mablag' oluvchilarning pulli majburiyatlarini qabul qilish

Budjetni xarajatlar bo'yicha ijro etish har bir Bosh taqsimlovchi (quyi idoralar va budjet mablag'larini oluvchilar bo'yicha budjet mablag'larini taqsimlash huquqiga ega bo'lgan davlat hokimiyati organlari) va budjet mablag'larini taqsimlovchilar (idoraviy belgisi bo'yicha budjetdan mablag' oluvchilarga budjet mablag'larini taqsimlash huquqiga ega bo'lgan davlat hokimiyati organlari yoki mahalliy o'zini-o'zi boshqarish organlari) uchun G'aznachilikning yagona hisob registrida ochiladigan shaxsiy hisobvaraqlaridan foydalanish yordamida amalga oshiriladi

Tasdiqlangan budget mablagʻlari doirasida va xa-rajatlar smetasiga muvofiq Davlat budgeti mablagʻlari budgetdan mablagʻ oluvchilar tomonidan moliya yili mobaynida bosqichma-bosqich, tayinlash sertifikatini muayyan davrga va tegishli summaga rasmiylashtirish yoli bilan

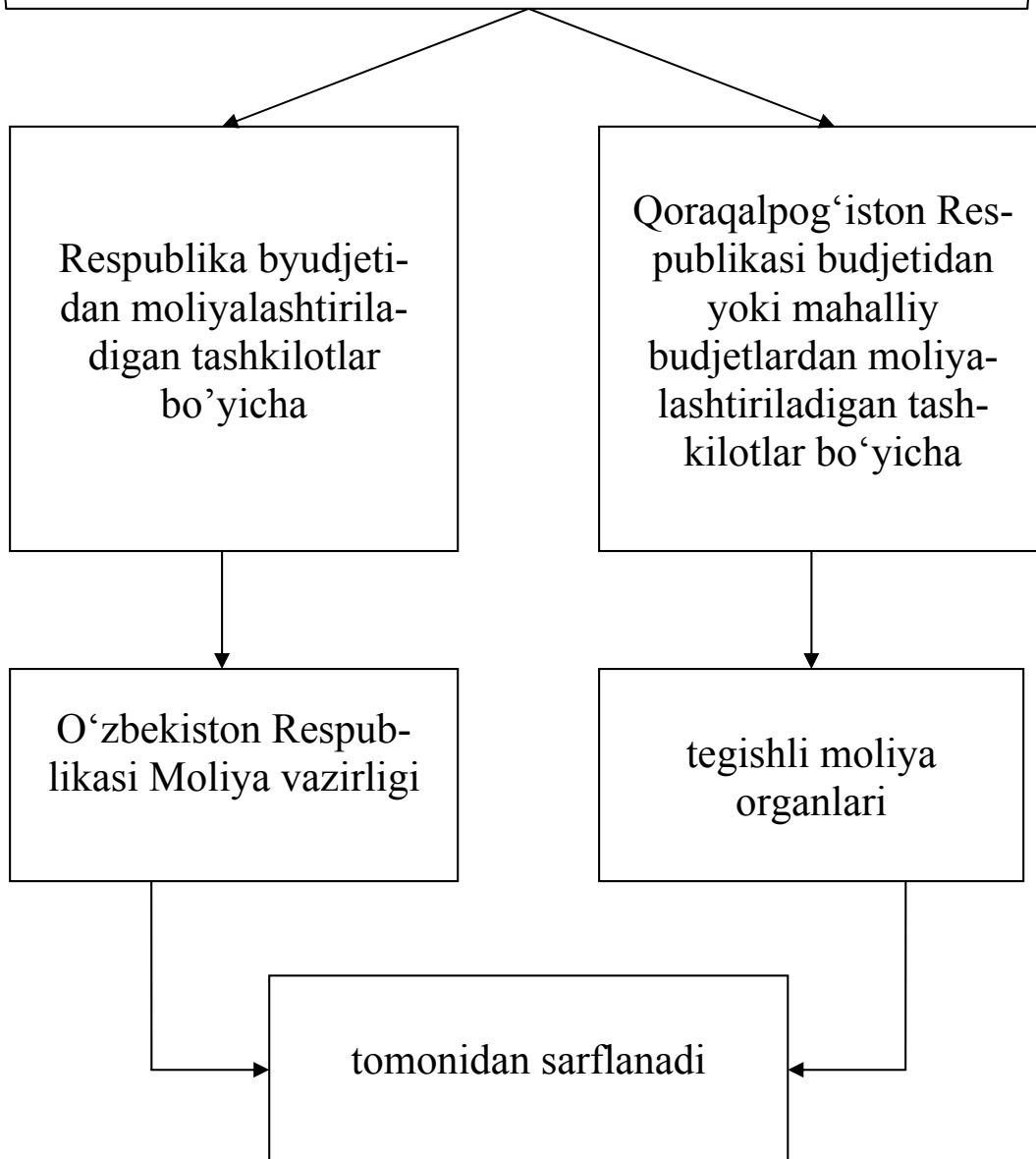

Ayrim vaziyatlarda turli sabablarga ko‘ra yil boshlangunga qadar kelgusi moliya yili uchun Davlat budjeti qabul qilinmasligi mumkin

U holda Davlat budjeti qabul qilingunga qadar davlat xarajatlari quyidagi shartlarga rioya etilgan holda amalga oshirilishi mumkin

boshlangan moliya yilidagi xarajatlar O‘zbekiston Respublikasi Vazirlar Mahkamasi tomonidan belgilangan tartibda byudjet mablag‘larining avvalgi moliya yilining so‘nggi 3 oyining uchdan bir qismidan ortiq bo‘lmagan miqdorlarda har oyda amalga oshirilmog‘i lozim

avvalgi moliya yilida qilinmagan budjet xarajatlari amalga oshirilmasligi kerak

avvalgi moliya yilida amalda bo‘lgan soliqqa tortish va majburiy to‘lovlar to‘lash tartibi Davlat budjeti qabul qilingunga qadar o‘z kuchini yo‘qotmasligi zarur

Yuqoridagilarni inobatga olgan holda Davlat budjeti moliya yili boshlanganidan keyin qabul qilingan holda xarajatlarning umumiy summasi moliya yili davomida qabul qilingan Davlat budjeti ko‘rsatkichlariga muvofiqlashtirilishi kerak

**Ba'zi hollarda Davlat byudjetining ijrosi davomida
budjetdan ajratiladigan mablag'larga o'zgartirishlar
kiritish zaruriyati paydo bo'lishi mumkin**

Bunday vaziyatda budjetdan ajratiladigan mablag'larga moliya yili mobaynida o'zgartirishlar kiritish bir budjetdan mablag' oluvchi uchun budjet mablag'larining kamaytirilishi boshqa budjetdan mablag' oluvchi uchun budjet mablag'larining tegishli ravishda ko'paytirilishini nazarda tutgan tartibda

tasdiqlangan budjetdan
ajratiladigan mablag'lar
hajmining 10 % ga
qadari

tasdiqlangan budjetdan
ajratiladigan mablag'lar
hajmining 10 % dan ortig'i

inobatga olingan holda

tegishli organlar tomonidan
amalga oshiriladi

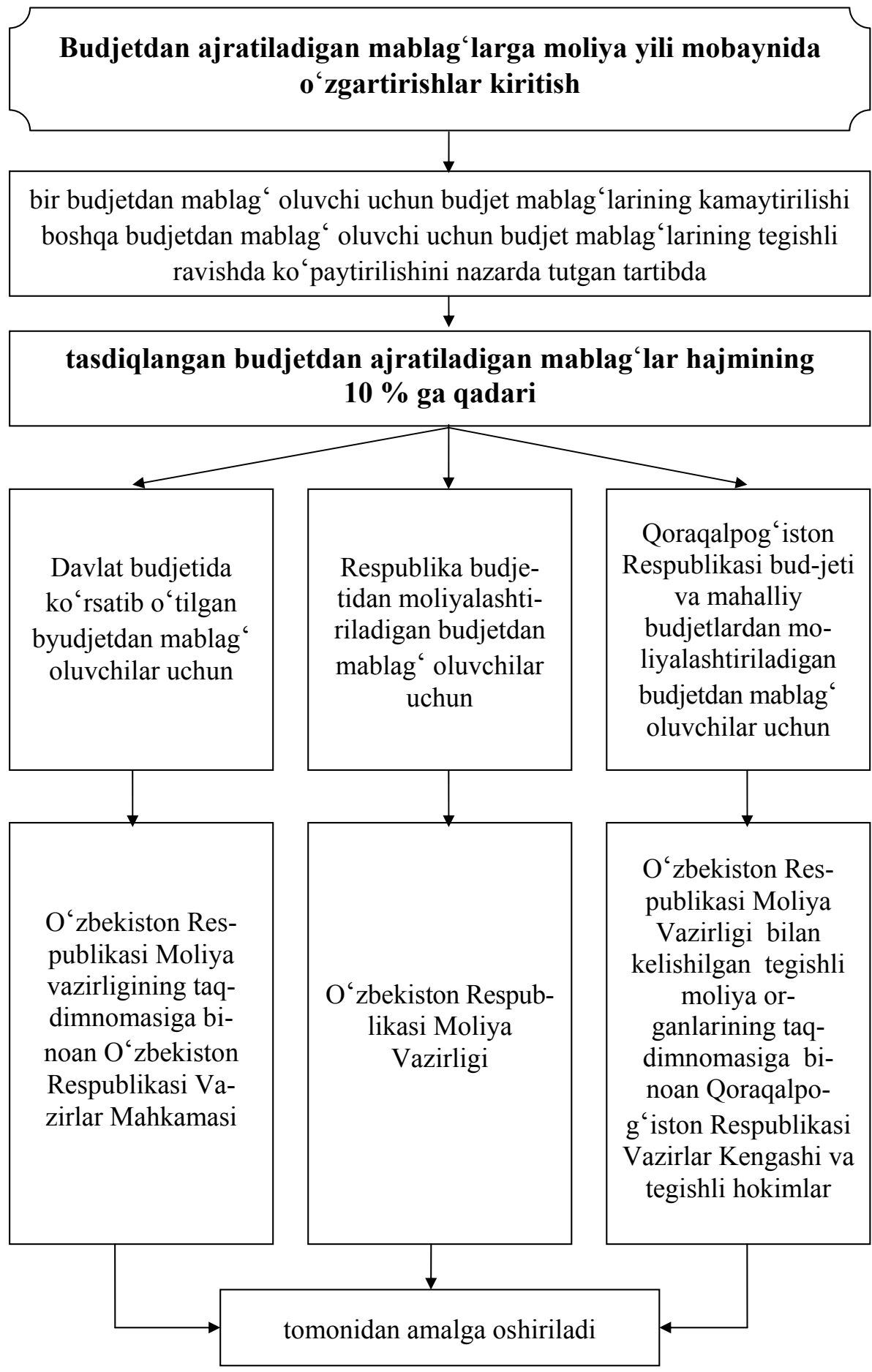



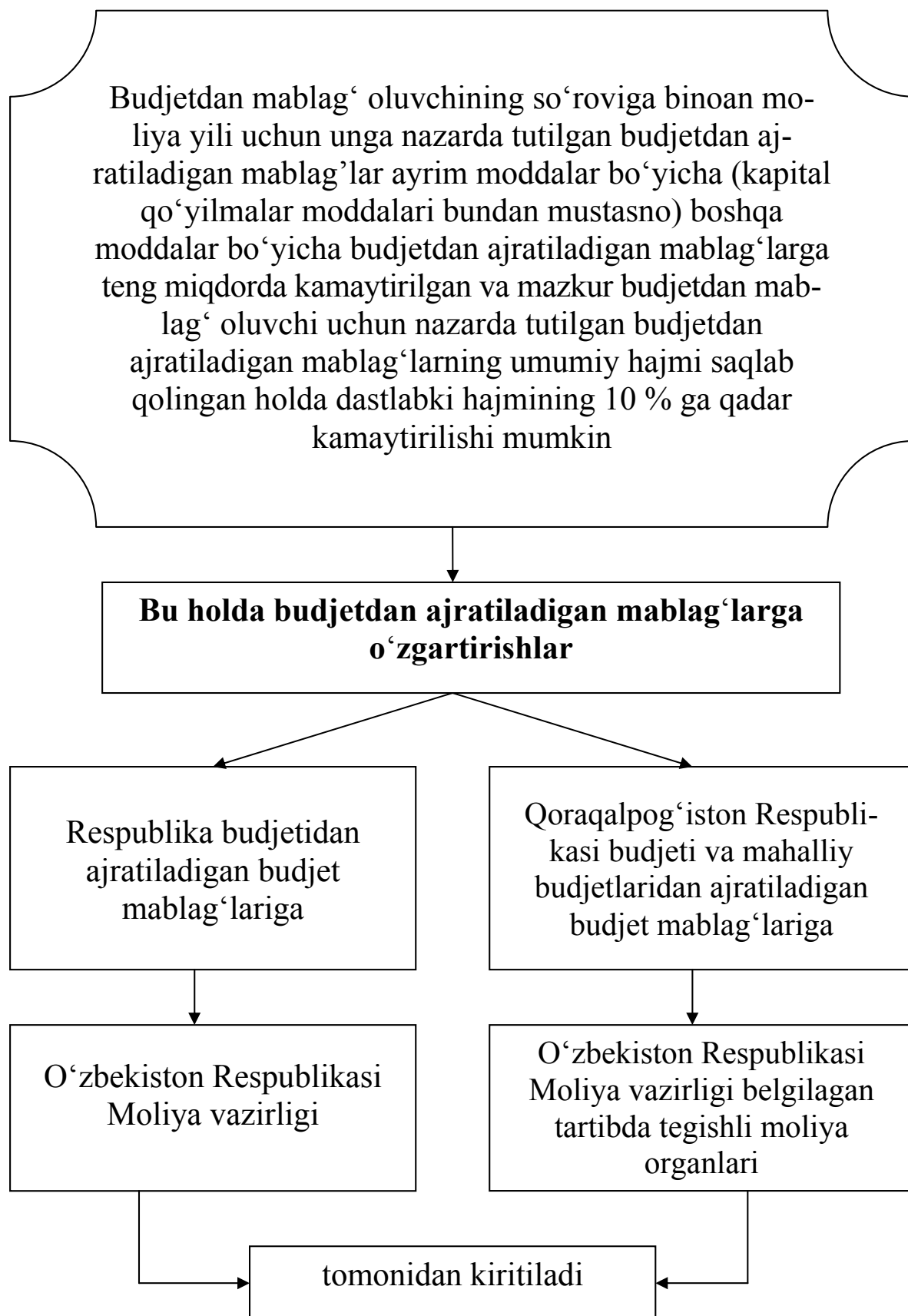

O‘zbekiston Respublikasi Moliya vazirligi va boshqa moliya organlari Davlat budjeti ijrosining nazorat qilinishini amalga oshirish davomida

turli darajadagi budjetlar ijrosi yakunlarini ko‘rib chiqadi

turli darajadagi budjetlarga mablag‘lar tushumi to‘g‘risida soliq va bojxona organlaridan, davlat maqsadli jamg‘armalarini taqsimlovchi organlardan axborot oladi

budjetdan mablag‘ oluvchilardan budjetdan ajratiladigan mablag‘larning tushumi va sarfi to‘g‘risida ma‘lumotlar talab qilib oladi

qonun hujjatlariga muvofiq banklardan budjet mablag‘lari harakati to‘g‘risida ma‘lumotlar oladi

budjetdan mablag‘ oluvchilarning moliya-xo‘jalik faoliyatini o‘z vakolatlari doirasida taftish qiladi va tekshiruvdan o‘tkazadi

O‘zbekiston Respublikasi Vazirlar Mahkamasi yilning har choragida Davlat budjeti ijrosining O‘zbekiston Respublikasi Moliya vazirligi taqdim etadigan yakunlarini ko‘rib chiqadi

20.5. Budgetning ijrosi to'g'risidagi hisobot va uni tasdiqlash

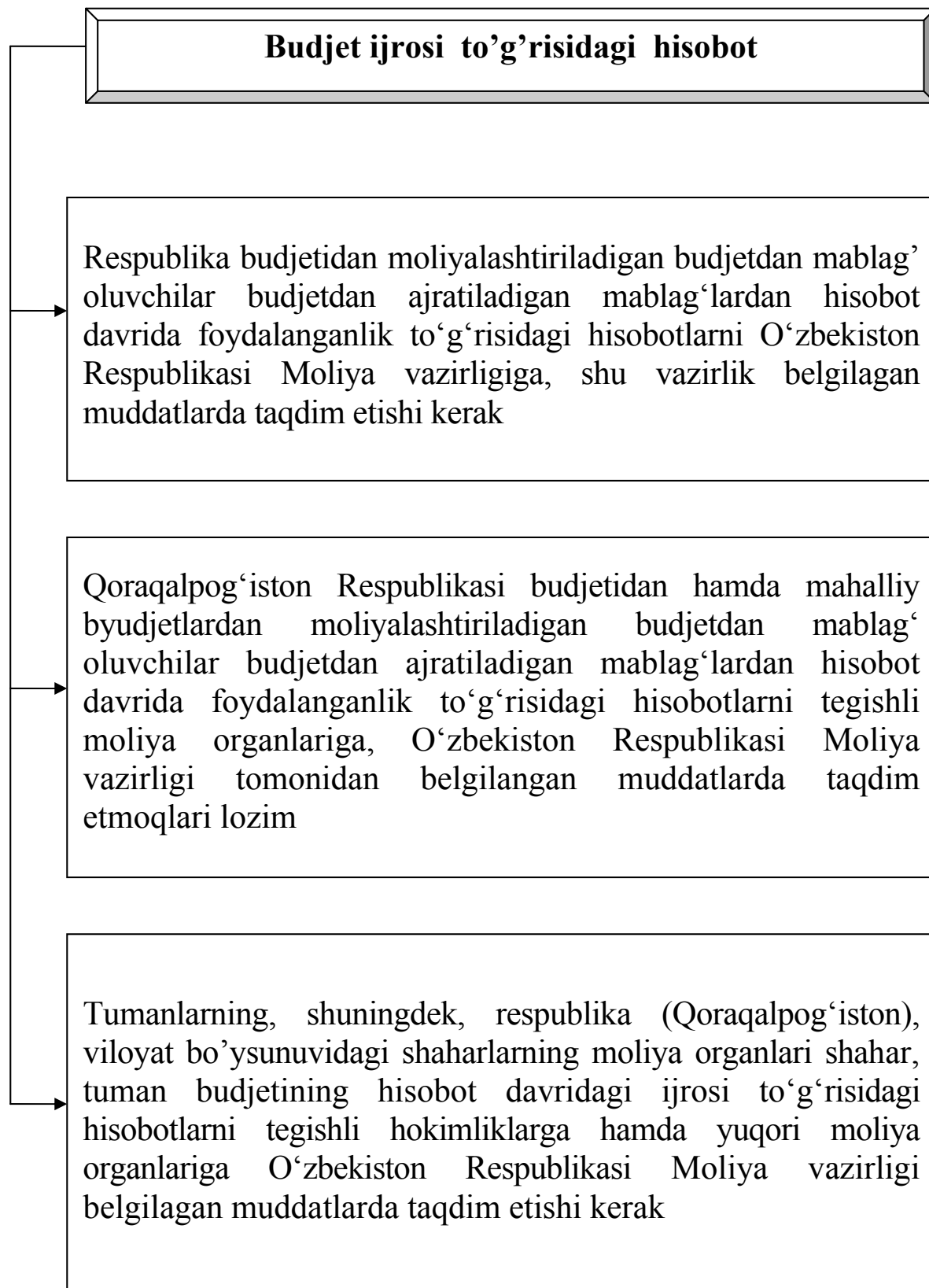

Budjet ijrosi to'g'risidagi hisobot
(davomi)

Qoraqalpog'iston Respublikasi Moliya vazirligi, viloyatlar va Toshkent shahri moliya organlari tegishli budjetlarning hisobot davridagi ijrosi to'g'risidagi hisobotlarni tegishli ravishda Qoraqalpog'iston Respublikasi Vazirlar Kengashiga va tegishli hokimliklarga, shuningdek, O'zbekiston Respublikasi Moliya vazirligiga, shu vazirlik belgilagan muddatlarda taqdim etmog'i lozim

Qoraqalpog'iston Respublikasi Vazirlar Kengashi, viloyatlar, Toshkent shahri, tumanlar va shaharlar hokimlari budjetlar ijrosi to'g'risidagi hisobotlarni ko'rib chiqib, ma'qullangandan keyin bu hisobotlarni tegishli ravishda Qoraqalpog'iston Respublikasi Jo'qorg'i Kengesi va tegishli mahalliy hokimiyat vakillik organlariga qonun hujjatlarida belgilangan muddatlarda taqdim etadi

O'zbekiston Respublikasi Davlat soliq qo'mitasi, Davlat bojxona qo'mitasi soliqlar, yig'imlar, bojlar va boshqa majburiy to'lovlarning Davlat budjetiga hisobot davridagi tushumlari to'g'risidagi hisobotni har oyda O'zbekiston Respublikasi Moliya vazirligiga qonun hujjatlarida belgilangan muddatlarda taqdim etishlari shart

Budjet ijrosi to'g'risidagi hisobot (davomi)

Davlat soliq xizmatining joylardagi soliq organlari soliqlar, yig'imlar, bojlar va boshqa majburiy to'lovlarning Davlat budjetiga hisobot davridagi tushumlari to'g'risidagi hisobotni har oyda tegishli moliya organlariga, qonun hujjatlarida belgilangan muddatlarda taqdim etib turishlari kerak

Davlat maqsadli jamg'armalarini taqsimlovchi organlar hisobot davrida davlat maqsadli jamg'armalariga mablag'lar tushumi va ulardan foydalanish to'g'risidagi hisobotlarni O'zbekiston Respublikasi Moliya vazirligiga, shu vazirlik belgilagan muddatlarda taqdim etishi lozim

O'zbekiston Respublikasi Moliya vazirligi Davlat budjetining ijrosi to'g'risidagi hisobotni O'zbekiston Respublikasi Vazirlar Mahkamasiga hisobot yilidan keyingi yilning 1-mayidan kechiktirmay taqdim etishi kerak. O'z navbatida, O'zbekiston Respublikasi Vazirlar Mahkamasi Davlat budjetining ijrosi to'g'risidagi hisobotni O'zbekiston Respublikasi Oliy Majlisiga hisobot yilidan keyingi yilning 15-mayidan kechiktirmay taqdim etishi kerak

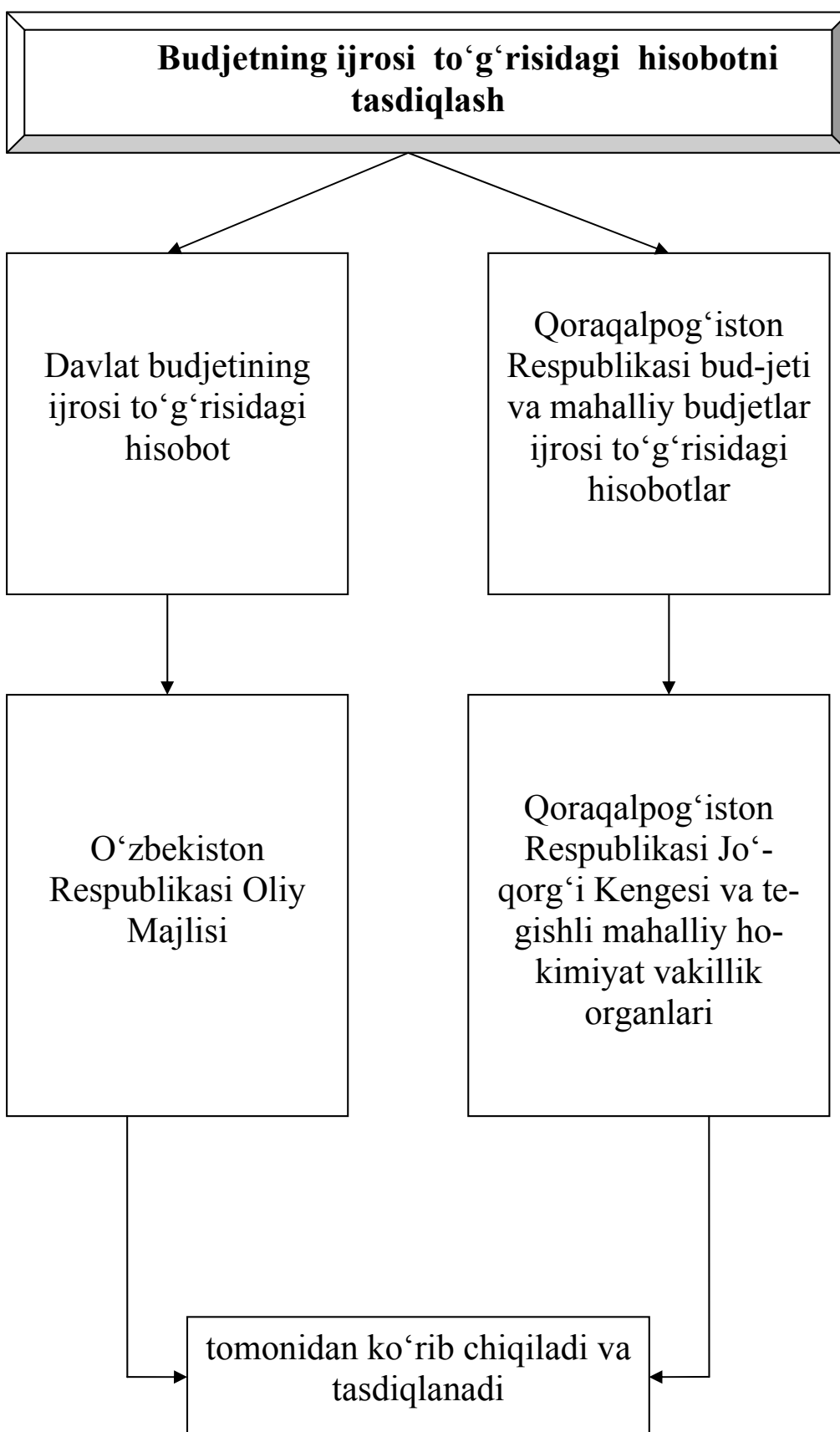

XXI bob. DAVLATNING BUDJETDAN TASHQARI JAMG'ARMALARI

21.1. Davlatning budjetdan tashqari jamg'armalarining ijtimoiy- iqtisodiy mohiyati va ahamiyati

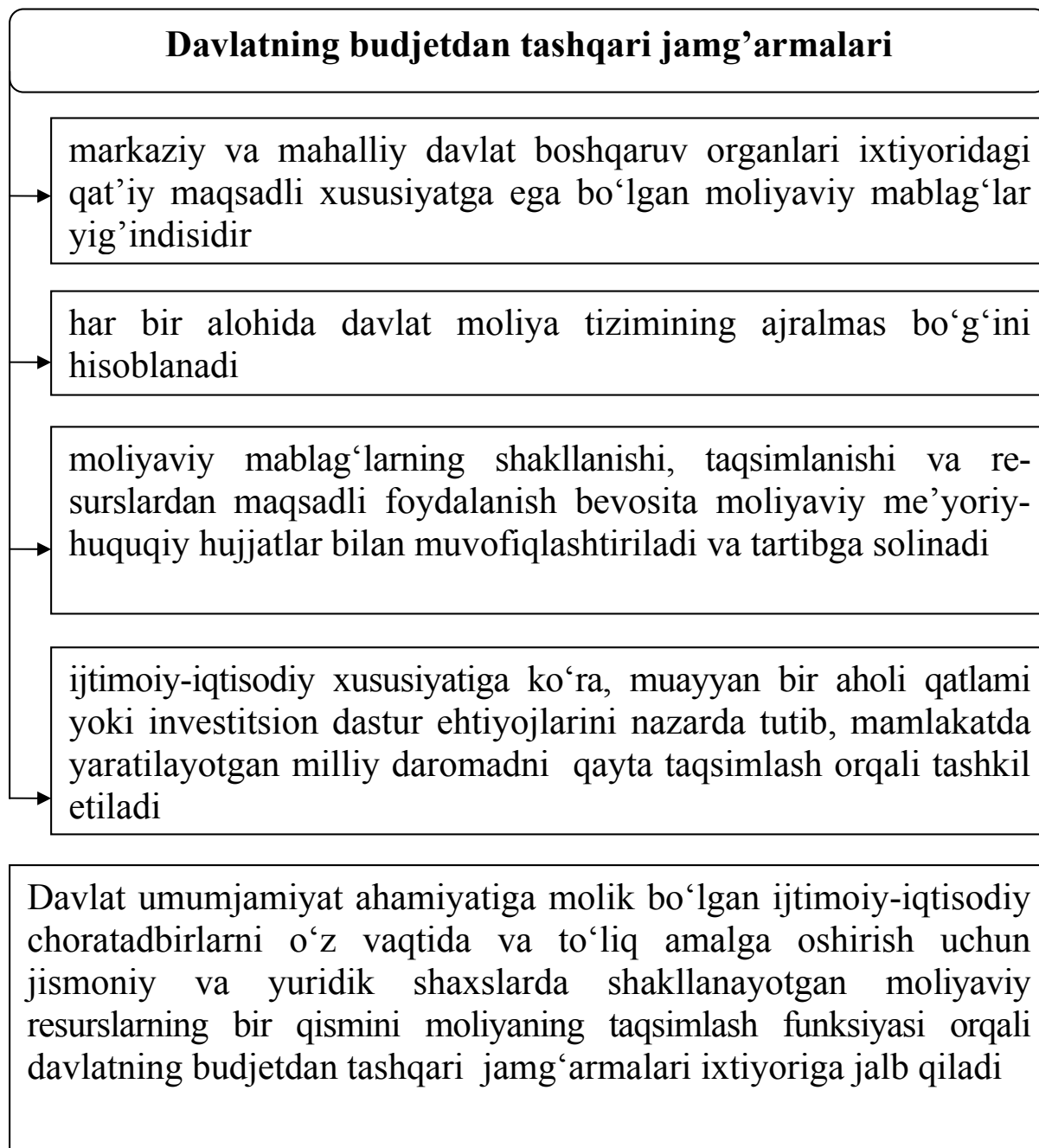

Davlatning budjetdan tashqari jamg'armalari



Davlatning budjetdan tashqari jamg'armalarini tashkil etish tartibi

Ma'lum bir xarajatlarni Davlat budjetidan ajratiladigan mablag'lar hisobidan muhim umum-jamiyat ahamiyatini kasb etuvchi muammolarni hal etish uchun tashkil etish

Davlatning budjetdan tashqari jamg'armasini shaxsiy (o'zlik), maxsus ajratma va badal mablag'lari hisobidan shakllantirish

Davlatning budjetdan tashqari jamg'armalari daromadini shakllantirishning asosiy metodlari

Maxsus soliqlar, yig'imlar va ajratmalar

Davlat budjeti mablag'lari va zayomlar

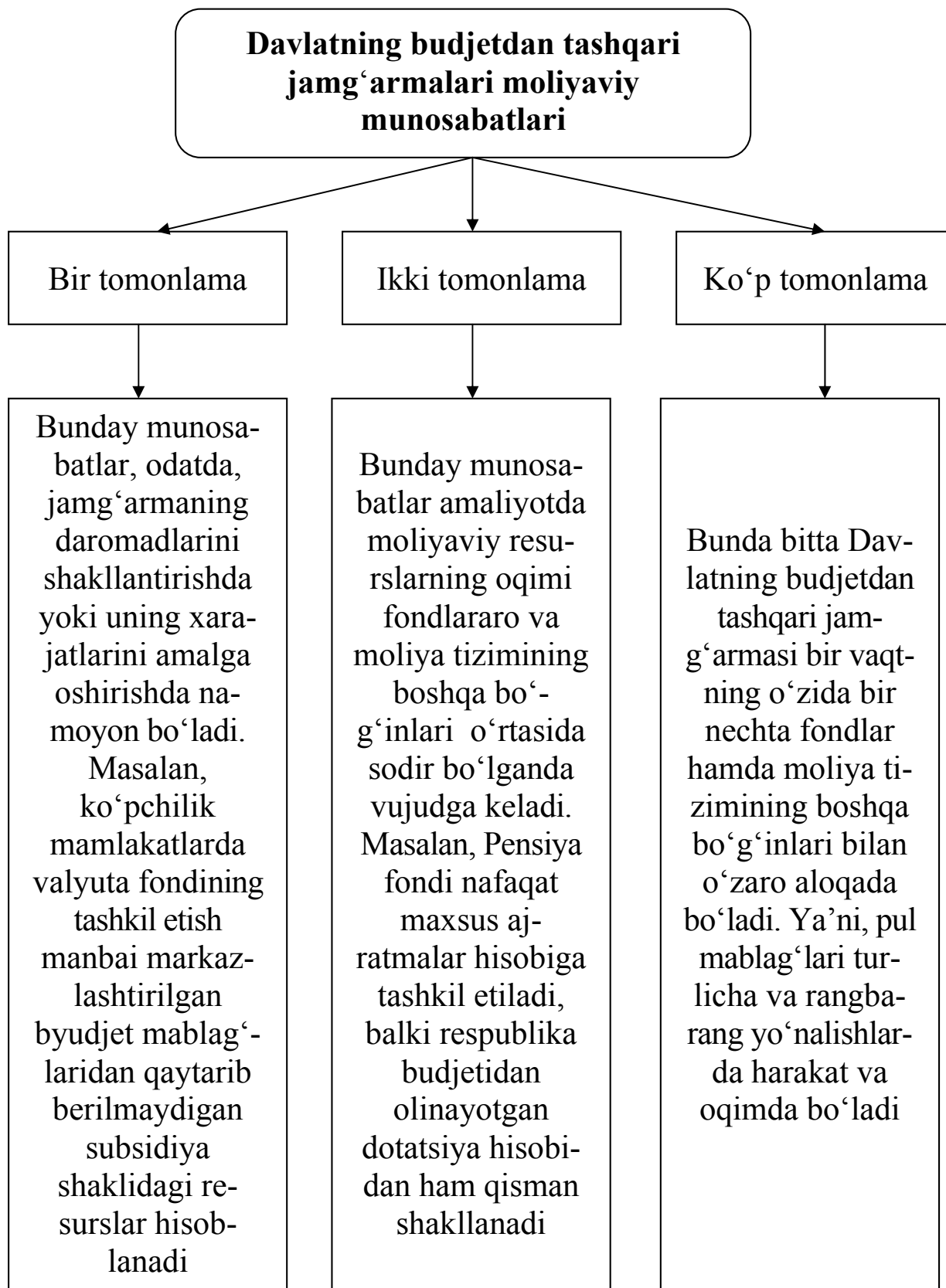

Davlatning budjetdan tashqari jamg'armalarining vazifalari

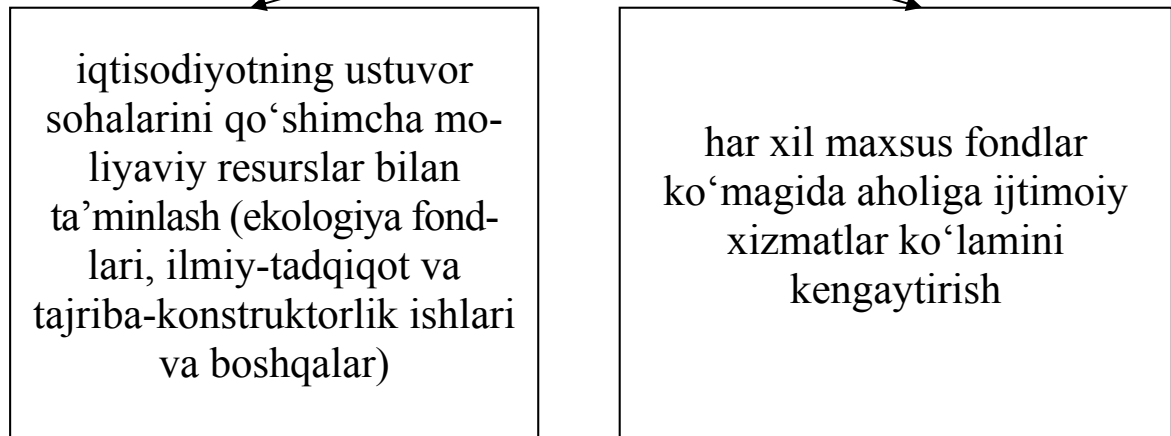

Davlatning budjetdan tashqari jamg'armalari moliyaviy manbalari

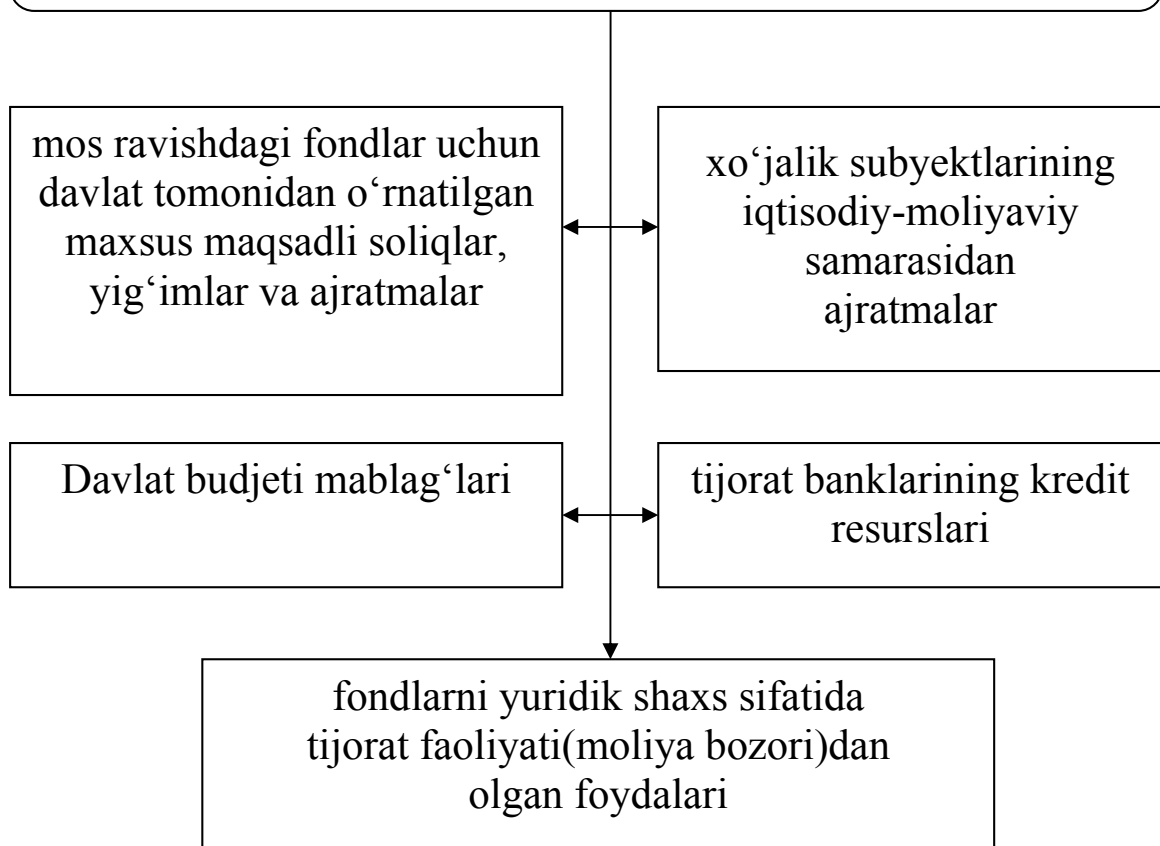

Davlatning budjetdan tashqari jamg'armalarini klassifikatsiyasi

Davlat budjetdan tashqari jamg'armalarini iqtisodiy mazmuni va tashkil etish zaruratiga ko'ra ikkita katta guruhga bo'lish mumkin

Ijtimoiy xususiyat kasb etuvchi jamg'armalar

Iqtisodiy xususiyat kasb etuvchi jamg'armalar

Bularning tarkibiga Pensiya jamg'armasi, Bandlikni qo'llab-quvvatlash Davlat jamg'armasi, Maktab ta'limi jamg'armasi, Majburiy tibbiyot sug'urtasi jamg'armasi, Aholini ijtimoiy qo'llab-quvvatlash jamg'armasi va boshqalar kiradi

Bularning tarkibi Respublika Yo'l jamg'armasi, Taraqqiyot va tiklanish zaxira jamg'armasi va boshqalardan iborat

Davlatning budjetdan tashqari jamg'armalarini davlat siyosiy tuzumiga muvofiq klassifikatsiyalanishi

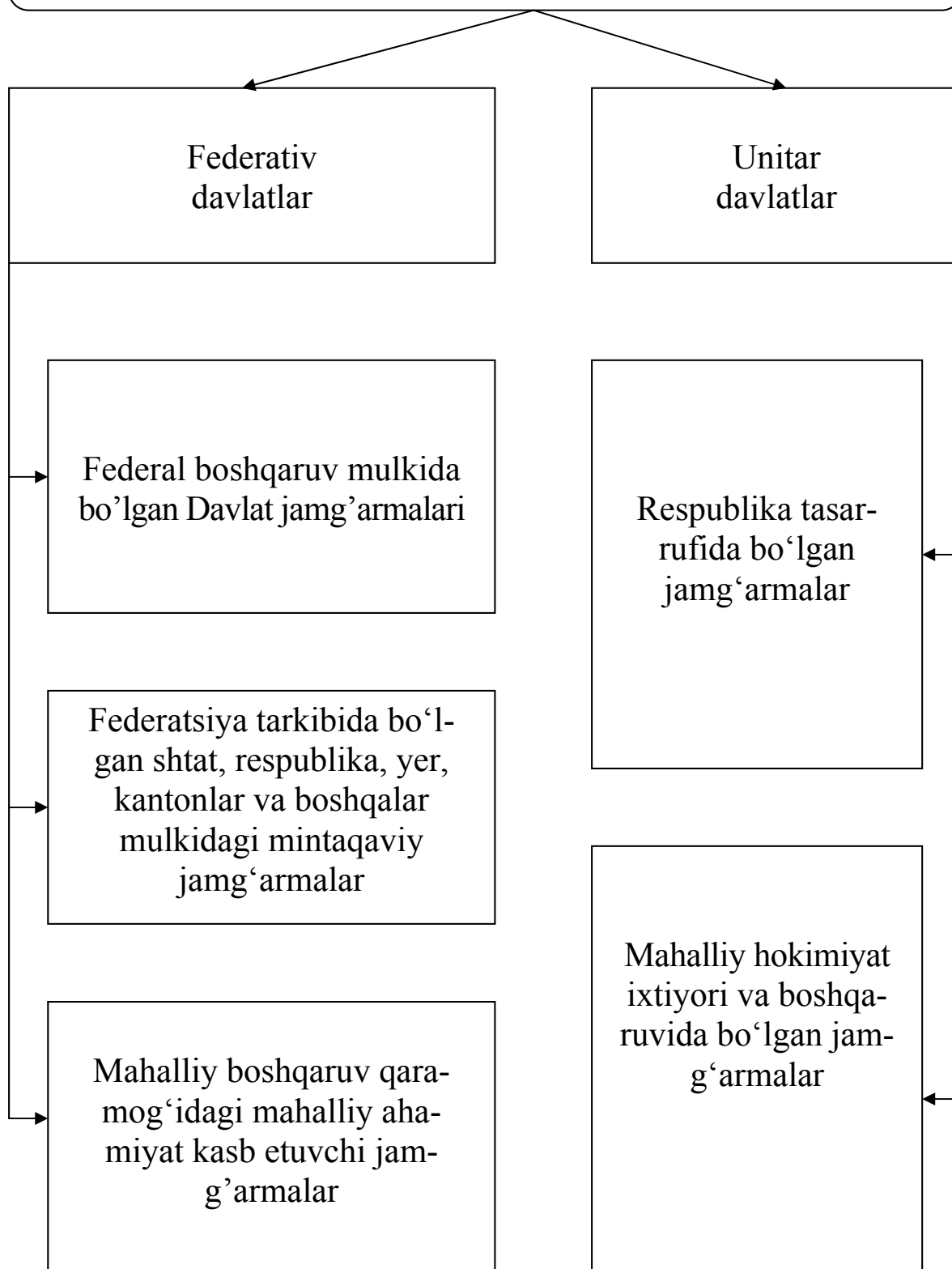

O‘zbekiston Respublikasi milliy iqtisodiyotida bir qator Davlatning budjetdan tashqari jamg‘armalari mavjud

Ularning asosiylari quyidagilardir

O‘zbekiston Respublikasi Moliya vazirligi huzuridagi Pensiya jamg‘armasi

O‘zbekiston Respublikasi Moliya vazirligi huzuridagi Maktab ta’limini rivojlantirish jamg‘armasi (2004-2009 yillarga mo‘ljallangan)

O‘zbekiston Respublikasi Moliya vazirligi huzuridagi Respublika Yo‘l jamg‘armasi

O‘zbekiston Respublikasi Moliya vazirligi huzuridagi “Sug‘oriladigan yerlarni meliorativ yaxshilash” jamg‘armasi

O‘zbekiston Respublikasi Mehnat va aholini ijtimoiy muhofaza qilish vazirligi huzuridagi O‘zbekiston Respublikasi aholisining bandligini qo‘llab-quvvatlash jamg‘armasi

O‘zbekiston Respublikasi Tiklanish va taraqqiyot jamg‘armasi

21.2. Pensiya jamg'armasi

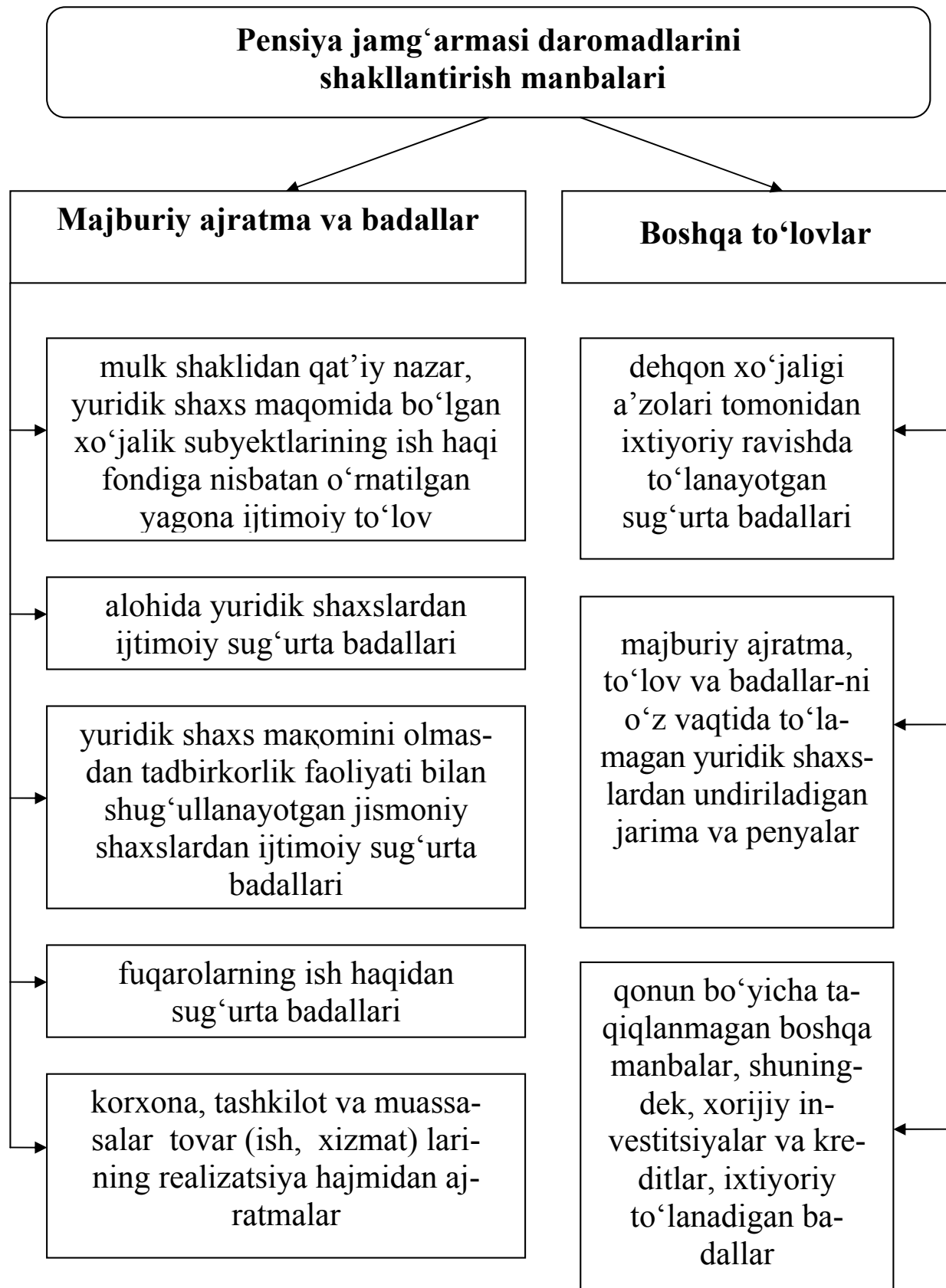

Pensiya jamg'armasi xarajatlarning yo'nalishlari

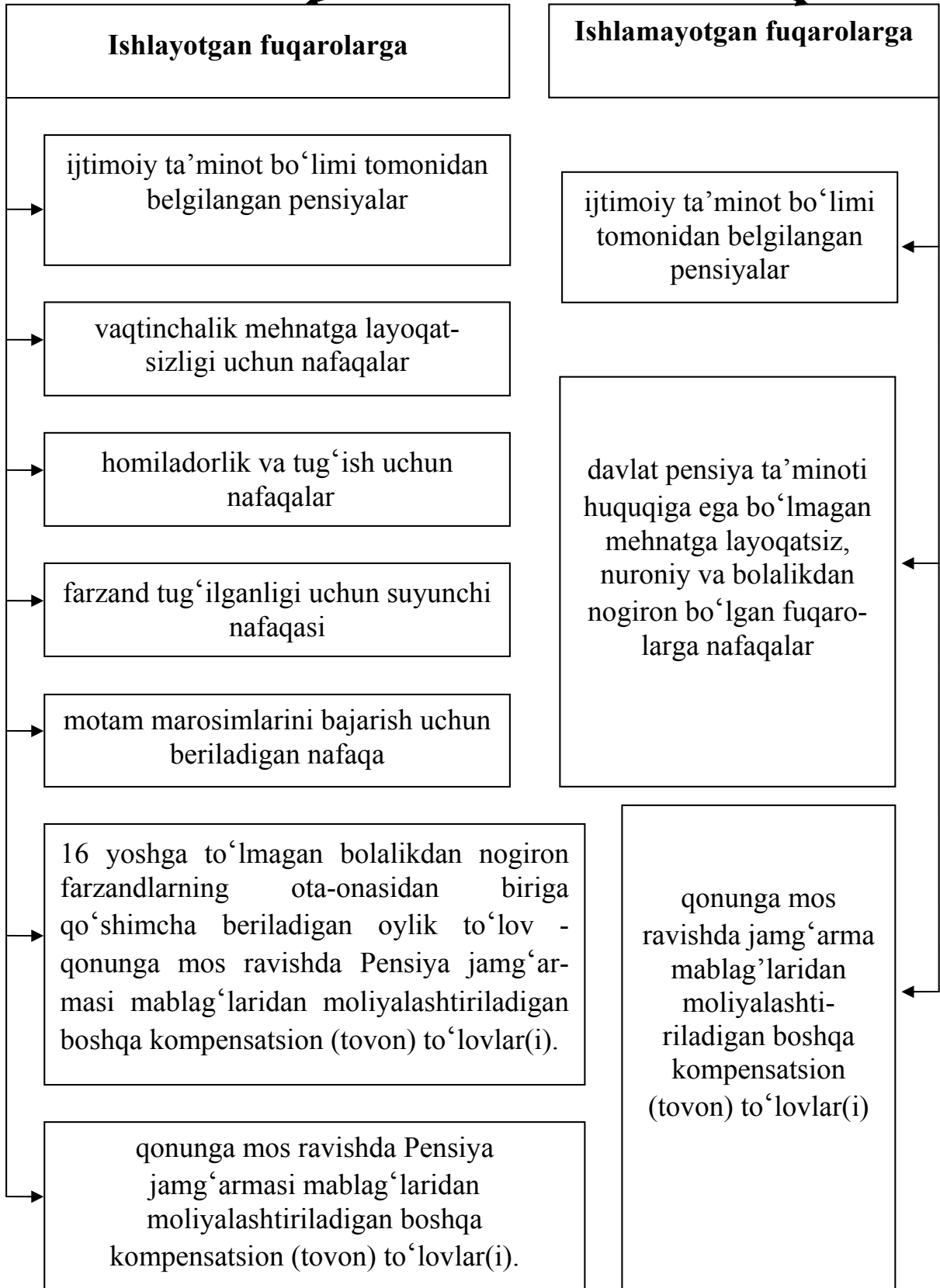

21.3. Yo'l jamg'armasi

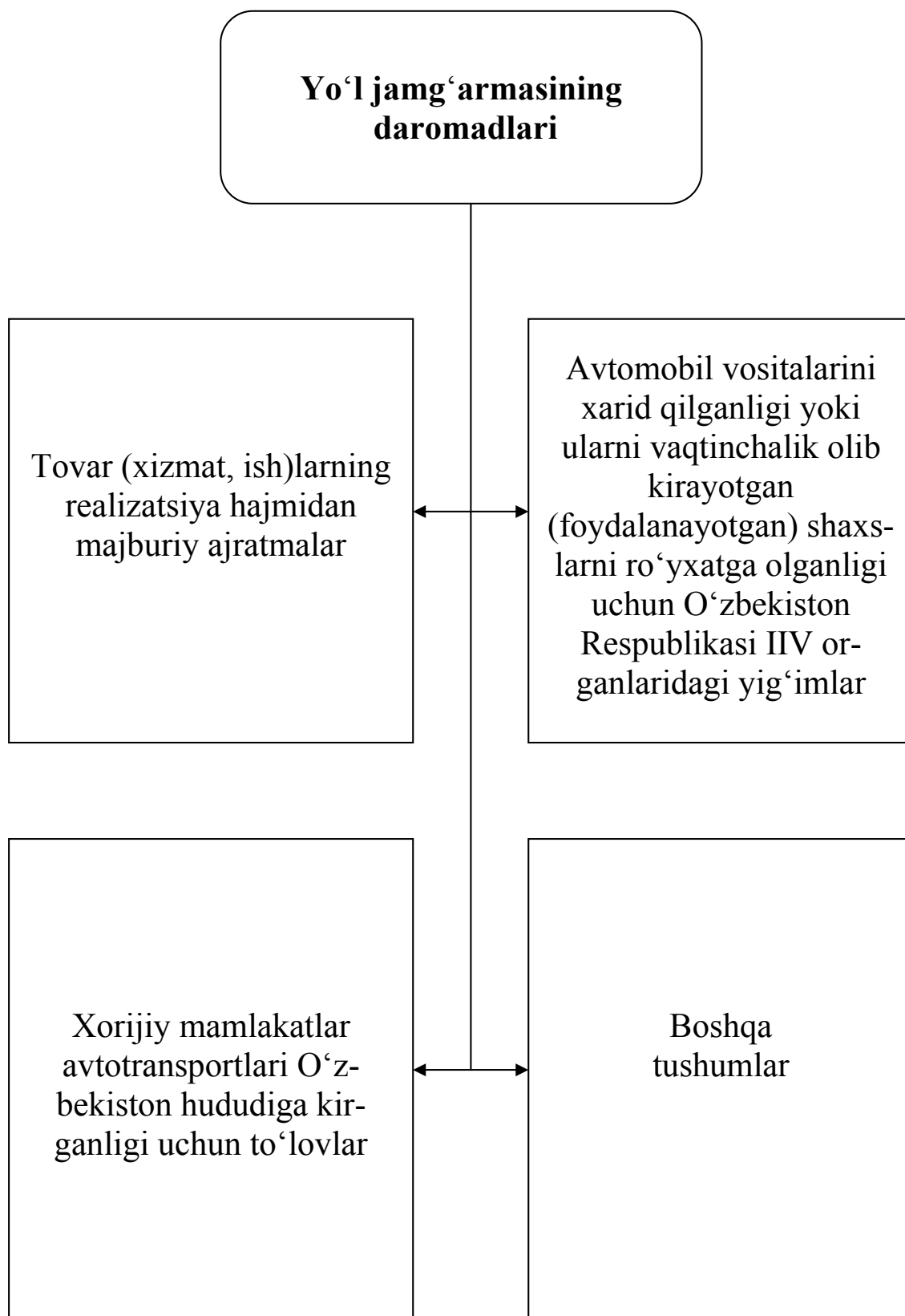

Yo'l jamg'armasining xarajatlari

Umumiy foydalanishdagi avtomobil yo'llarini loyihalashtirish uchun xarajatlar

Umumiy foydalanishdagi avtomobil yo'llarini qurish va rekonstruktsiya qilish uchun xarajatlar

Umumiy foydalanishdagi avtomobil yo'llarini ta'mirlash va saqlash uchun xarajatlar

Umumiy foydalanishdagi avtomobil yo'llarini ekspluatatsiya qilishga mashina va mexanizimlarni xarid qilish uchun xarajatlar

Moliya vazirligi huzuridagi respublika budjetdan tashqari Yo'l jamg'armasi boshqaruv apparatini saqlash uchun xarajatlar

“O'zavtoyol” DAK markaziy boshqaruv apparatini saqlash uchun xarajatlar

“O'zavtoyol” DAK hududiy boshqaruv apparati va sho'ba yo'l – ekspluatatsiya korxonalarini saqlash uchun xarajatlar

Umumiy foydalanishdagi yo'llarni qurish, ta'mirlash va saqlash bilan bog'liq bo'lmagan xarajatlar

Bojxona postlarida valyuta tushumlarini yig'ish va nazorat qilishga xizmat ko'rsatuvchi banklar va Respublika yo'l jamg'armasi, Davlat bojxona qo'mitasi o'rtasida shartnomalarni ijro qilish bo'yicha o'zaro hamkorlik xarajatlari

Yo'l qurilish ishlari uchun rezerv

21.4. Bandlikni qo‘llab-quvvatlash Davlat jamg‘armasi

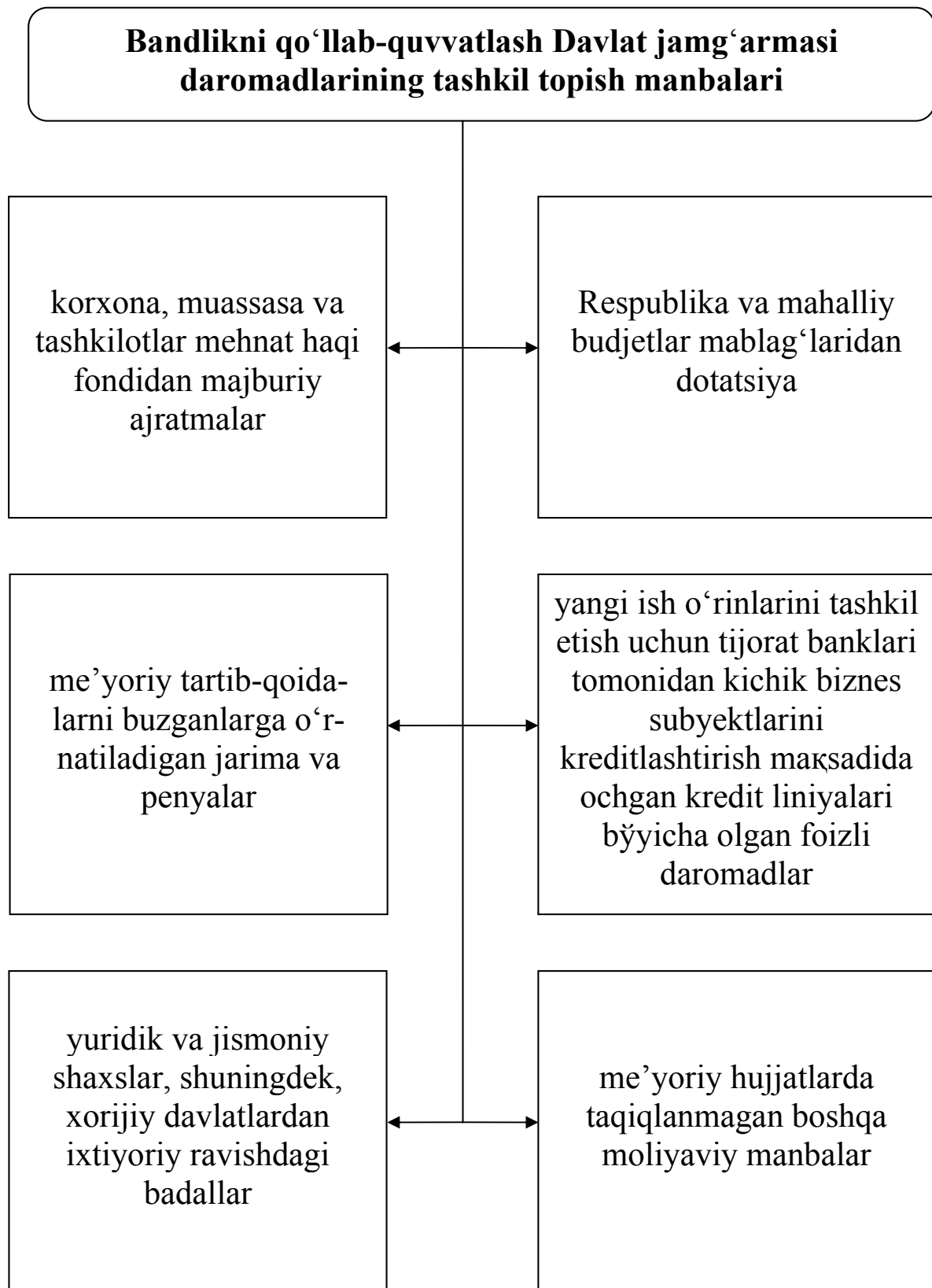

Bandlikni qo‘llab-quvvatlash Davlat jamg‘armasi moliyaviy resurslari hisobidan moliyalashtiriladigan tadbirlar

mehnat birjasida ro‘yxatga olingan ishsizlar yoki ish o‘rinlarini izlayotgan shaxslarni qayta tayyorlash, malakasini oshirish va qayta ixtisoslashtirish tadbirlarini moliyalashtirish

ishsizlik bo‘yicha to‘lanadigan nafaqalar

mehnat bo‘limining taklifiga muvofiq, fuqaroni boshqa hududga ishga o‘tganligi munosabati bilan to‘lanadigan kompensatsiyalar

qonunga muvofiq, ishsizlarga beriladigan moddiy yordam

ishsizlarga muddatidan oldin pensiya tayinlangani munosabati bilan Pensiya jamg‘armasi xarajatlarini qoplash

alohida hududlarda ishsizlikni oldini olish chora-tadbirlariga bog‘ishlangan sotsiologik so‘rovlar bo‘yicha xarajatlar

mehnat bo‘limlarining binolarini qurish, rekonstruksiya qilish va saqlash bilan bog‘liq bo‘lgan xarajatlar

Reklama, nashriyot va informatsion so‘rov ishlarini amalga oshirish xarajatlari

fermer xo‘jaliklari, dehqon xo‘jaliklari, kichik biznes subyektlari va xo‘jalik subyektlariga qisqa va o‘rta muddatli kreditlarni taqdim etish bo‘yicha xarajatlar

aholi bandligi bilan bog‘liq muammolar bo‘yicha xalqaro hamkorlik xarajatlarini moliyalashtirish

21.5. Maktab ta'limini rivojlantirish Davlat jamg'armasi

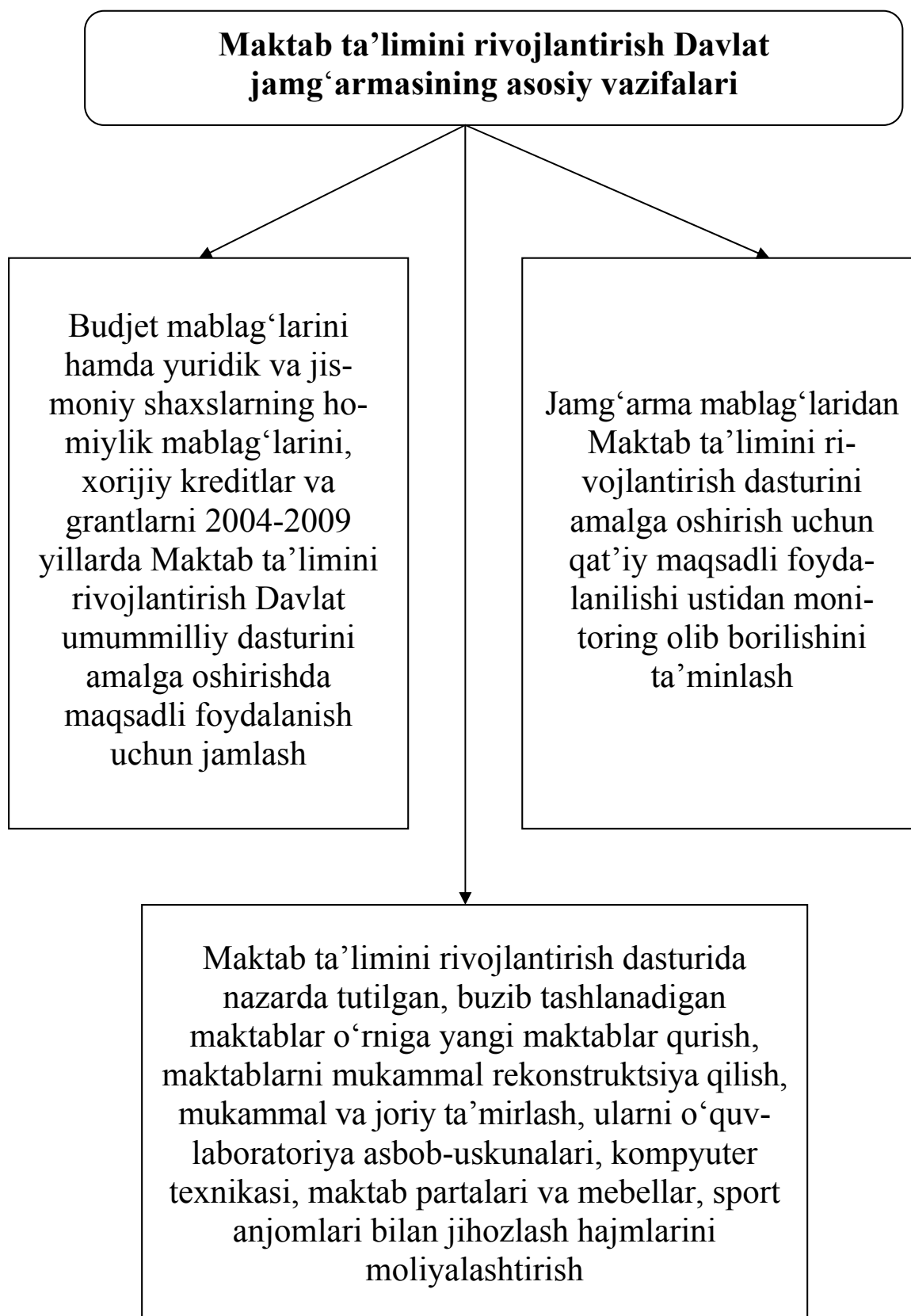

Maktab ta'limini rivojlantirish Davlat jamg'armasi mablag'larini shakllantirishning asosiy moliyaviy manbalari

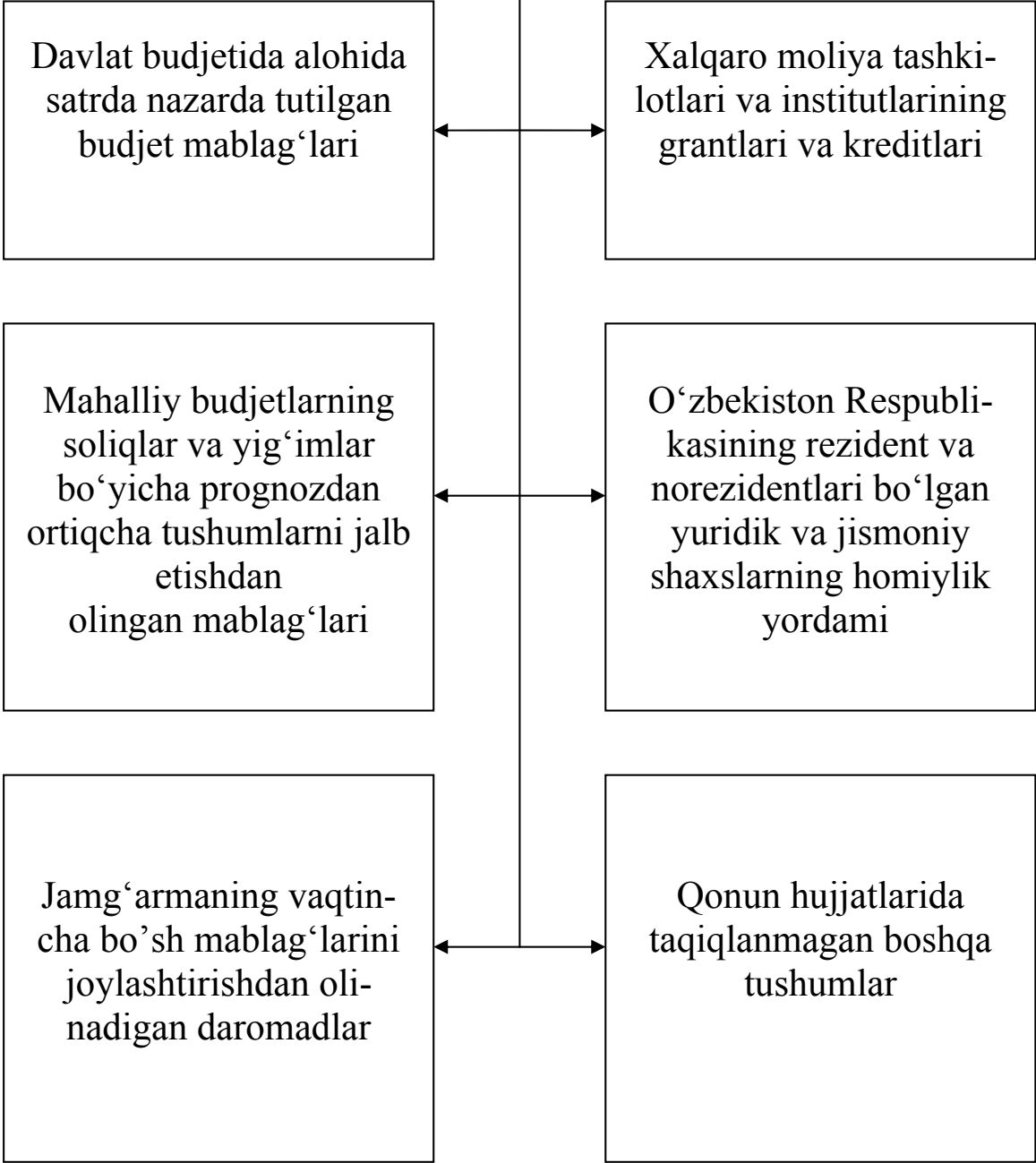

Maktab ta'limini rivojlantirish Davlat jamg'armasi mablag'larini sarflash yo'nalishlari

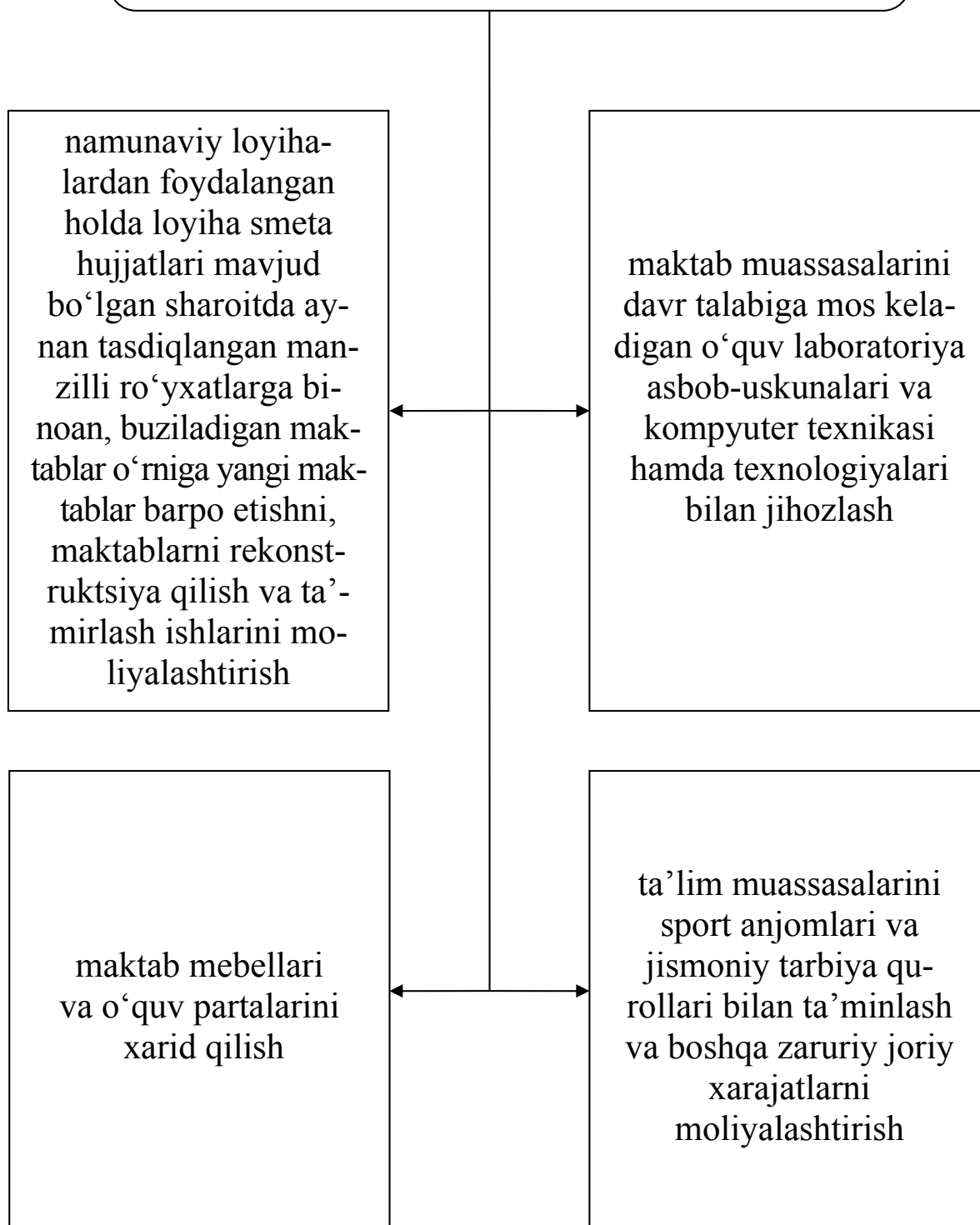

XXII bob. IJTIMOIIY TA'MINOT

22.1. Ijtimoiy ta'minotning iqtisodiy asoslari va tamoyillari

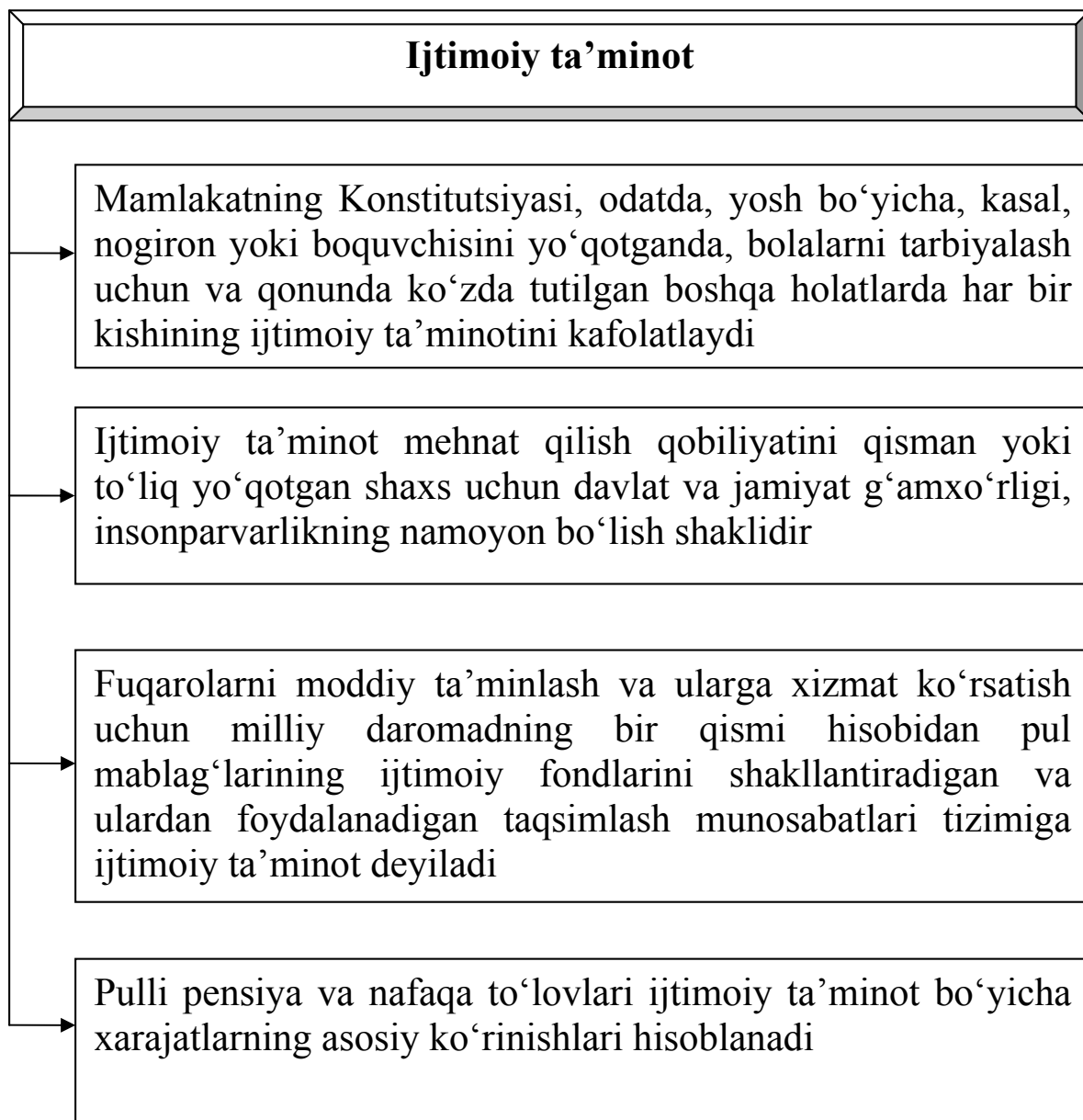

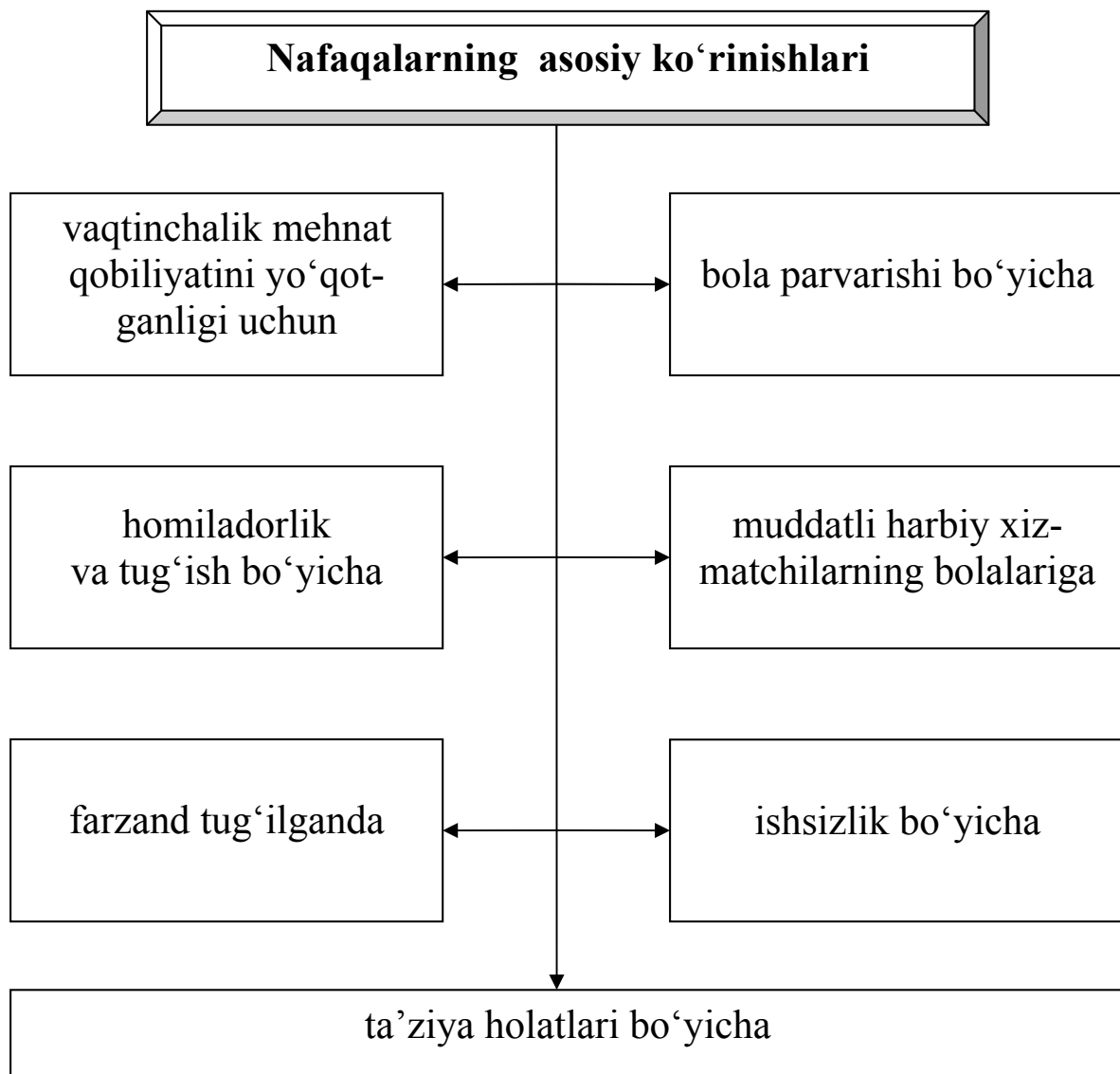
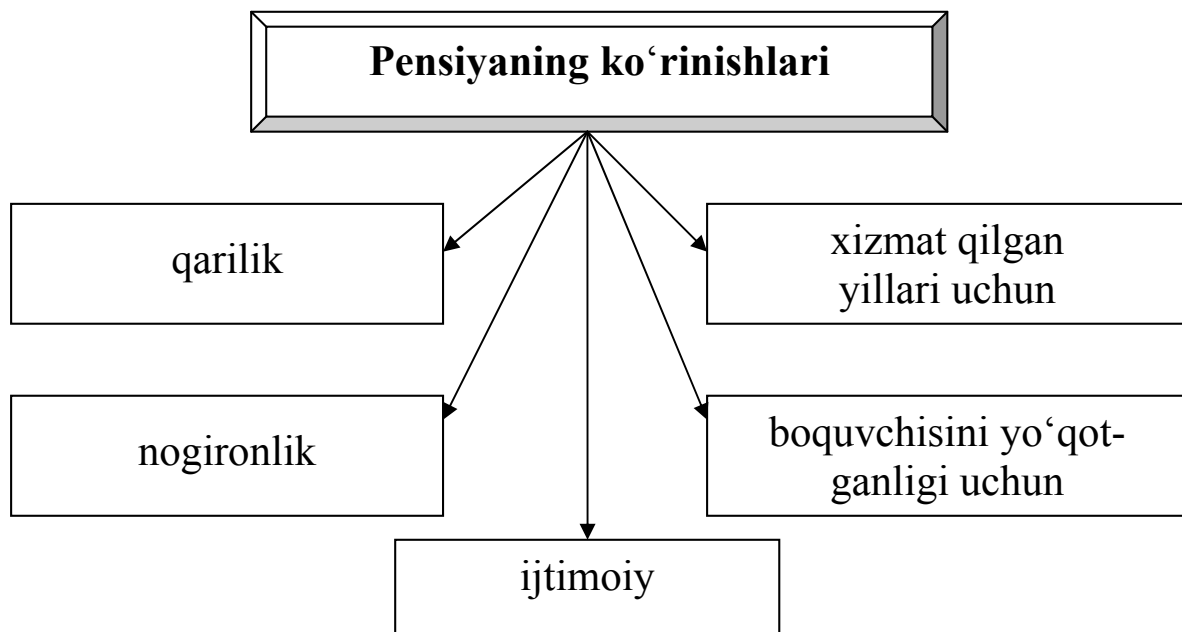

Ijtimoiy ta'minotning quyidagi shakllari ham amal qilishi mumkin

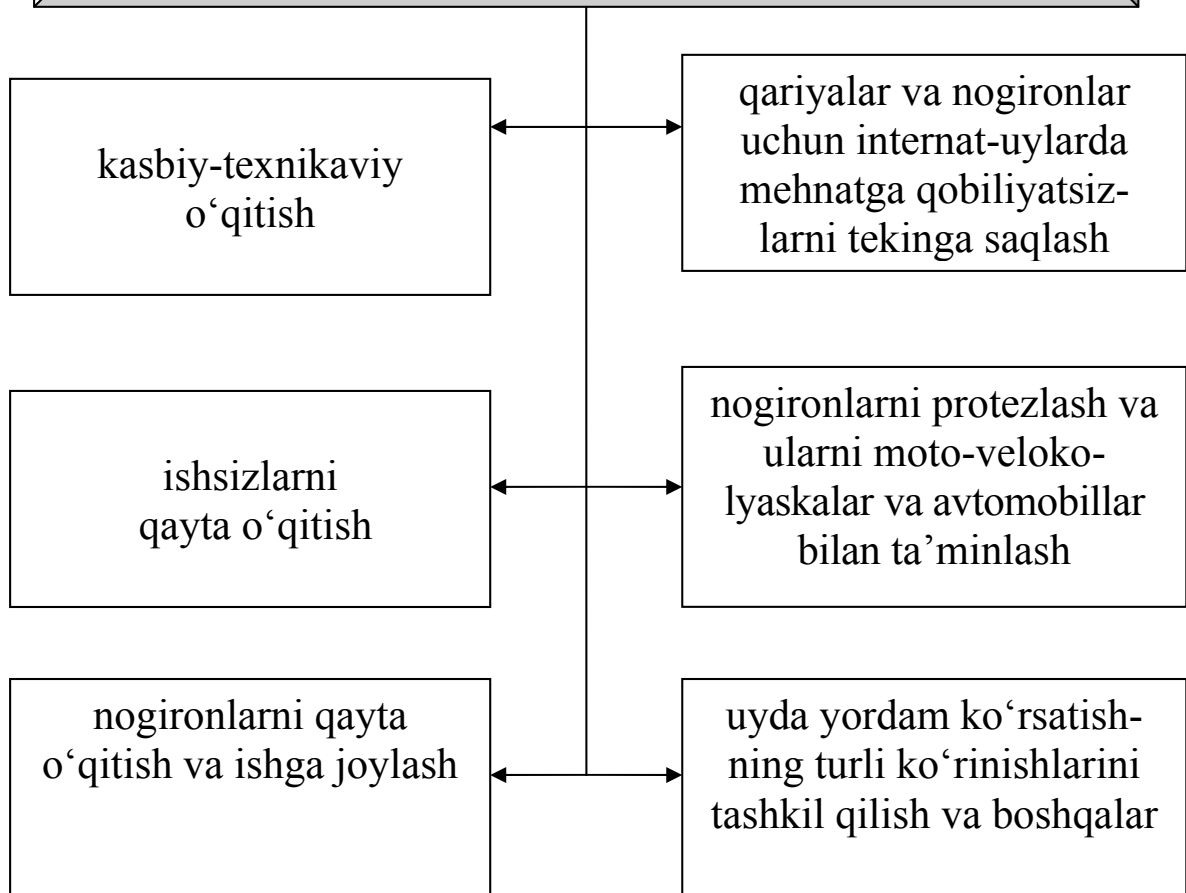

Ijtimoiy ta'minotning iqtisodiy manbalari

Ularning ba'zilarining manbai zaruriy mahsulot bo'lsa, boshqalariniki esa qo'shimcha mahsulotdir (nafaqa to'lanmalari, homiladorlik va tug'ish bo'yicha nafaqalar, nogironlarni o'qitish va boshqalarning manbai - zaruriy mahsulot, pensiya jamg'armalarini shakllantirish manbai esa YaIM va MD ning bir qismi, ya'ni qo'shimcha mahsulot hisoblanadi)

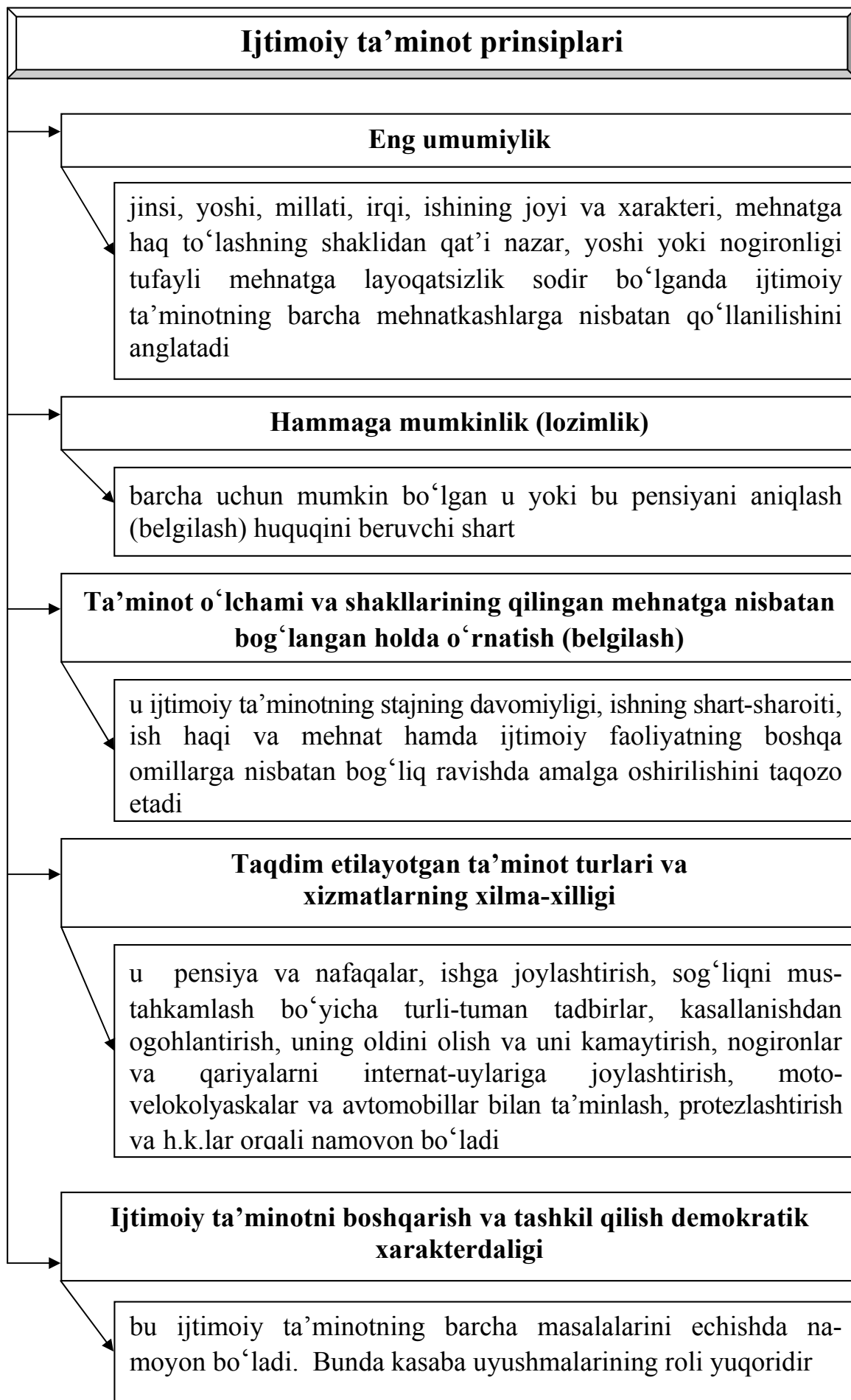

22.2. Davlat pensiyasi va jamg'arib boriladigan pensiya fondi

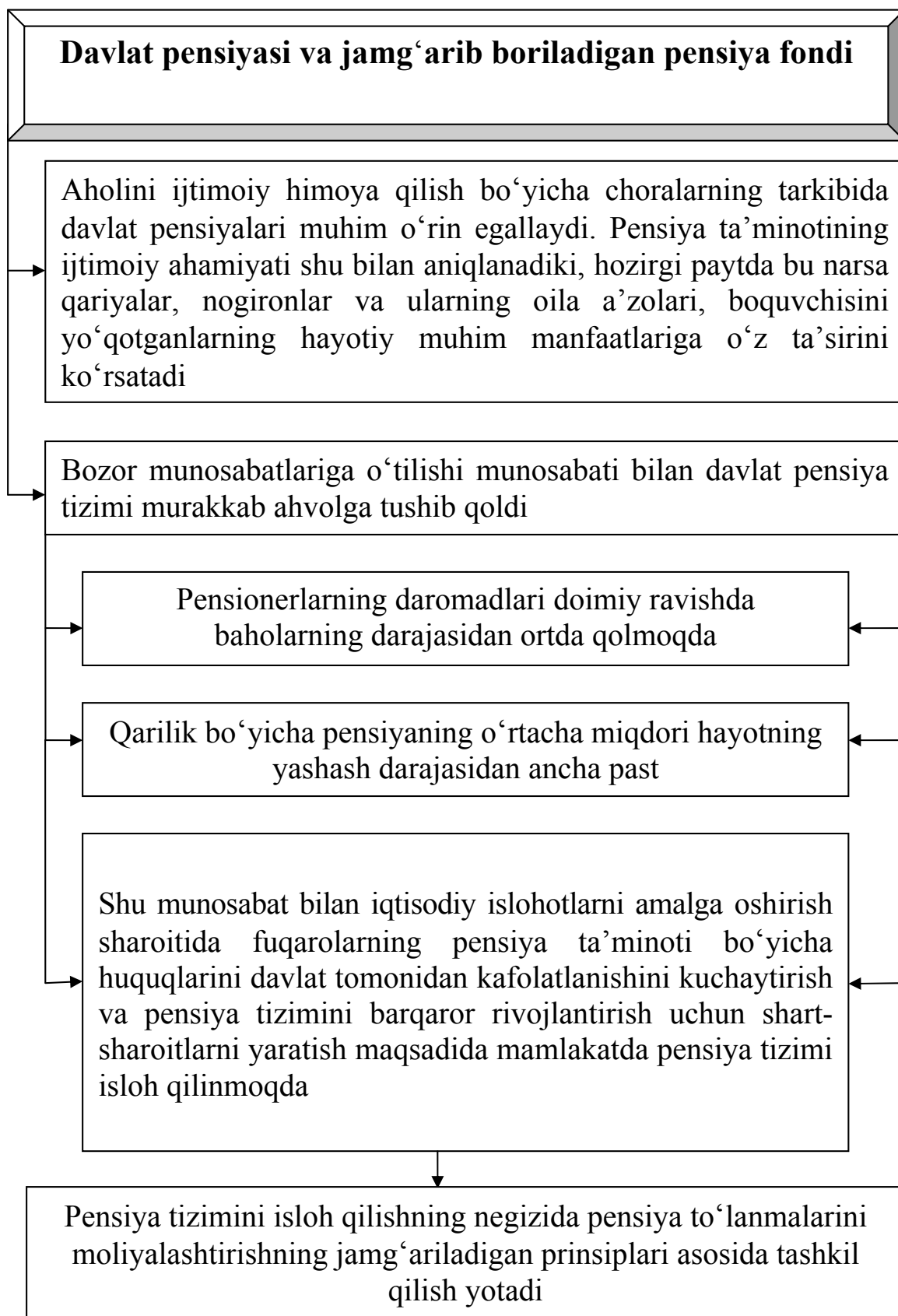

**Pensiyalarning quyidagi uch darajasini
oʻrnatish koʻzda tutilmoqda**

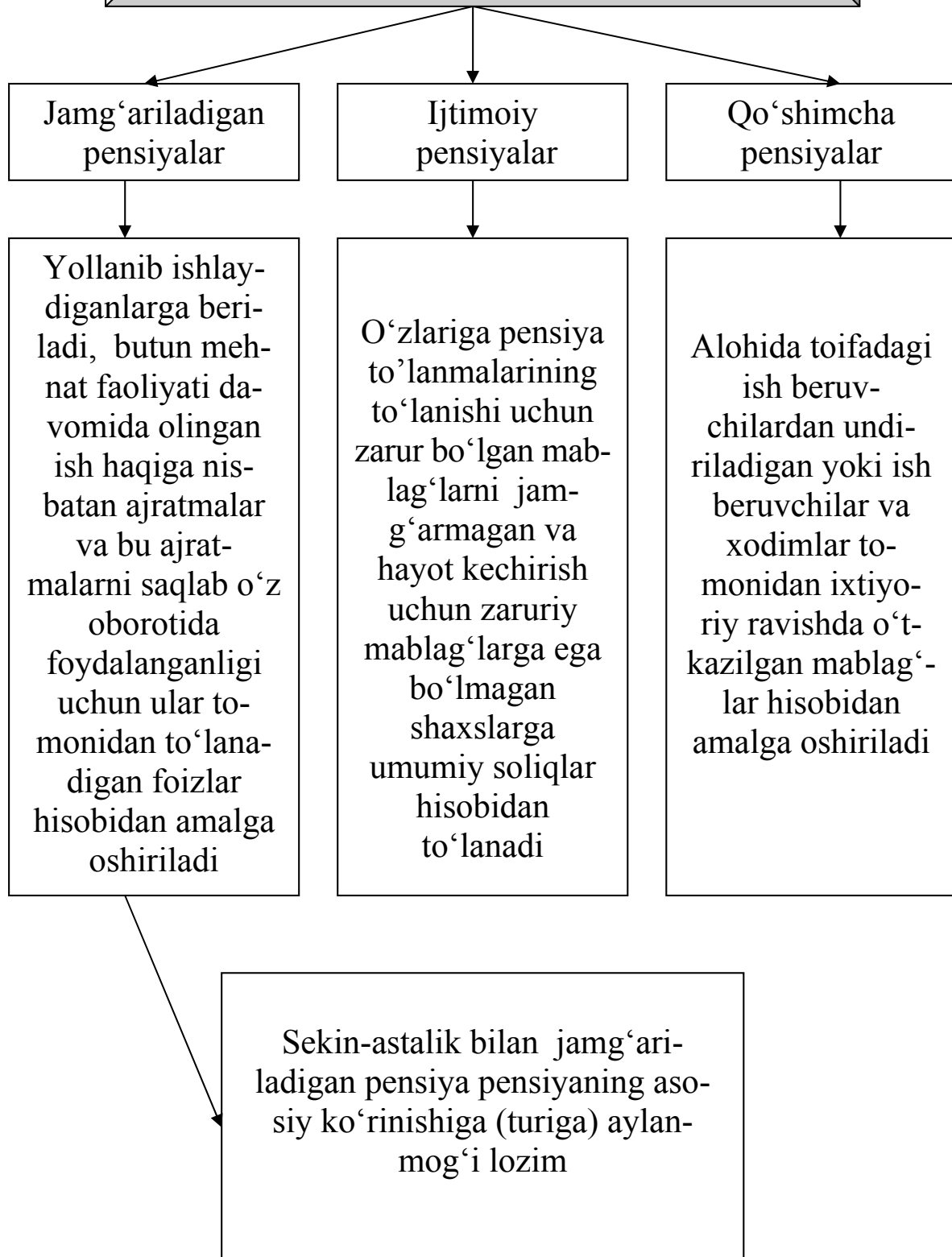

Qarilik pensiyasi

pensiya fondi xarajatlarida asosiy o‘rin egallaydi

25 yildan kam bo‘lmagan umumiy mehnat stajiga ega bo‘lgan va 60 yoshga yetgan erkaklarga, 20 yildan kam bo‘lmagan umumiy mehnat stajiga ega bo‘lgan va 55 yoshga yetgan ayollarga belgilanadi

shaxslarning alohida toifalari uchun imtiyozli tarzda tayinlanadi

pensiya yoshiga yetgan, lekin to‘liq mehnat stajiga ega bo‘lmaganlarga, agar u 5 yildan kam bo‘lmasa, to‘liqsiz staj bo‘yicha belgilanadi

ish haqining 55 % va pensiyani belgilash uchun talab qilinadigan umumiy mehnat stajidan ortiqcha bo‘lgan har bir to‘liq yil uchun ish haqining 1 % miqdorida qo‘shimcha o‘rnatiladi

U bo‘yicha quyidagi ustamalar belgilanishi mumkin:
pensionerga qaralganda (xizmat qilinganda), agar pensioner davolash muassasasining xulosasiga ko‘ra 1 guruh nogironi yoki doimiy ravishda tashqi yordamga va nazoratga muhtoj bo‘lsa, yoki pensioner 80 yoshga kirgan bo‘lsa – minimal pensiyaning $\frac{2}{3}$ miqdorida; mehnatga layoqatsiz boqimandalar mavjudligi uchun, agar ularning o‘zi pensiya olmasa (pensioner ishlamagan holda) – minimal pensiyaning $\frac{2}{3}$ miqdorida, Sh guruh nogiron boqimandalar uchun esa – minimal pensiyaning $\frac{1}{3}$ miqdorida

Nogironlik bo'yicha pensiya

→ mehnat qobiliyati doimiy yoki uzoq muddatda yo'qotilganda tayinlanadi

→ ...ning miqdori mehnat qobiliyatining yo'qotilish darajasiga (nogironlik guruhiga), nogironlik sabablariga va ish haqining darajasiga bog'liq

→ quyidagi hollarda nogironlik sodir bo'lganda belgilanadi: mehnat nogironligi, kasbiy kasallanish, umumiy kasallanish

→ mehnat nogironligi va kasbiy kasallanish bo'yicha, shuningdek, umumiy kasallanish oqibatida 20 yoshgacha nogiron bo'lib qolgan fuqarolar uchun ham umumiy mehnat stajiga bog'liq bo'lmagan holda tayinlanadi

→ quyidagi miqdorlarda belgilanadi: 1 va P guruh nogironlari uchun – ish haqining 75 % miqdorida; Sh guruh nogironlari uchun – ish haqining 30 % miqdorida

→ minimal darajasi 1 va P guruh nogironlari uchun qarilik pensiyasining minimal darajasida, Sh guruh nogironlari uchun esa shu pensiyaning $\frac{2}{3}$ qismi darajasida, maksimal darajasi esa 1 va P guruh nogironlari uchun qarilik pensiyasining maksimal darajasida va Sh guruh nogironlari uchun esa shu pensiyaning minimal darajasi miqdorida belgilanadi.

→ nogironlik belgilangan (aniqlangan) davr mobaynida o'rnatiladi

Boquvchisini yo'qotganligi uchun pensiya

vafot etgan shaxsning qaramog'ida bo'lgan va uning mehnatga layoqatsiz oila a'zolariga tayinlanadi

boquvchining o'limi mehnat jarayonida shikastlanish, kasbiy yoki umumiy kasallanish oqibatida sodir bo'lgan bo'lsa, pensiya umumiy tartibda tayinlanadi

agar boquvchining o'limi harbiy shikastlanish yoki harbiy xizmat davrida sodir bo'lgan kasallanish natijasida ro'y bergan bo'lsa, u holda harbiy xizmatchilar uchun belgilangan tartibga muvofiq pensiya belgilanadi

har bir mehnatga layoqatsiz oila a'zolariga boquvchi ish haqining 30 %, ota-onasini yo'qotgan bolalarning har biriga qarilik pensiyasi minimal darajasining bir yarim barobari miqdorida o'rnatiladi

...ning minimal miqdori, shu jumladan, to'liq bo'lmagan umumiy mehnat stajida ham, har bir mehnatga layoqatsiz oila a'zolariga nisbatan hisoblangan minimal qarilik pensiyasining 2/3 qismidan past bo'lmashligi kerak

...ning maksimal miqdori har bir mehnatga layoqatsiz oila a'zolari uchun qarilik pensiyasining minimal darajasida, har ota-onasining ikkalasini ham yo'qotgan bolalar uchun esa – shunday pensiyaning bir yarim barobar miqdorida belgilanadi

vafot etgan pensionerlarning oilasi uchun boquvchining umumiy mehnat stajiga bog'liq bo'lmagan holda belgilanadi

Boquvchisini yo'qotganligi uchun pensiyaning miqdori quyidagilarga bog'liq

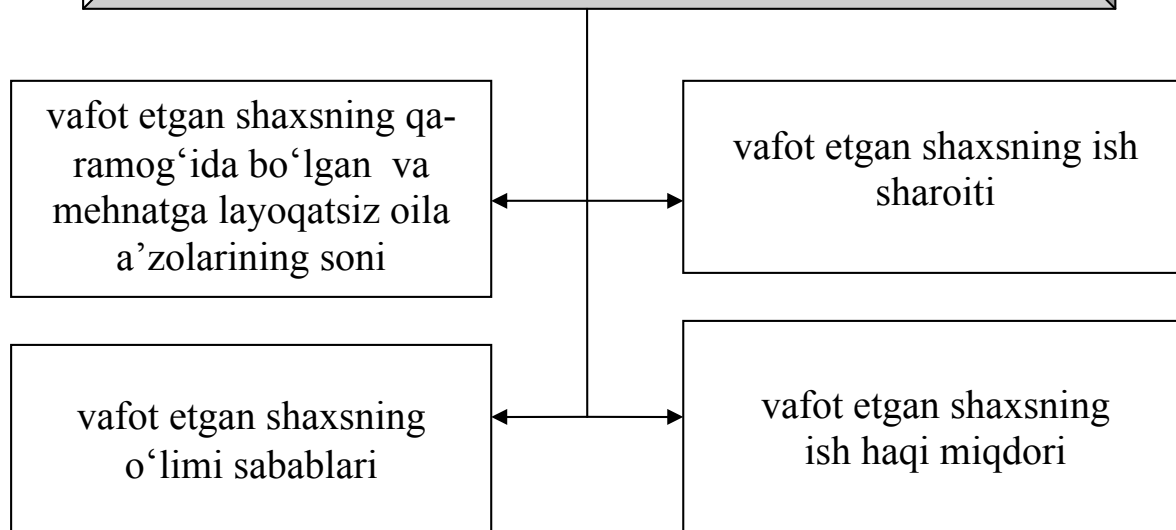

Oilaning mehnatga layoqatsiz a'zolari tarkibi qo'yidagilardan iborat bo'lishi mumkin

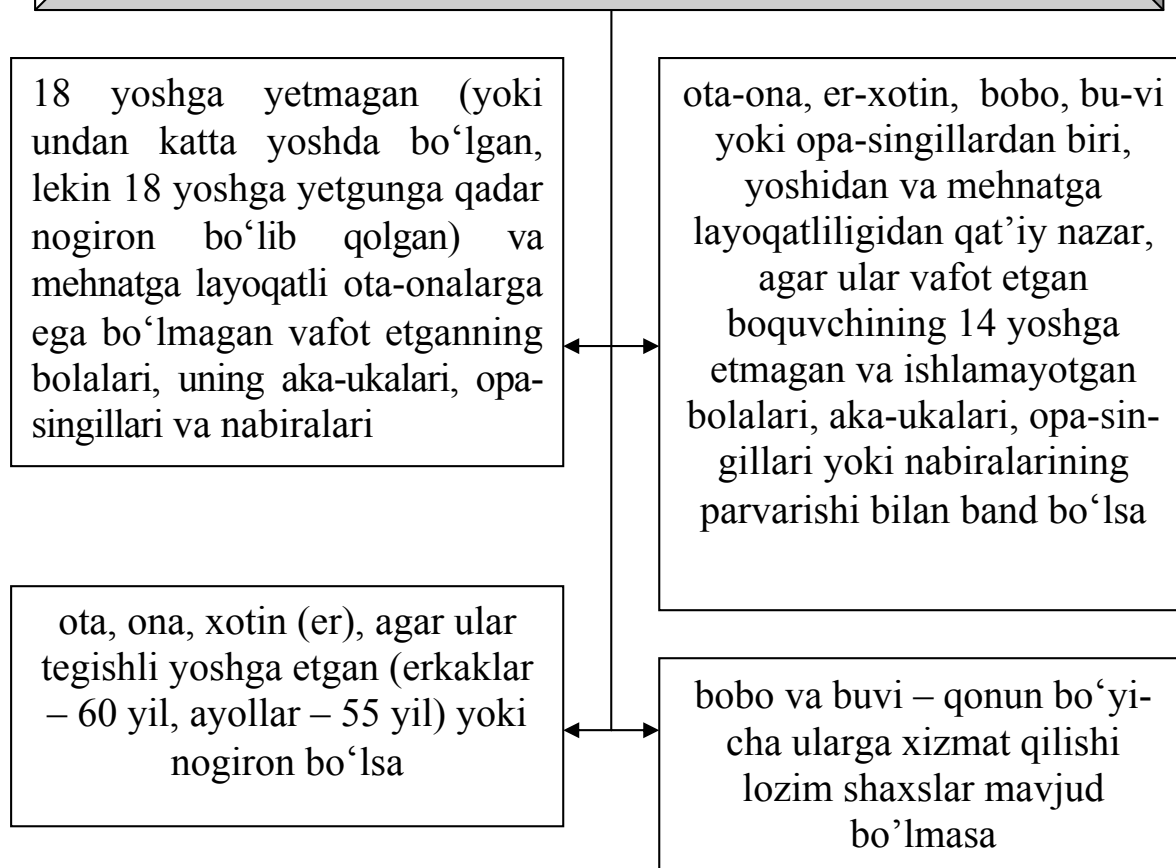

Xizmat yillari uchun pensiya

yer ostida va zararli hamda og'ir sharoitlarda uzoq vaqt mehnat qilinishi, shuningdek, bir necha boshqa kasbiy faoliyat turlariga (o'qituvchilar, shifokorlar, fuqarolik aviatsiyasining uchish va uchish-sinov tarkibi va bosh-qalar) bog'liq ravishda o'rnatiladi

yer osti va ochiq tog' ishlarida band bo'lgan xodimlarning xizmat yillari uchun talab qilingan ish haqining 75 % miqdorida, shunday huquqqa ega bo'lgan boshqa xodimlar uchun esa ish haqining 55 % dan 75 % gacha miqdorida belgilanadi

...ning minimal darajasi qarilik pensiyasining minimal darajasi miqdorida o'rnatiladi

...ni tayinlash uchun talab qilinadigan umumiy mehnat stajidan ko'p bo'lgan har bir yil uchun pensiyaning hajmi 1 % ga oshiriladi (20 % dan ortiq bo'lmagan holda)

...ning maksimal miqdori qarilik pensiyasining umumiy maksimal darajasiga nisbatan aniqlanadi - uch minimal miqdordagi qarilik pensiyasi darajasida, yer ostidagi, zararli sharoitdagi va boshqa shunga o'xshash ishlar bilan bog'liq bo'lgan pensiyalar - minimal miqdordagi pensiyalarning uch yarim barobari miqdorida belgilanadi

Ijtimoiy pensiyalar

mehnat yoki boshqa ijtimoiy foydali faoliyatiga bog'liq ravishda ba'zi bir sabablarga ko'ra pensiya olish huquqiga ega bo'lmaganlarga tayinlanadi

tegishli holatlarda uni olishga murojaat qilgan tomon-ning xohishiga ko'ra mehnat pensiyasining o'rniga ham tayinlanishi mumkin

quyidagilarga nisbatan belgilanadi

I va II guruh nogironlariga, shu jumladan, bolalikdan nogironlarga, shuningdek, III guruh nogironlariga; 16 yoshgacha bo'lgan nogiron bolalarga; bir yoki ikkala ota-onasini yo'qotgan 18 yoshgacha bo'lgan bolalarga; 60 yoshga kirgan erkak va 55 yoshga kirgan ayol fuqarolarga

quyidagi miqdorlarda o'rnatiladi

bolalikdan I va II guruh nogironlari, I guruh nogironlari, nogiron bolalar, ota-onalarini yo'qotgan bolalar uchun - minimal darajadagi qarilik pensiyasi miqdorida

III guruh nogironlari (bolalikdan nogironlardan tashqari), ota-onalaridan birini yo'qotgan bolalar, mos ravishda 65 va 60 yoshga yetgan erkak va ayollar uchun – minimal darajadagi qarilik pensiyasining $\frac{2}{3}$ qismi miqdorida

III guruh nogironlari uchun – minimal darajadagi qarilik pensiyasining $\frac{1}{2}$ qismi miqdorida

Fuqarolarning jamg'arib boriladigan pensiya fondi

2005 yil 1 yanvardan boshlab amaldagi fuqarolarning davlat pensiya ta'minoti tizimiga qoshimcha ravishda jamg'arib boriladigan pensiya tizimi joriy etilgan

2005 yil 1 yanvardan boshlab fuqarolarning shaxsiy jamg'arib boriladigan pensiya hisob raqami fuqarolarning asosiy ish joyidagi Xalq banki filialida amalga oshiriladi

fuqarolarning jamg'arib boriladigan pensiya hisob raqamiga majburiy har oylik badallar jismoniy shaxslarning qonun hujjatlariga muvofiq, hisoblab chiqarilgan daromad solig'i summasidan tegishli ravishda chiqarib tashlangan holda xodimning hisoblangan ish haqi (daromad)ning bir foizi miqdorida o'tkaziladi

jamg'arib boriladigan pensiya tizimida ixtiyoriylik asosida qatnashadigan fuqarolar tomonidan shaxsiy pensiya hisob raqamlariga badallar miqdori va to'lash muddatlari mustaqil ravishda belgilanishi ham mumkin va boshqalar

22.3. Ijtimoiy nafaqalar

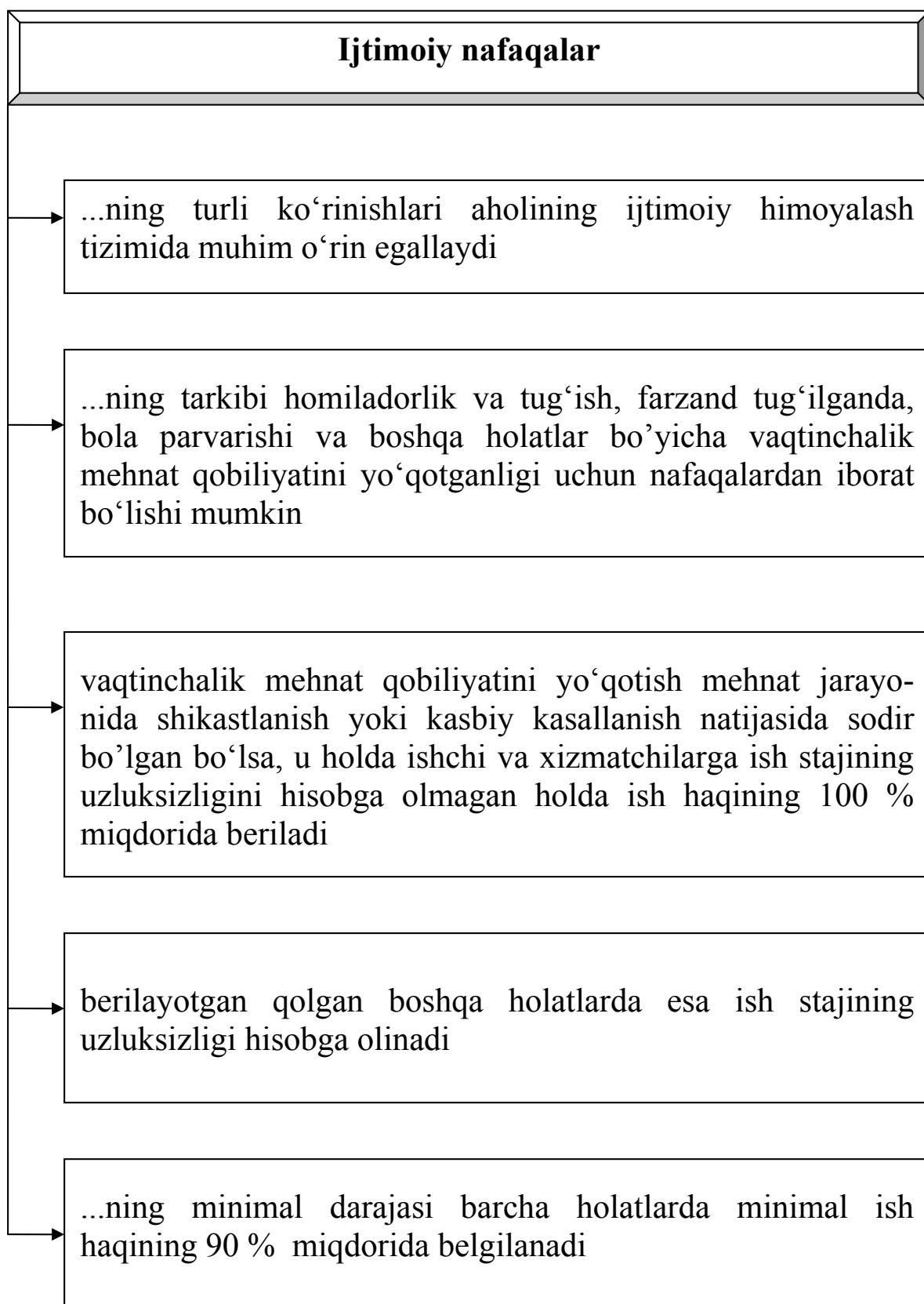

**Homiladorlik va tug'ish bo'yicha nafaqa
quyidagilarga beriladi**

ijtimoiy sug'urta qilinuvchi ayollarga, korxonada, tashkilot va muassasaning tugatilganligi munosabati bilan ishdan bo'shatilgan ayollarga – ishsiz deb topilganidan so'ng 12 oy davomida

boshlang'ich, o'rta, oliy va oliy o'quv yurtidan so'ng kasbiy bilim beruvchi ta'lim muassasalarida ishlab chiqarishdan ajralgan holda o'qiyotgan ayollarga

ichki ishlar organlarida shartnoma va oddiy hamda rahbarlik tarkibida harbiy xizmatni o'tayotgan ayollarga

yuqorida keltirilgan ayollardan bolalarni farzandlikka qabul qilib olayotgan ayollarga

Bu nafaqa tug'ishgacha bo'lgan 70 kalendar kuni va farzand tug'ilgandan keyin yana 70 kalendar kunini e'tiborga olgan holda homiladorlik va tug'ish davri ta'tili uchun beriladi. Ta'til ana shu kunlar jami bo'yicha hisoblanadi va tug'ishgacha foydalanilgan kunlarga bog'liq bo'lmagan holda to'liq taqdim etiladi.

Homiladorlik va tug‘ish bo‘yicha nafaqaning miqdori quyidagicha belgilanishi mumkin

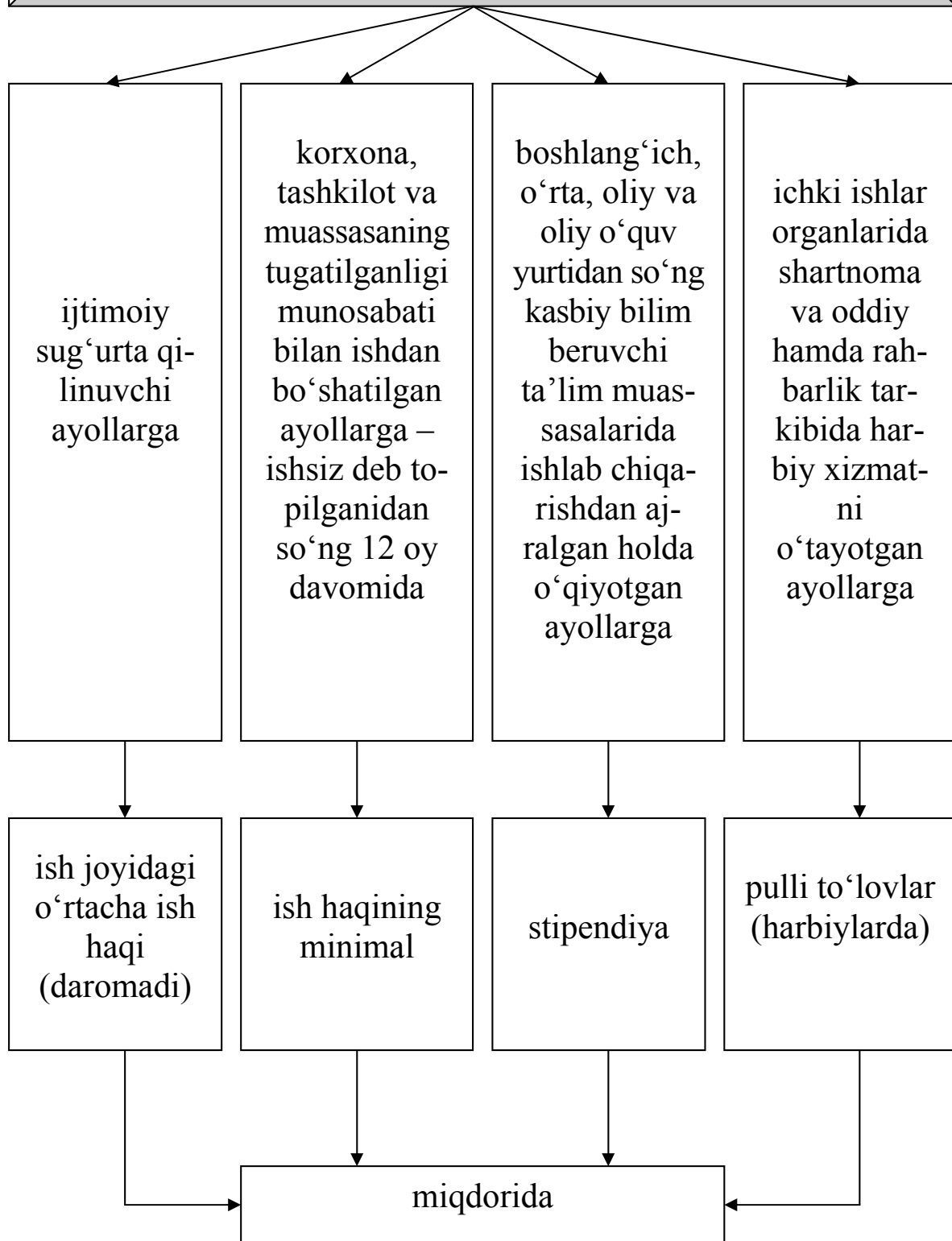

Bolaning bir yarim yoshga yetguniga qadar parvarishi bo'yicha ta'til davrida beriladigan nafaqa quyidagilarga berilishi mumkin

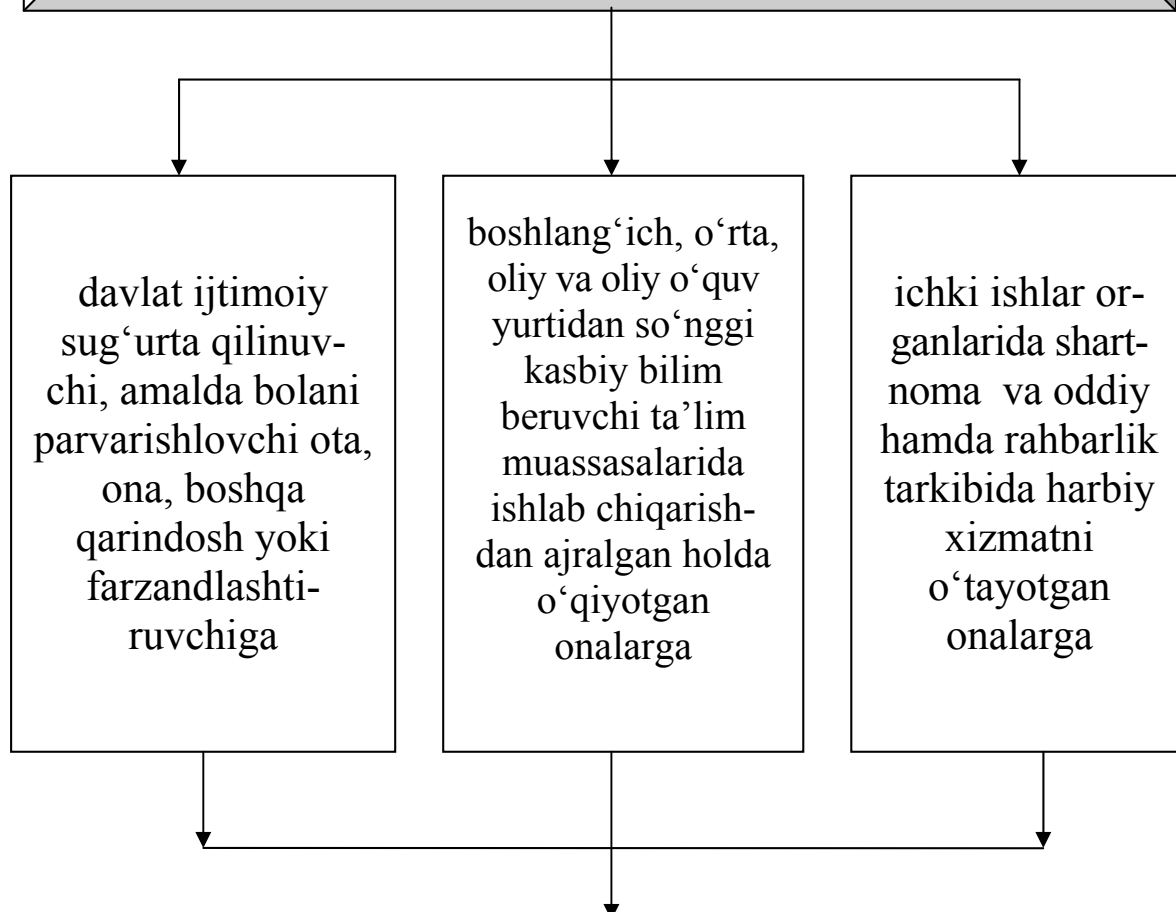

Bola parvarishi bo'yicha ta'til davridagi har oylik nafaqalar ish haqining minimal darajasi miqdorida bolalarning soniga bog'liq bo'lmagan holda beriladi. Bu ta'til umumiy va uzluksiz stajga qo'shiladi. Ta'til davrida ish joyi saqlanib qolinadi.

Bola uchun oylik nafaqa ota-onalardan biriga har bir bola uchun, ular 16 yoshga yetgunga qadar (umum-ta'lim muassasalarida o'qiyotganlar uchun – o'qish davri tugaguncha, lekin 18 yoshdan oshmagan holda) beriladi.

Ishsizlik nafaqasi

amaldagi qonunchilikka muvofiq ravishda ishini yo‘qotgan va ish haqidan mahrum bo‘lganlarga nisbatan tayinlanadi

...ni tayinlash to‘g‘risidagi qaror aholi bandligi xizmati tomonidan qabul qilinadi va bir vaqtning o‘zida tegishli shaxs qonunga muvofiq ishsiz deb topiladi

bandlik xizmati tomonidan fuqaroni ishsiz deb topilgan birinchi kundan boshlab ishsizlikning haqiqiy kalendar kunlari (dam olish va bayram kunlarini hisobga olgan holda) uchun hisoblanadi

...ning miqdori fuqarolarning ishsiz deb topilish toifalariga muvofiq ravishda differentsiatsiya qilinadi

...dan daromad solig‘i undiriladi va sud qarorlari bo‘yicha ushlanmalar ushlab qolinadi

ni to‘lashning davomiyligi qonunda belgilangan muddatdan oshib ketmasligi kerak

XXIII bob. DAVLAT KREDITI

23.1. Davlat kreditining mazmun-mohiyati va funksiyalari

Davlat krediti hokimiyat va boshqaruv organlari orqali, bir tomondan, davlat va ikkinchi tomondan, jismoniy va yuridik shaxslar o'rtasida vujudga keladigan iqtisodiy munosabatlar majmuidan iborat bo'lib, unda davlat qarz oluvchi, kreditor (qarz beruvchi) va kafil sifatlarida maydonga chiqadi

Agar davlat yuridik va jismoniy shaxslarga qaytarish va haq (to'lov, to'lash) asosida mablag'larni taqdim etib, kreditor (qarz beruvchi) sanalsa, unda amalga oshirilishi lozim bo'lgan operatsiyalar hajmi ancha kamayadi

Jismoniy va yuridik shaxslar tomonidan olingan qarzlarni uzish (qaytarish) yoki ularning boshqa majburiyatlarini bajarish javobgarligini davlat o'z zimmasiga olganda, u kafilga aylanadi. Markazlashtirilgan pul fondlarining o'lchamiga bevosita ta'sir ko'rsatuvchi kredit munosabatlarining dastlabki ikki ko'rinishidan (qarz oluvchi va kreditor) farq qilgan holda davlat tomonidan kafolatning berilishi o'sha markazlashtirilgan pul fondining, albatta, o'zgarishiga olib kelmasligi mumkin

Davlat krediti iqtisodiy kategoriya sifatida ikki ko‘rinishdagi – moliya va kredit – pul munosabatlarining o‘rtasida joylashgan bo‘lib, shunga mos ravishda, u ham moliyaga, ham kreditga tegishli bo‘lgan xususiyatlarga egadir

Moliya tizimining alohida olingan bo‘g‘ini sifatida esa davlat krediti davlatning markazlashtirilgan pul fondlarini (byudjet va budjetdan tashqari fondlarni) shakllantirish va ulardan foydalanish jarayoniga xizmat qiladi

Kreditning bir turi sifatida davlat kreditining soliqlardan farq qiluvchi xususiyatlari

soliqlarga nisbatan davlat krediti ixtiyoriylik xarakteriga ega

Ayrim hollarda amaliyotda bu printsiptan chekinish va davlat zayomlarini joylashtirishda majburiylik holatlariga ham yo‘l qo‘yiladi

agar soliqlar faqat bir yo‘nalishda harakat qilsa, qaytaruvchanlik va haqlilik (to‘lovlilik) davlat kreditining asosini tashkil etadi

Haqiqatdan ham davlat kreditida ma‘lum bir vaqt o‘tganidan so‘ng o‘tkazilgan summa foizi bilan qaytarilishi kerak

Davlat krediti boshqa moliyaviy kategoriyalardan o'zining quyidagi xarakterli xususiyatlari bilan farqlanadi

agar bank kreditini taqdim etishda ta'minlanganlik elementi sifatida konkret boyliklar – ombordagi tovarlar, tugallanmagan ishlab chiqarish va boshqa shunga o'xshashlar maydonga chiqadigan bo'lsa, davlat tomonidan mablag'lar qarzga olinayotganda uning egaligida bo'lgan barcha mol-mulk, ma'lum bir hududiy birlikning mulki yoki uning qandaydir bir daromadi davlat kreditining ta'minlanganlik elementi bo'lishi mumkin

Markaziy hukumat darajasida davlat krediti aniq maqsadli xarakterga ega bo'lmaydi. Shunday bo'lishiga qaramasdan, hokimiyatning quyi darajalarida olingan qarz mablag'lari aniq ifodalangan maqsadli xarakterga yo'naltirilgan bo'ladi

Har qanday qarz oluvchi singari davlat ham mablag'larni oldindan belgilangan muddatlarga jalb qiladi va bu muddatlar davlat kreditining aniq shartlarida o'z ifodasini topadi

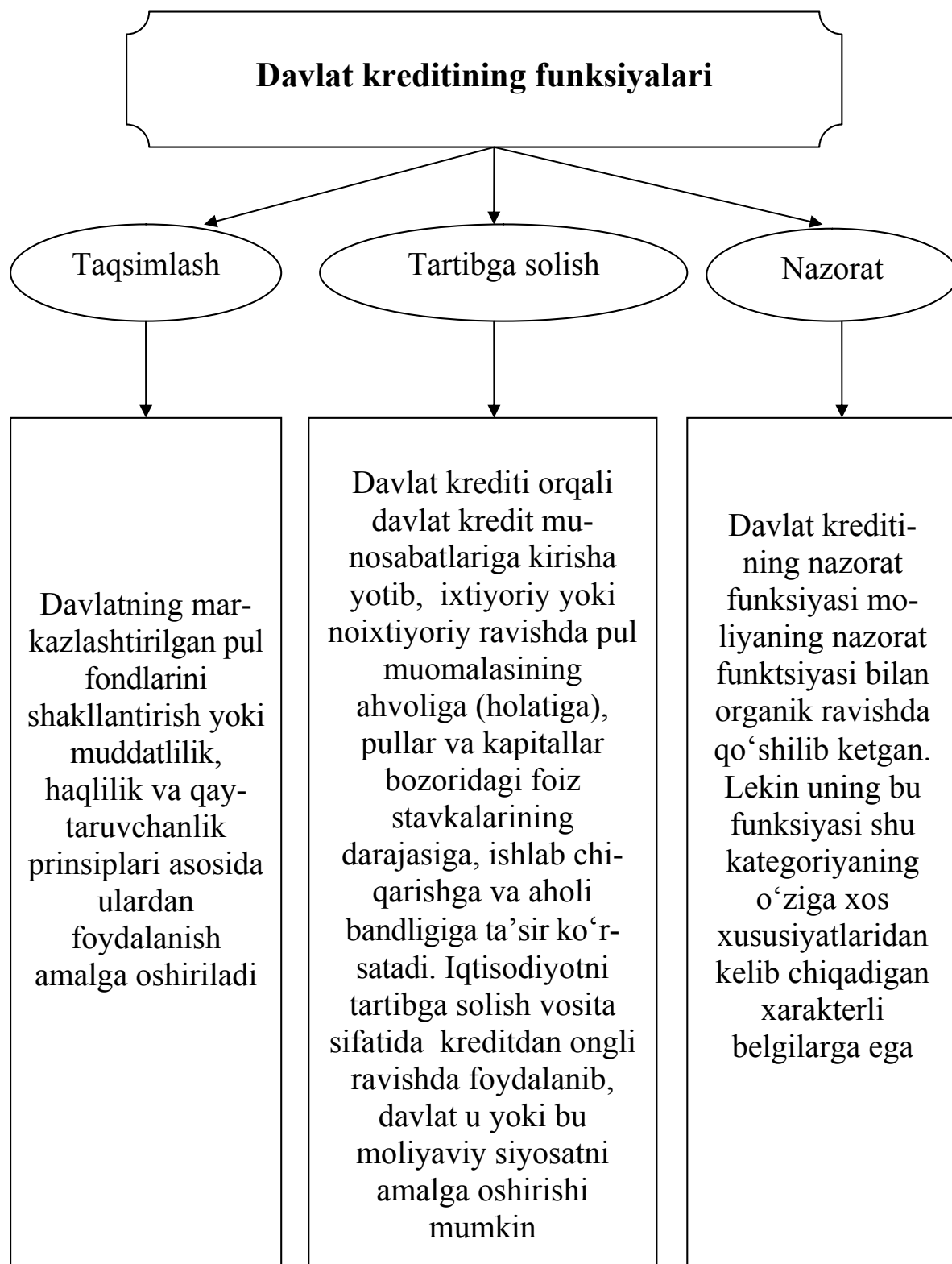

Davlat krediti nazorat funksiyasining o'ziga xos xususiyatlari

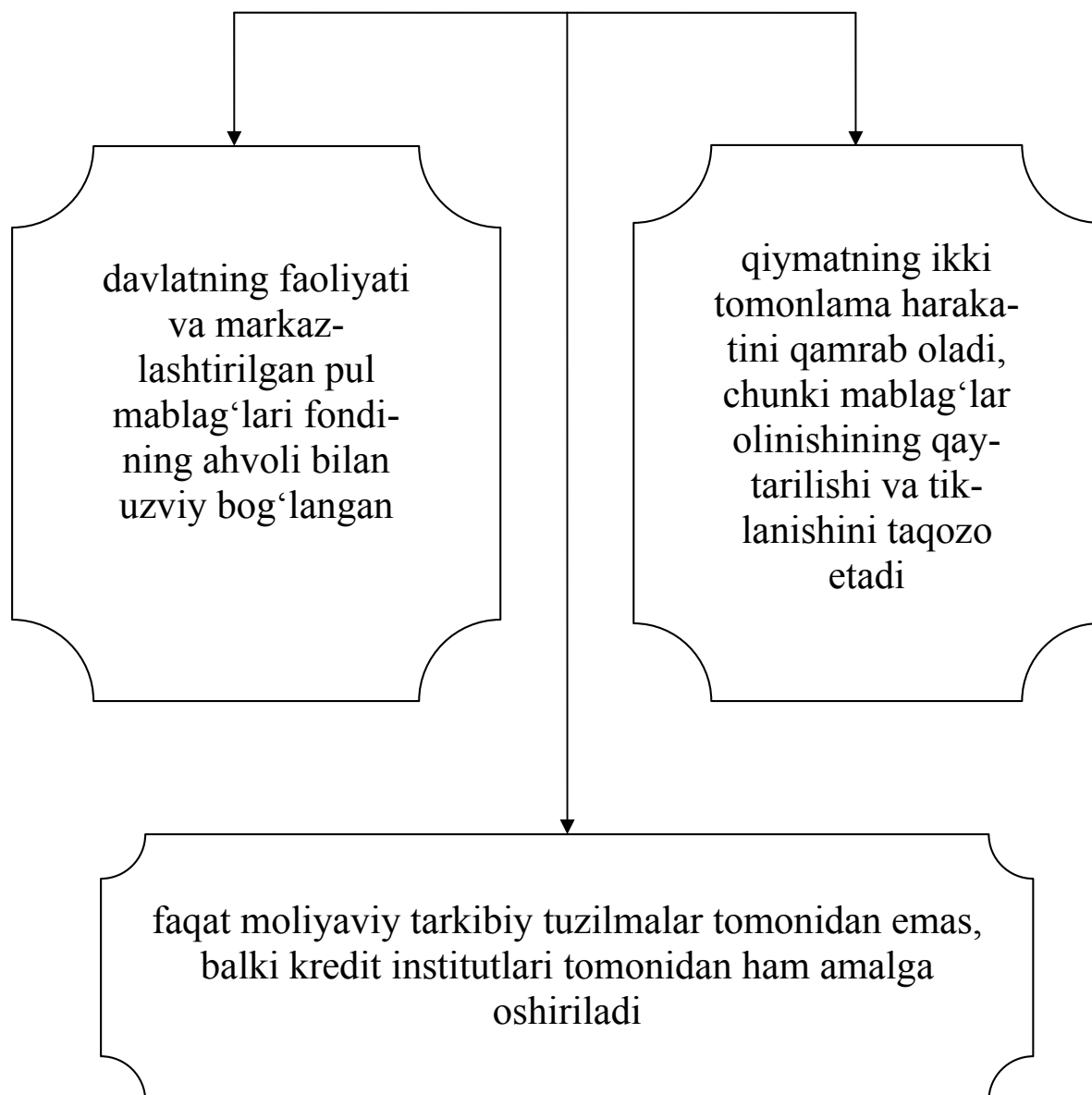

23.2. Davlat krediti klassifikatsiyasi

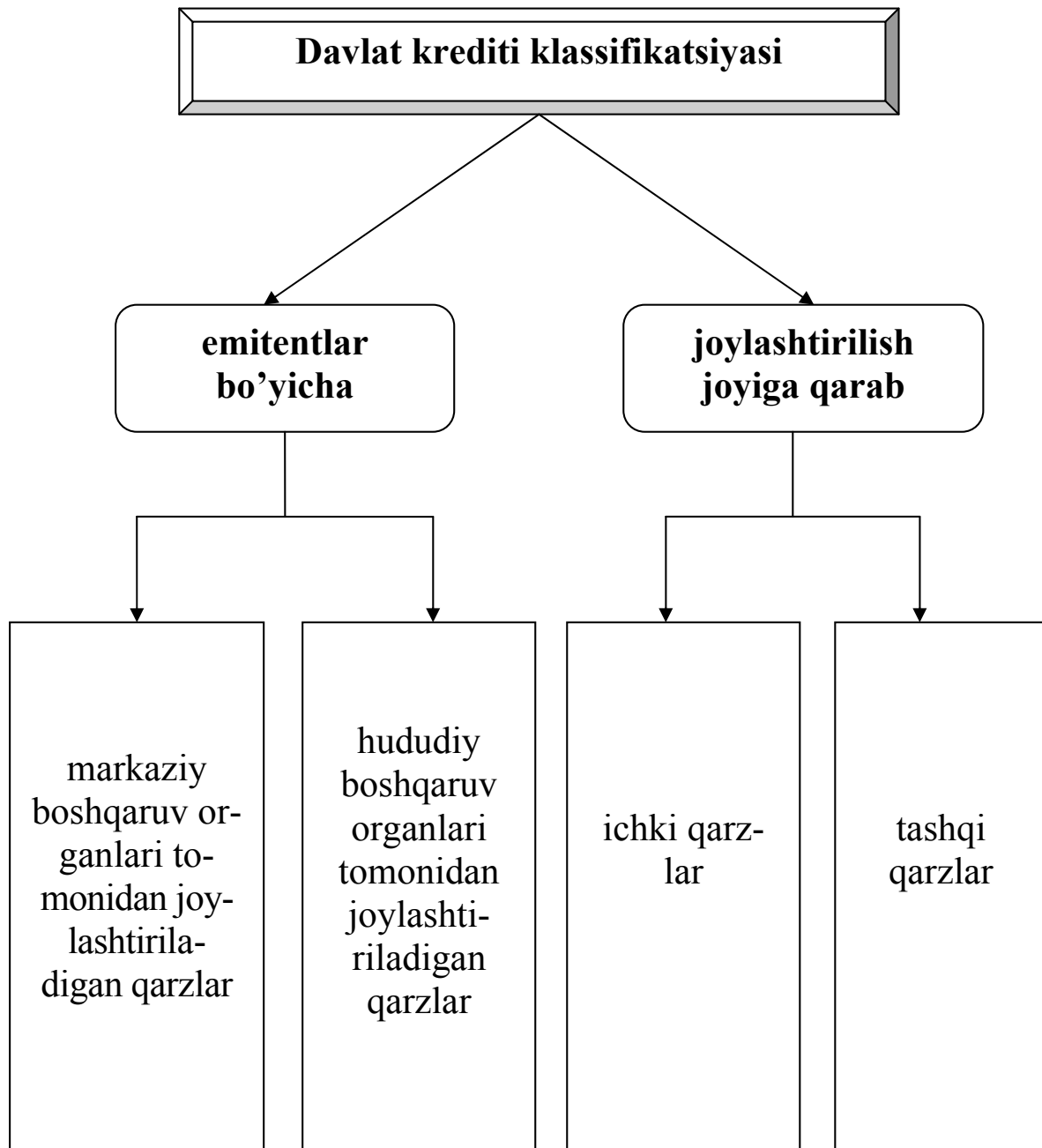

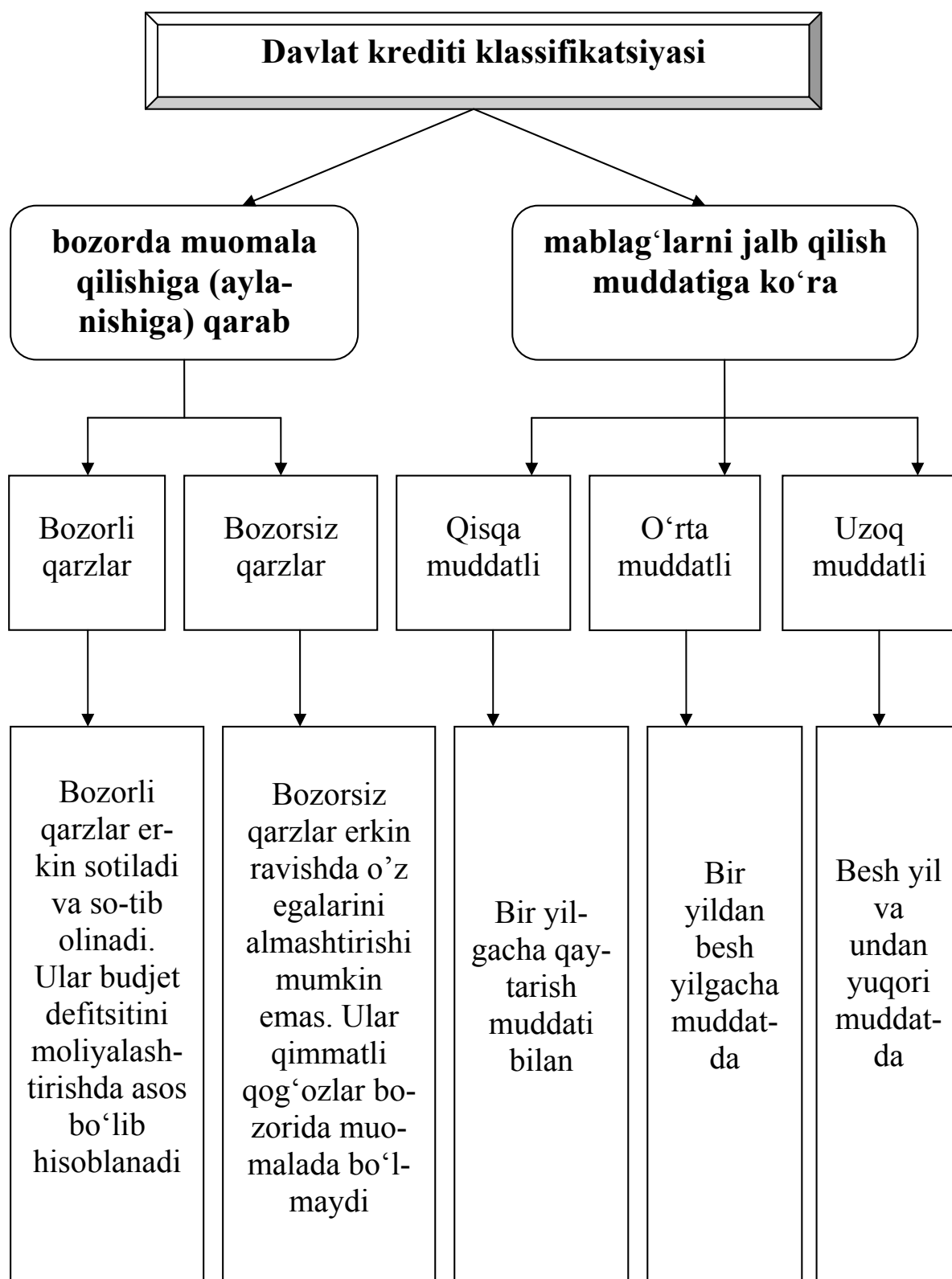

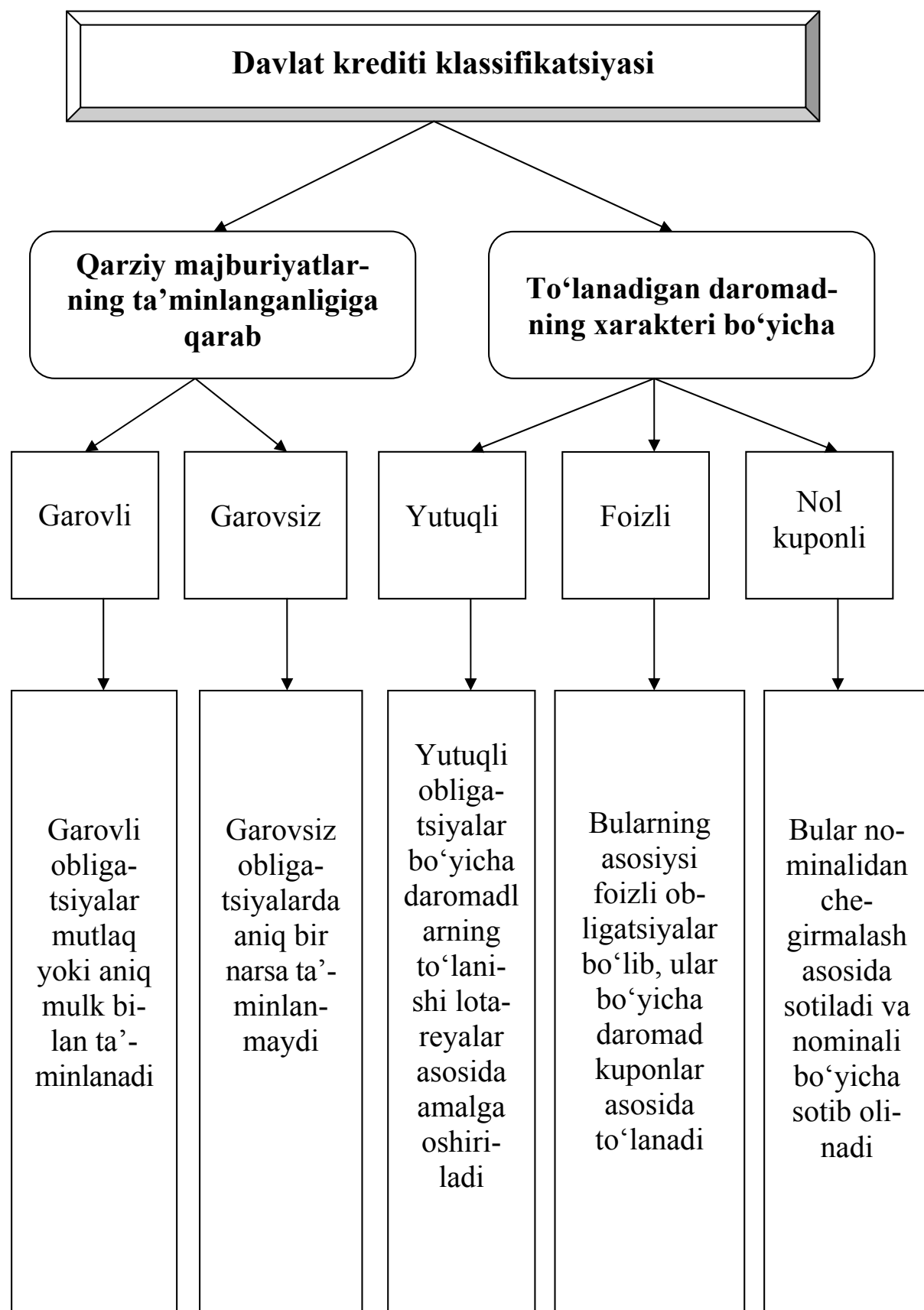

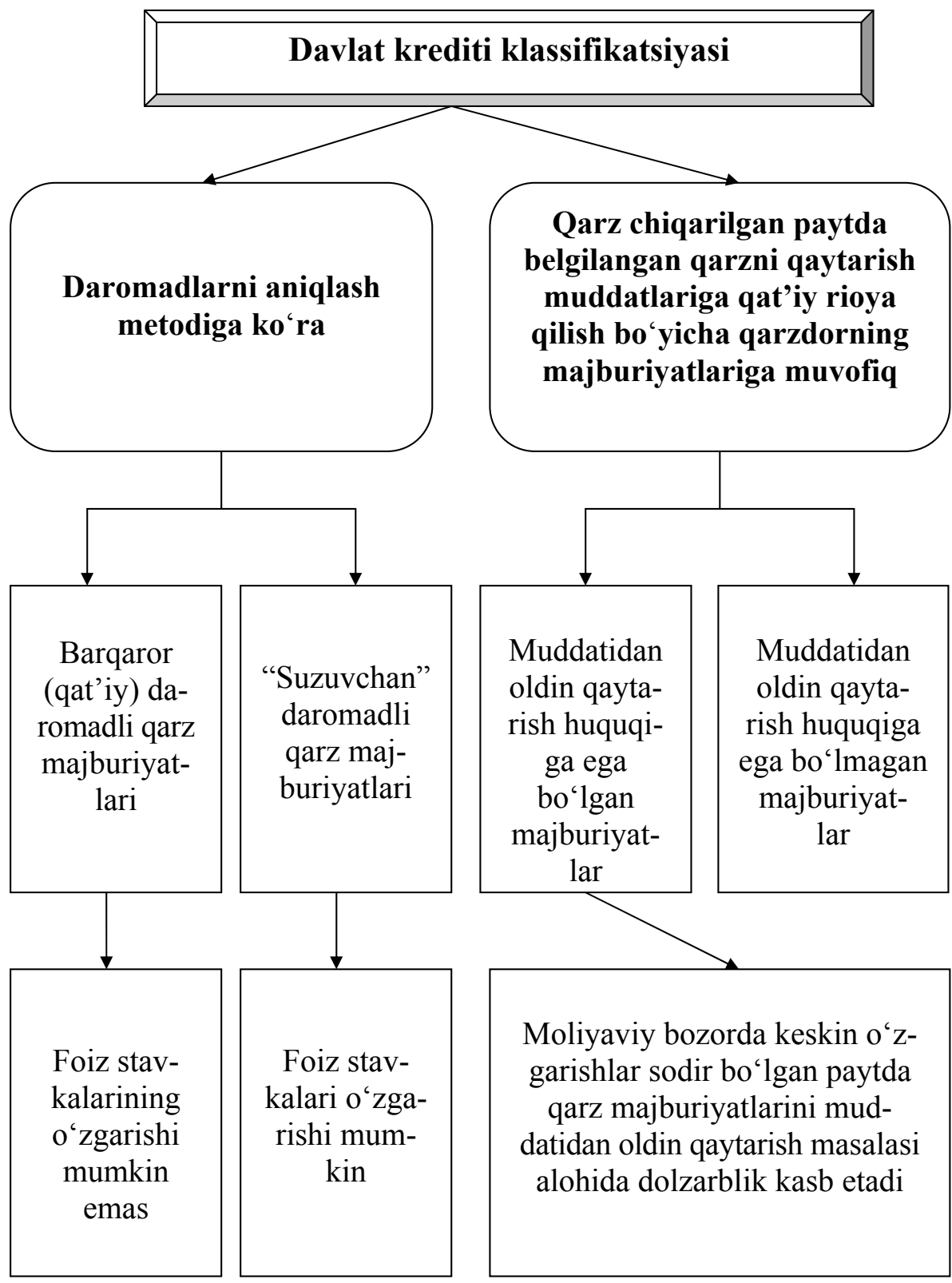

23.3. Davlat kreditini boshqarish

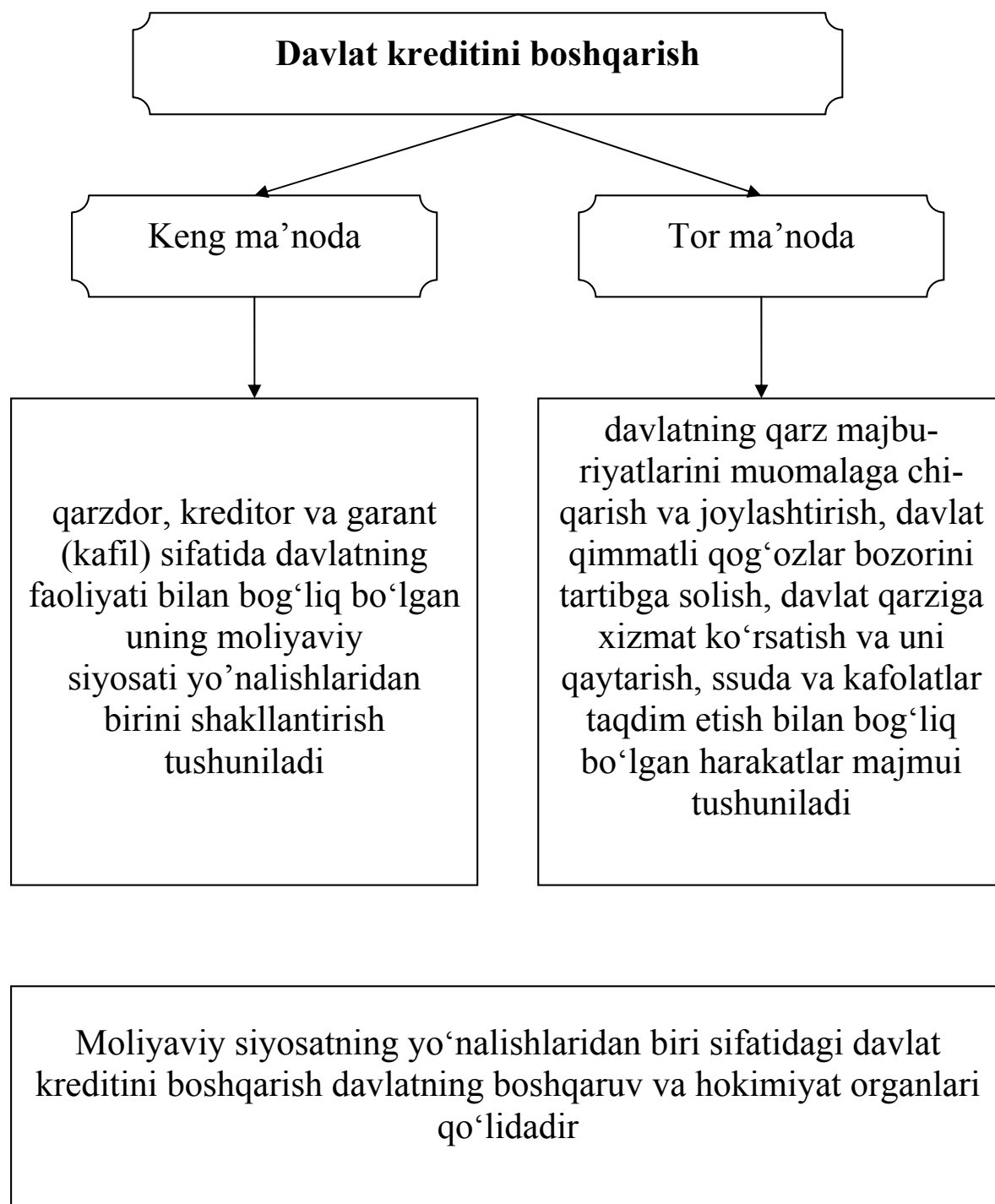

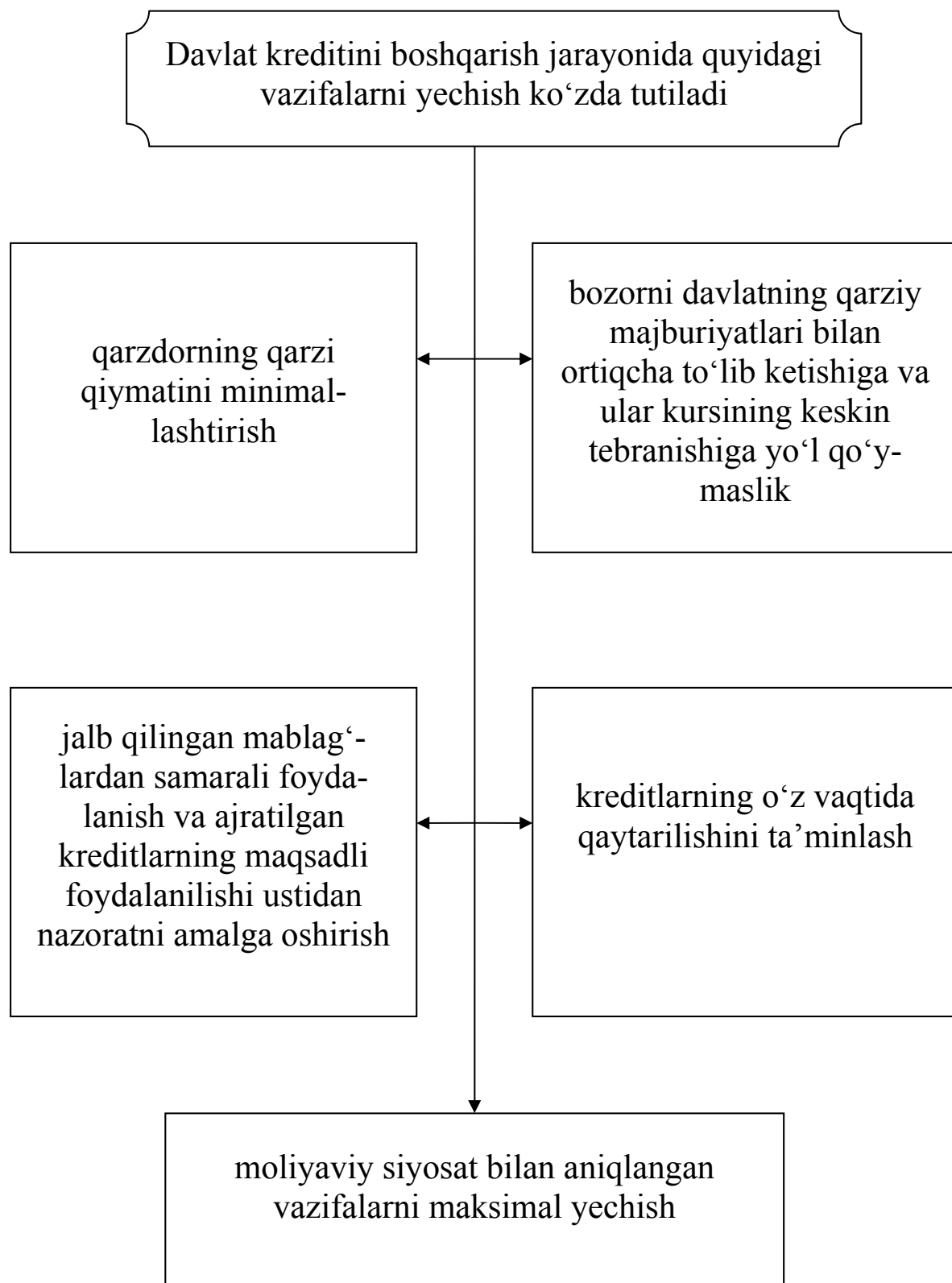

23.4. Davlat qarzi. Ichki va tashqi qarzlar

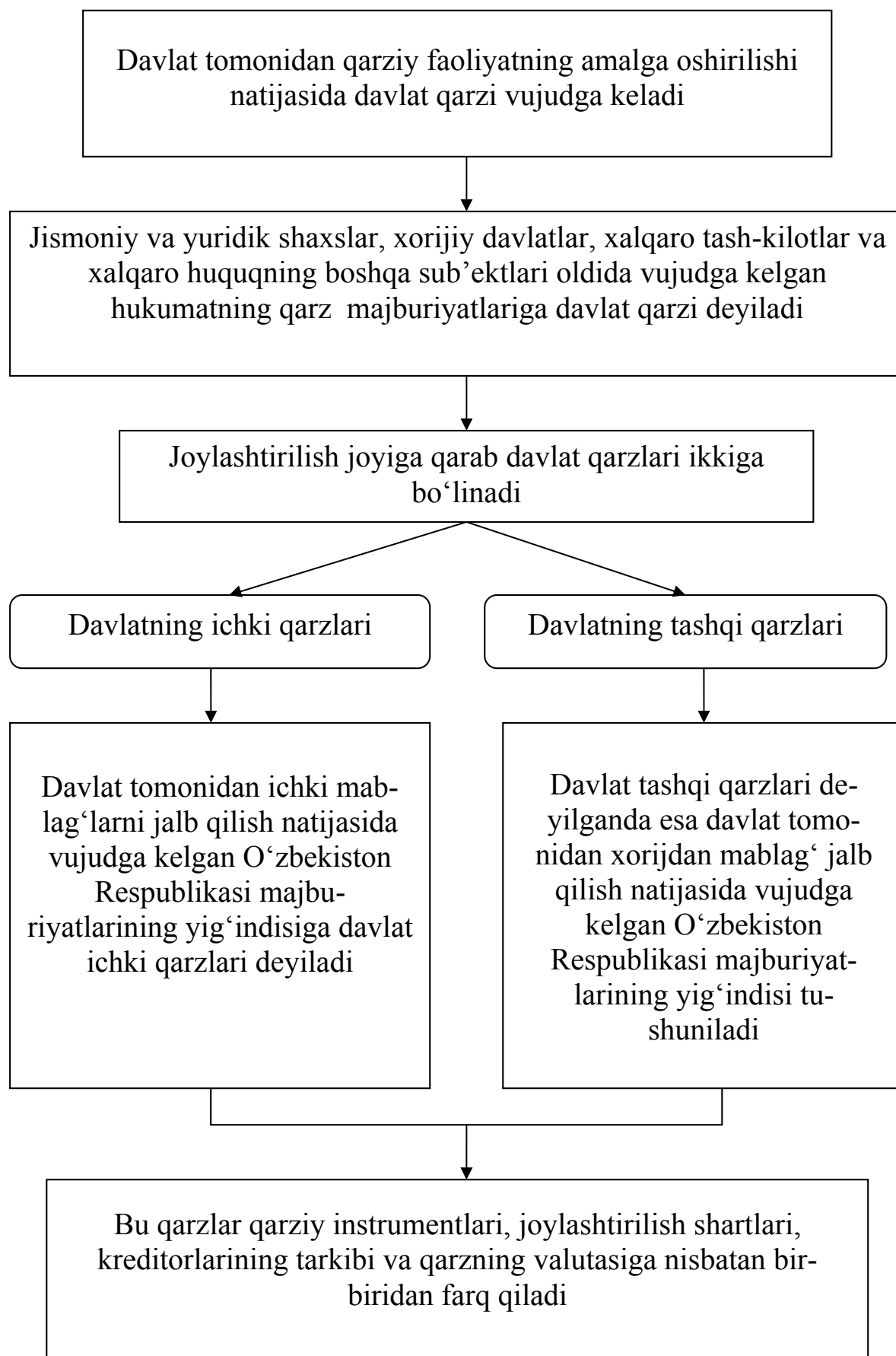

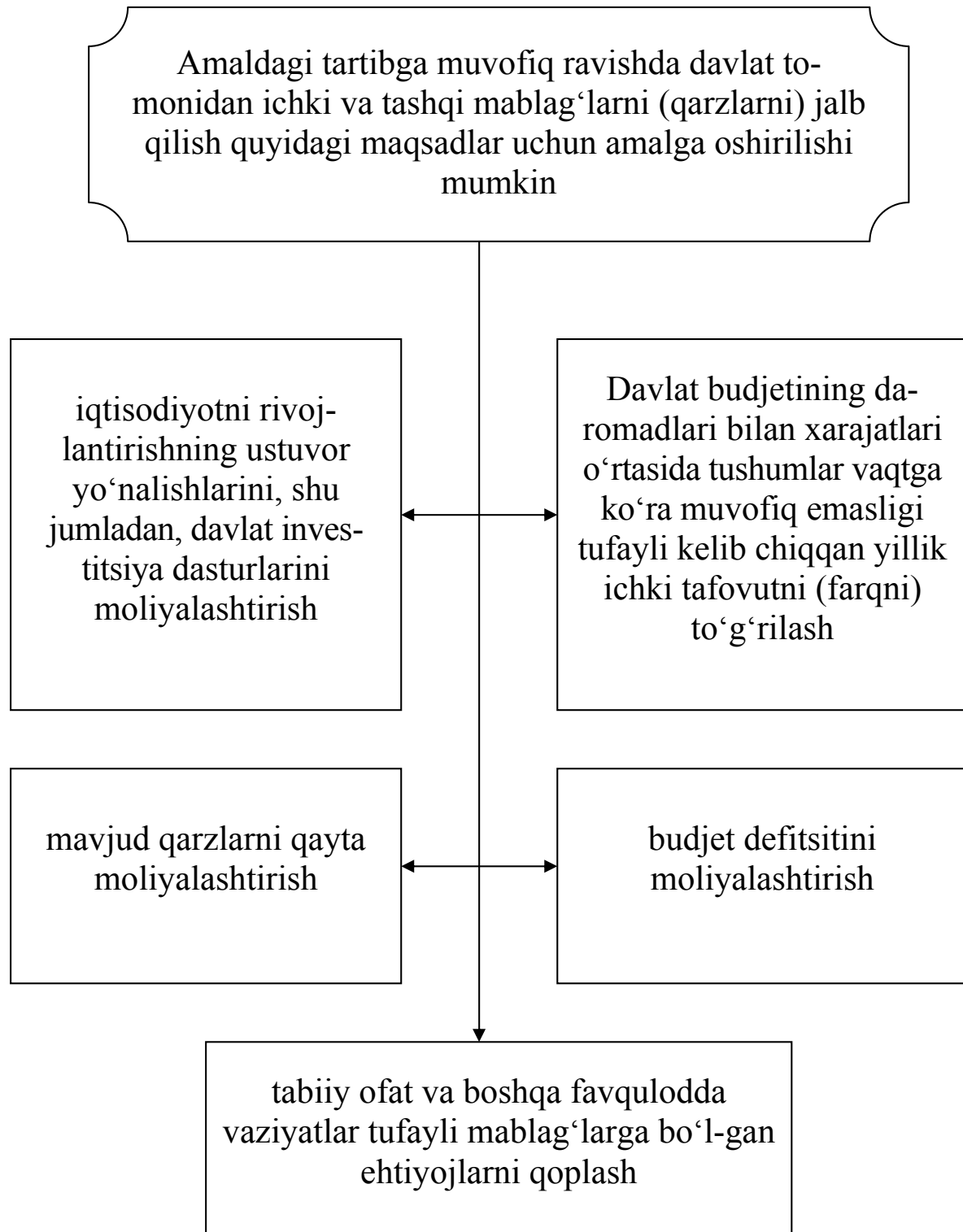

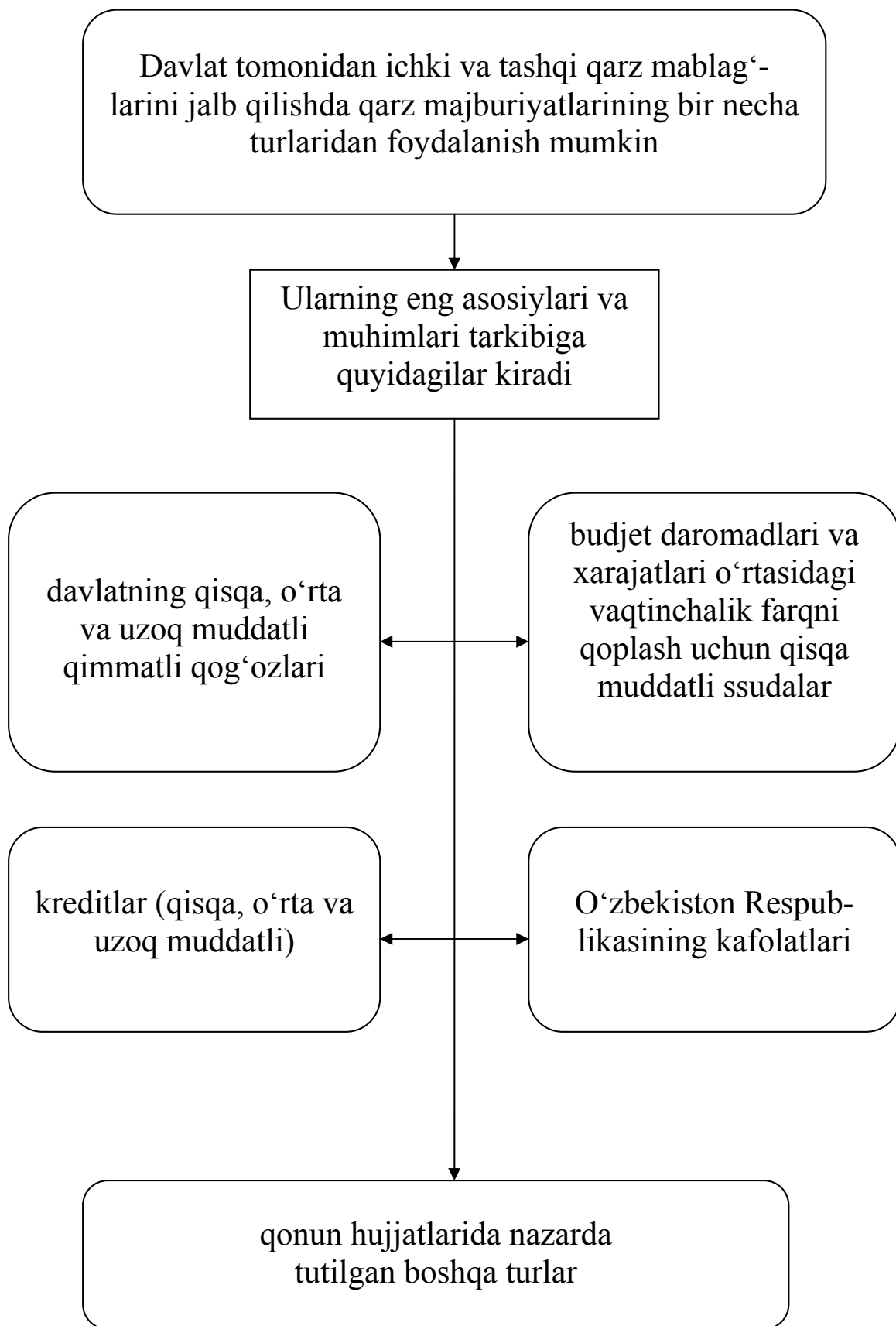

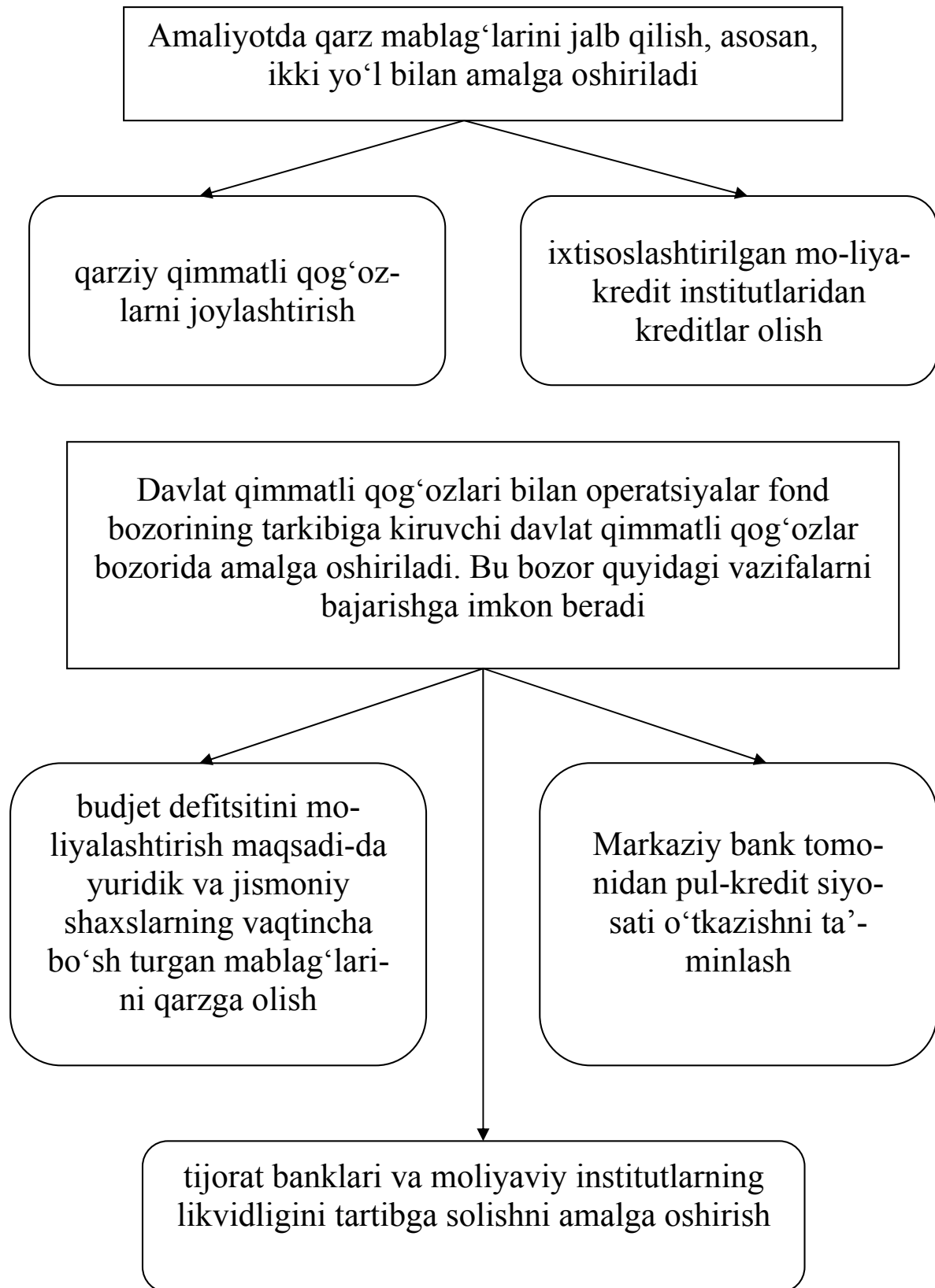

23.5. Davlat garant (kafil) va kreditor sifatida

Garant (kafillik)

huquqiy majburiyatlarni ta'minlash usuli bo'lib, unga muvofiq kafolat beruvchi kafolat berilgan tomonning (shaxsning) majburiyatlarini to'liq yoki qisman uchinchi tomon (shaxs) oldida ijro etilishiga (bajarilishiga) javob berishi uchun majburiyatni yozma ravishda o'z zimmasiga oladi

Davlat tomonidan milliy va xorijiy valutada berilayotgan kafolatlar (kafilliklar) o'zining yuqori chegarasiga ega bo'lmog'i lozim

Mamlakatning milliy valutasida ifodalangan kafolatlarining umumiy summasi davlatning ichki qarzlari tarkibiga kiradi

Uning xorijiy valutada ifodalangan summasi esa davlatning tashqi qarzlari tarkibiga kiritiladi

Davlat an'anaviy ravishda aholining "Xalq banki" da-gi omonatlarini kafolatlaydi. Keyingi yillarda bozor munosabatlarining rivojlanishiga muvofiq ravishda davlat turli yuridik shaxslarning qarziy majburiyatlari bo'yicha ham kafolatlovchi (kafillik beruvchi) sifatida maydonga chiqmoqda

Bozor munosabatlarning rivojlana borishi bilan ichki bozorda davlatning kreditor sifatidagi faolligi ham asta-sekinlik bilan kuchaymoqda

Agar oldingi davrlarda budjetdan moliyalashtirishga asosiy e'tibor qaratilgan bo'lsa, keyingi yillarda og'irlik markazining kredit munosabatlari tomon o'zgarayotganligi sezilib turibdi. Chunki kredit munosabatlari mablag'lardan foydalanishda budjet resurslarining katta qismini tejashga imkon beradigan va samarali usul hisoblanadi

Davlatning kreditor sifatidagi o'rni uning ichki va tashqi kreditlari bilan belgilanadi. Odatda, ichki kreditlar ikki ko'rinishga ega

Budjet kreditlari

Budjet kreditlari budjetdan xarajatlarni moliyalashtirishning shakli bo'lib, u yuridik shaxslarga qaytarilish va tiklash asosida mablag'larning berilishini ko'zda tutadi

Budjet ssudalari

Budjet ssudalari esa yuqori budjetdan quyi budjetga yoxud respublika budjetidan rezident-yuridik shaxsga yoki chet el davlatiga qaytarish sharti bilan ajratiladigan mablag'dir

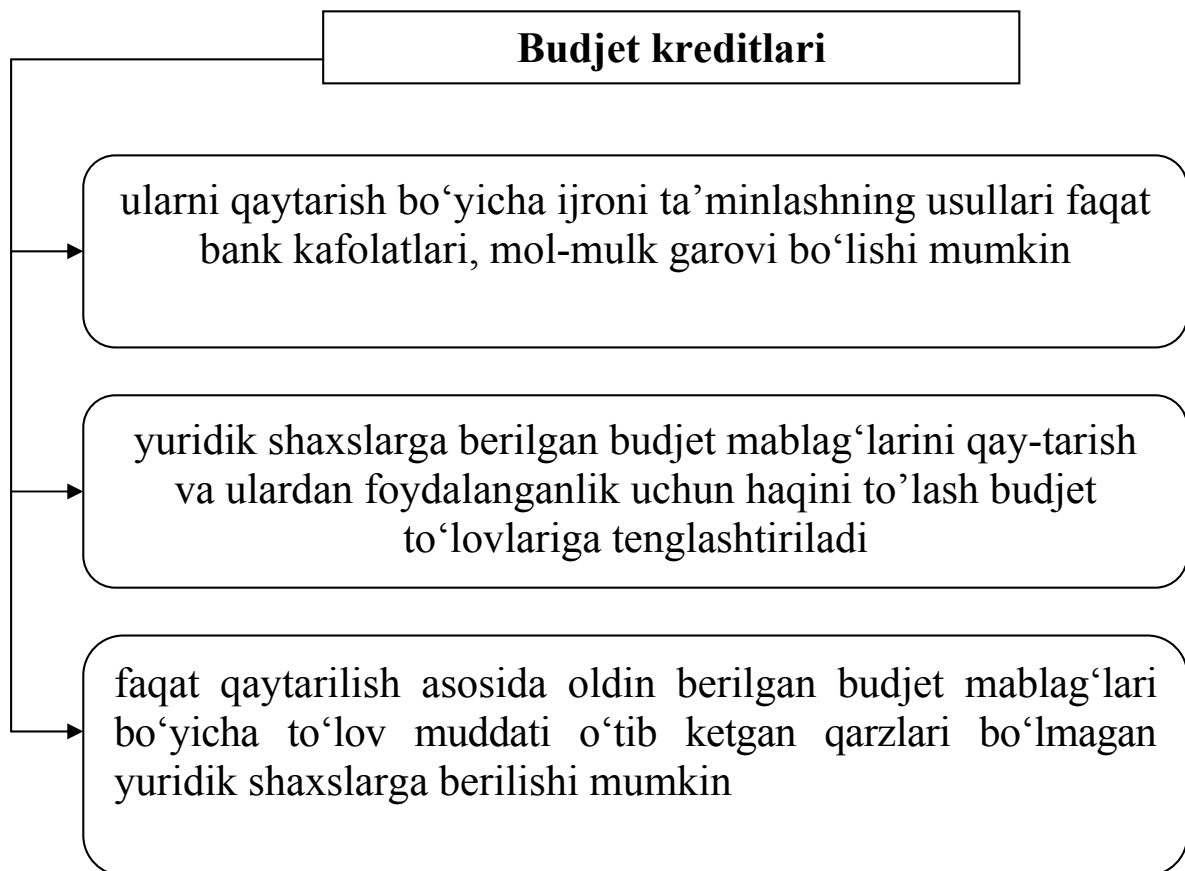
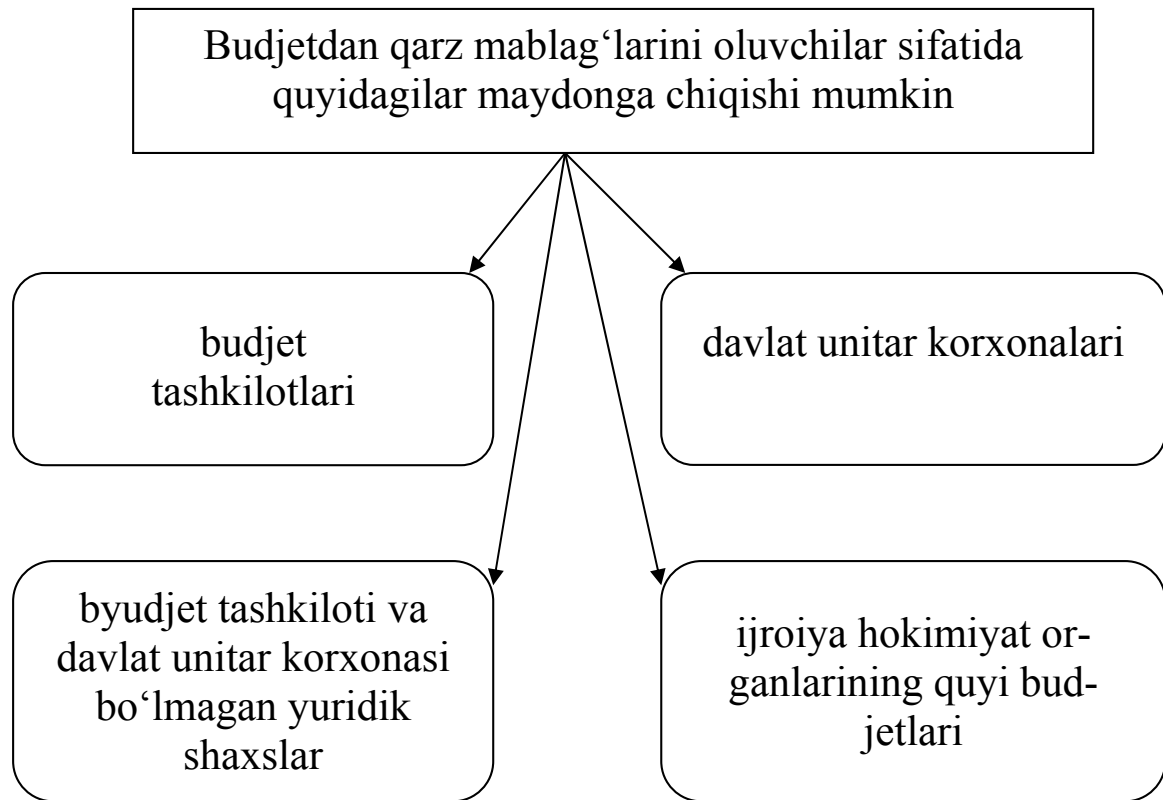

Moliya vazirligi kelgusi yil uchun budget loyihasi tayyorlanayotgan paytda tashkilotlarga berilishi mumkin bo'lgan budget kreditlarining umumiy hajmini aniqlaydi va investitsion loyihalarning tanlovini (konkursini) o'tkazish uchun kelgusi moliya yilining boshlanishidan to'rt oy oldin ularni tegishli vazirliklarning ixtiyoriga yetkazadi



Loyihalarni tanlovga taqdim etish jarayonida budgetning markazlashtirilgan investitsion resurslarini tanlov asosida joylashtirishda investitsion loyihalarning samaradorligini baholashda talab qilinadigan hujjatlarga qo'shimcha ravishda yana quyidagilar taqdim qilinishi lozim

ijroiya hokimiyat organlarining import bo'yicha sotib olinishi rejalashtirilayotgan asbob-uskunaning mamlakat korxonalarida tayyorlashning iloji yo'qligi va ularni import bo'yicha sotib olishning maqsadga muvofiqligi to'g'risidagi xulosasi

ssudalarni qaytarishni ta'minlash manbalari ko'rsatilgan holda qarz mablag'larini to'liq qaytarishning moliyaviy hisob-kitoblari

avans to'lovlarini amalga oshirish uchun da'vogarda o'z mablag'lari borligining tasdiqlanganligi

Budjet ssudalari

mamlakat tijorat banklari kafolatlari, hokimiyat organlari va barqaror moliyaviy-iqtisodiy ahvolga ega bo'lgan uchinchi shaxslarning iltimosnomalari hamda yuqori likvidli qimmatli qog'ozlar garovi asosida taqdim etiladi

Ta'minotning bunday turlari riskning baholanishiga bog'liq bo'lgan holda turli kombinatsiyalarda qo'llanilishi mumkin

Ssudalarning miqdori tanlovdan o'tgan loyiha uchun uni moliyalashtirish resurslari hajmining ma'lum bir qismidan (odatda, uning 40 % dan) oshmasligi lozim. Moliyalashtirishning boshqa qismi byudjet manbalariga muqobil bo'lgan manbalar hisobidan qoplanishi kerak

Ijtimoiy sohada davlat funksiyalarining bajarilishi bilan bog'liq va notijoriy xarakterga ega bo'lgan investitsion loyihalarni moliyalashtirish tashkilotlarga shunday loyihalar hajmini 100 % moliyalashtirish miqdorida taqdim etilishi mumkin

Davlat tomonidan xorijiy davlatlarga, ularning yuridik shaxslariga va xalqaro tashkilotlarga taqdim etilayotgan kreditlar deyilganda ular bo'yicha xorijiy davlatlar, ularning yuridik shaxslari va xalqaro tashkilotlarning kreditor sifatida davlat oldida vujudga kelgan qarziy majburiyatlari tushuniladi

Xorijiy davlatlarning qarziy majburiyatlari ularning boshqa davlat oldidagi qarzlarini shakllantiradi

Odatda, budget to'g'risidagi qonunda bu qarzlarga tegishli bo'lgan quyidagilar tasdiqlanishi kerak:

xorijiy davlatlarning qarzlari bo'yicha qaytarilish (uzilish) summalari va foizlarning to'lovi

moliyaviy yilning oxiridagi xorijiy mamlakatlar qarzlarining miqdori

xorijiy davlatlarga taqdim etiladigan davlat kreditlarining maksimal hajmi

moliyaviy yilda ularning oluvchilari, maqsadlari va kreditlashtirish miqdorlari ko'rsatilgan holda kreditlar ro'yxatidan iborat bo'lgan xorijiy davlatlarga davlat kreditlarini taqdim etish dastur

23.6. Davlat qarzlari boshqarish

O'zbekiston Respublikasida davlat qarzini boshqarishning oliy organi O'zbekiston Respublikasi Oliy Majlisidir. Oliy Majlis byudjet defitsitini moliyalashtirish uchun jalb qilinishi lozim bo'lgan mablag'lar va budjet mablag'lari hisobidan kreditlashtirishning maksimal miqdorlarini belgilaydi

U yoki bu ko'rinishdagi qimmatli qog'ozlarni chiqarishning chegaraviy hajmini O'zbekiston Respublikasi hukumati – O'zbekiston Respublikasi Vazirlar Mahkamasi o'rnatadi

Davlat ichki va tashqi qarzlari boshqarishni optimallashtirish uchun ikki dasturni ishlab chiqmoq maqsadga muvofiq

tashqi qarzlarni olish
davlat dasturi

ichki qarzlarni olish
davlat dasturi

Bu dasturlar maqsadlari, manbalari va qaytarilish muddatlarini ko'rsatgan holda navbatdagi moliyaviy yilda olinishi lozim bo'lgan qarzlarni (qarzga olishlar) ro'yxatidan iboratdir. Dasturlar navbatdagi yil budjetining loyihasi bilan Oliy Majlisga taqdim etilishi va tasdiqlanishi kerak

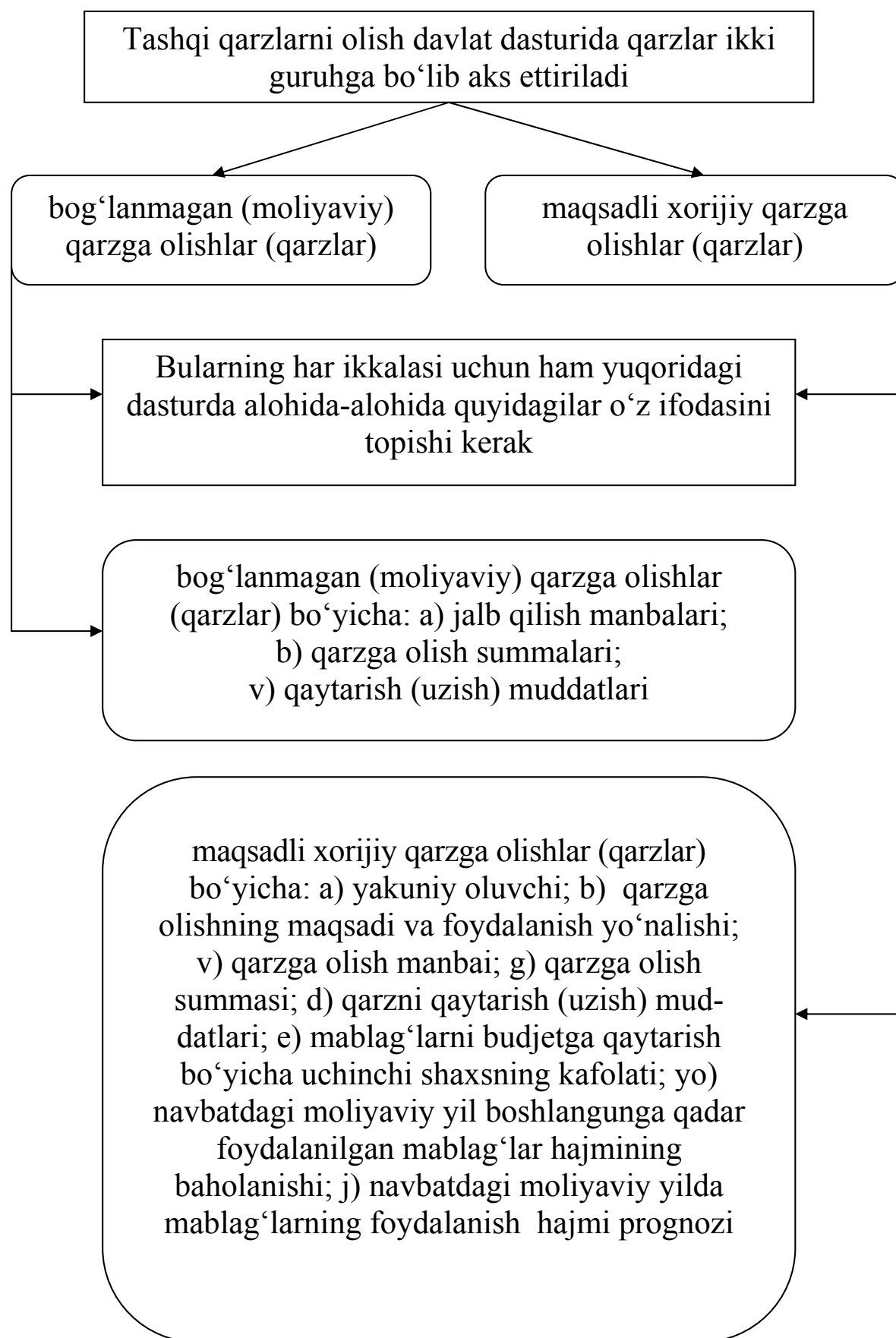

O'zbekiston Respublikasi nomidan davlat qimmatli qog'ozlarining yagona emitenti Moliya vazirligi hisoblanadi va u O'zbekiston hukumati tomonidan aniqlangan chegaralarda ularning chiqarilish muddatlari va hajmini belgilaydi

Davlat budjeti va budjetdan tashqari jamg'armalarning mablag'larini maqsadli va barqaror sarflanishini ta'minlash, budjetdan moliyalashtirilayotgan tashkilotlarning qarzlari kamaytirish maqsadida ijroiya hokimiyat organlariga davlat qimmatli qog'ozlarini chiqarish, kreditlar va qarzlarni olish yo'li bilan qarziy mablag'larni jalb qilish taqiqlangan (hukumat tomonidan to'g'ridan-to'g'ri o'rnatilgan hollardan tashqari). Bu davlatning budjetdan tashqari jamg'armalariga ham tegishlidir

Davlat ichki qarzlari xizmat qilish bo'yicha bosh vakil funksiyasini mamlakatning Markaziy banki bajaradi

Har bir obligatsiyani chiqarish emissiyasida barcha yagona va jamlanma sertifikatlar Moliya vazirligi tomonidan saqlash va hisobga olish uchun depozitariyga berilishi kerak. Depozitariy funksiyasini Markaziy bank yoki u tomonidan vakolati belgilangan boshqa tashkilot bajarishi mumkin

Markaziy bank Moliya vazirligining topshirig'iga ko'ra va respublika budjetining mablag'lari hisobidan obligatsiyalarning egalariga bu obligatsiyalar qaytarilayotgan paytda to'lovlarni amalga oshiradi

Davlatning qimmatli qog'ozlarini tartibga solish hukumatning Moliya vazirligi va Markaziy bank bilan hamkorlikdagi eng muhim va mas'uliyatli funksiyalaridan biridir

Amaliyotda davlatning qimmatli qog'ozlarini tartibga solish choralarini shartli ravishda quyidagi guruhlarga ajratish mumkin

“olovli”
choralar

xorijiy
qarzga olish

moliyaviy bozorning
chegarasidan chetga
chiquvchi choralar

Qayta moliyalash-
tirish va lombard
stavkalarini oshi-
rish, qimmatli
qog'ozlar bozori va
valyuta bozorida
Markaziy bankning
interventsiyasi

Qimmatli qog'oz-
lar bozoriga ta'sir
ko'rsatish uchun
qarz olishning o'zi
emas, balki
kreditlarning
olinishi to'g'risida
ishonch
bo'lishining o'zi
etarlidir

Xususan, soliq
tizimi va soliq-
larning undri-
lishini tartibga
solish, budjet
defitsitini qis-
qartirish, iqti-
sodiyotning o'si-
shiga erishish va
h.k.lar

Davlat qarzlari boshqarish mamlakat iqtisodiy o'sishining sur'atlari va sifatiga ta'sir ko'rsatishi mumkin bo'lgan O'zbekiston Respublikasi budjet siyosatining muhim qismi bo'lib hisoblanadi. Shuning uchun ham hozirgi sharoitda davlat qarzlari boshqarishda aniq bir konsepsiyaga ega bo'lish alohida ahamiyat kasb etadi

XIV bob. SUG'URTA

24.1. Sug'urtaning iqtisodiy mohiyati

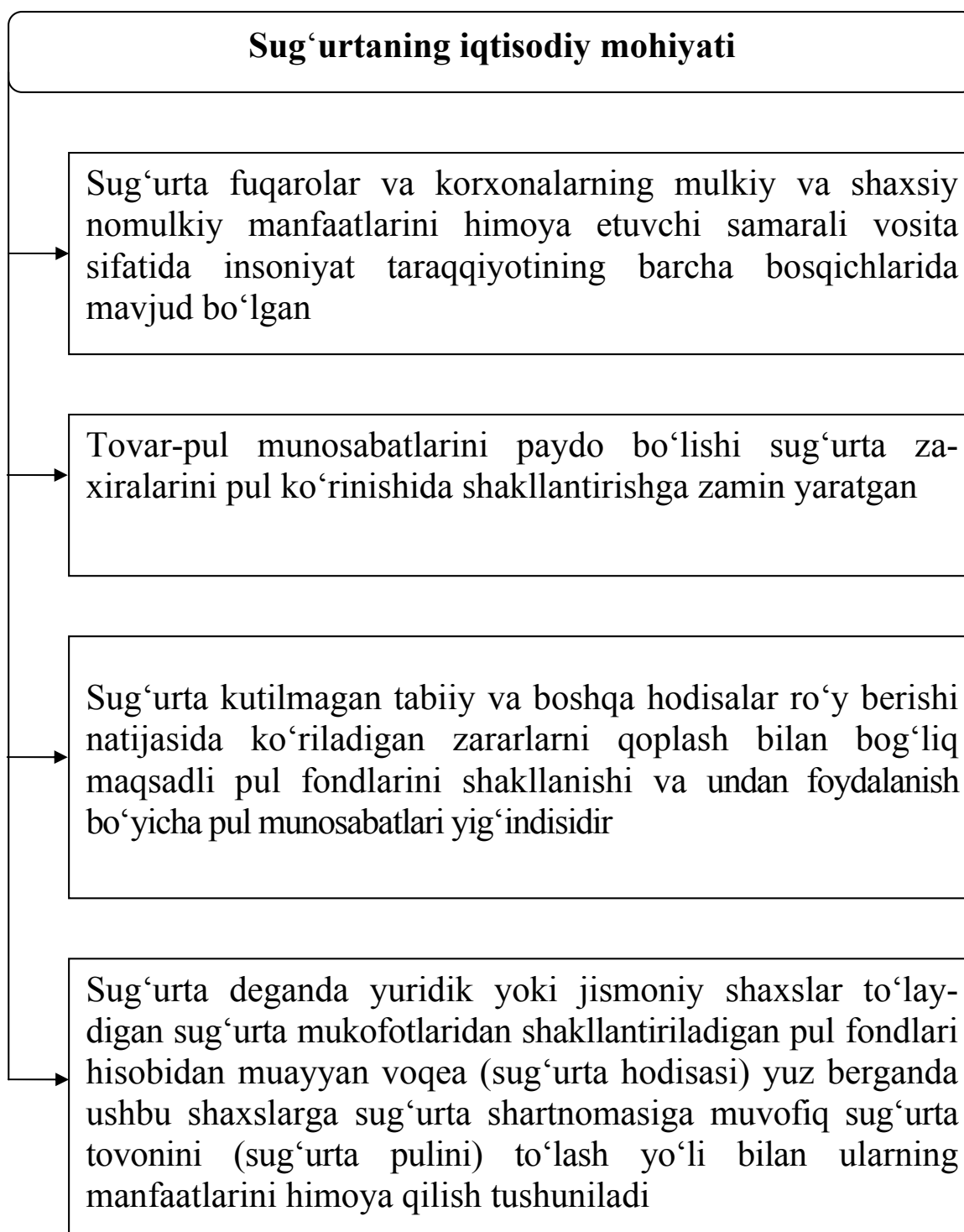

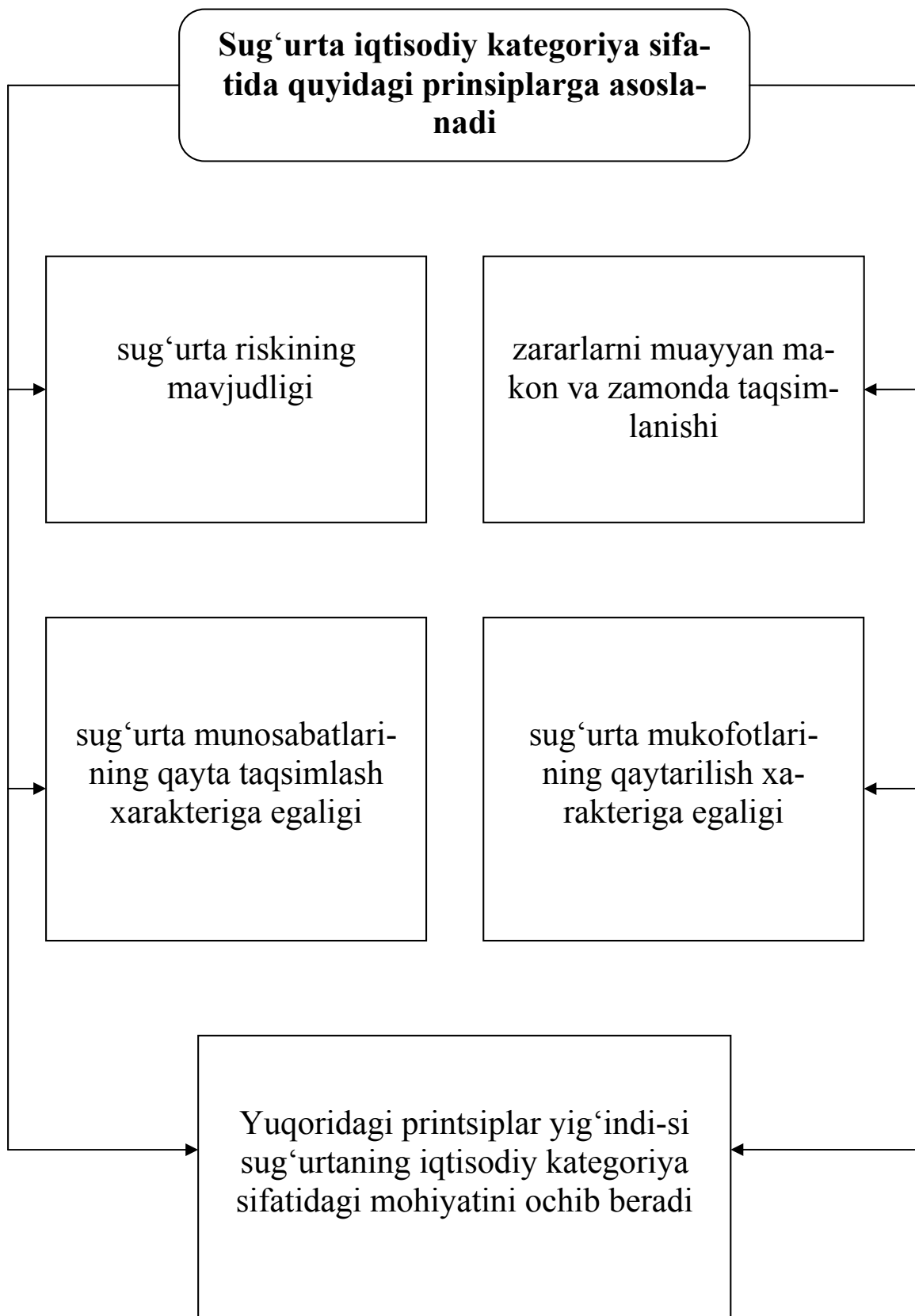

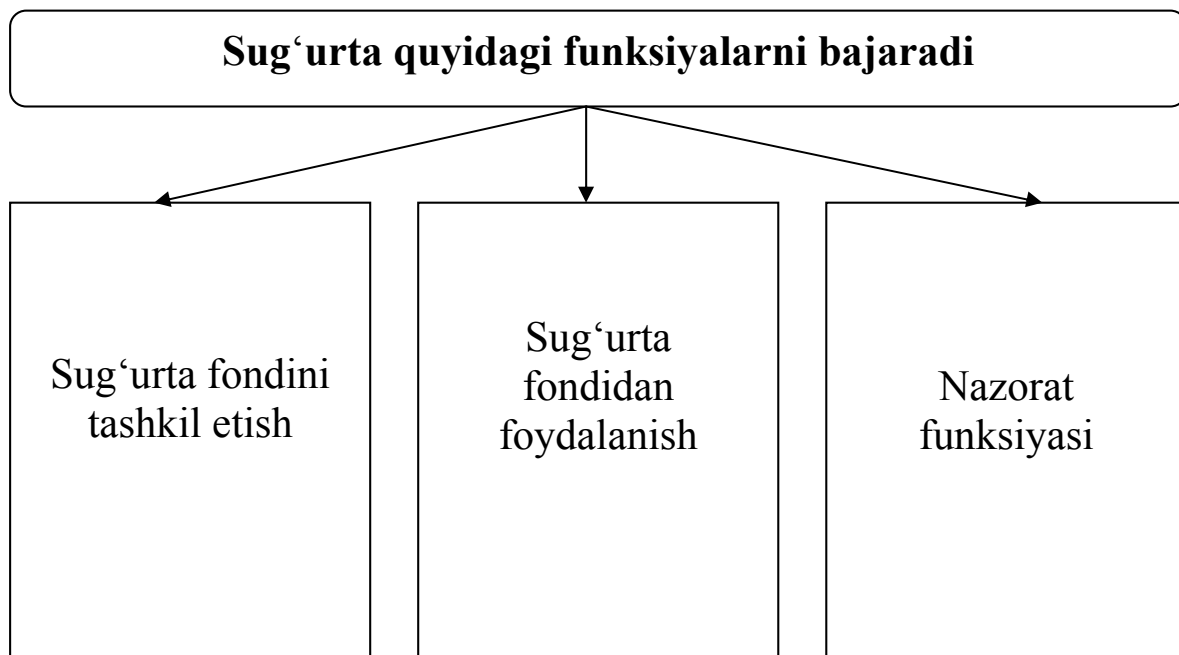

24.2. Sug'urtaning rivojlanish bosqichlari

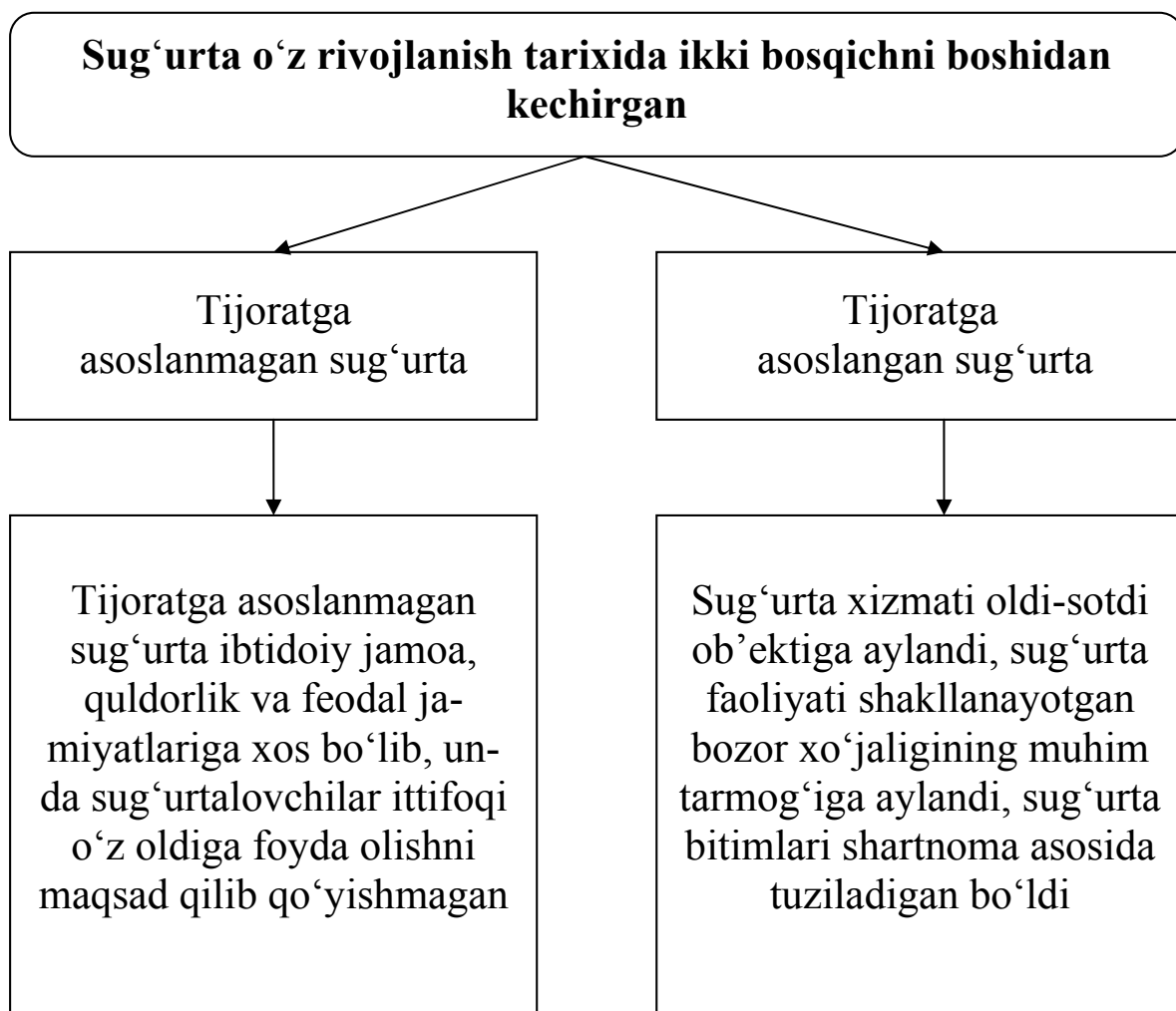

24.3. Sug'urtaning huquqiy asoslari

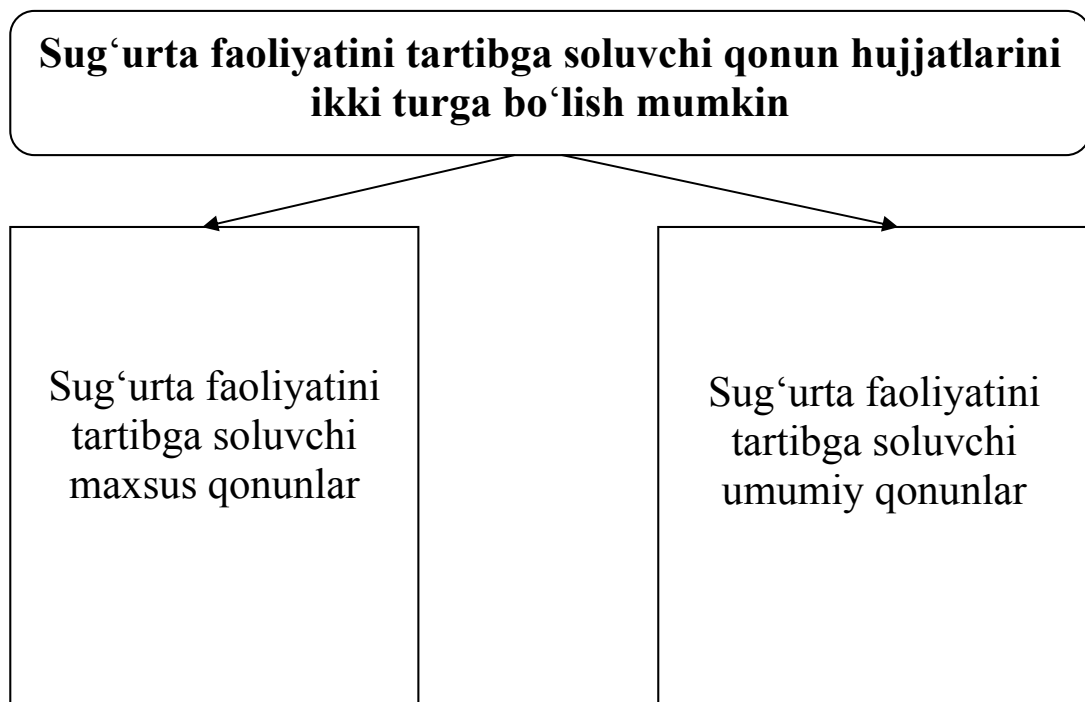
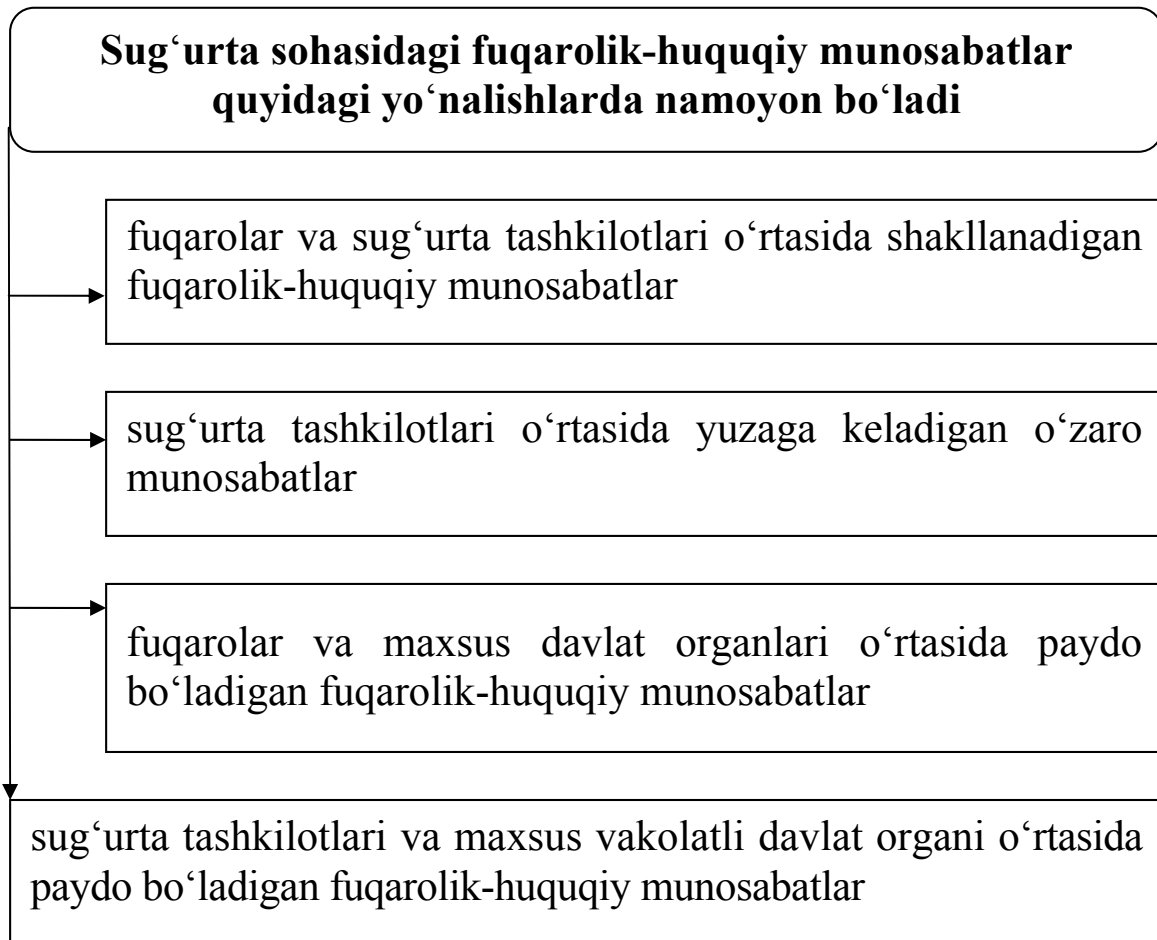

24.4. Mulkiy va shaxsiy sug'urta. Javobgarlik sug'urtasi

Yuridik shaxslarning quyidagi mol-mulklar bilan bog'liq mulkiy manfaati sug'urta ob'ekti sifatida qabul qilinishi mumkin

binolar, inshootlar, tugallanmagan qurilish ob'ektlari

ishchi mashinalar, uzatish qurilmalari, quvvat beruvchi uskunalar

inventar

tovar zaxiralari, xomashyo, materiallar, yoqilg'i va boshqalar

Mulkiy sug'urta shartnomasi bo'yicha quyidagilar sug'urtalanishi mumkin

muayyan mol-mulkning yo'qotilishi (nobud bo'lishi), kam chiqishi yoki shikastlanish xavfi

fuqarolik javobgarligi xavfi – boshqa shaxslarning hayoti, sog'ligi yoki mol-mulkiga zarar yetkazilishi oqibatida yuzaga keladigan majburiyatlar bo'yicha javobgarlik, qonunda nazarda tutilgan hollarda esa, shuningdek, shart-nomalar bo'yicha javobgarlik xavfi

tadbirkorlik xavfi - tadbirkorning kontragentlari o'z majburiyatlarini buzishi yoki tadbirkorga bog'liq bo'lmagan vaziyatlarga ko'ra bu faoliyat shart-sharoitlarining o'zgarishi tufayli tadbirkorlik faoliyatidan kutilgan daromadlarni ololmaslik xavfi

Shaxsiy sug'urta shartnomasini tuzishda sug'urta qildiruvchi bilan sug'urtalovchi o'rtasida quyidagilar to'g'risida kelishuvga erishilishi lozim

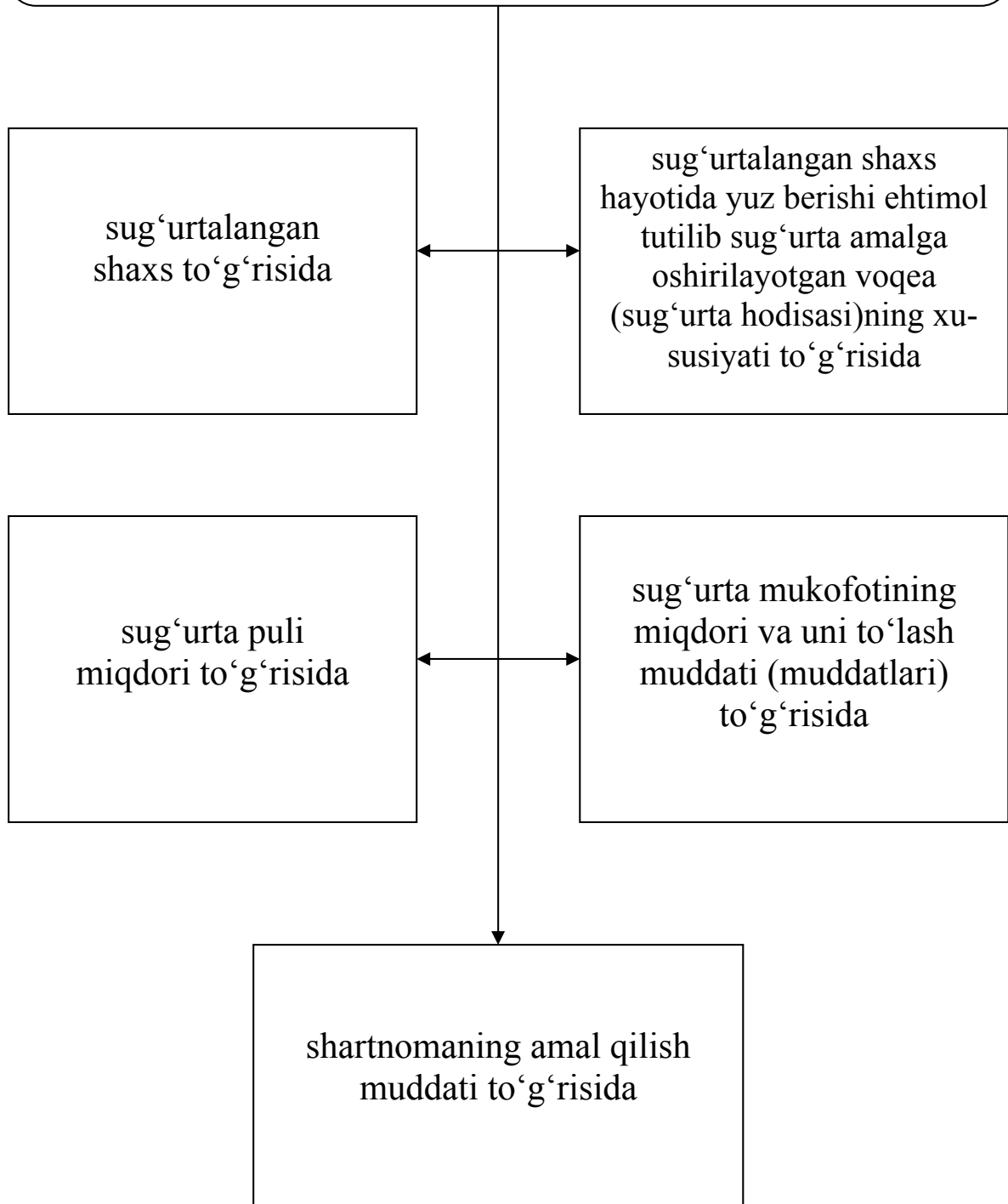

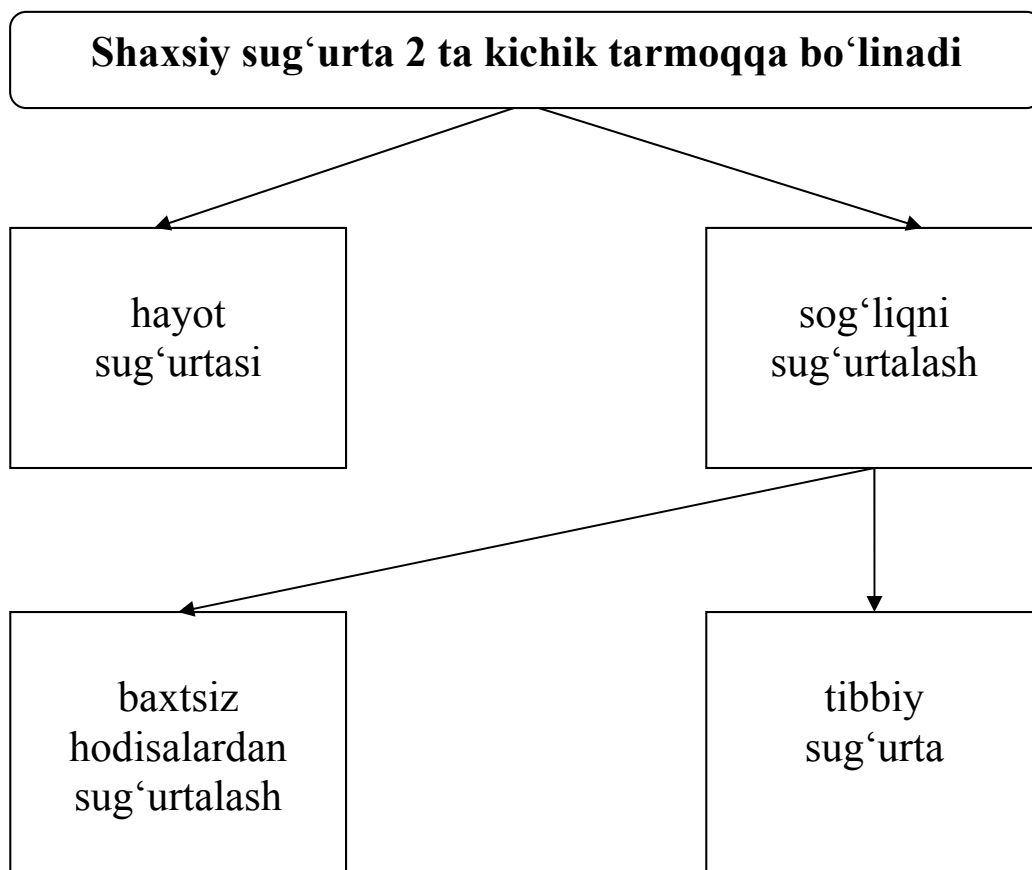
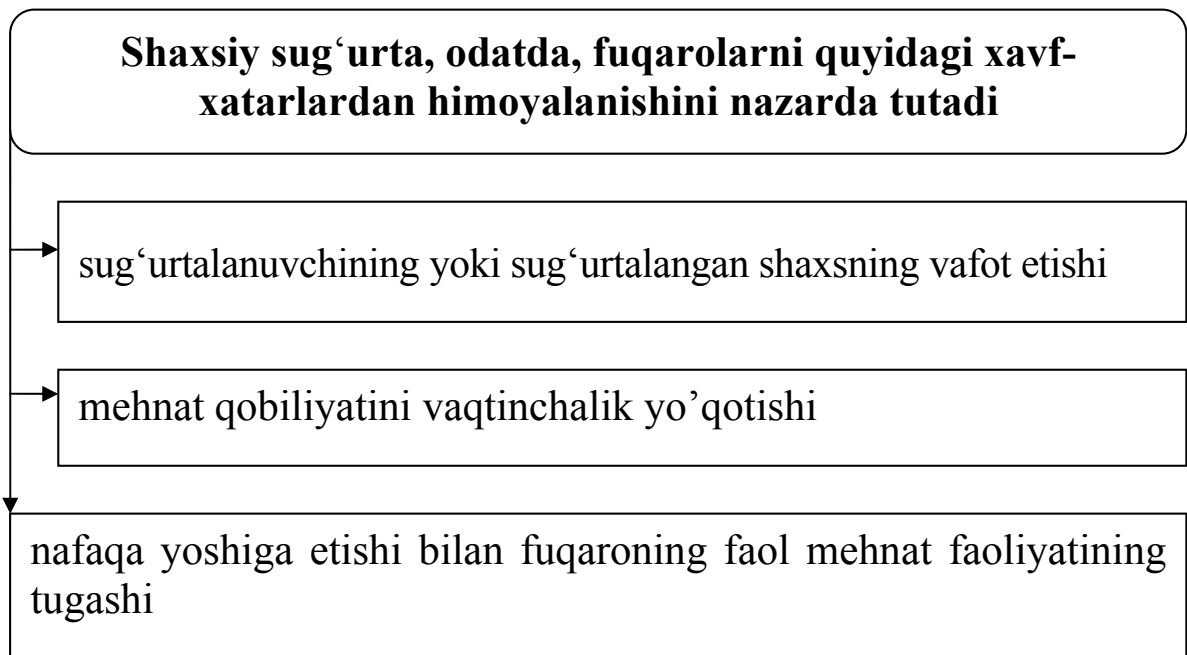

**2002 yilning 28 mayida “Sug‘urta faoliyati to‘g‘risida”
qonun qabul qilinishi bilan sug‘urta 2 ta tarmoqqa bo‘lindi**

hayot
sug‘urtasi

umumiy
sug‘urta

Shaxsiy sug‘urtaning shakllari

ixtiyoriy

majburiy

hayot sug‘urtasi

fuqarolarni baxtsiz hodisalardan sug‘urtalash

fuqarolarning sog‘lig‘ini va kasalliklardan sug‘urtalash

fuqaroni ma’lum yoshgacha sug‘urtalash

vafot etish holatidan uzoq muddatli sug‘urtalash

tibbiy sug‘urtalash

chet elga chiquvchi fuqarolarni kasalliklardan sug‘urtalash

maktab o‘quvchilarini baxtsiz hodisalardan sug‘urtalash

Majburiy tarzda amalga oshiriladigan shaxsiy sug'urta turlariga quyidagilar kiradi

yo'lovchilarni baxtsiz hodisalardan majburiy sug'urtalash

soliq organlari xodimlarini baxtsiz hodisalardan majburiy davlat sug'urtasi

O'zbekiston Respublikasi Mudofaa vazirligi, Ichki ishlar vazirligi, Milliy xavfsizlik xizmati, Davlat bojxona qo'mitasi, Favqulodda vaziyatlar vazirligi xodimlarini baxtsiz hodisalardan majburiy davlat sug'urtasi

Hozirgi paytda mamlakatimizda faoliyat ko'rsatayotgan sug'urta tashkilotlari, asosan, quyidagi sug'urta turlarini amalga oshiradi

baxtsiz hodisalardan sug'urtalash

ixtiyoriy tibbiy sug'urta va kasal bo'lish holatidan sug'urta

chet elga ketayotgan shaxslarning sug'urtasi

hayot sug'urtasi

Sug'urta summasini olish uchun sug'urtalangan shaxslar sug'urtalovchiga quyidagi hujjatlarni taqdim etishi shart

sug'urta polisi

davolash-profilaktika muassasasidan sug'urtalangan shaxsning davolanganligini tasdiqlovchi ma'lumotnoma

Zarurat bo'lganda sug'urtalovchi sug'urta summasini to'lash masalasini hal etish uchun zarur bo'lgan boshqa hujjatlarni so'rashga ham haqli

Baxtsiz hodisa natijasida o'lim hodisasi ro'y berganda quyidagi hujjatlar taqdim etiladi

sug'urta polisi

FXDYo dan fuqaroning vafot etganligini tasdiqlovchi ma'lumotnoma

merosxo'rlik huquqini tasdiqlovchi hujjat

agar o'lim yo'l-transport hodisasi natijasida ro'y bergan bo'lsa, yo'l harakati xavfsizligi organidan olingan ma'lumotnoma

fuqaroning shaxsini tasdiqlovchi hujjat

Zarurat bo'lganda sug'urtalovchi yuqoridagi hujjatlardan tashqari boshqa hujjatlarni so'rashga ham haqli

O‘zbekiston sug‘urta bozorida javobgarlikni sug‘urta qilishning quyidagi turlari amalga oshirilmoqda

transport vositalari egalarining uchinchi shaxs oldidagi fuqarolik javobgarligini majburiy va ixtiyoriy sug‘urta qilish

yuk tashuvchilarning uchinchi shaxs oldidagi fuqarolik javobgarligini sug‘urta qilish

lizingga oluvchining lizing to‘lovlarini to‘lay olmaslik javobgarligini ixtiyoriy sug‘urta qilish

qurilish-montaj ishlarini olib borishda uchinchi shaxslarga zarar yetkazish javobgarligini majburiy va ixtiyoriy sug‘urta qilish

qishloq xo‘jalik tovar ishlab chiqaruvchilarining kontraktatsiya va f‘yuchers shartnomalari bo‘yicha ajratilgan avans mablag‘larini o‘z vaqtida qaytara olmaslik javobgarligini sug‘urta qilish

aktsiyadorlik jamiyatlarining investorlar oldidagi javobgarligini sug‘urta qilish

auditorlarning kasbiy javobgarligini ixtiyoriy sug‘urta qilish

bojxona brokerlarining javobgarligini sug‘urta qilish

tibbiy xizmat xodimlarining kasbiy javobgarligini sug‘urta qilish, advokatlarning kasbiy javobgarligini sug‘urta qilish, notariuslarning kasbiy javobgarligini sug‘urta qilish va boshqalar

24.5. Sug'urta bozori

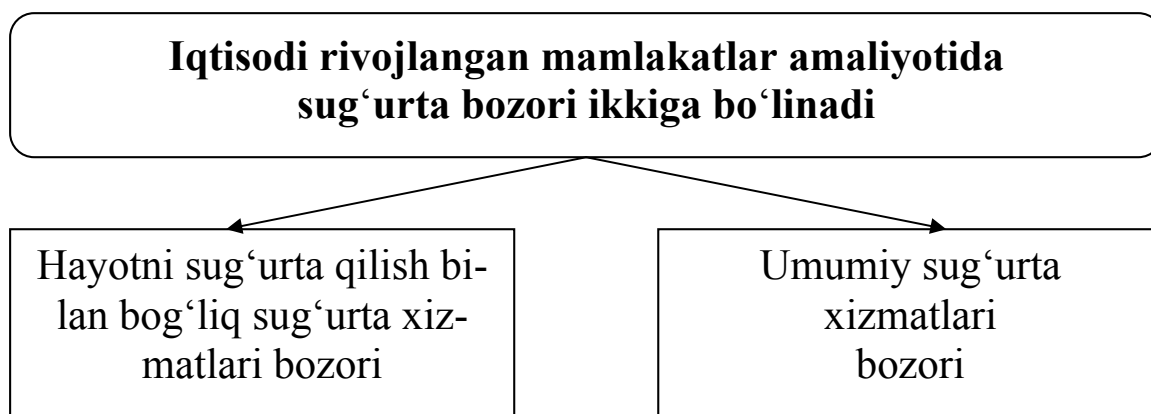

24.6. Qayta sug'urta

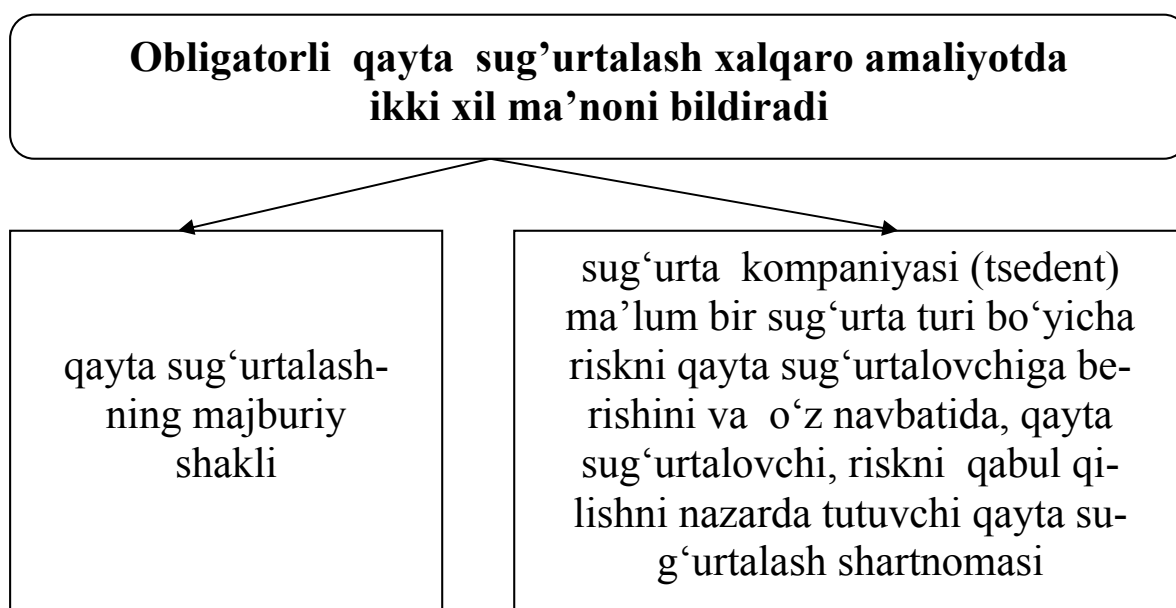
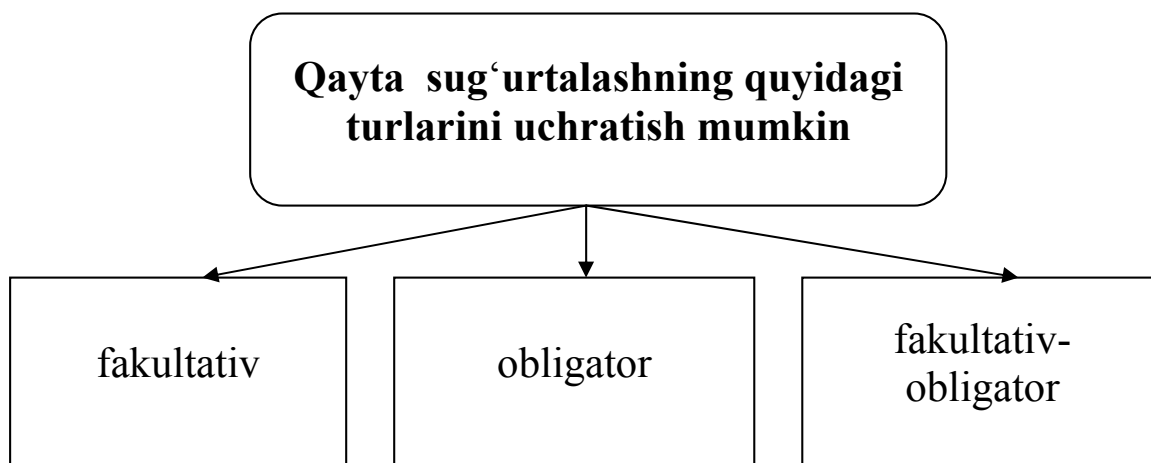

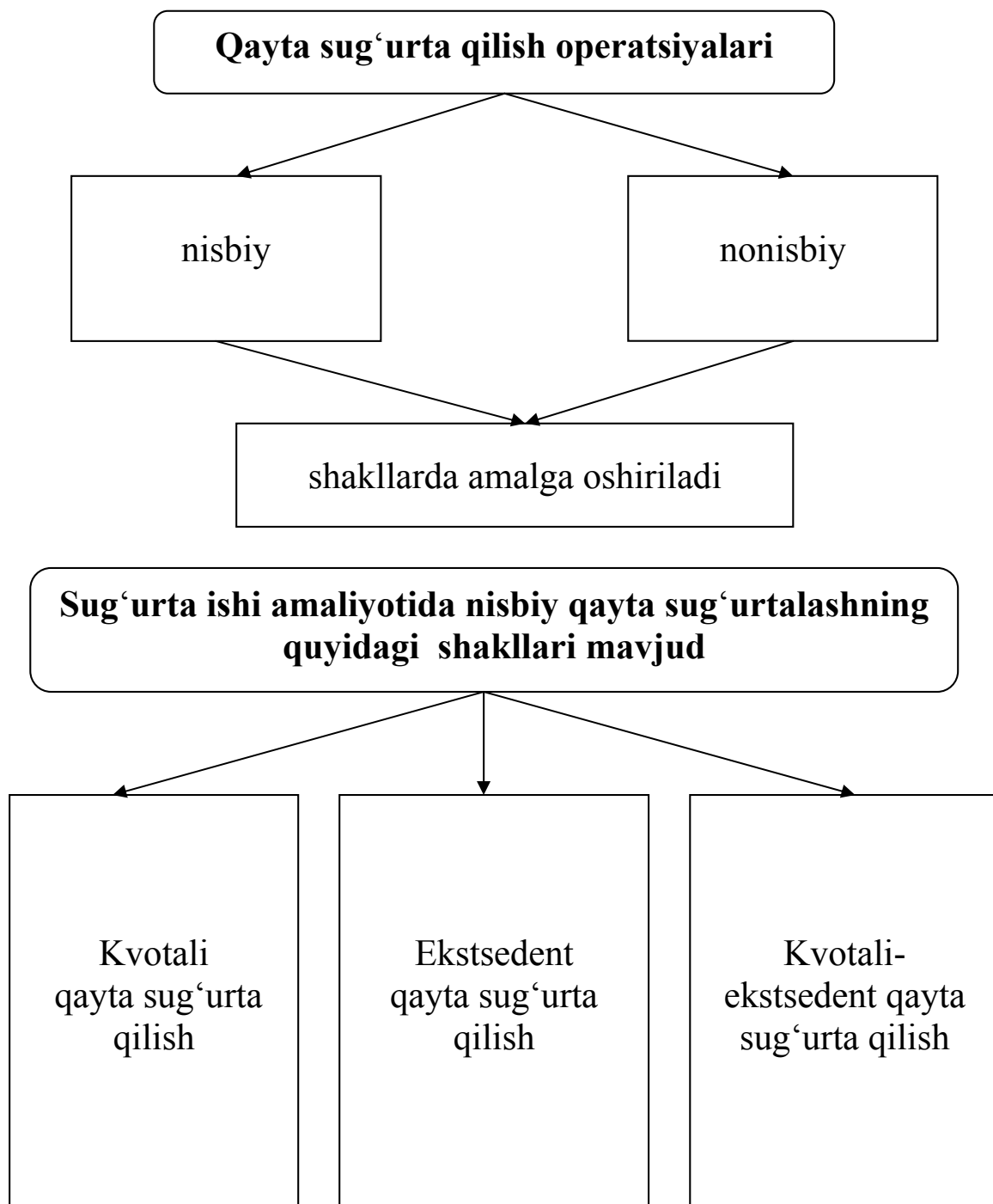

XXV bob. UY XO‘JALIKLARI MOLIYASI

25.1. Moliya munosabatlarining umumiy tizimida uy xo‘jaliklari moliyasi

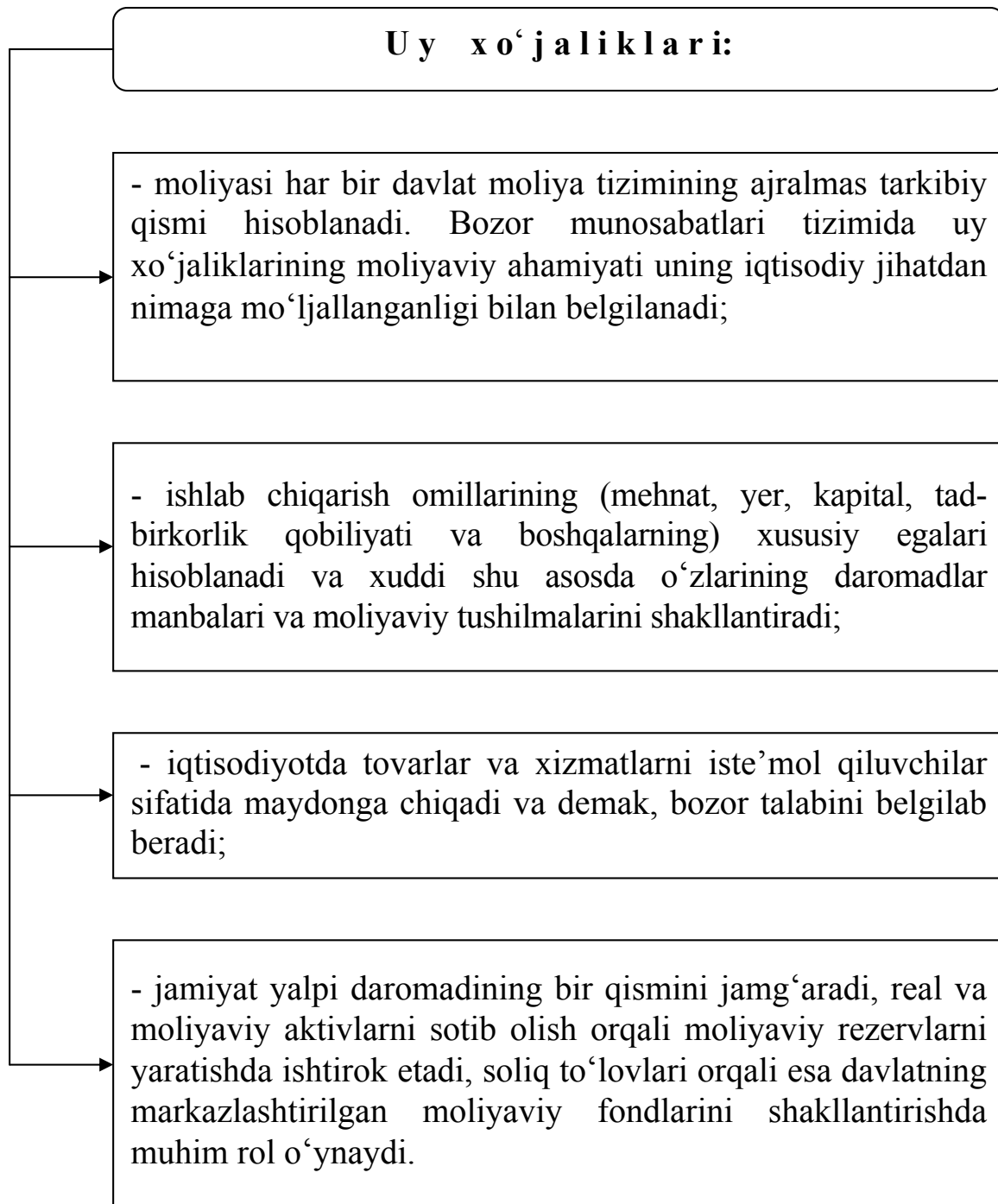

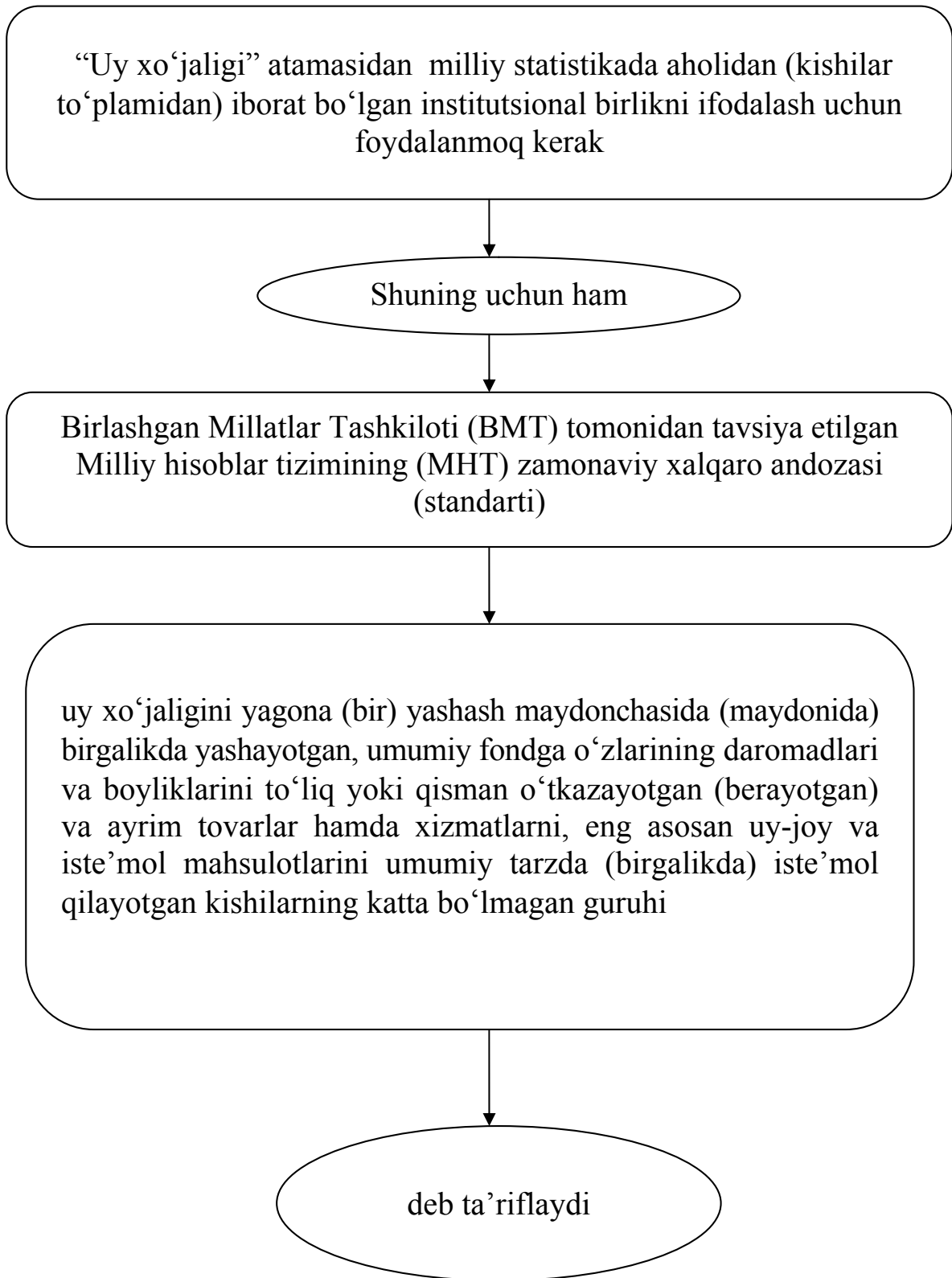

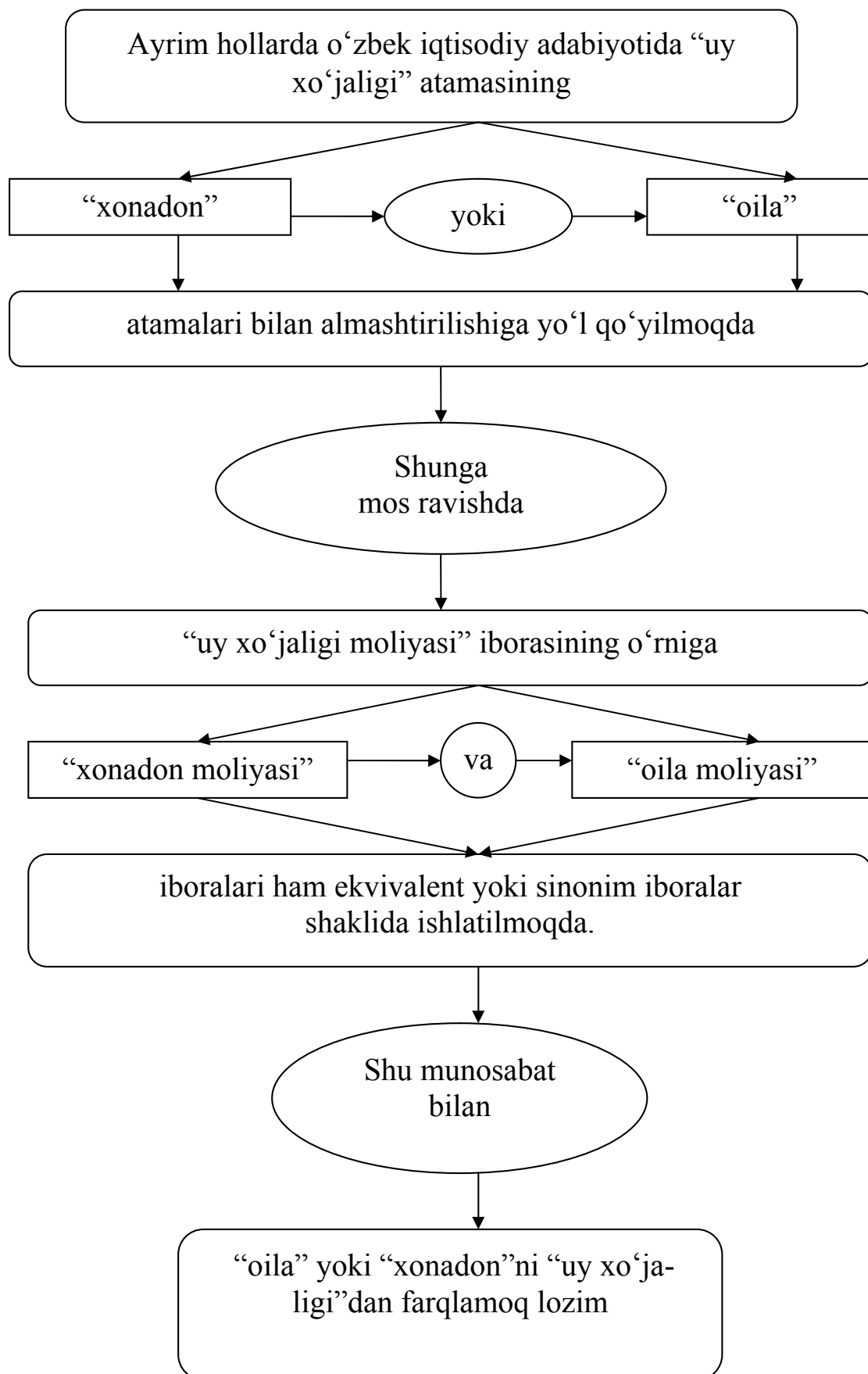

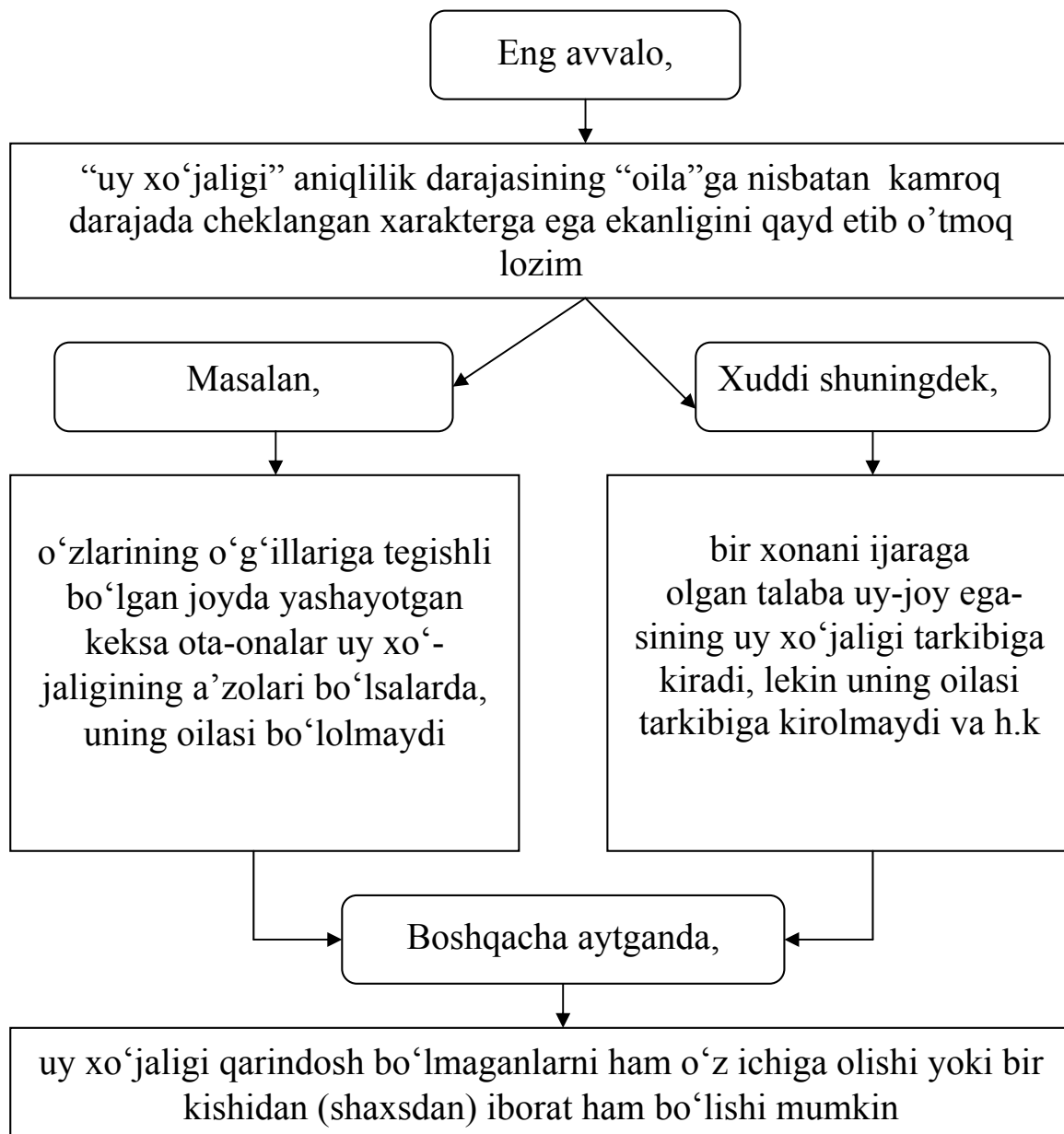

Yuqoridagilarni inobatga olgan holda ta’kidlash joizki, uy xo‘jaligining iqtisodiy jihatdan aniqliligini (aniqlanishini) belgilashda oilaviy aloqalar asosiy omil bo‘la olmaydi. Buning ustiga, uy xo‘jaligining miqdoriy tarkibi ham o‘ziga xos bo‘lgan xususiyatlarga ega. Bu xususiyatlar, eng avvalo, shu bilan belgilanadiki, birgalikda yashayotgan va umumiy xo‘jalikni yuritayotgan shaxslar (kishilar) guruhi ham va bir vaqtning o‘zida, o‘zining iste’molini mustaqil ravishda ta’minlayotgan yagona bir shaxs (kishi) ham uy xo‘jaligi bo‘lib hisoblanishi mumkin.

Uy xo'jaligini xo'jalik yuritishning mustaqil iqtisodiy va moliyaviy birligi sifatida ajratilishi quyidagi mezonlar asosida amalga oshirilmog'i lozim:

birgalikda (bir joyda) yashash

umumiy bud-
jetning mav-
judligi

iqtisodiy qa-
rorlarni bir-
galikda (ham-
korlikda) qabul
qilish

Uy xo'jaliklari moliyasi

moliya tizimining muhim elementi hisoblanadi

Iqtisodiy kategoriya sifatida

u uy xo'jaliklarida iste'mol maqsadlari va jamg'arish uchun pul mablag'lari fondlarini shakllantirish, ularni taqsimlash va foydalanishga tegishli (oid) bo'lgan iqtisodiy munosabatlar majmuidan iboratdir.

Ana shuni e'tiborga olgan holda uy xo'jaliklari moliyasiga quyidagicha ta'rif berish mumkin:

uy xo'jaliklarida iste'mol maqsadlari va jamg'arish uchun pul mablag'lari fondlarini shakllantirish, ularni taqsimlash va foydalanishga tegishli (oid) bo'lgan iqtisodiy (moliyaviy) munosabatlar majmuiga uy xo'jaliklari moliyasi deyiladi

Iqtisodiy fanlarda ijtimoiy-iqtisodiy faoliyatning alohida olingan sohasida bir xilda va doimiy ravishda vujudga keladigan munosabatlar mustaqil iqtisodiy kategoriyaning mazmunini tashkil etishi umume'tirof etilgan

Bu o'rinda gap "uy xo'jaliklari moliyasi" kategoriyasining ijtimoiy-iqtisodiy mazmuni to'g'risida ketayotir

Ana shuni inobatga olgan holda uy xo'jaliklari moliyasiga quyidagicha ta'rif berish ham mumkin:

O'zlarining ijtimoiy-iqtisodiy faoliyatlari jarayonida uy xo'jaliklari va ularning alohida a'zolari ishtirokida pul mablag'lari maqsadli fondlarini shakllantirish, taqsimlash va foydalanish borasida vujudga keladigan pul munosabatlarining majmui uy xo'jaliklari moliyasi deb ataladi.

Bozor iqtisodiyoti sharoitida uy xo‘jaliklari o‘zlarining ichida va o‘zlariga nisbatan tashqi bozor subyektlari sanalganlar bilan moliyaviy munosabatda bo‘ladi.

Shunga muvofiq ravishda uy xo‘jaliklarida mavjud bo‘lgan moliyaviy munosabatlar majmuini ikki guruhga bo‘lish mumkin:

ichki

Individlar – uy xo‘jaligi a‘zolarining ehtiyojlarini yanada to‘laroq qondirish maqsadida zaruriy (kerak bo‘lgan) pul fondlarini (joriy iste‘mol darajasini, pul rezervlarini, investitsiyalashtirishni saqlab turish uchun va h.k.) shakllantirish va ulardan foydalanishga oid uning ishtirokchilari (a‘zolari) o‘rtasida vujudga keladigan munosabatlar uy xo‘jaligining ichki moliyaviy munosabatlari hisoblanadi

tashqi

Uy xo‘jaliklarining tashqi moliyaviy munosabatlari ularning boshqa iqtisodiy subyektlar bilan bo‘lgan o‘zaro aloqalari orqali namoyon bo‘ladi

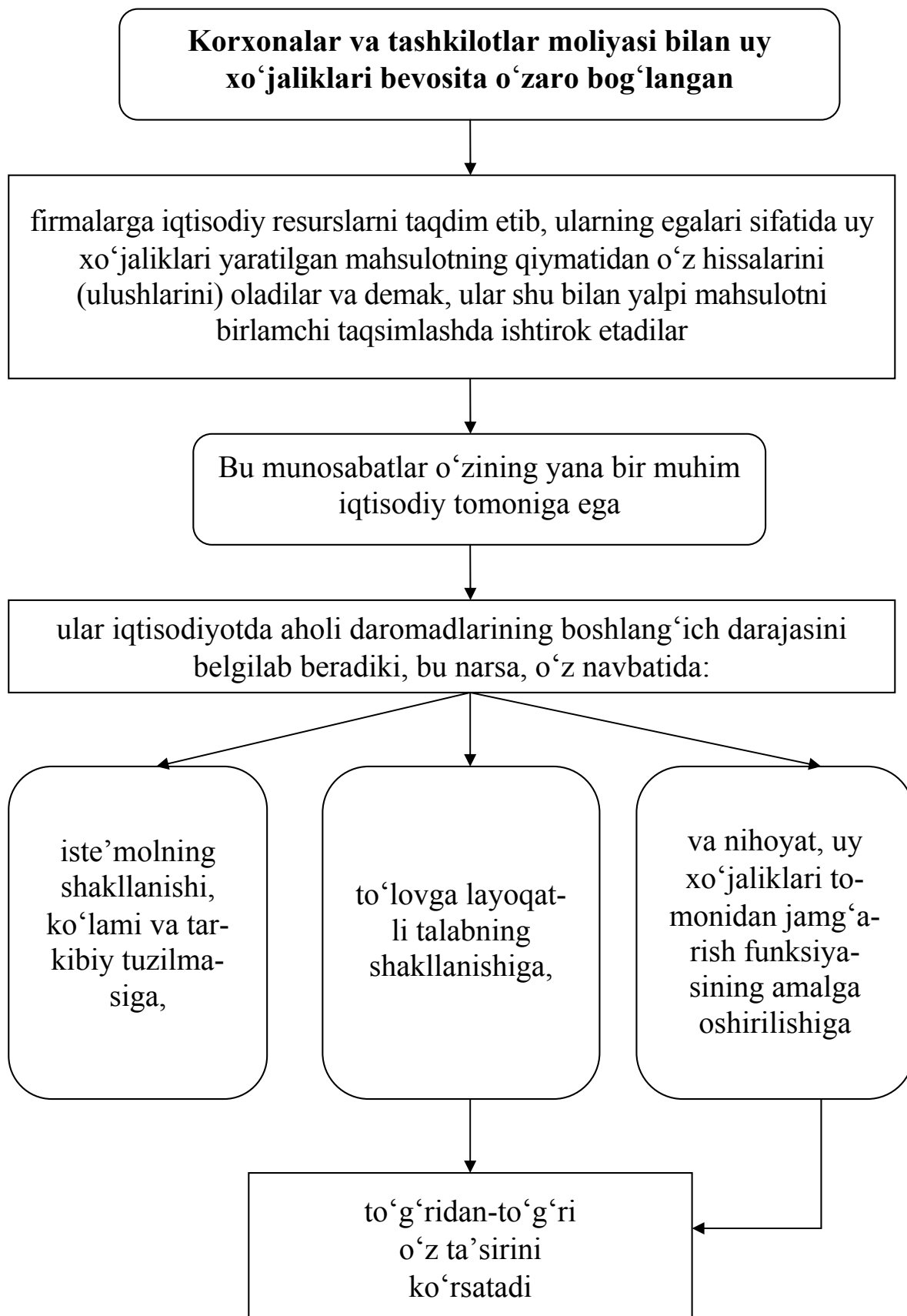

Davlat va uy xo'jaliklari o'rtasidagi moliyaviy munosabatlar

Davlat va uy xo'jaliklari o'rtasidagi moliyaviy munosabatlar ham to'g'ridan-to'g'ri (bevosita) va qaytarma (yana orqaga qaytariluvchi) aloqalar asosida quriladi va ular budjet hamda nobudjet fondlarni shakllantirish va ulardan foydalanishdagi munosabatlarni ifodalaydi.

Uy xo'jaliklarining daromadlari va mol-mulklari soliqqa tortilish obyekti sifatida maydonga chiqadi va demak, budjet tizimi daromadlar bazasining tuzilmaviy elementi hisoblanadi.

Bir vaqtning o'zida soliqlar, pensiya tizimi, sotsial transfertlar orqali davlat moliyaviy oqimlarni uy xo'jaliklarining turli guruhlari o'rtasida qayta taqsimlaydi.

Uy xo'jaliklari va davlat o'rtasidagi moliyaviy munosabatlarni amalga oshirish jarayonida milliy daromadning ikkilamchi qayta taqsimlanishi sodir bo'ladi.

Bozor iqtisodiyoti sharoitida davlat uy xo'jaliklariga tegishli bo'lgan daromadning taqsimlanish jarayoniga to'g'ridan-to'g'ri ta'sir qilish instrumentlariga ega emas.

Moliyaviy munosabatlarning bu sohasi davlat tomonidan eng kam darajada reglamentatsiya qilinadi. Buning sababi shundaki, uy xo'jaliklari pul fondlarini shakllantirishning zarurligi, usuli va maqsadi to'g'risida, ularni sarflashning o'lchami va vaqti xususida qarorlar qabul qilishda mustaqildir.

Shu bilan birgalikda, davlat uy xo'jaliklariga tegishli bo'lgan daromad va yakuniy iste'molning ko'lamiga ta'sir qilishga qodir.

Bu narsa, jumladan, quyidagilar orqali amalga oshirilishi mumkin:

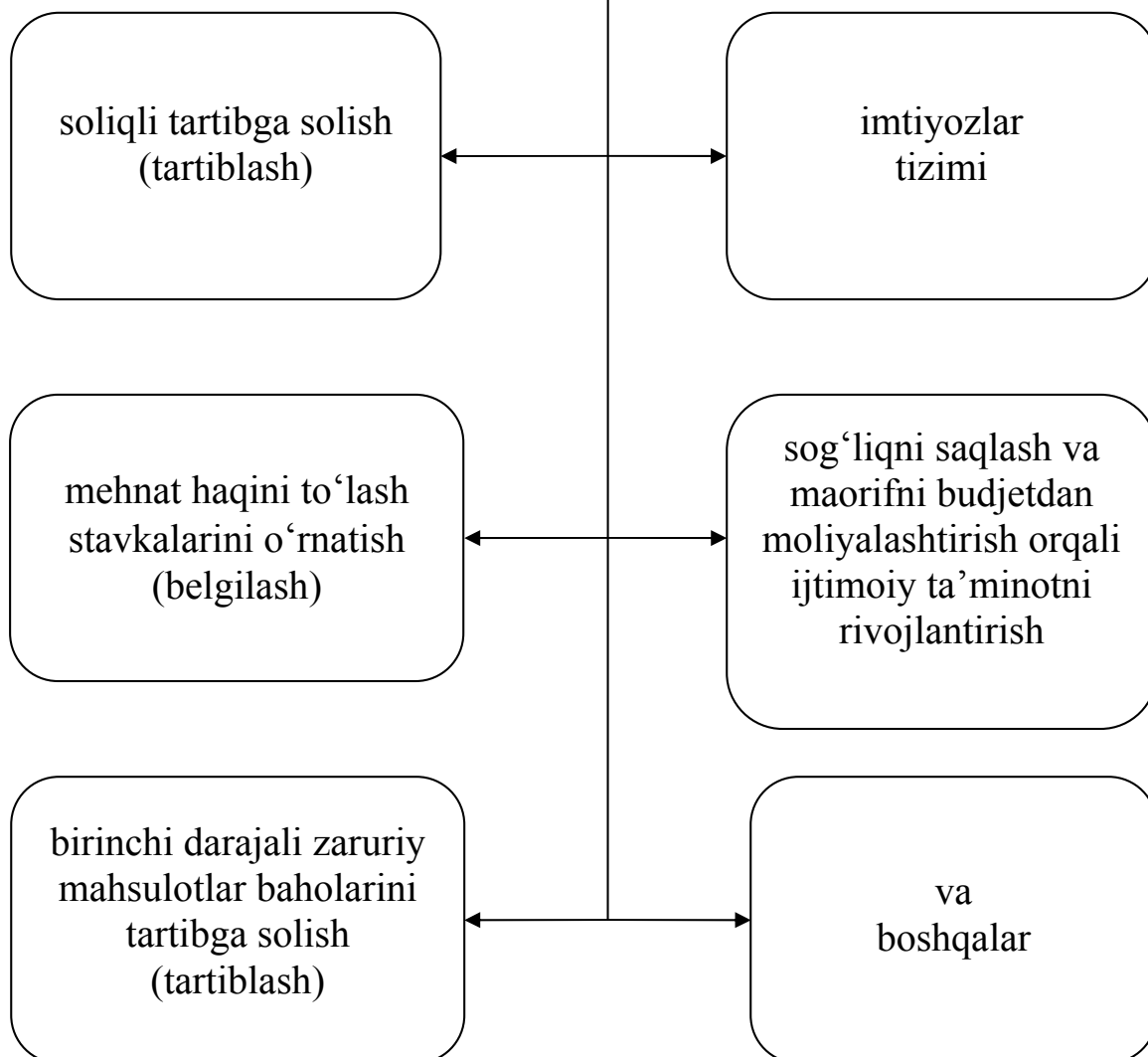

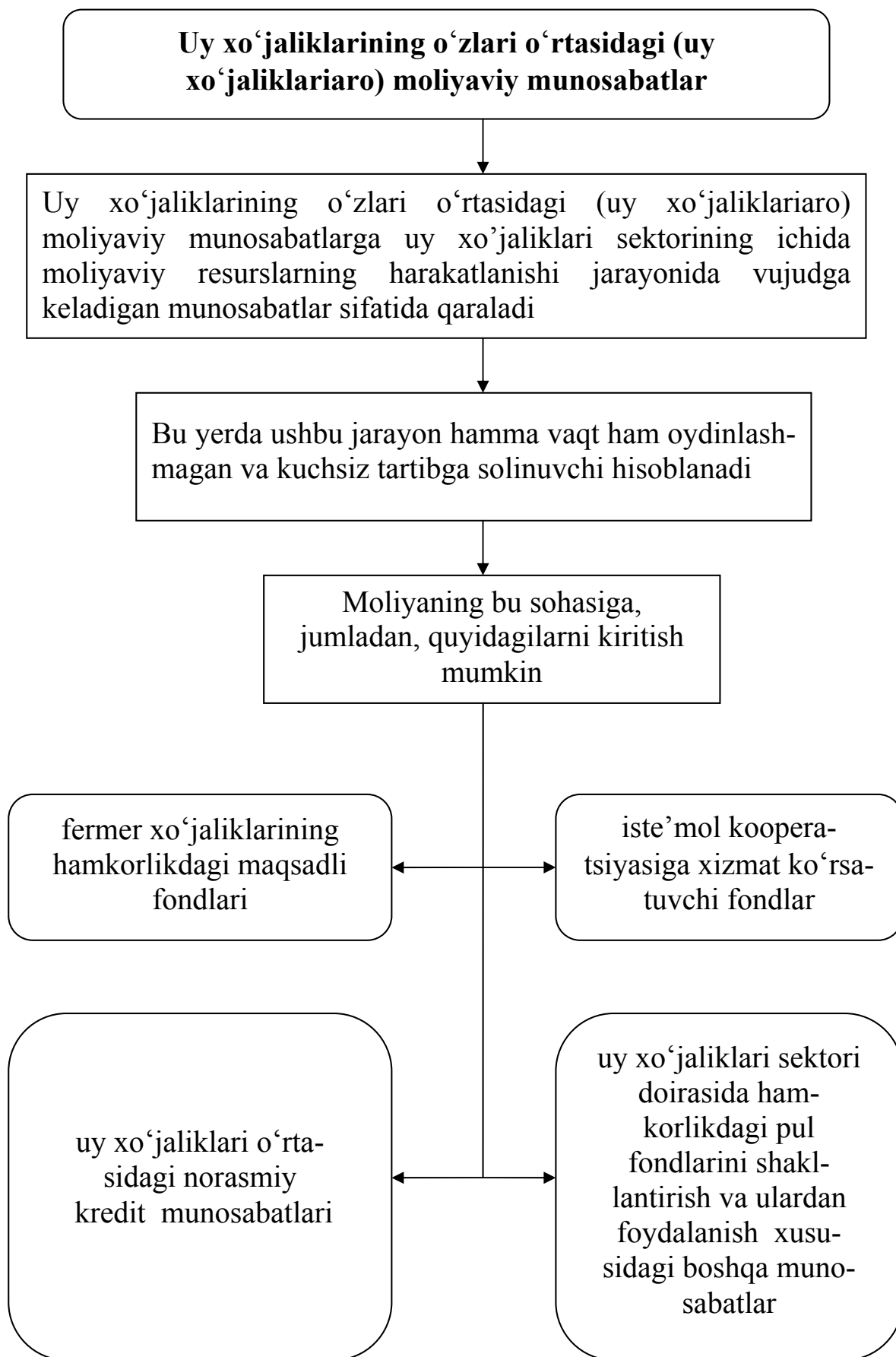

Uy xo'jaliklarining moliyaviy institutlar bilan o'zaro aloqalari

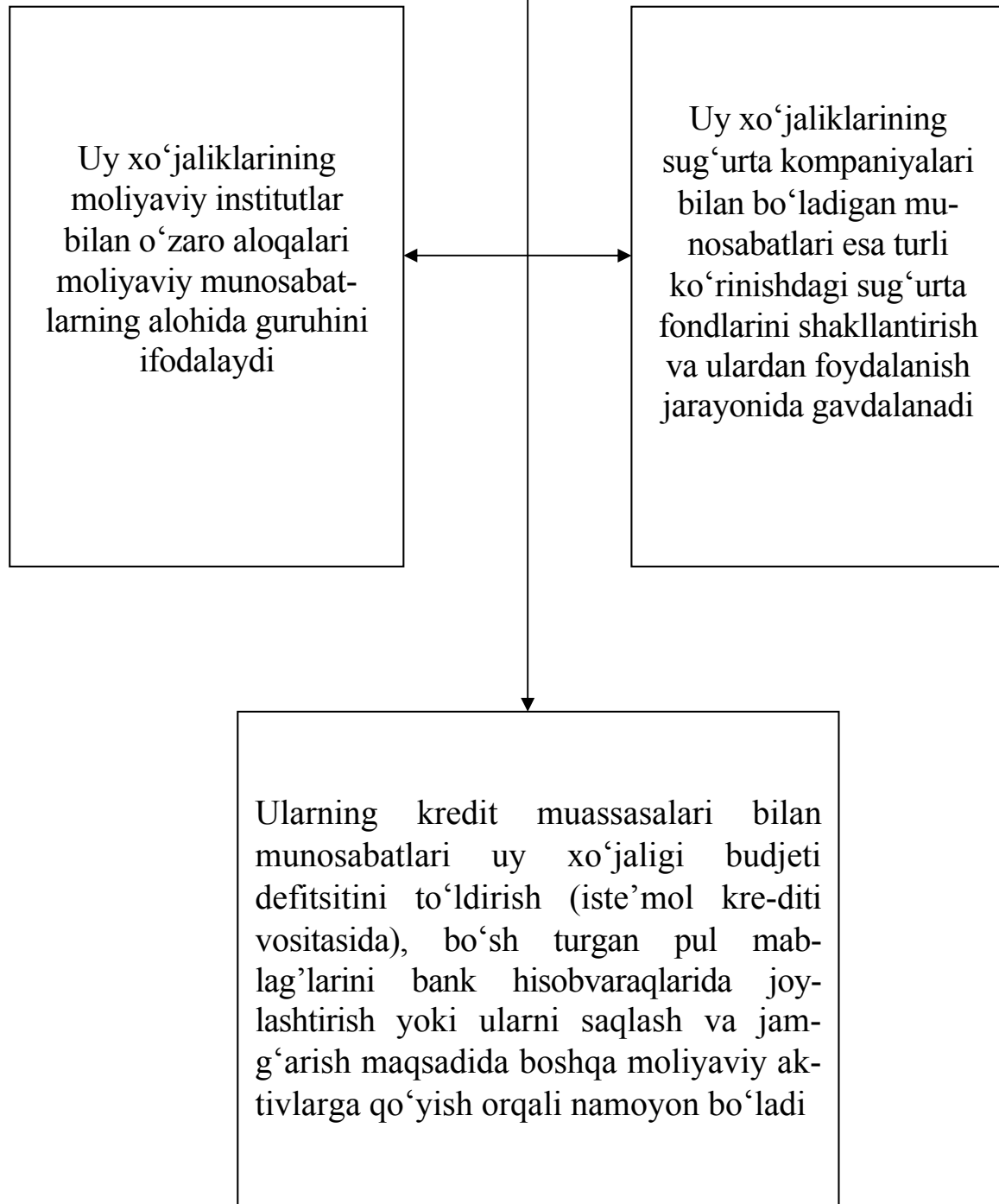

Moliyaning mohiyati uning funksiyalari orqali namoyon boʻlganligi uchun uy xoʻjaliklari moliyasining mohiyati ham uning funksiyalari yordamida ifodalanadi

Uy xoʻjaliklari moliyasining funksiyalari quyidagilardan iborat boʻlishi mumkin:

taqsimlash

tartibga solish
(tartiblash)

takror ishlab
chiqarish

ragʻbatlantirish

nazorat

ijtimoiy

Uy xoʻjaliklari moliyasining bu funksiyalari oʻzaro bogʻlangan va bir-birini doimiy ravishda toʻldirib turadi. Bir vaqtning oʻzida, maʼlum maʼnoda va maʼlum darajada ular oʻzlarining namoyon boʻlishiga qarab moliyaning umumiy funksiyalaridan biroz farqlanishi mumkin

Uy xo'jaliklari moliyasining taqsimlash funksiyasi:

taqsimlash jarayonini oxirgi bosqichgacha, ya'ni aniq individgacha yoki uy xo'jaligining har bir a'zosigacha yetkazadi;

uning amalga oshirilishi aholi hayotiy mablag'lari fondini shakllantirishni taqozo etadi, insonning takror ishlab chiqarishi uchun iqtisodiy asos yaratadi;

yordamida uy xo'jaliklarining hissasiga to'g'ri kelgan milliy daromadning bir qismi uning barcha ishtirokchilari o'rtasida u yoki bu nisbatlarda (proporsiyalarda) taqsimlanadi;

har bir shaxsning hayoti uchun kerak bo'lgan resurslar bilan ta'minlab, oxir-oqibatda, ishchi kuchi takror ishlab chiqarish jarayonining uzluksizligini ta'minlaydi;

ta'sir obyekti uy xo'jaligiga tegishli bo'lgan (uy xo'jaligi egalik qilayotgan) daromad hisoblanadi. Taqsimlash jarayonining subyektlari sifatida esa uy xo'jaliklarining barcha ishtirokchilari maydonga chiqadi;

turli shakllarda, jumladan, investitsion-taqsimlash funksiyasi sifatida amalga oshirilishi mumkin. Uning bu shakli shu bilan xarakterlanadiki, uy xo'jaliklari iqtisodiyot uchun moliyaviy resurslarni asosiy yetkazib beruvchilardan biri bo'ladi.

**Uy xo‘jaliklari moliyasining
takror ishlab chiqarish funksiyasi:**

takror ishlab chiqarish jarayonini ishchi kuchi va, shuningdek, uy xo‘jaliklarining pul mablag‘lari bilan ta‘minlanishida ishtirok etadi;

uy xo‘jaliklari daromadlari, xarajatlari va jamg‘armalarining o‘sishi jamiyatdagi takror ishlab chiqarish jarayoni uchun moddiy asos bo‘lib xizmat qiladi;

Uy xo‘jaliklari moliyasining nazorat funksiyasi:

Bozor iqtisodiyoti sharoitida uy xo‘jaliklari mustaqil xo‘jalik yurituvchi sub‘ekt hisoblanadi, ya‘ni uy xo‘jaliklari a‘zolarining turmush darajasi uning hissasiga to‘g‘ri kelayotgan daromadning o‘lchamiga to‘liq bog‘liqdir. Turli omillar ta‘siri natijasida bu o‘lcham ortishi yoki qisqarishi mumkin. Shuning uchun ham iste‘molning odatdagi darajasini ushlab turishni olingan daromadlarning turli fondlarga taqsimlanishi va ularning maqsadli foydalanishi ustidan nazoratsiz tasavvur etib bo‘lmaydi;

uy xo‘jaliklarining farovonligini qo‘llab-quvvatlash va ularni taraqqiy ettirish uchun ular budjetlarining holatlari, ularga tegishli bo‘lgan daromadlarning taqsimlanishi, daromad manbalarining dinamikasi ustidan nazorat ham obyektiv ravishda zarur.

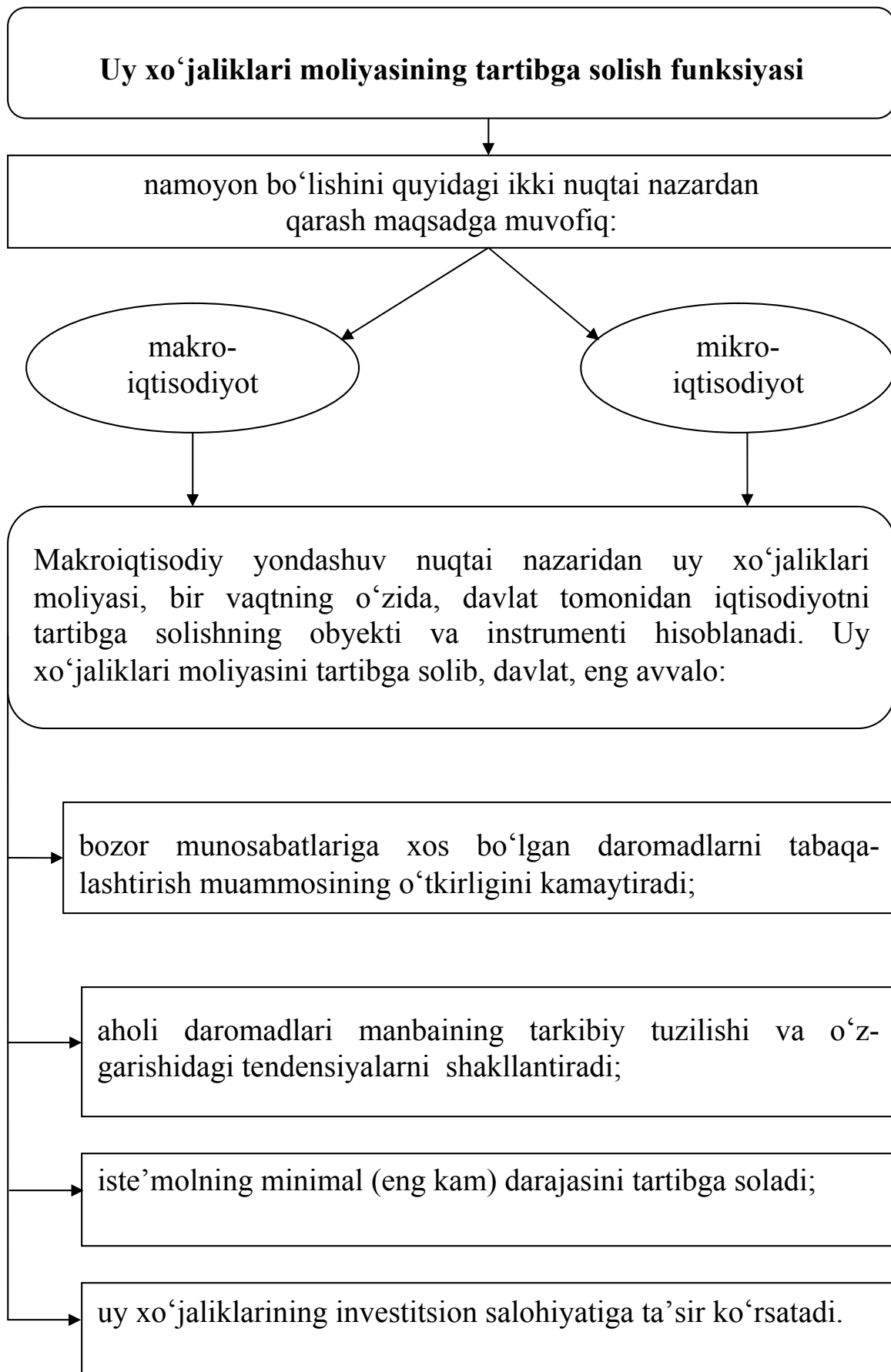

Uy xo'jaliklari moliyasining rag'batlantiruvchi funksiyasi

turli shakl va mazmunda o'zini ifoda etadi

Bir tomondan, u o'z o'sib boruvchi ehtiyojlarini (eh-tiyojlarning o'sib borishi obyektiv iqtisodiy qonunining harakatiga muvofiq ravishda) qondirish uchun zarur bo'lgan daromadlarni uy xo'jaliklari tomonidan oshirishga intilish tufayli namoyon bo'ladi.

Boshqa bir tomondan esa, uy xo'jaliklari daromadlarining o'sishi mehnat faoliyatining sifati va natijalariga asoslangan bo'lmog'i lozim.

Aholi real daromadlarining o'sishiga yo'naltirilgan ishlab chiqarish jarayonining rivojlanishiga va samarali budjet siyosatiga asoslangan rag'batlantiruvchi moliya mexanizmini (moliyaviy mexanizmni) yaratish orqali amalga oshiriladi.

Uy xo'jaliklari moliyasining ijtimoiy funksiyasi

uy xo'jaliklarining daromadlari, xarajatlari va jamg'armalari aholi va uning alohida guruhlari ijtimoiy-iqtisodiy holatini bevosita aks ettiradi, shaxsning shakllanishi va demografik jarayonlarga o'z ta'sirini ko'rsatadi, jamiyat barcha a'zolarining hayotiy ta'minlanish darajasini shakllantirish va iste'mol talabi tarkibiy tuzilishining xususiyatlarini aniqlaydi, aholi daromadlarini taqsimlashdagi bog'liqliklarni ifodalaydi, jamiyat ijtimoiy-iqtisodiy stratifikatsiyasiga ta'sir ko'rsatuvchi asosiy omil bo'lib hisoblanadi.

25.2. Uy xo'jaliklarida moliyaviy qarorlar qabul qilishning o'ziga xos xususiyatlari

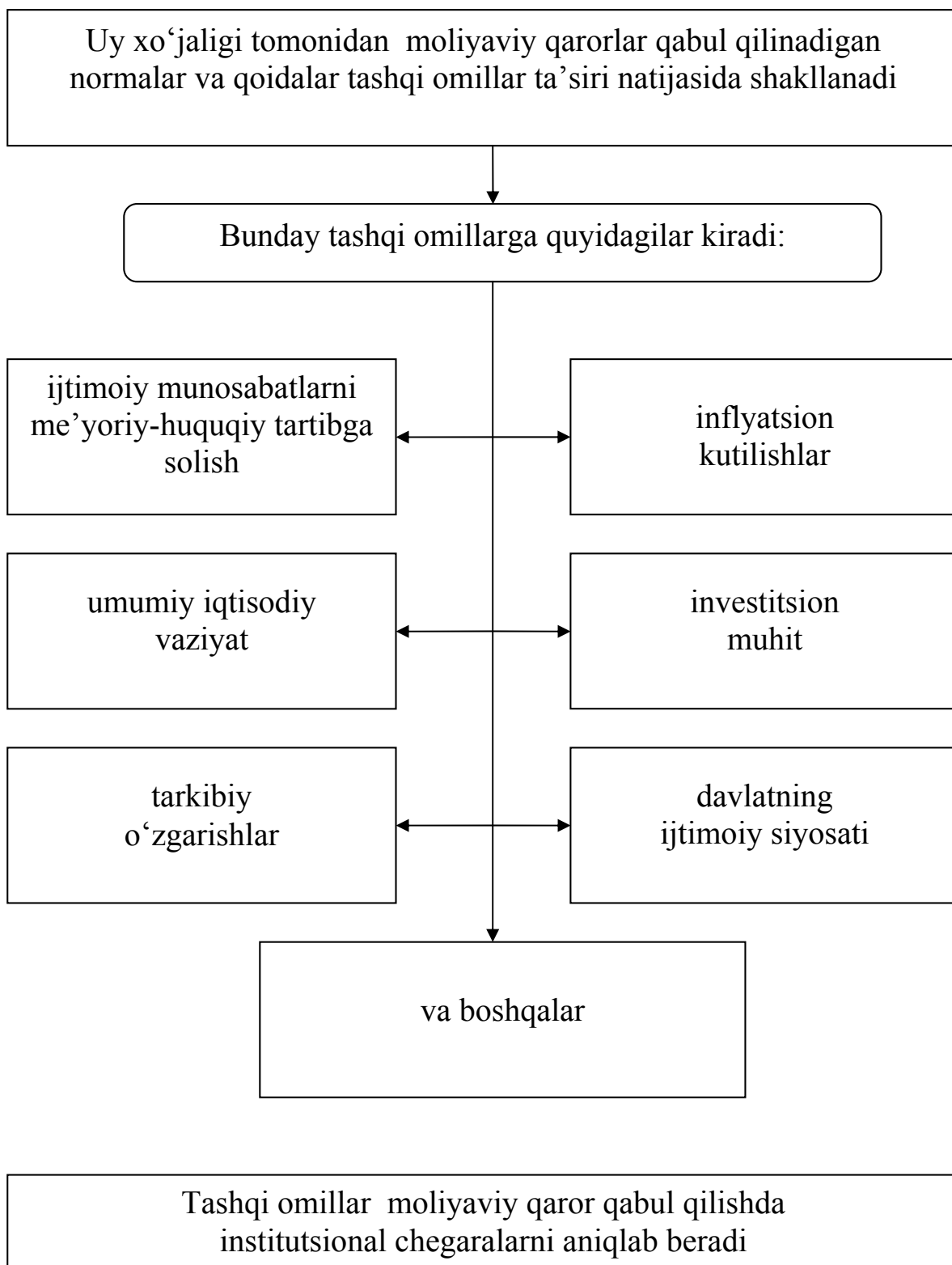

Uy xo'jaligining moliyaviy xatti-harakati quriladigan ichki me'yorlar tizimi quyidagilarga bog'liq:

ijtimoiy-madaniy muhit, xususan, ijtimoiy holati, savodxonlik darajasi, uy xo'jaligidan tashqaridagi va uning ichidagi ijtimoiy aloqalar, dam olish shakllari va boshqalarga

uy xo'jaligi faoliyatining iqtisodiy va huquqiy tavsifnoma-si, shu jumladan, iqtisodiy xatti-harakatning tipiga (o'z-o'zini ta'minlash, hayot uchun kurash yoki rivojlanish rejimiga), tadbirkor maqomining yuridik jihatdan muhrlanganligiga va boshqalarga

axloqiy prinsiplarga, shaxsiy salohiyatiga – bunga fikr yuritishning o'ziga xos xususiyatlari, risk tomon qadam tashlashga qodirligi va h.k.lar kiradi.

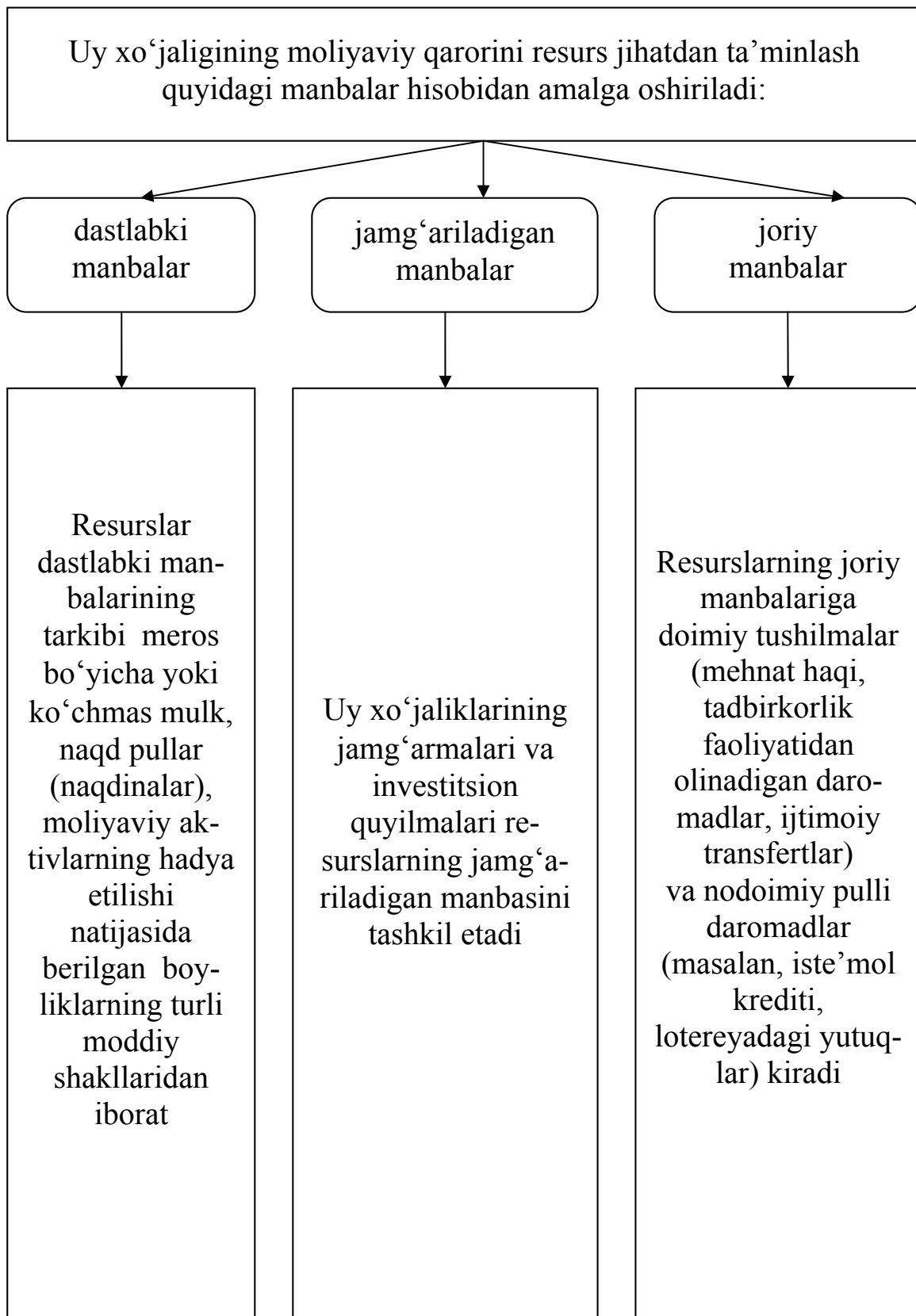

Kerakli fondlarni shakllantirish uchun uy xo'jaligining ixtiyoriga kelib tushuvchi pul mablag'larining barcha manbalari uy xo'jaligining moliyaviy resurslarini tashkil etadi

Funksional mo'ljallanganligiga ko'ra uy xo'jaliklarining moliyaviy resurslari quyidagi tarkibiy tuzilmaga ega bo'lishi mumkin:

joriy xarajatlar uchun mo'ljallangan pul mablag'lari – oziq-ovqat mahsulotlari, nooziq-ovqat mahsulotlarining ayrim turlarini (poyafzal, ust-bosh) sotib olish xarajatlari, davriy ravishda iste'mol qilinadigan xizmatlarning haqi va h.k.

kapital xarajatlar uchun mo'ljallangan pul mablag'lari – uzoq davr foydalanishga mo'ljallangan tovarlar (mebel, uy-joy, transport vositalari) uchun xarajatlar, uy xo'jaligi a'zolari tomonidan iste'mol qilinadigan xizmatlarning (maorif, tibbiy xizmat ko'rsatish, sayyohlik yo'llanmalari) haqini to'lash

pul jamg'armalari

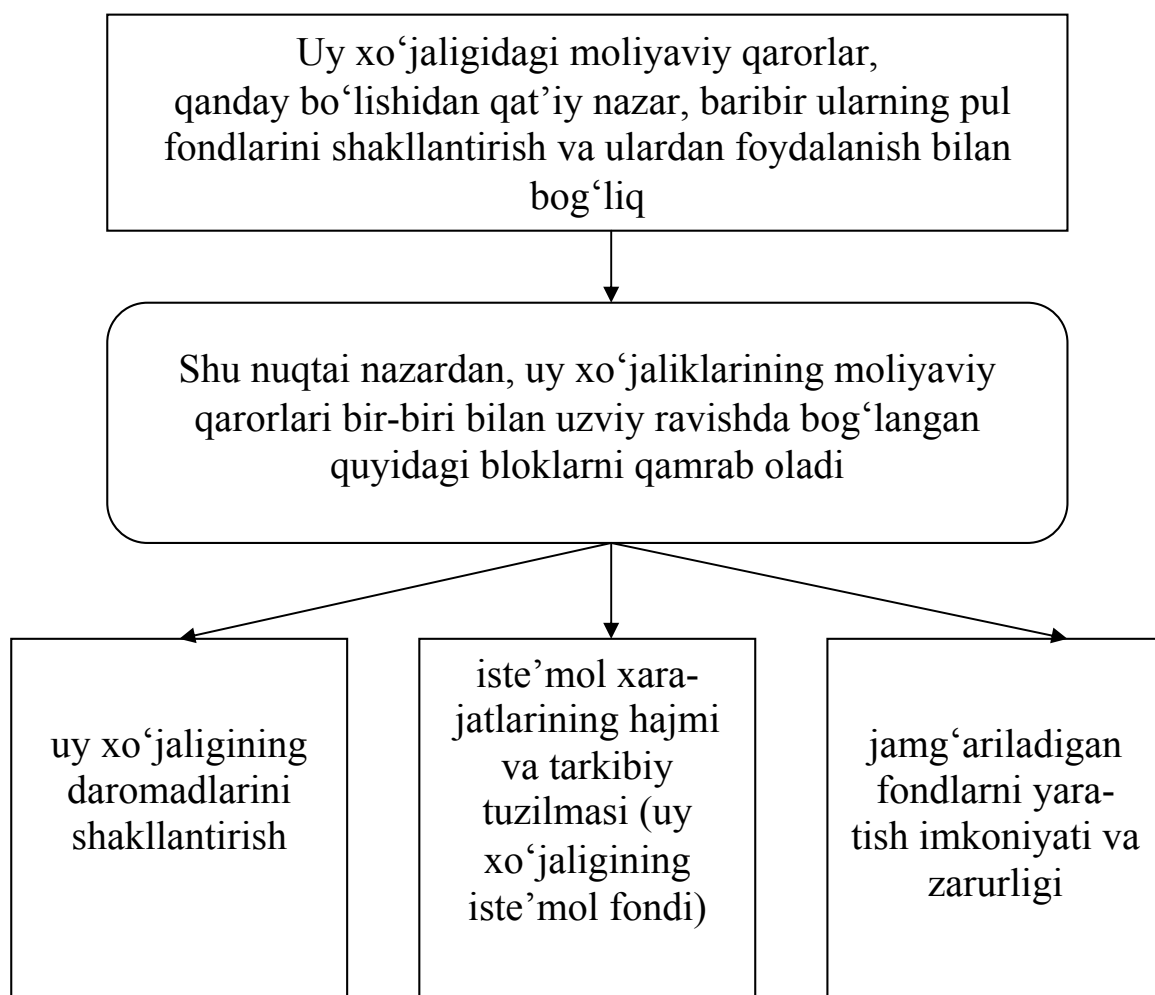

Yakuniy iste'molning manbai va xarajatlarda budget cheklanmalarini aniqlab berganligi uchun uy xo'jaliklarida daromadlarni shakllantirish jarayoni printsipial jihatdan muhim ahamiyatga ega. Daromadlar qancha ko'p bo'lsa, uy xo'jaliklarining moliyaviy imkoniyatlari shuncha yuqori va moliyaviy qarorlar diapazoni shuncha keng bo'ladi. Moliyaviy qarorlar uy xo'jaliklarining aktivlarini hisobga olgan holda kelgusi davr daromadlarining tarkibiy tuzilmasini shakllantirishga ham tegishli bo'lishi mumkin.

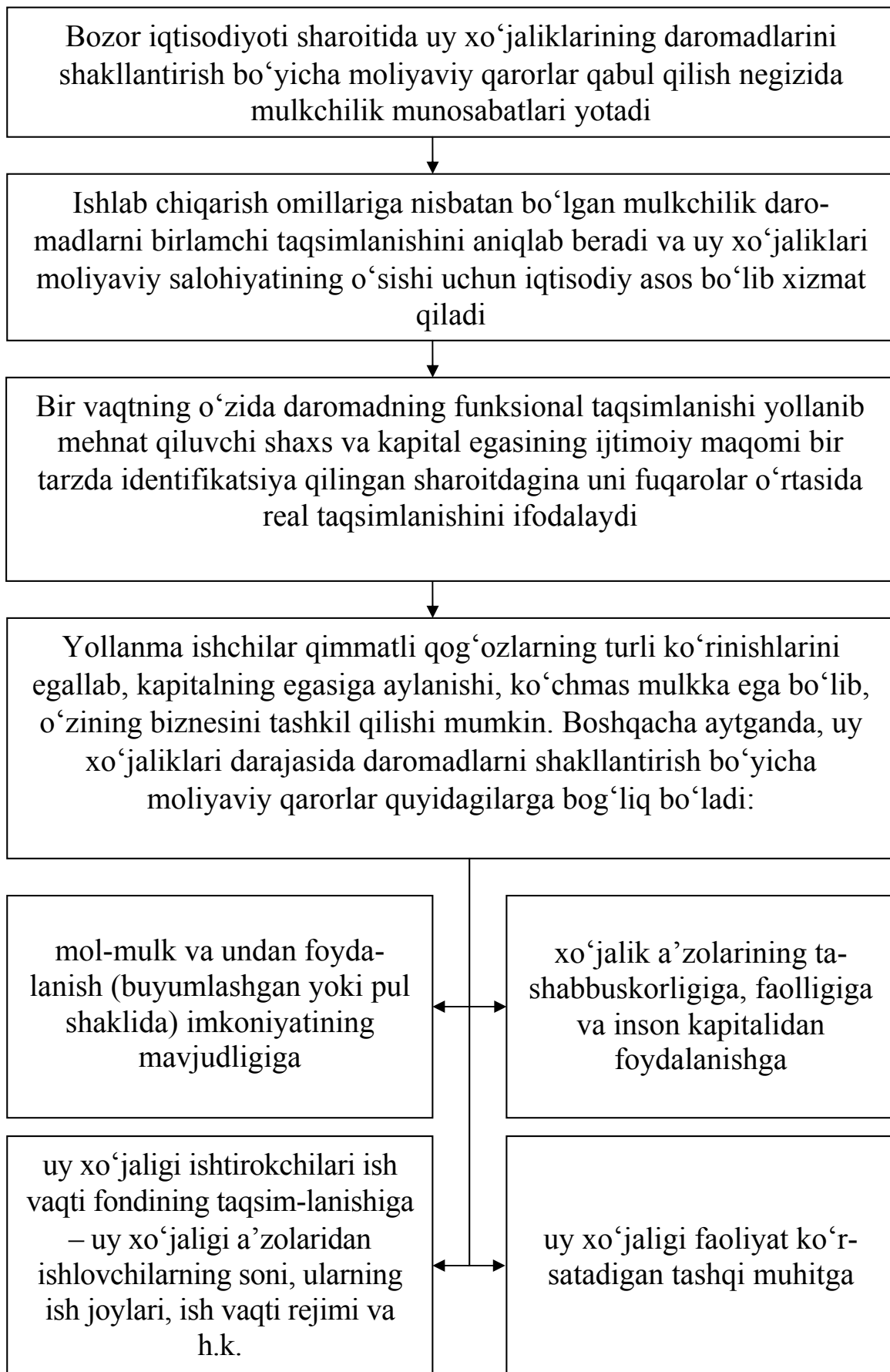

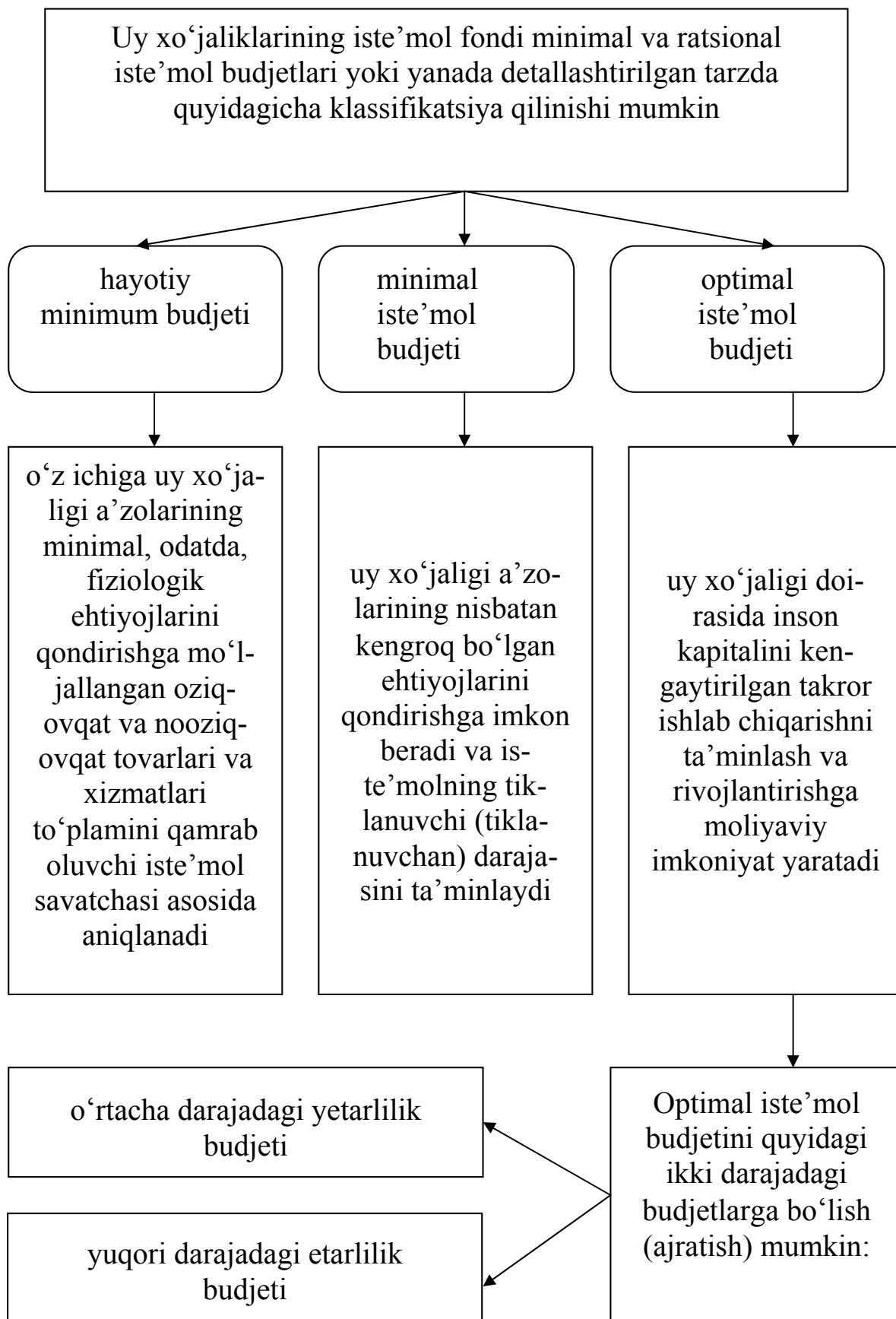

Iste'molga xarajatlarning har qanday ko'rinishi va uning umumiy hajmiga oid har qanday moliyaviy qarorlar uy xo'jaliklari ma'lum korinishdagi budjetlari doirasidagi ratsional tanlashga asoslanadi



Agar uy xo'jaligining daromadi faqat hayotiy minimumni qoplashga etadigan bo'lsa, u holda moliyaviy qarorlar uy xo'jaligi iste'mol fondini minimallashtirishga va bir vaqtning o'zida daromadlarning yangi manbalarini qidirib topishga hamda hayot kechirishning moslashtirilgan mexanizmlarini (o'z-o'zini ta'minlash, ikkilamchi bandlik, qarindoshlar va davlatning yordami, mayda-chuyda savdo va boshqalar) "yoqish"ga qaratilgan bo'lishi kerak



Daromadlarning o'sishi bilan iste'molning o'lchami (hajmi) oshadi va uning tarkibiy tuzilmasi o'zgaradi. Biroq, bu holda ham iste'molning o'sish sur'atlari daromadning o'sish sur'atlaridan pastligicha qolaverishi lozim



Bunday qonuniyat iqtisodiy adabiyotda J.M. Keynes tomonidan ifodalangan "asosiy psixologik qonun" nomini olgan



Moliyaviy qarorlarda bu uy xo'jaligi iste'mol fondi va jamg'armalar yo'nalishini optimallashtirish tendensiyasi sifatida namoyon bo'ladi

Jamg'ariladigan fondlarni (jamg'armalarni) shakllantirish bo'yicha uy xo'jaliklarining moliyaviy qarorlari ishlab chiqilib, qabul qilinayotgan paytda quyidagilar hisobga olinishi kerak:

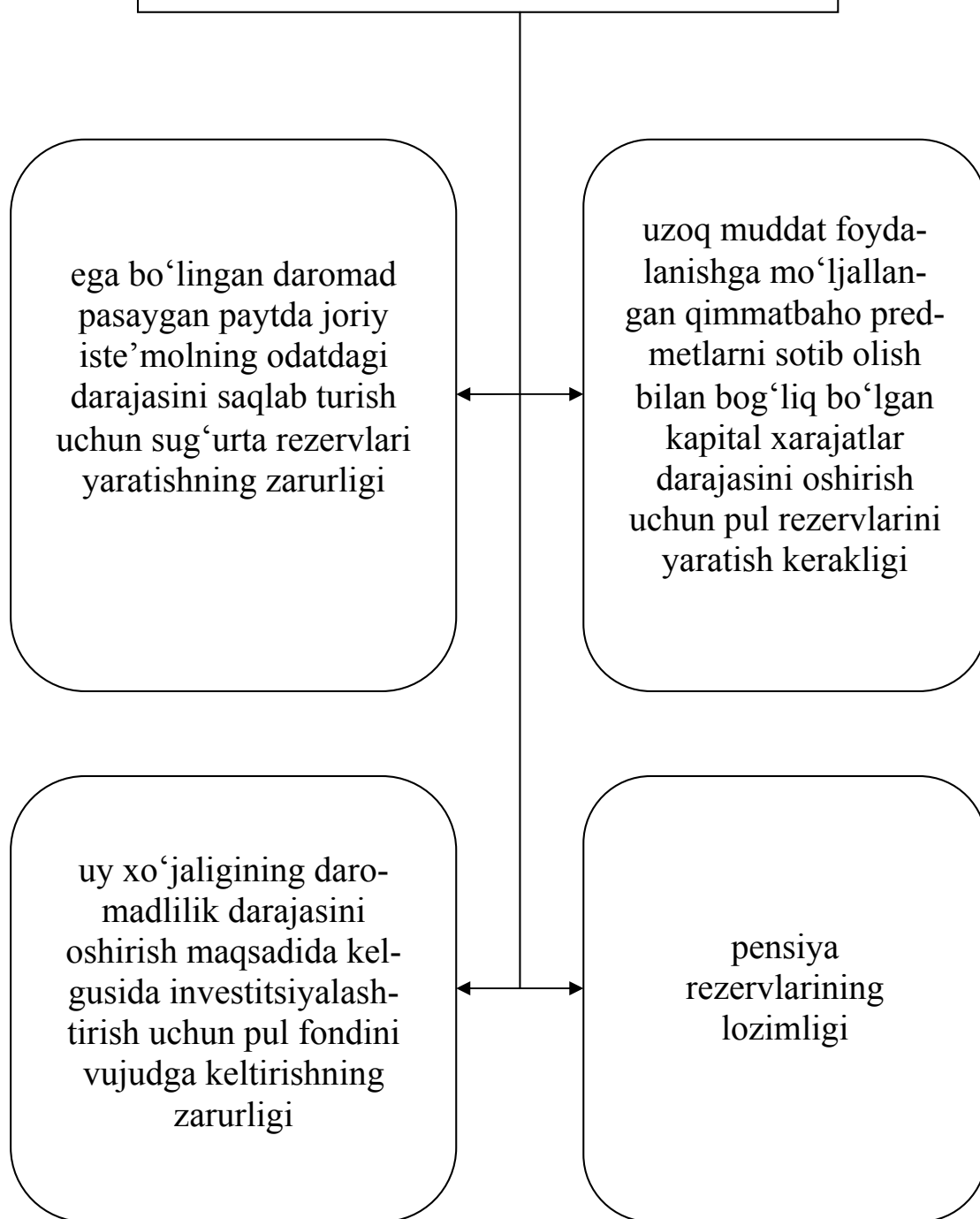

Daromadlar va ustuvor yoʻnalishlarni shakllantirish hamda ulardan foydalanishda umumiy iqtisodiy oʻlchamlardan tashqari uy xoʻjaligining isteʼmol va moliyaviy xatti-harakatida, jamgʻariladigan fondlarni yaratishda sotsial va psixologik jihatlar muhim rol oʻynaydi

Ularga quyidagilar kiradi

davlat va moliyaviy institutlarga nisbatan boʻlgan ishonch darajasi

asosiy moliyaviy instrumentlarni

oʻtmishdagi moliyaviy xatti-harakat tajribasi va uning subyektiv bahosi

qoʻyilmalarning imkoniyatlari toʻgʻrisida maʼlumotlarga egalik qilish

Jamg'ariladigan fondlarni shakllantirish bo'yicha uy xo'jaliklari moliyaviy xatti-harakatlarining o'ziga xos xususiyatlari jamg'arma strategiyalarining elementlari va turlarini ajratib ko'rsatishga imkon beradi

Uy xo'jaligining har qanday jamg'ariladigan strategiyasi mustaqil bo'lgan uch komponentdan tarkib topadi

jamg'arish me'yori, ya'ni uy xo'jaligi jami daromadining jamg'arishga yo'naltiriladigan hissasi asosida jamg'arishning amalga oshirilishi

risk va daromadlilikning diversifikatsiyalanish o'lchamlarini hisobga olgan holda investitsion instrumentni tanlash

pul mablag'larini joylash-tirish muddatlari

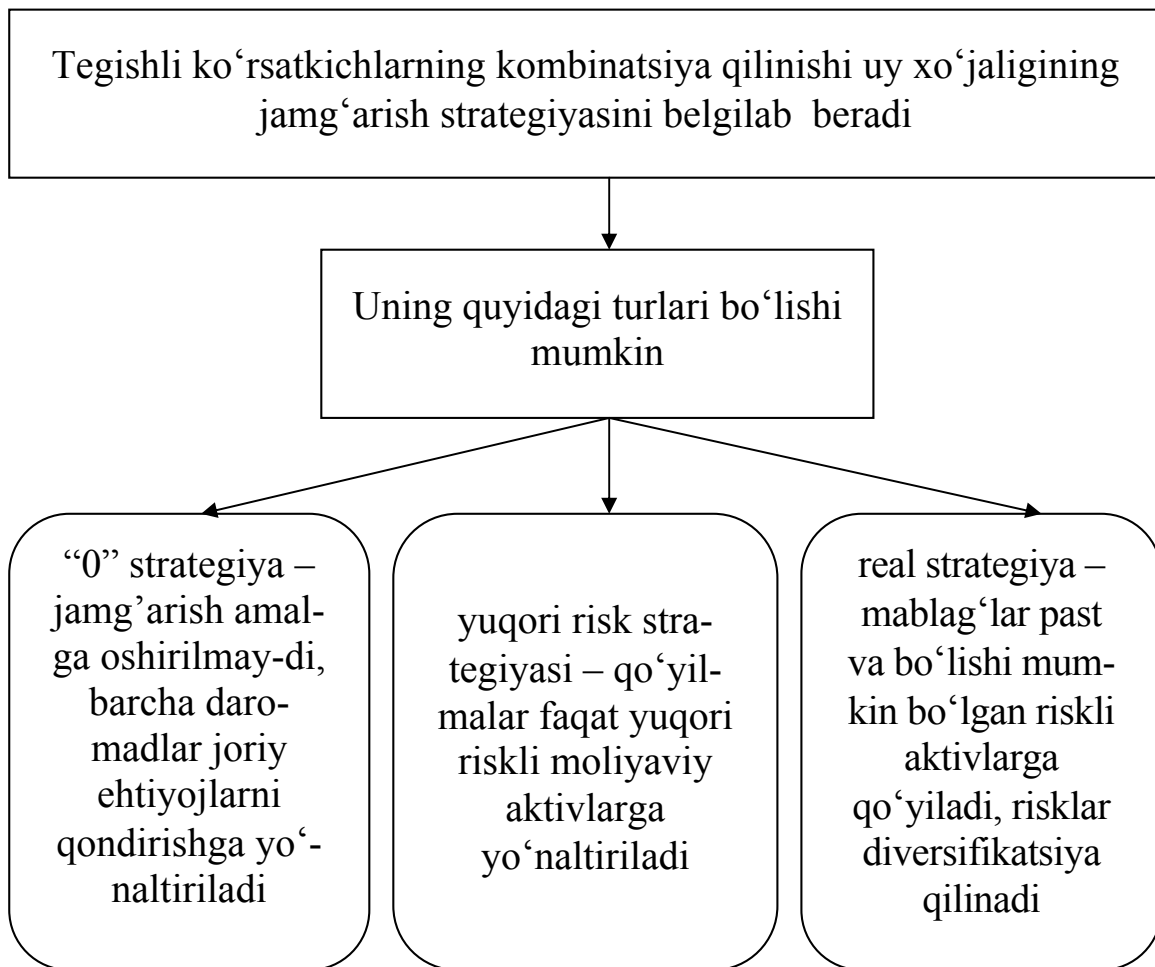

Uy xo'jaliklarida moliyaviy qarorlar qabul qilish jarayoniga, shuningdek, bank tizimi va moliyaviy bozorlarning rivojlanganlik darajasi, ya'ni tashqi muhit ham keskin ta'sir ko'rsatishi mumkin. Bunda qimmatli qog'ozlar bozoridagi operatsiyalar, bank operatsiyalari, pensiya ta'minoti, sug'urta ishi va shu kabilarning huquqiy jihatdan ta'minlanganlik darajasi ham muhim rol o'ynaydi

Hozirgi paytda turli moliyaviy instrumentlarning daromadlilikida yaqinlashish tendentsiyasi paydo bo'layapti. Bu qo'yilmalar riskini pasaytirish va moliyaviy aktivlar portfelining barqarorligini oshirish maqsadida uy xo'jaliklari aktivlari portfelini diversifikatsiyalashga asoslangan real jamg'arish strategiyasining shakllanganligida namoyon bo'lmoqda

25.3. Uy xo'jaliklari daromadlari

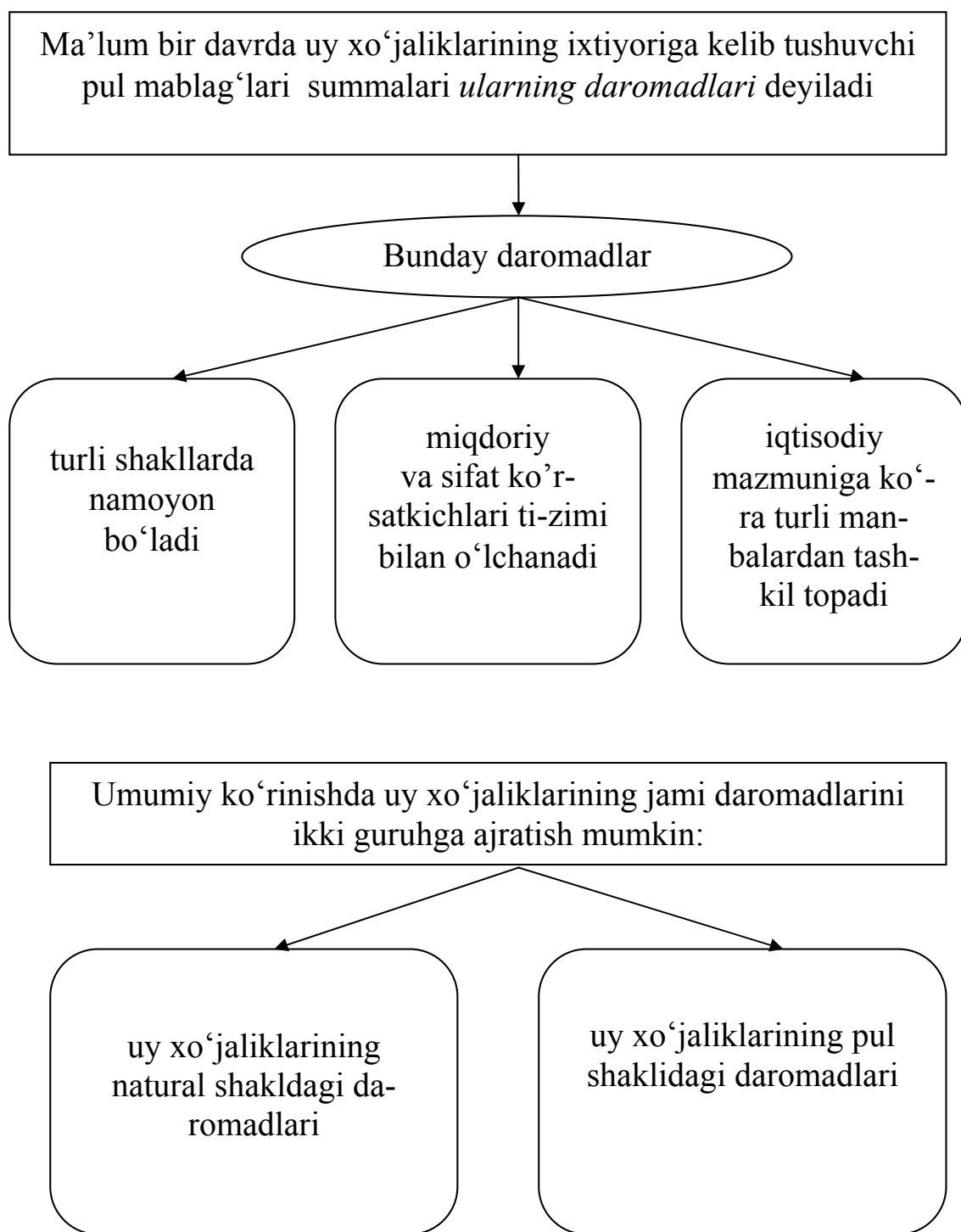

Uy xo'jaliklarining natural shakldagi daromadlari

tovar shakliga ega emas va ular o'z-o'zini ta'minlashga mo'ljallangan uy xo'jaligi a'zolari mehnatining natijasidan iborat bo'ladi

uning tarkibiga quyidagilar kirishi mumkin:

shaxsiy yordamchi xo'jalikdan olingan mahsulotlar

uy xo'jaliklarida iste'mol qilinadigan va qishloq xo'jaligi korxonalaridan olingan natural to'lovlar

uy xo'jaliklarining jami daromadlarida uncha katta bo'lmagan qismni tashkil etadi

uning darajasi alohida olingan uy xo'jaliklarining an'analari, ustuvorliklari, afzalliklari, demografik va sotsial tavsifnomalariga muvofiq ravishda o'zgarib turishi mumkin

uning salmog'i aholining kambag'al qatlamlari va qishloq aholisida an'anaviy ravishda nisbatan yuqoriroq bo'ladi. Bir vaqtning o'zida uy xo'jaligining naturallashganligi tashqi muhitning (masalan, urushlar davrida, tizimli transformatsiyalanish jarayonlarida va h.k.) noqulay shart-sharoitlariga o'ziga xos tarzda moslashish mexanizmi ham bo'lib hisoblanadi.

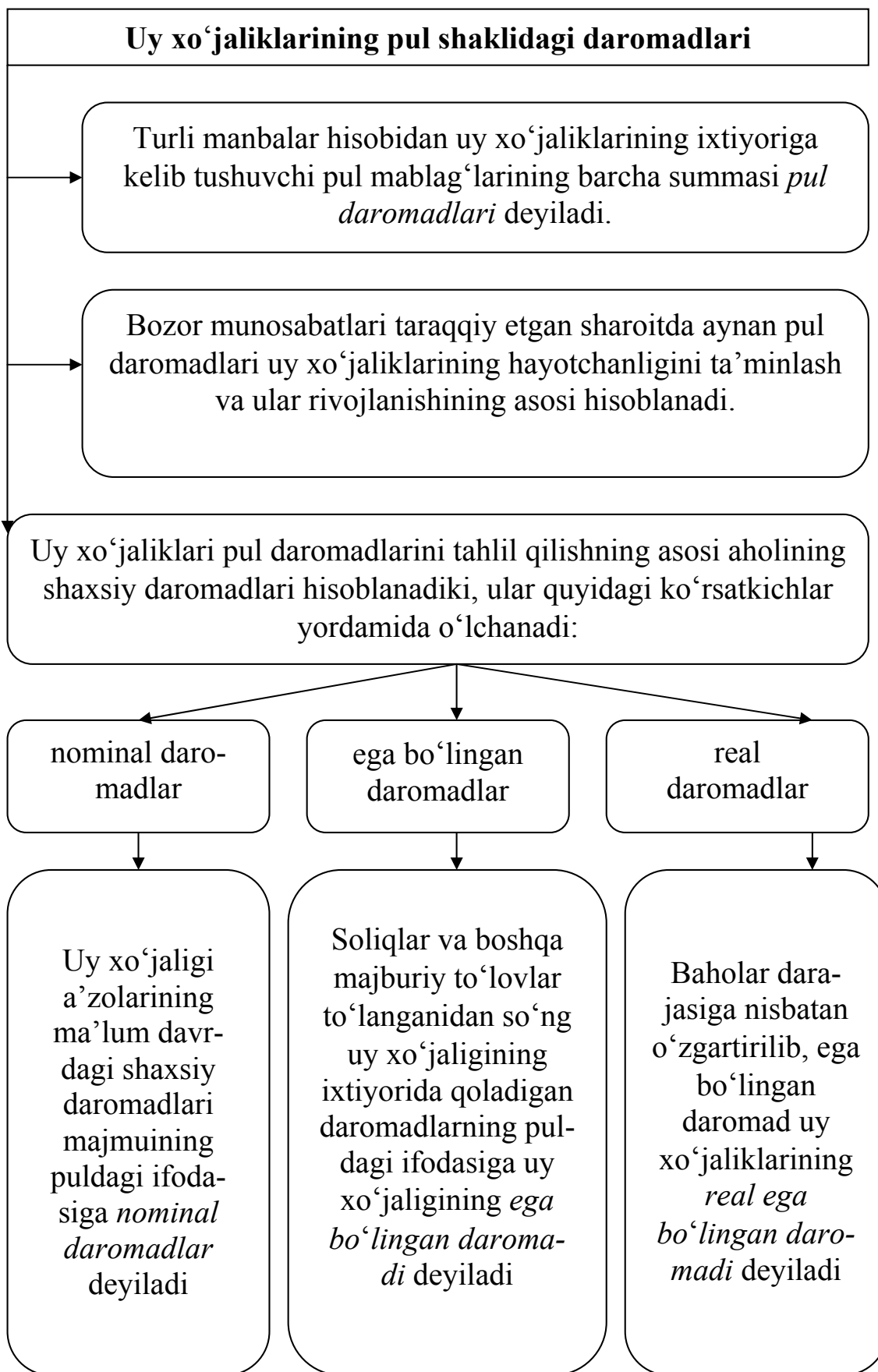

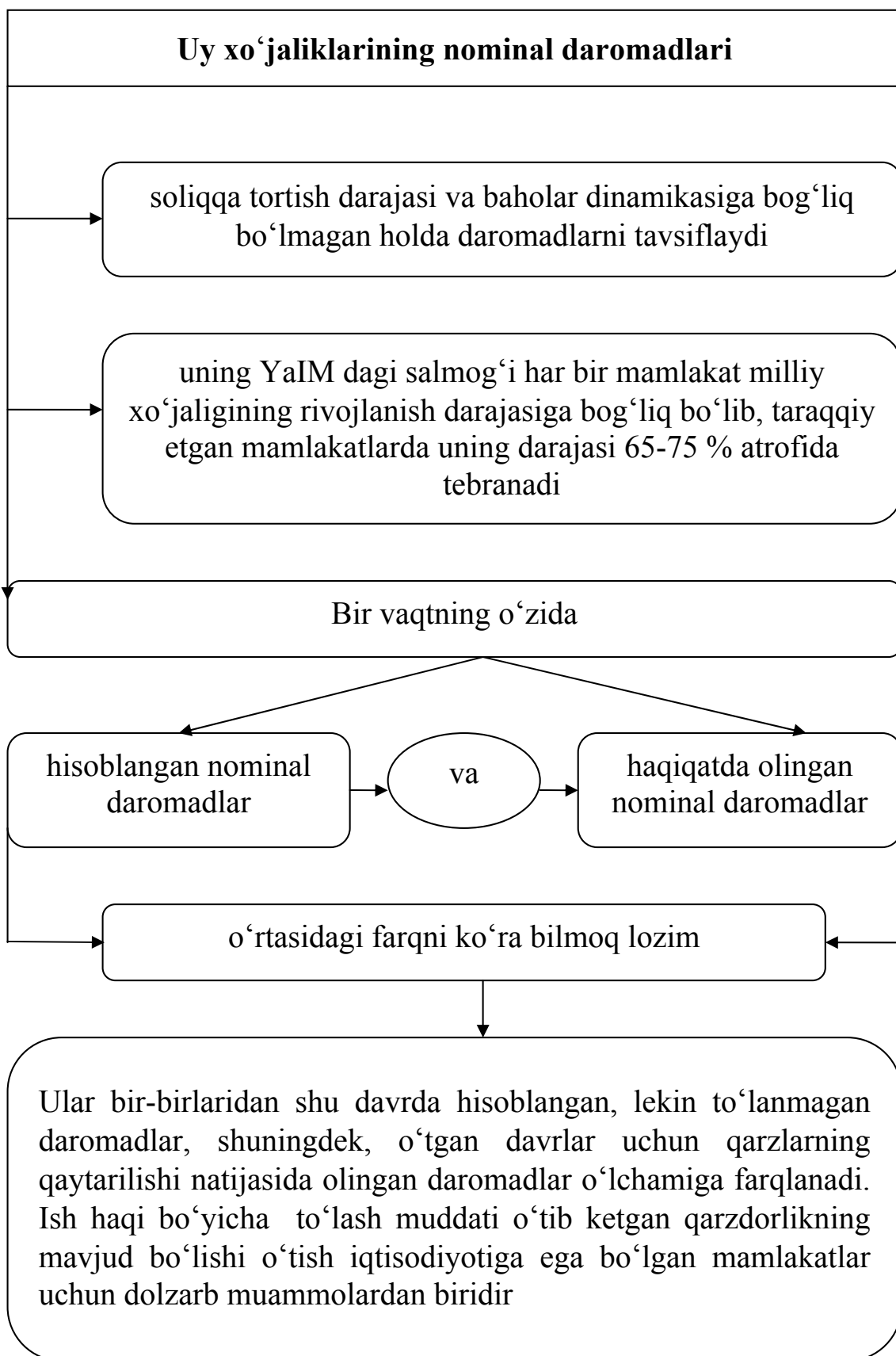

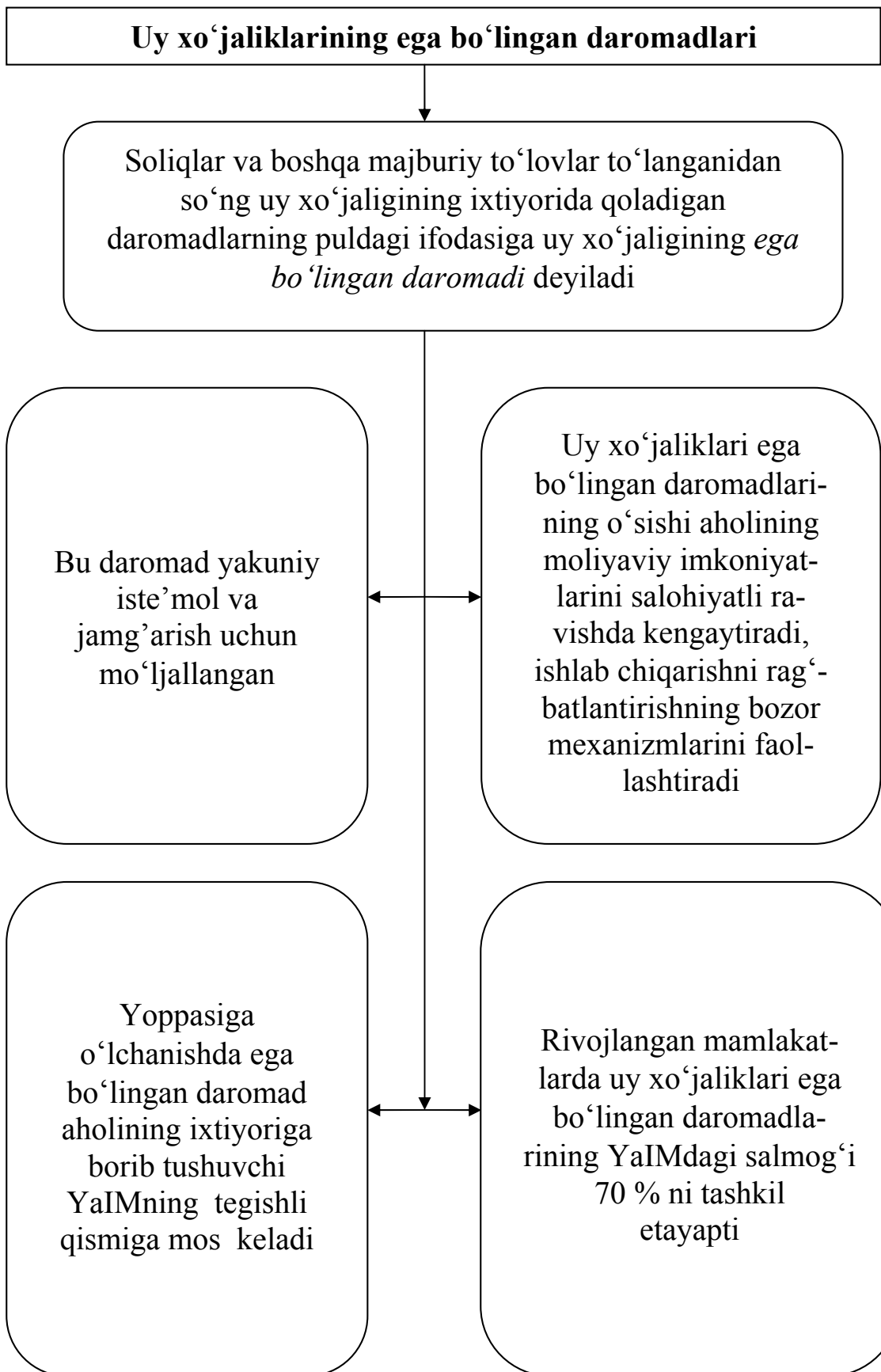

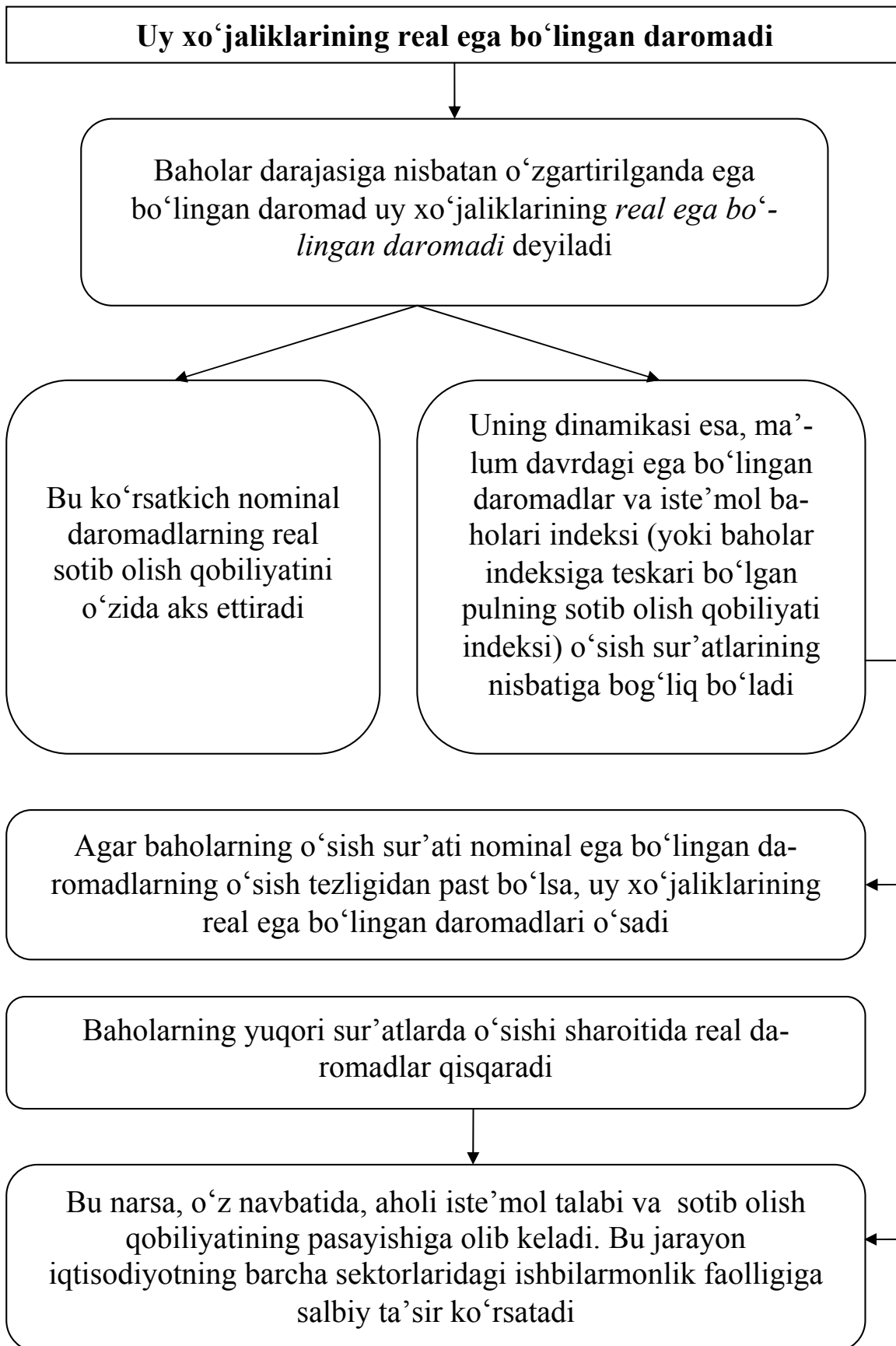

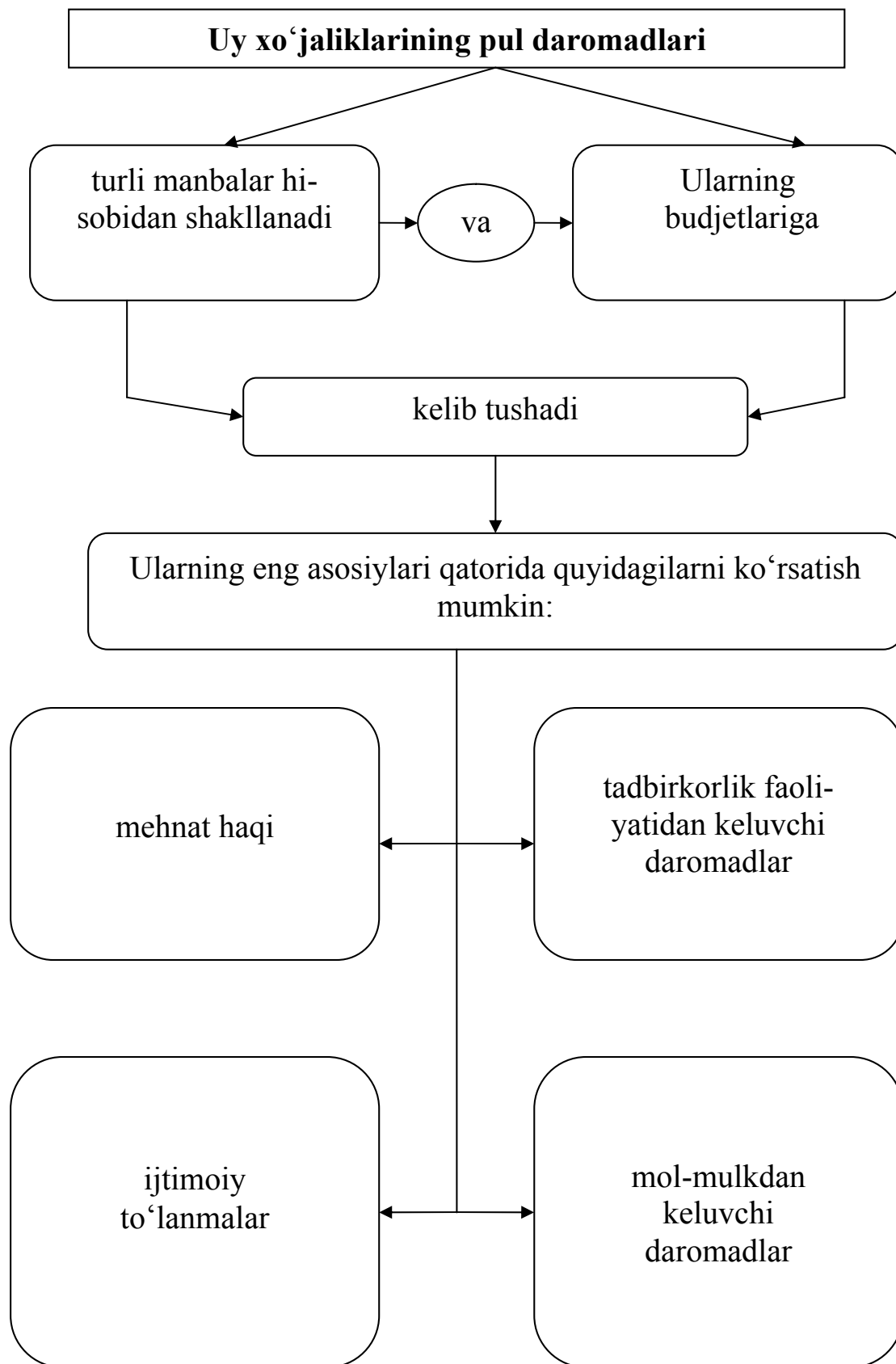

**Mehnat haqining tarkibiga
quyidagilar kiradi**

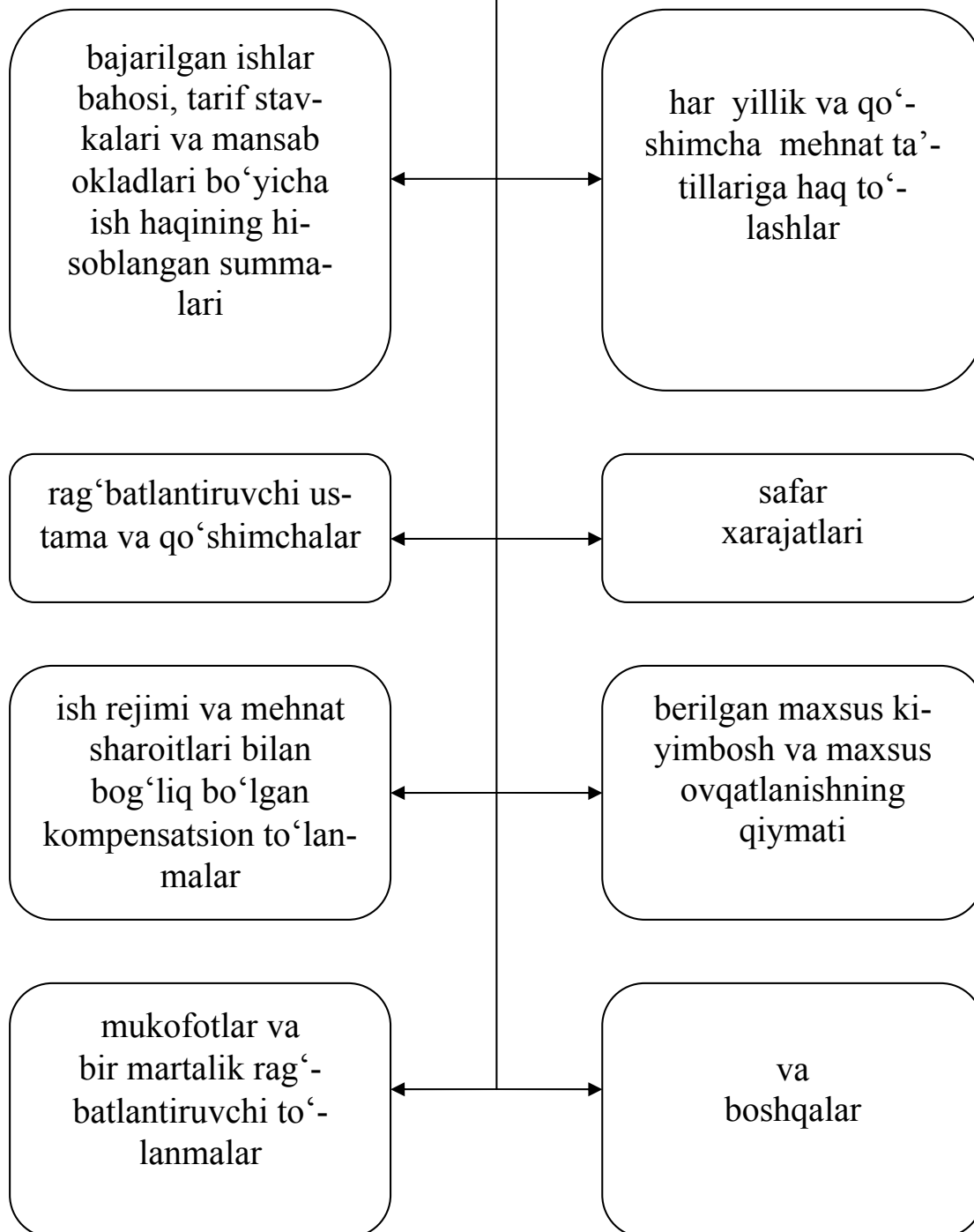

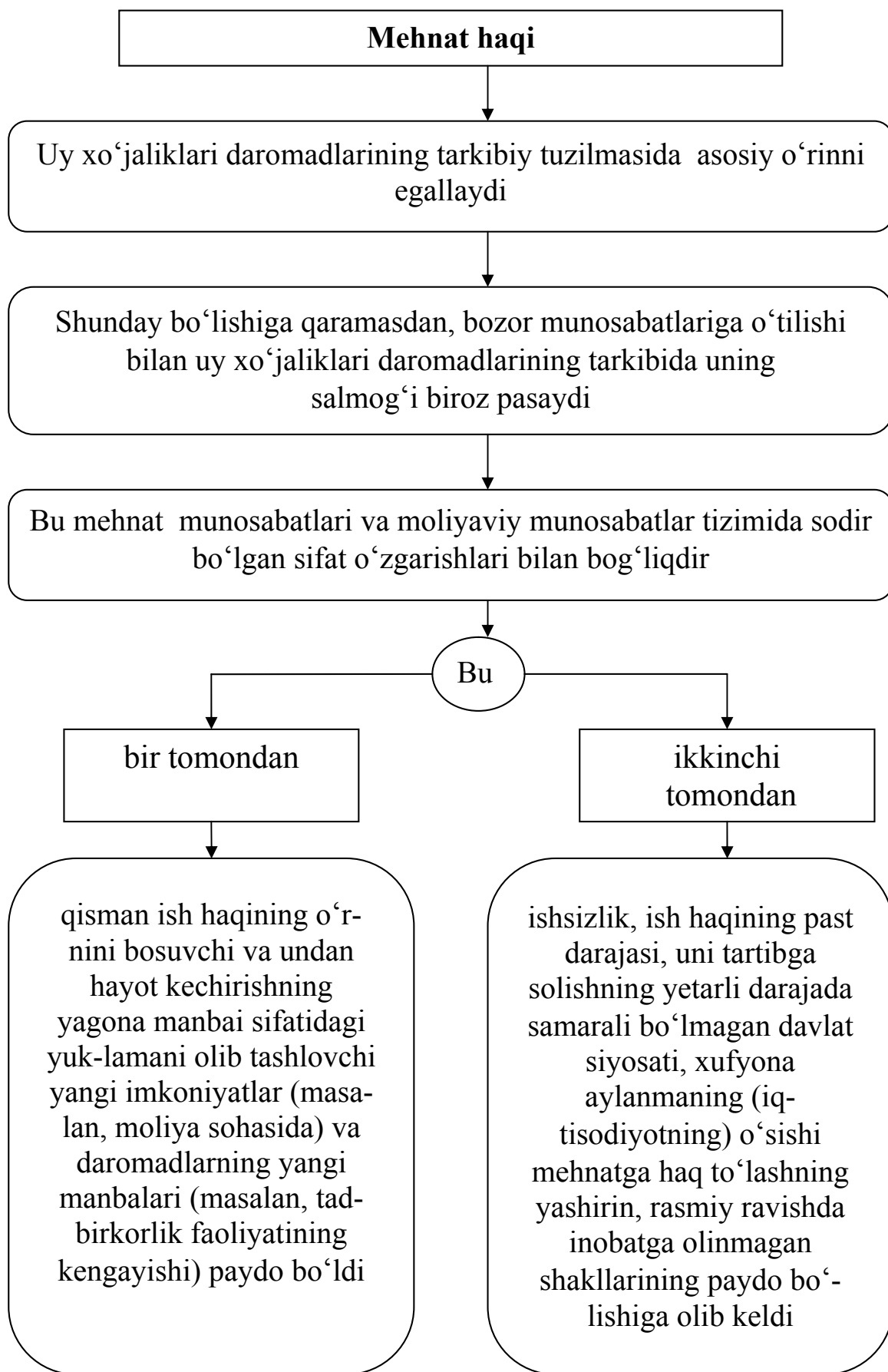

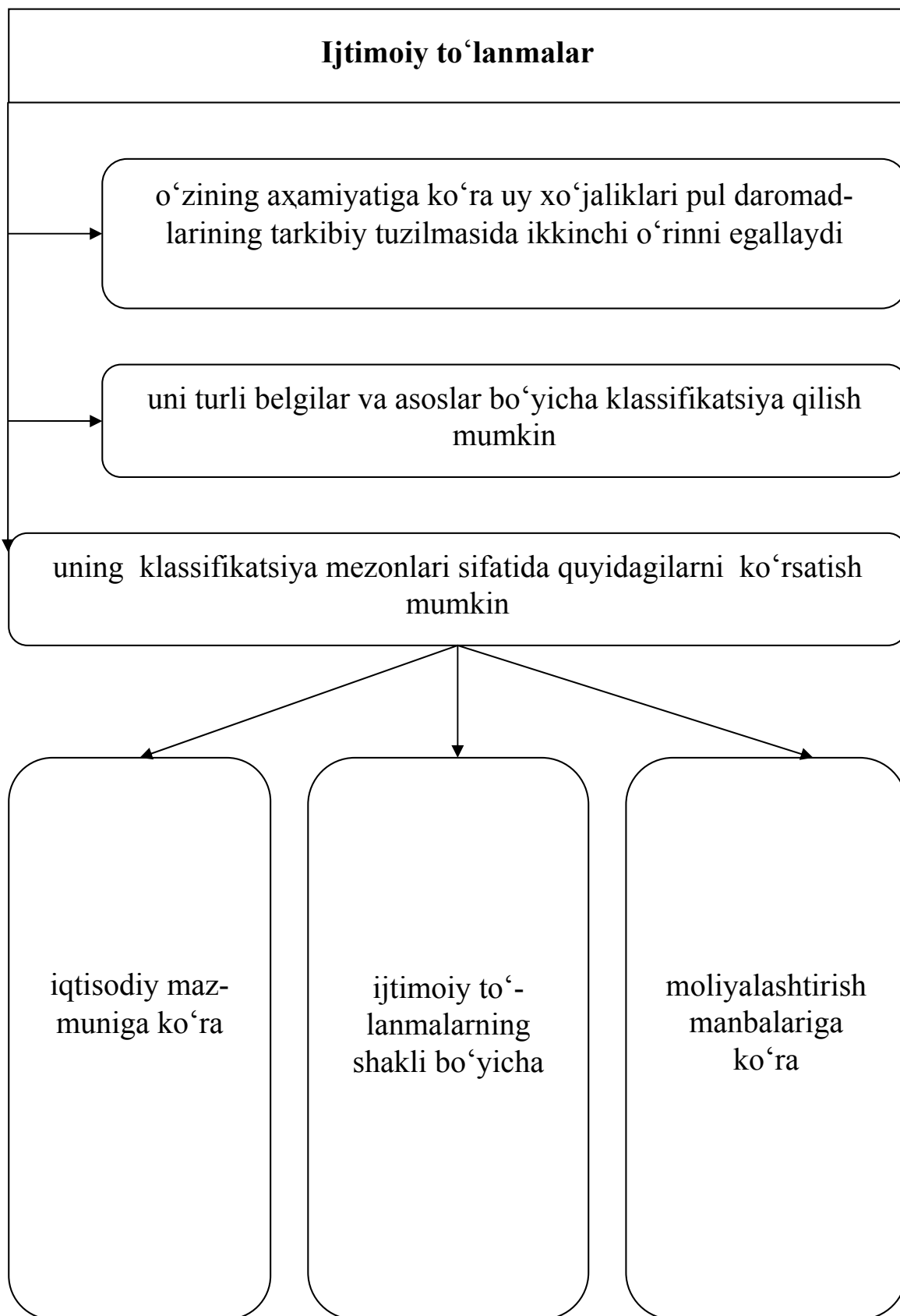

**Iqtisodiy mazmuniga ko‘ra ijtimoiy to‘lanmalar
ning quyidagi ko‘rinishlari mavjud**

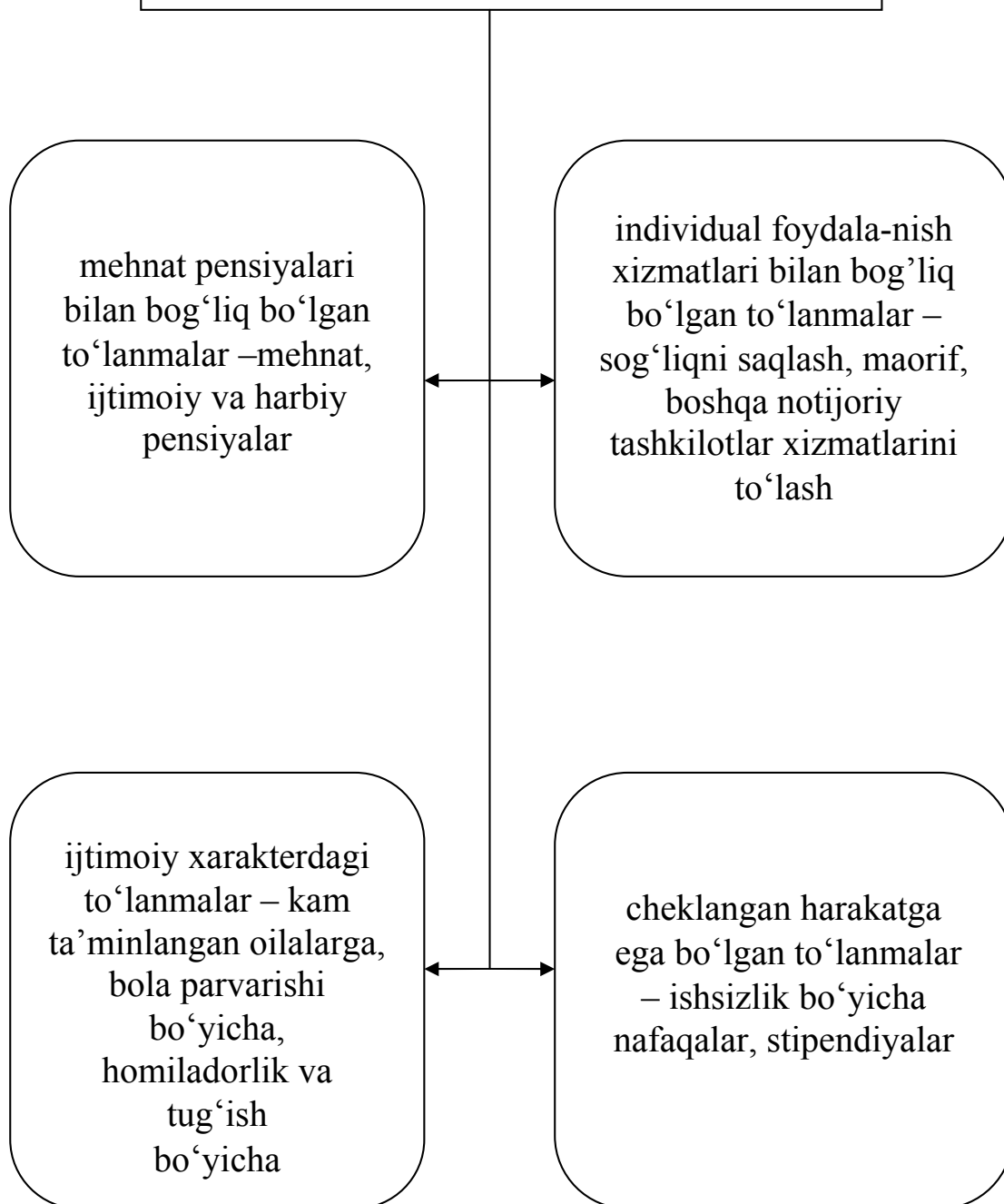

O'z shakli bo'yicha ijtimoiy to'lanmalar quyidagi ko'rinishlarga ega bo'lishi mumkin

pensiyalar – mehnat, ijtimoiy va harbiy pensiyalar

imtiyozli to'lanmalar, kompensatsiyalar, subsidiyalar – uy-joy-kommunal xizmatlariga, transport xizmatlari, sanatoriya-kurort davolashlari va davolash vositalari bilan ta'minlash xizmatlarini to'lash, uy-joy sotib olishga subsidiya va boshqalar

nafaqalar – kam ta'minlangan fuqarolarga nafaqalar, onalik nafaqasi, ishsizlik bo'yicha nafaqa va boshqalar

sug'urta qoplamalari – ko'zda tutilmagan sabablar bo'yicha sug'urta hodisasi ro'y bergandagi to'lanmalar

stipendiyalar – oliy, o'rta-maxsus va kasbiy ta'lim, kurslar o'quvchilariga, aspirantlarga stipendiyalar

moddiy yordam – ishsizlar, qochoqlar va majburiy ko'chib o'tganlarga bir martalik to'lanmalar va boshqalar

**Moliyalashtirish manbalariga ko‘ra
ijtimoiy to‘lanmalarning quyidagi
ko‘rinishlari bor**

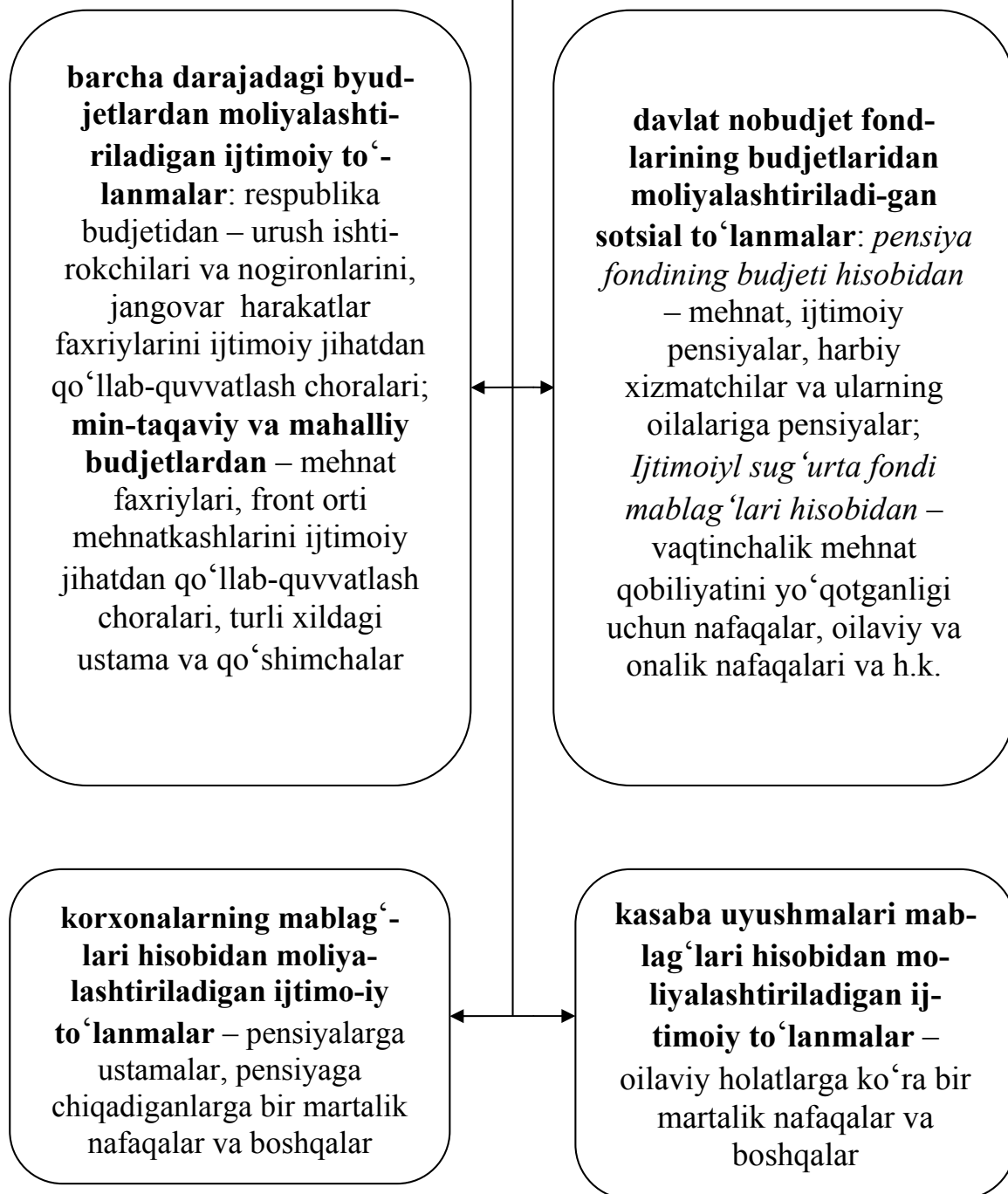

Ijtimoiy to'lanmalarni moddiy-buyumlashgan tarkibiga ko'ra uch ko'rinishga ajratish mumkin

pul mablag'lari bilan yordamlashuv

imtiyozlar

natural ko'rinishdagi yordam

Bu sohadagi barcha imtiyozlarni qonuniy tarzda tartibga keltirish eng kamida quyidagi uch vazifaning echilishini ko'zda tutadi:

imtiyozlarning taqdim etilish shakllarini o'zgartirish (natural imtiyozlarni pul kompensatsiyalari bilan almash-tirish) va budget resurslarining cheklanganligi uchun moliyalashtirishining iloji bo'lmagan ko'plab imtiyozlarni bekor qilish

obyektiv ravishda muhtoj bo'lgan, kasbiy mezonlari va alohida xizmatlari belgilari bo'yicha manzilli qo'llab-quvvatlashga o'tish

ijtimoiy qo'llab-quvvatlash choralarining moliyalashtirish manbalarini keskin chegaralash

Tadbirkorlik faoliyatidan olinadigan daromadlar:

uy xo'jaliklari daromadlarining tarkibiy tuzilishida navbatdagi muhim manba bo'lib xizmat qiladi

tarkibiga xususiy biznes yuritish va uy xo'jaligida to'plangan mulkning kamayishi bilan bog'liq bo'lmagan holda vujudga keluvchi daromadlarning har qanday shakllari kiradi

biznes tashkil qilingan va tashkil qilinmagan shakllari doirasida vujudga keladi

Mulkdan olinadigan daromadlar

uning salmog'i keyingi yillarda uy xo'jaliklarining daromadlari tarkibida oshib borayotir

uy xo'jaliklarining mulkida bo'lgan moliyaviy va nomoliyaviy noishlab chiqarish aktivlaridan foydalanish natijasida vujudga keladigan pul daromadlaridan iborat

Moliyaviy aktivlardan olinadigan daromadlar pul mablag'larini bank omonatlariga, qimmatli qog'ozlarga, xorijiy valutalar bilan bog'liq operatsiyalarga joylashtirish natijasida vujudga keladi

Nomoliyaviy noishlab chiqarish aktivlardan olinadigan daromadlar uy xo'jaliklariga tegishli bo'lgan uy-joy binolari va yer uchastkalarini sotish yoki ijaraga berish natijasida paydo bo'ladi

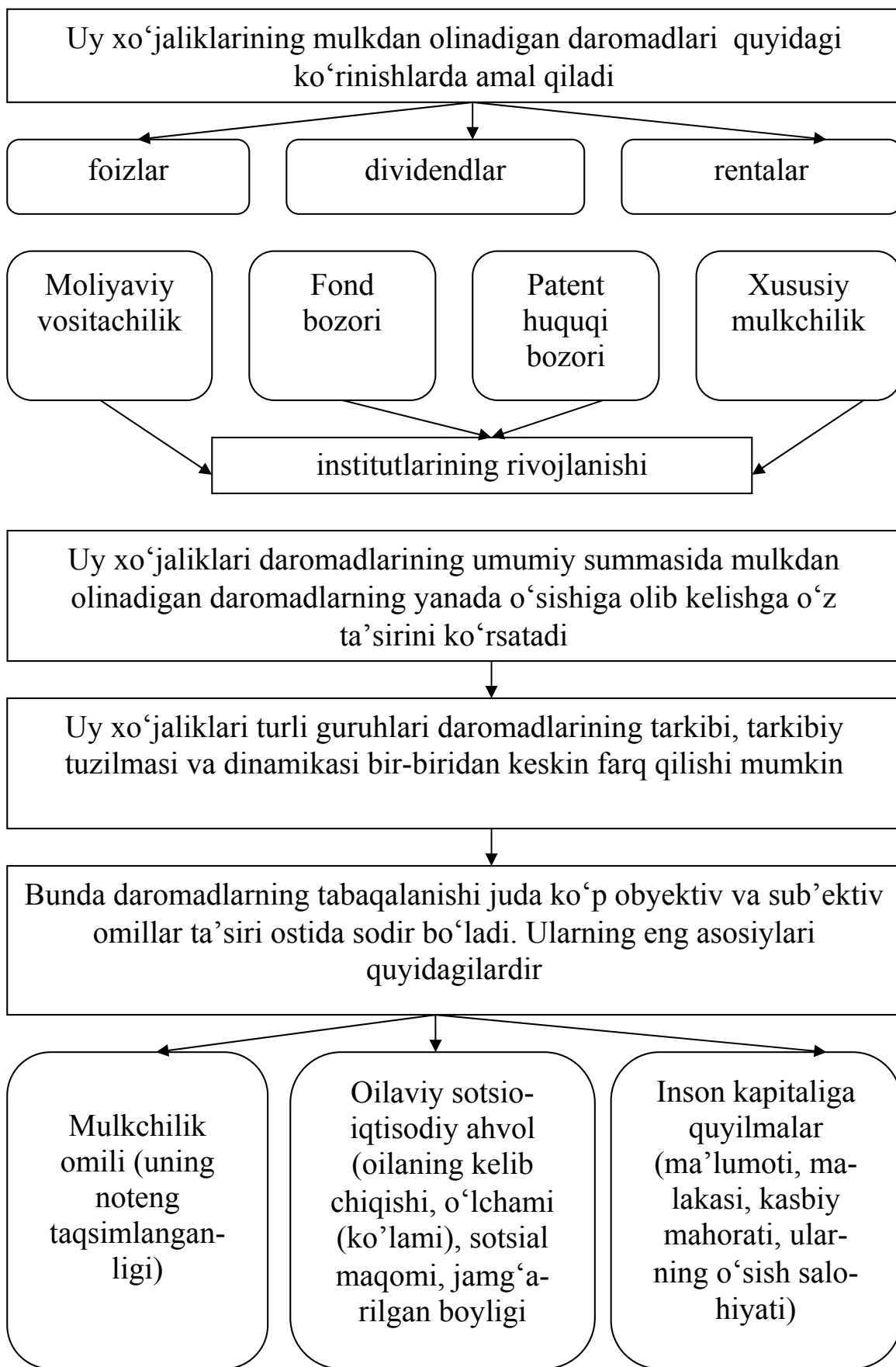

Farovonlikning umumiy darajasiga bogʻliq boʻlmagan holda daromadlarning differentsiatsiya qilinganligi barcha mamlakatlar uchun xos

Jamiyatda jami daromadlarning taqsimlanishidagi notenglikni Jini koeffitsienti (daromadlarning konsentratsiyalashuvi indeksi) yaqqol koʻrsatadi

Uning umumiy koʻtarilishi jamiyatning chuqur ijtimoiy qatlamlarga boʻlinganligidan darak beradi

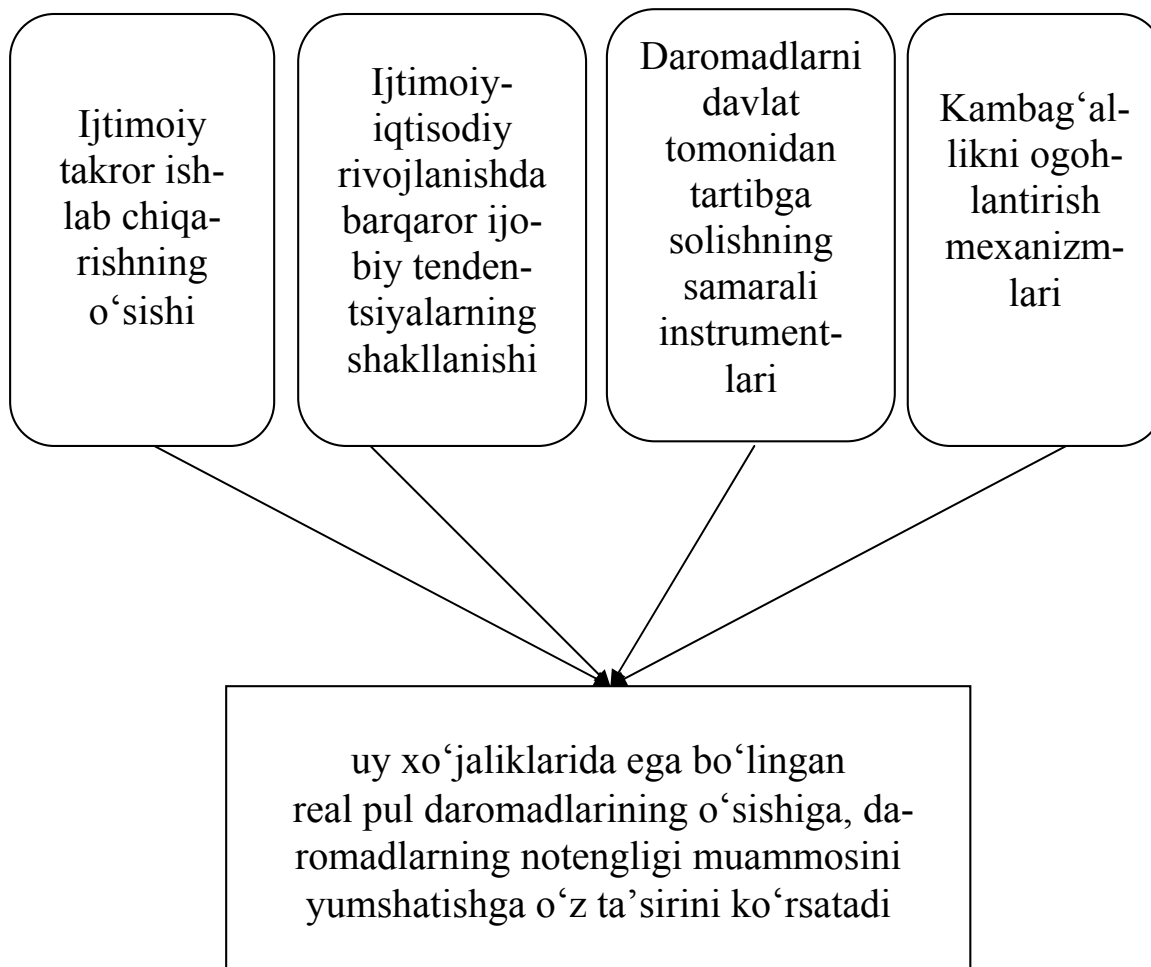

25.4. Uy xo'jaliklarining xarajatlari

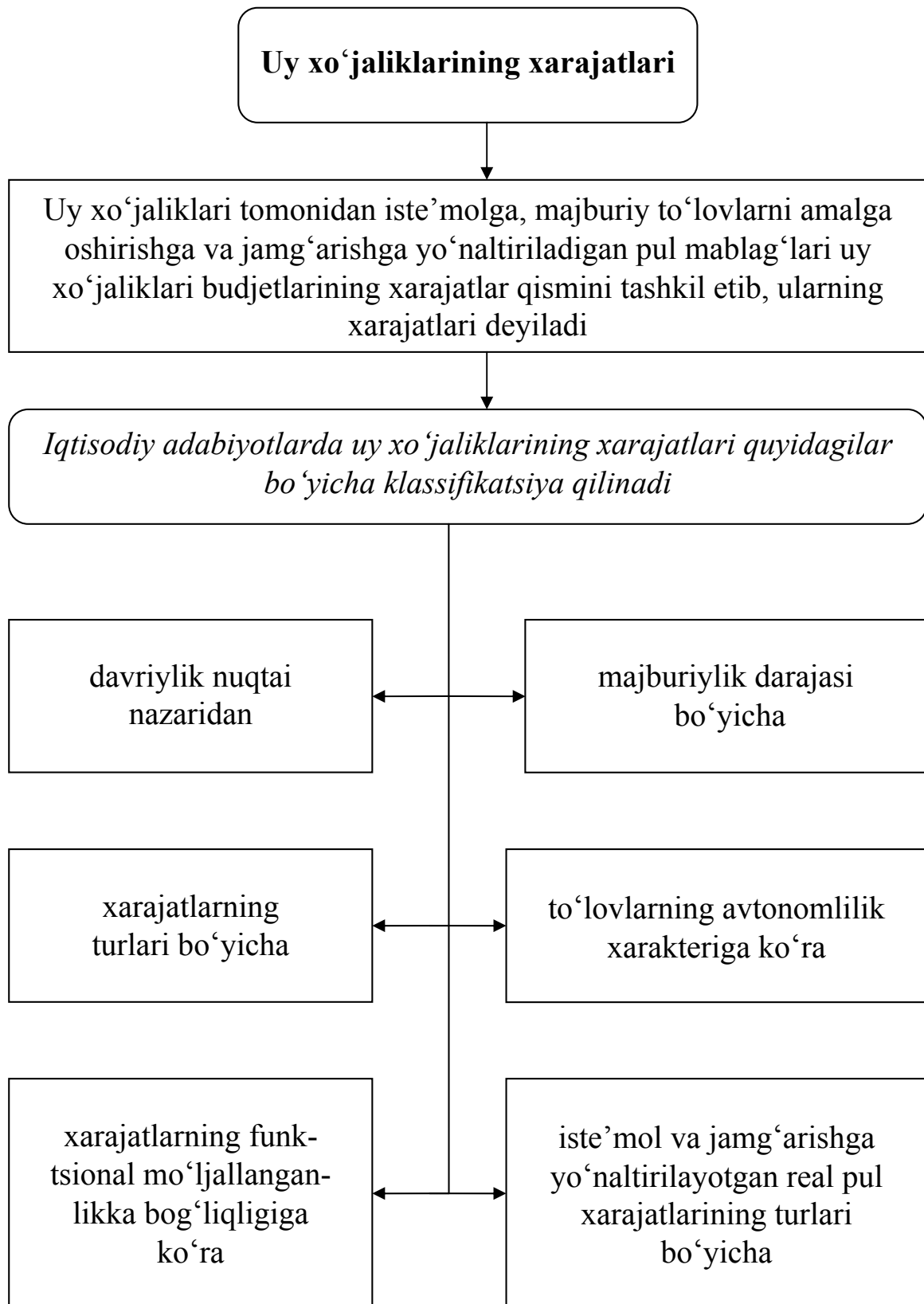

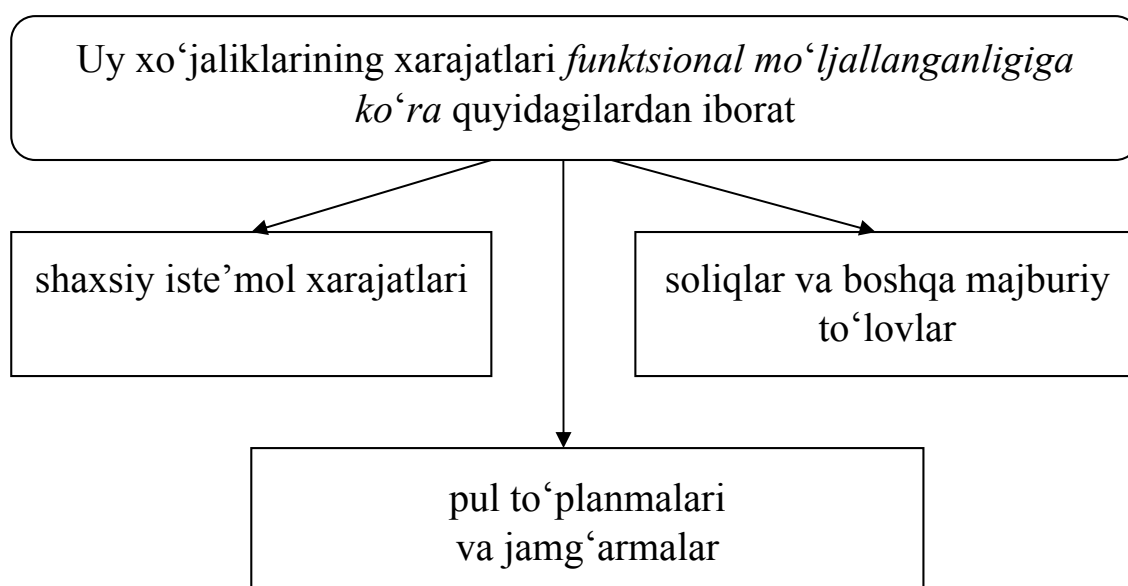
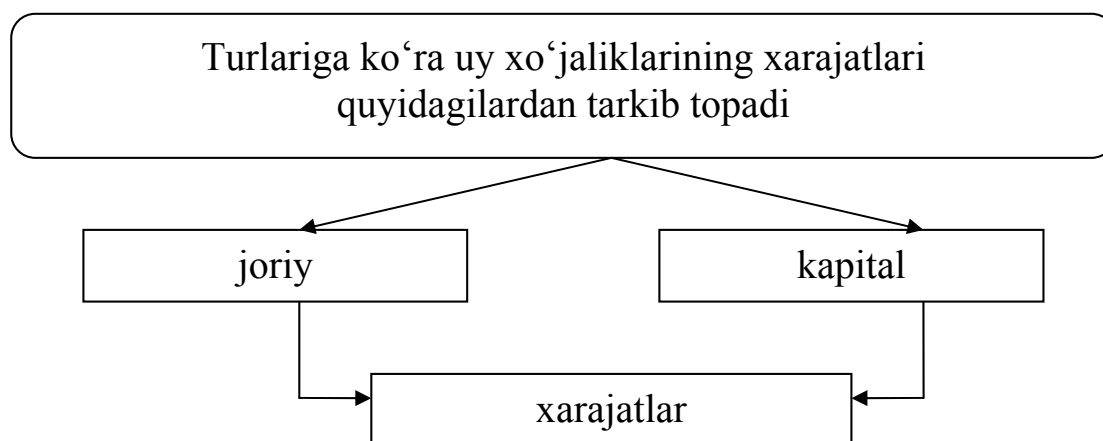
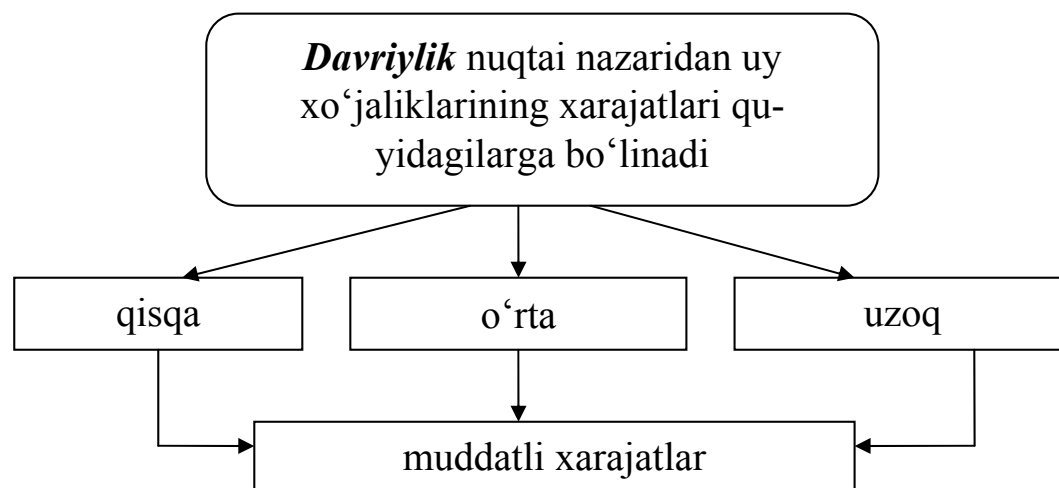

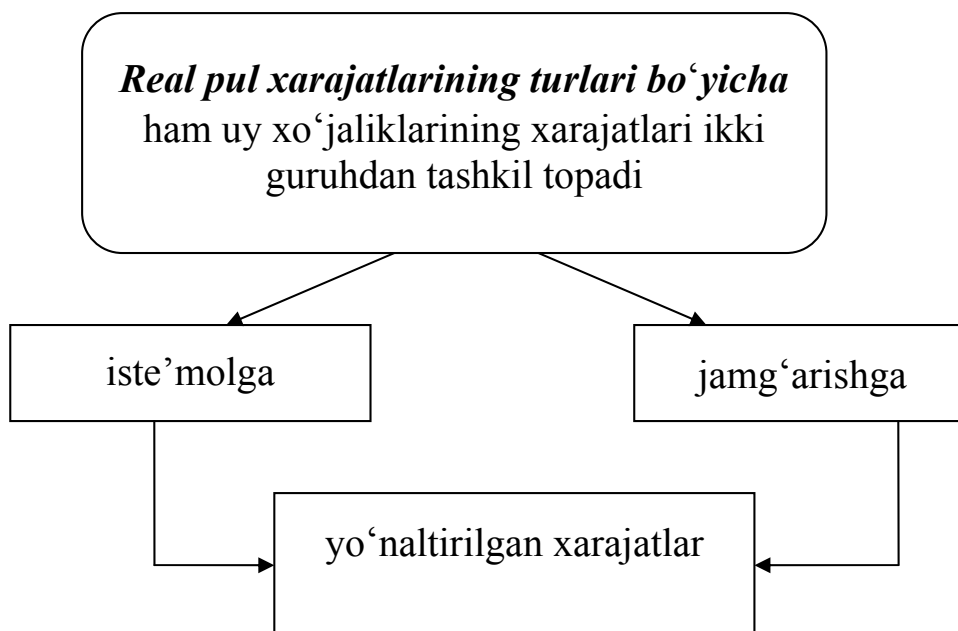
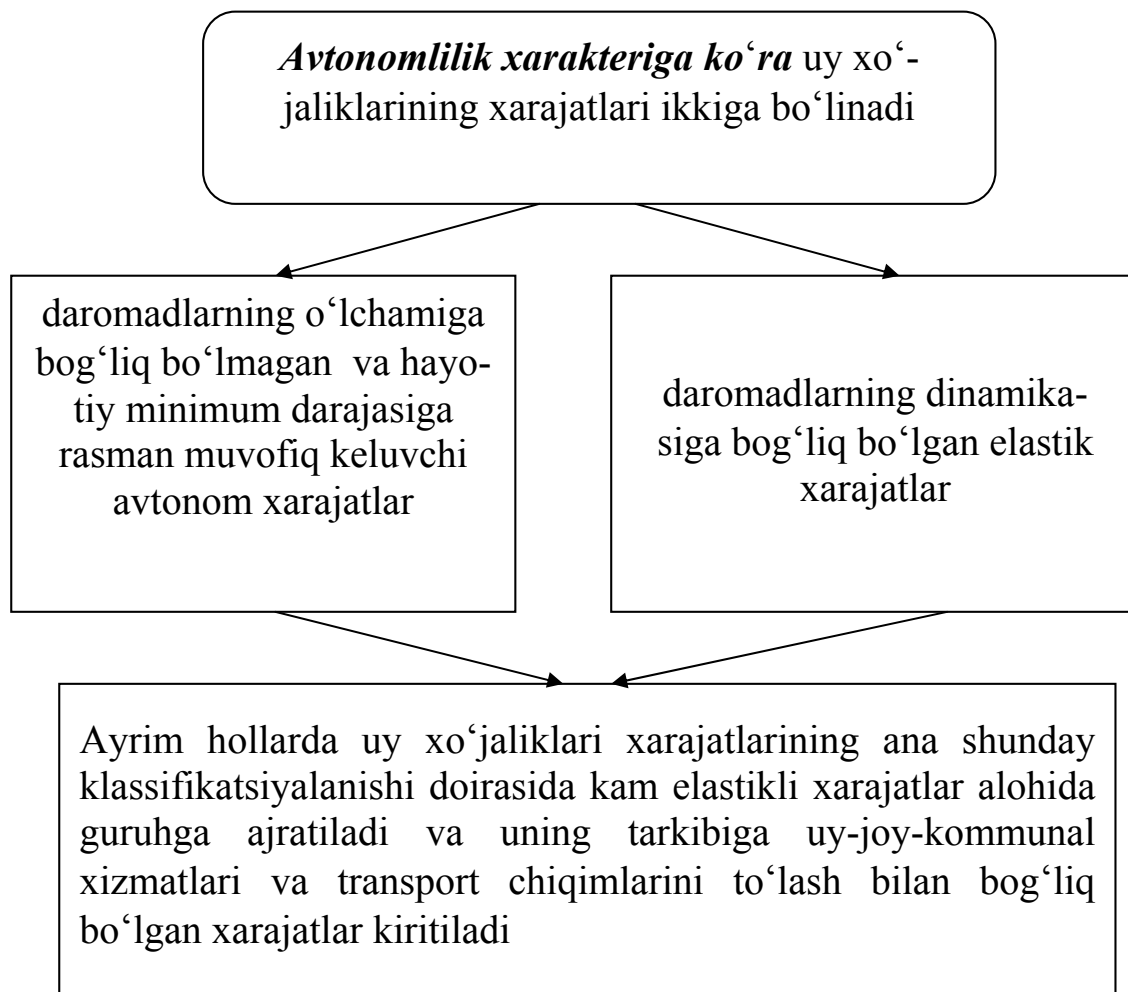

Uy xo'jaliklarining iste'molga yo'naltirilgan xarajatlari ular tomonidan yakuniy tovarlar va xizmatlarni sotib olishga sarf qilinadigan daromadning bir qismidan iborat

Iste'mol xarajatlarning ko'lami quyidagilar bog'liq

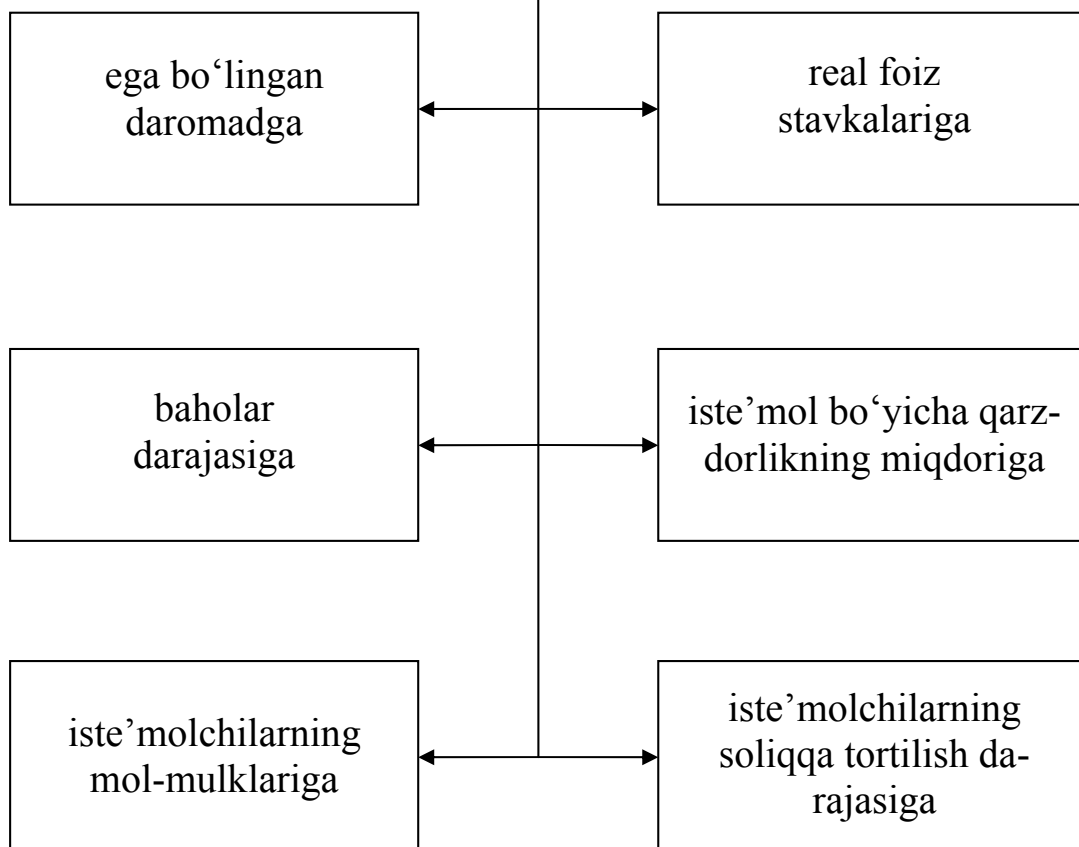

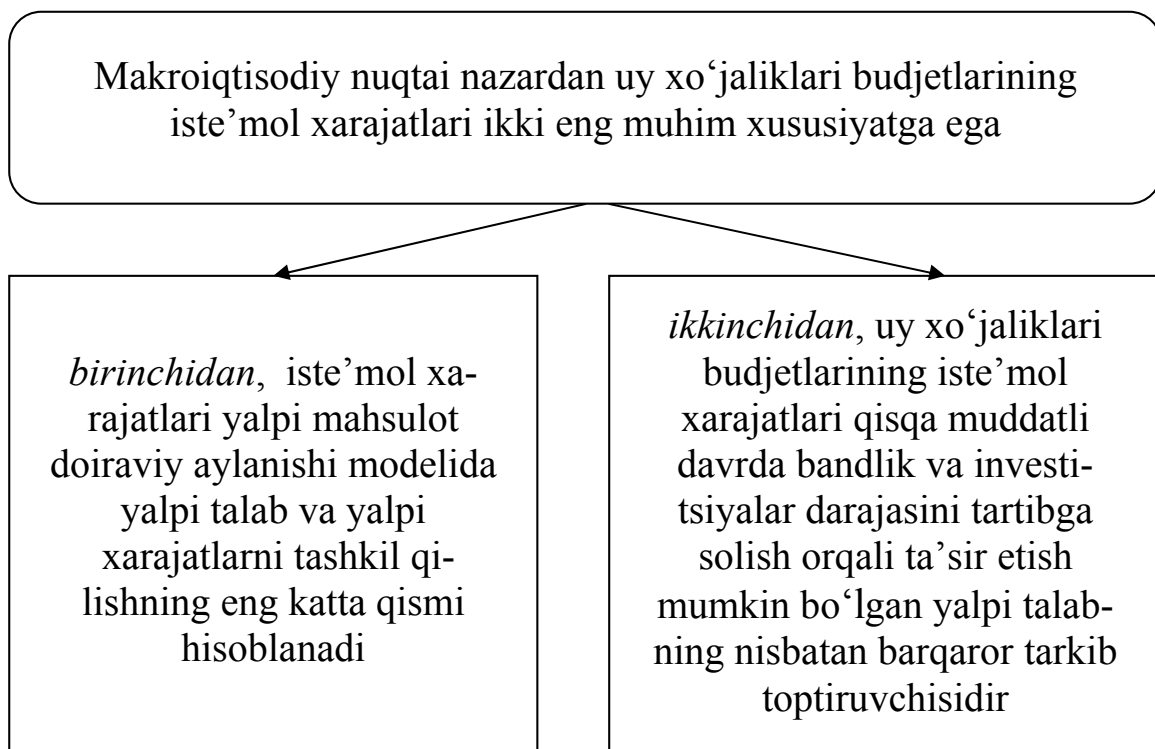
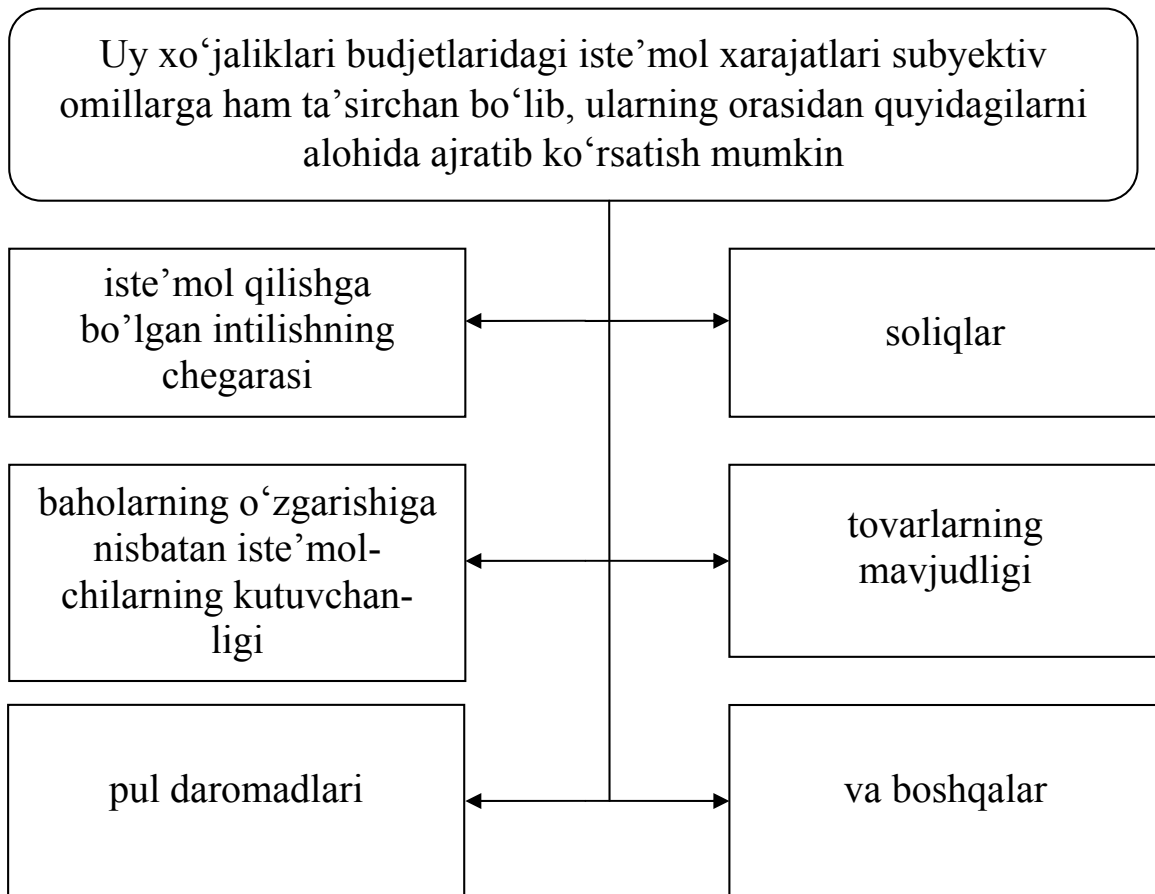

Aholi daromadlari va xarajatlari balansining daromadlar qismida aks ettiriluvchi moddalar

Mehnatga haq to'lash

Mehnat haqidan boshqa korxonada va tashkilotlardan olinadigan yollanma ishchilarning daromadlari

Dividendlar

Qishloq xo'jaligi mahsulotlarini sotishdan olinadigan tushumlar

Pensiya va nafaqalar

Stipendiyalar

Moliya tizimidan olinadigan tushumlar (sug'urta qoplamalari, omonatlarning foizlari, lotereya yutuqlari va b.)

Xorijiy valyutani sotishdan kelgan aholining daromadlari

Boshqa tushumlar a) komission magazinlar orqali buyumlarni sotish b) chiqindi ashyo, metallom va boshqalarni sotish

O'tkazmalar bo'yicha olingan pullar

**Aholi daromadlari va xarajatlari balansining
xarajatlar qismida aks ettiriluvchi moddalar**

Tovarlarni sotib olish va xizmatlarni to'lash

Majburiy to'lovlar va ixtiyoriy badallar: a) soliqlar va yig'imlar; b) sug'urta bo'yicha to'lovlar; v) jamoatchilik va kooperativ tashkilotlarga badallar; g) ssudalarni qaytarish; d) lotereya chiptalarini sotib olish; e) tovar krediti uchun foizlar; yo) pensiya fondlariga sug'urta badallari

Omonatlar va qimmatli qog'ozlardagi
jamg'armalarning o'sishi

Uy-joy binolarini sotib olish

Xorijiy valyutani sotib olish bo'yicha
aholi xarajatlari

O'tkazmalar bo'yicha jo'natilgan pullar

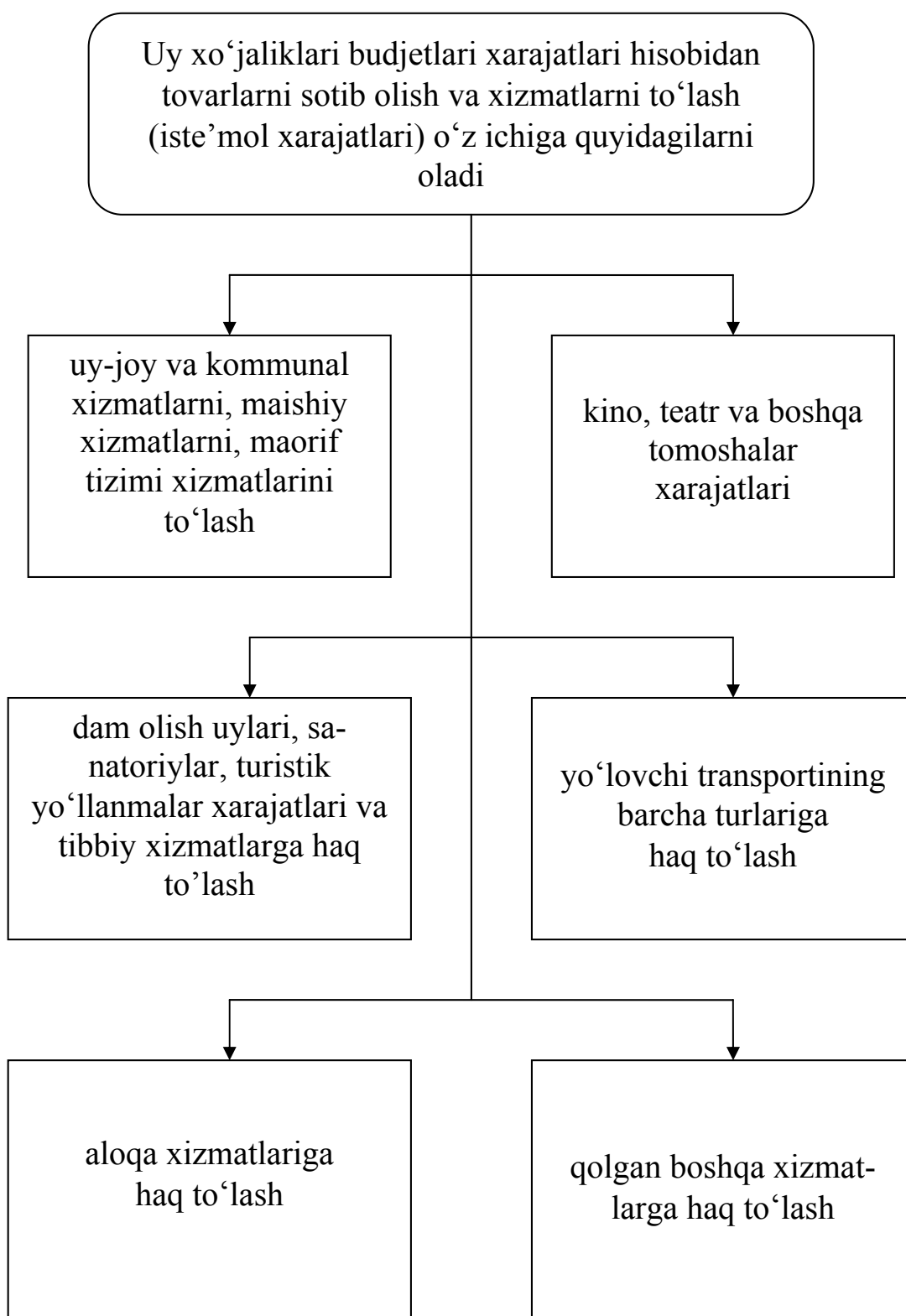

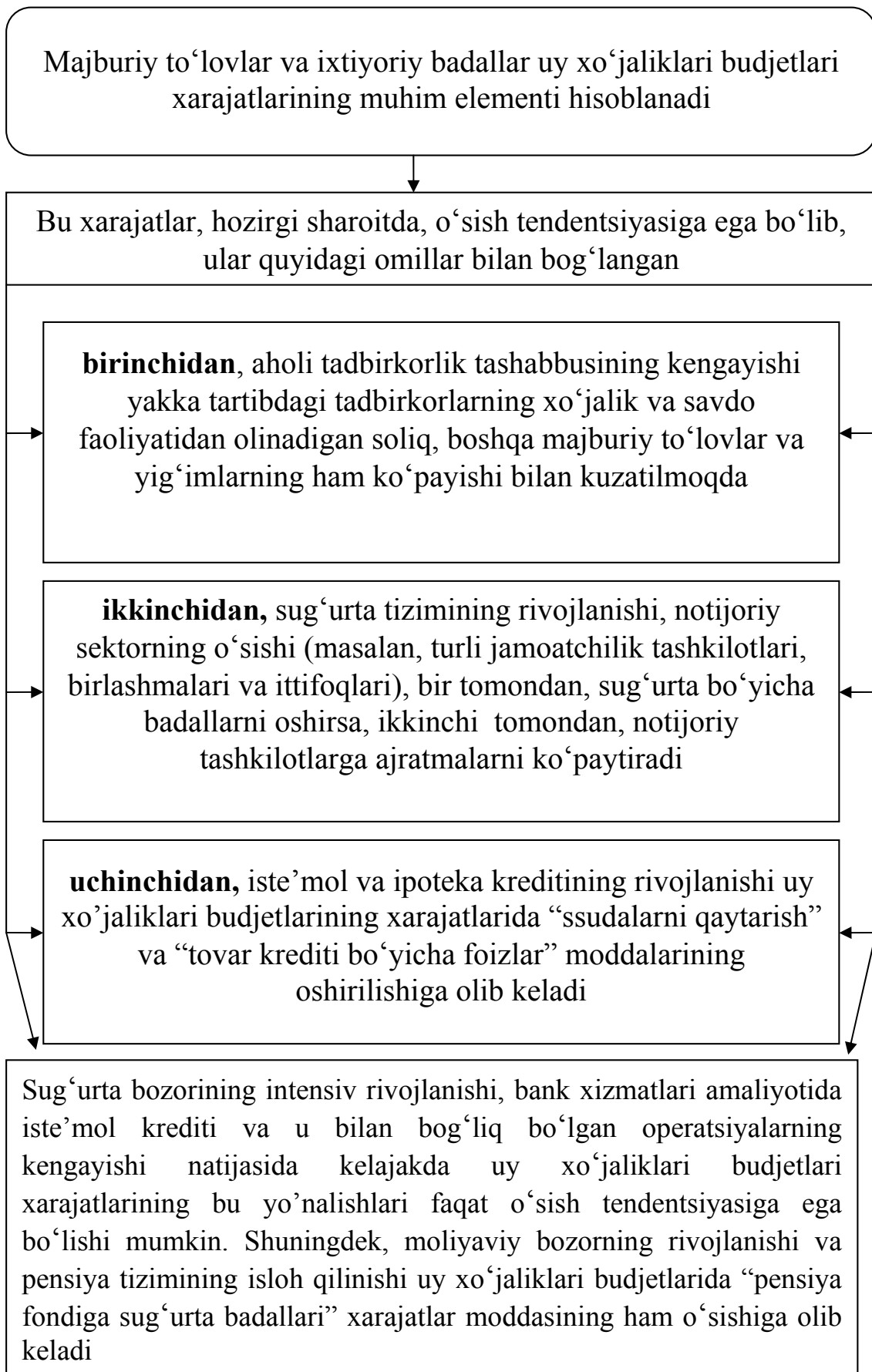

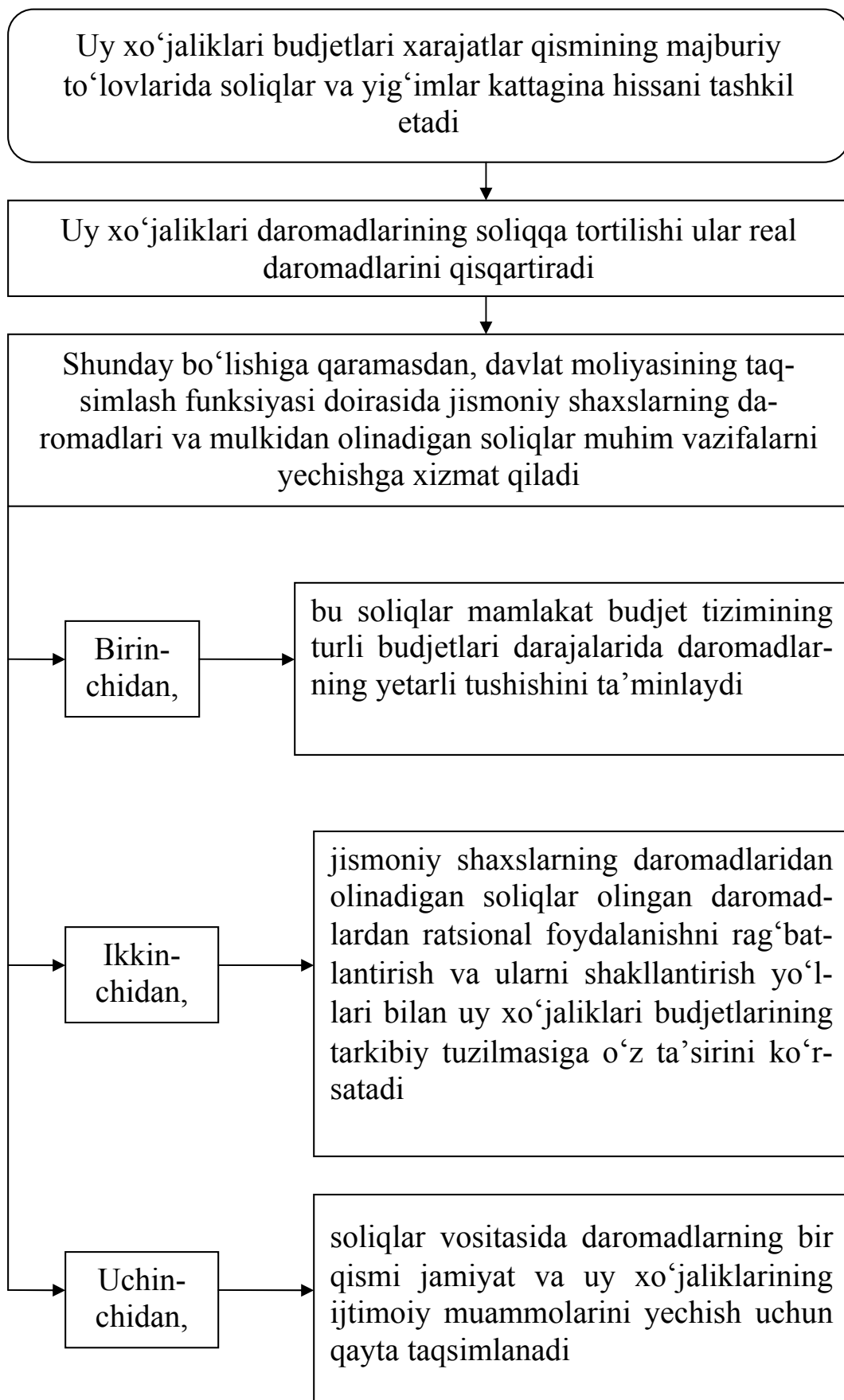

25.5. Jamg'armalarni shakllantirish va yo'naltirish

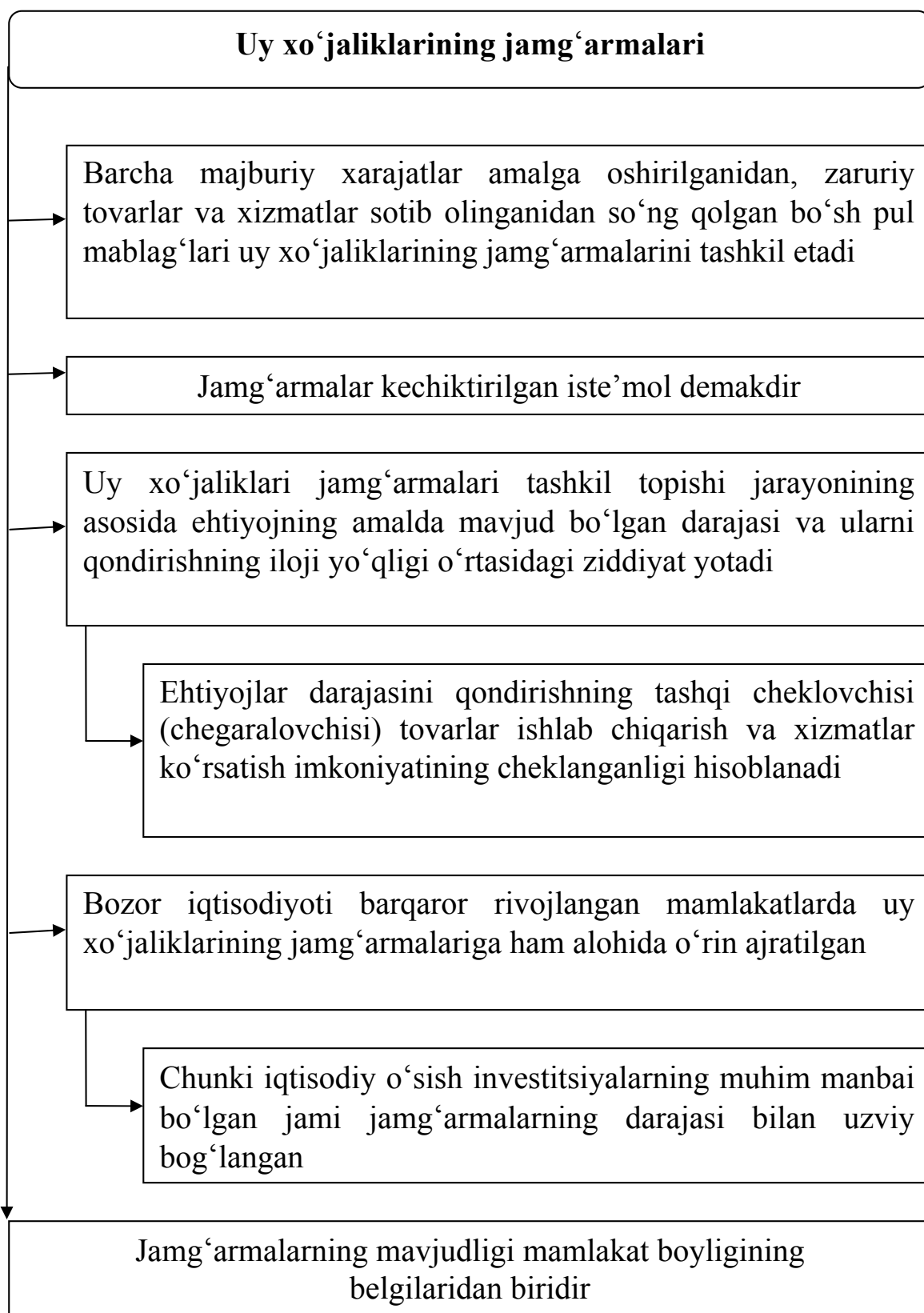

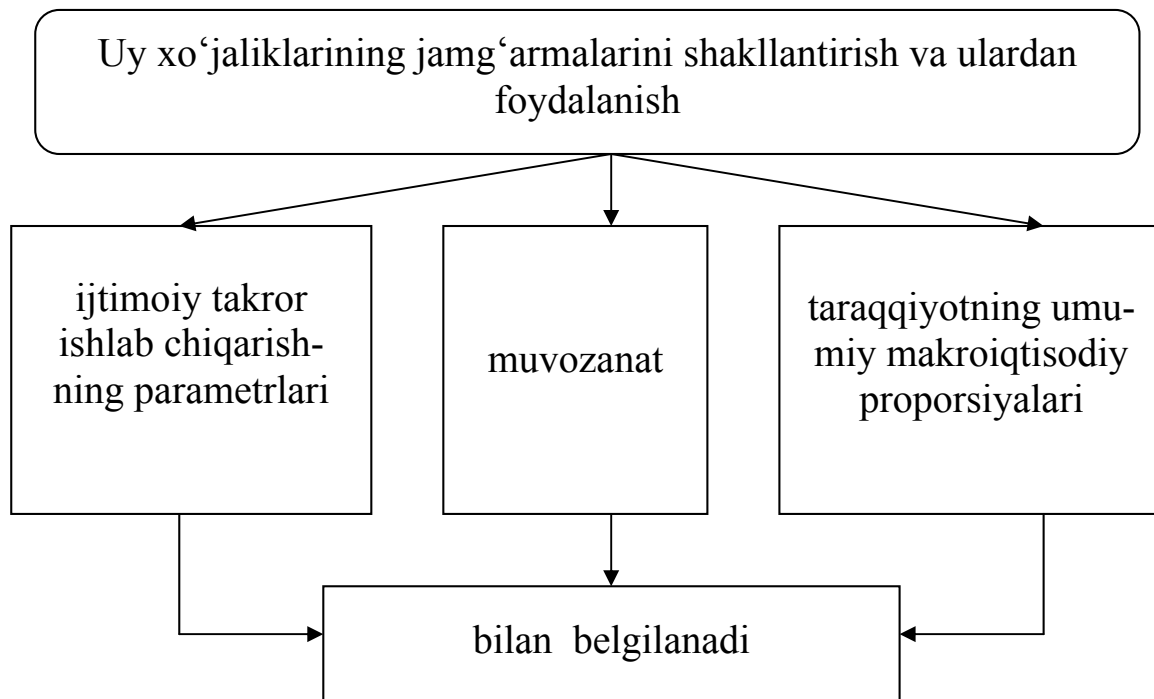
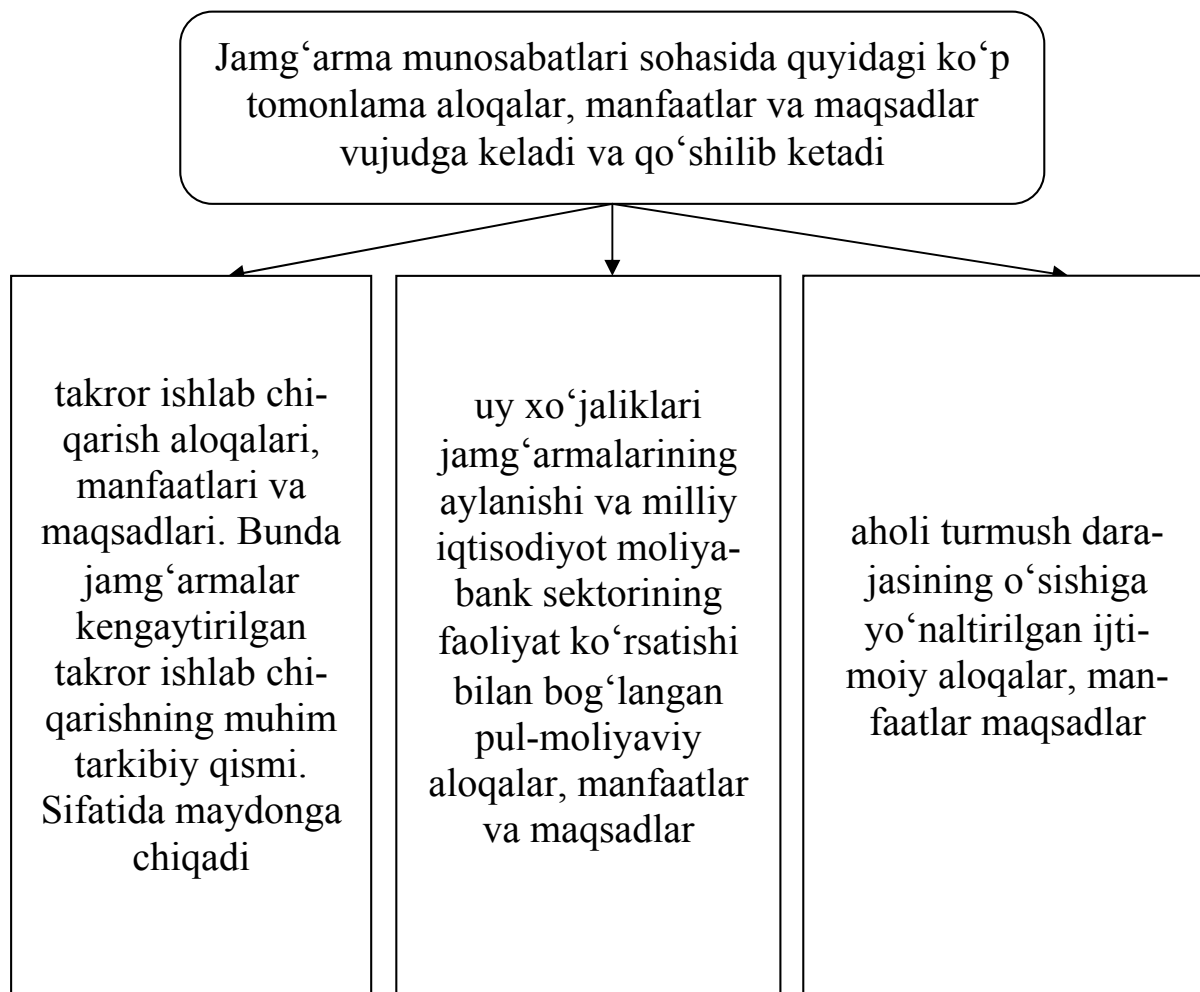

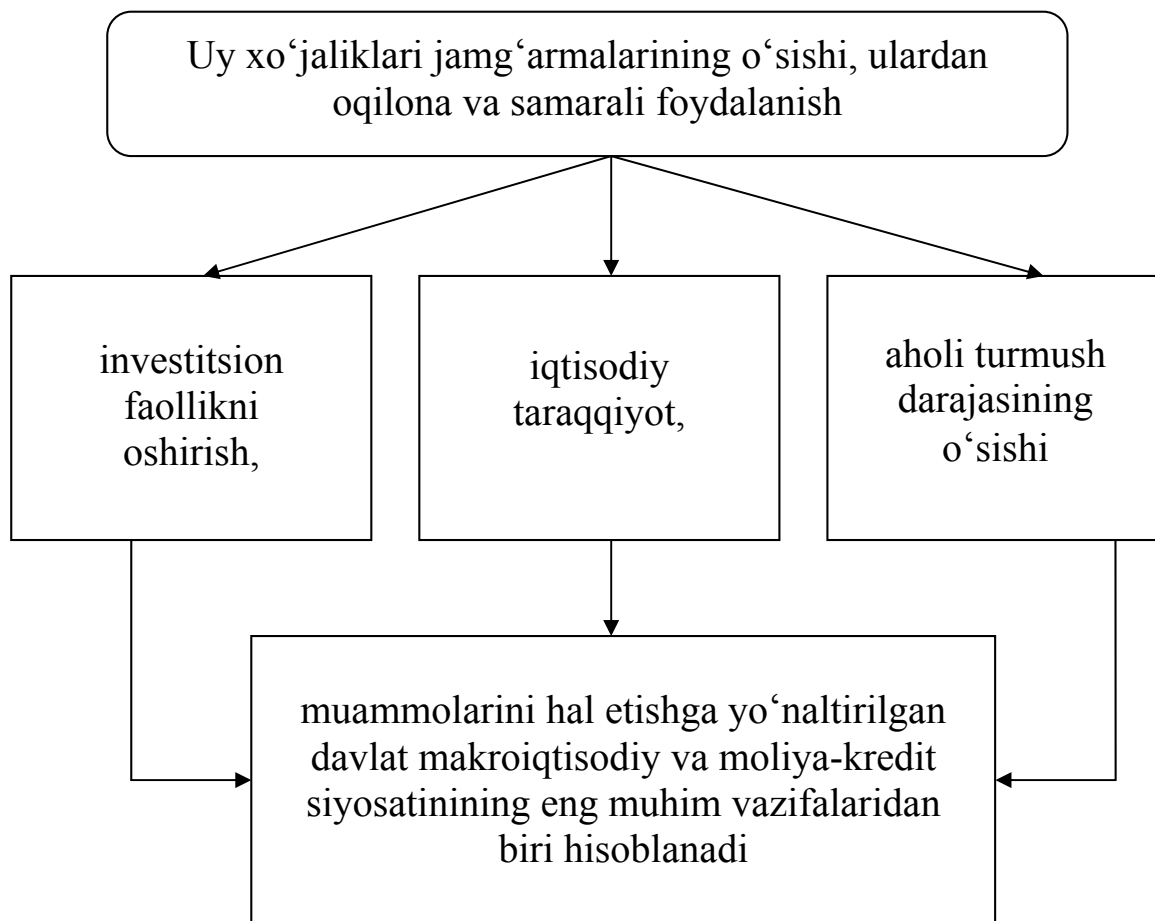
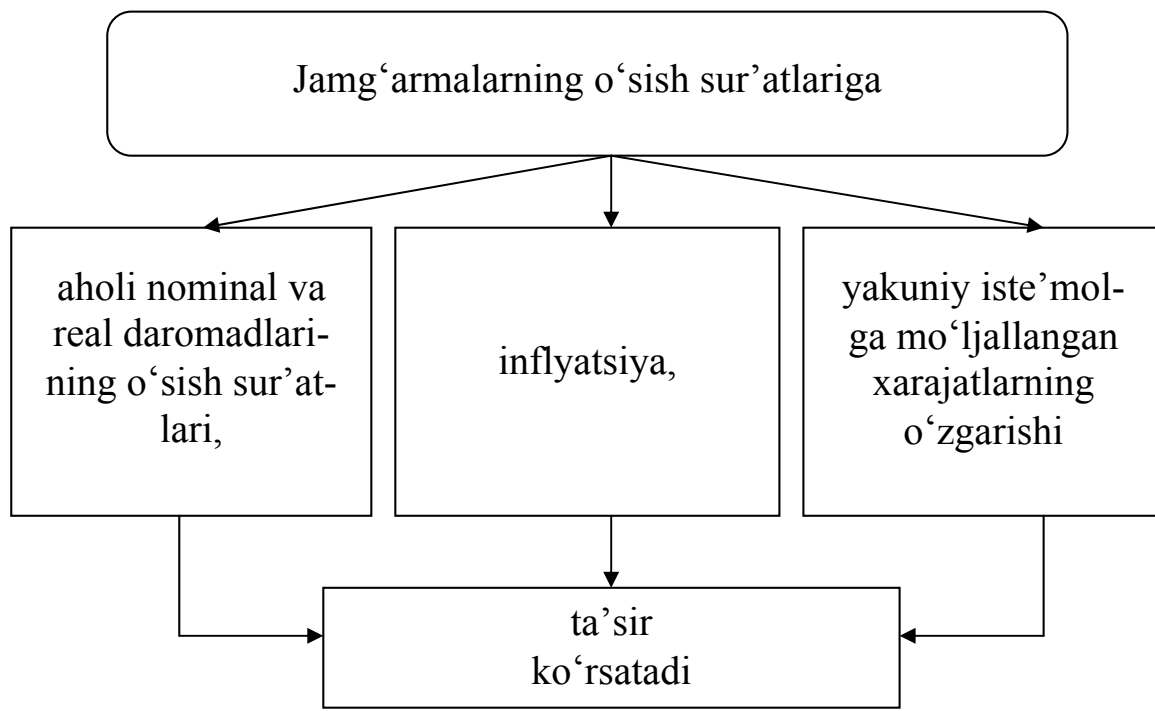

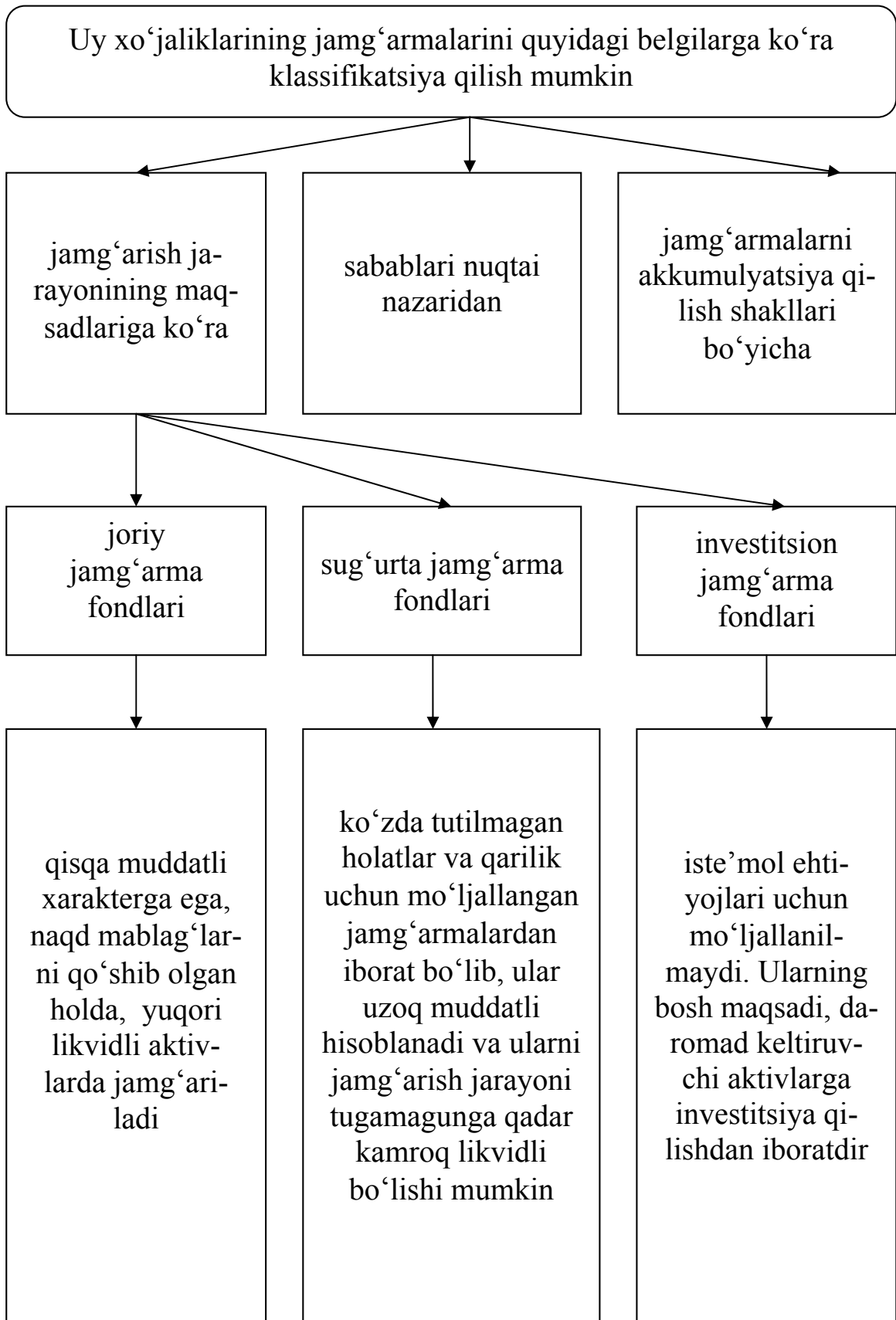

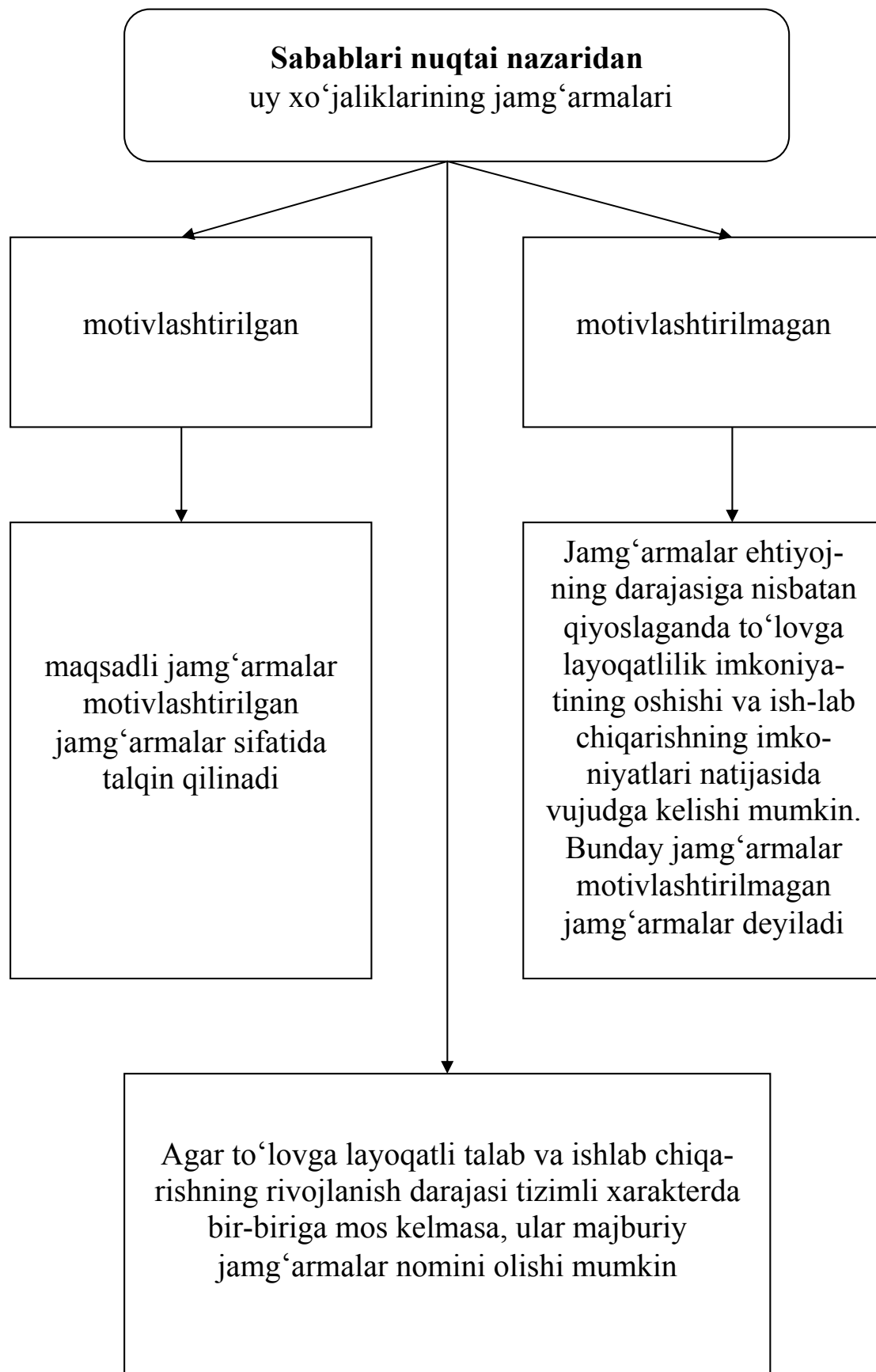

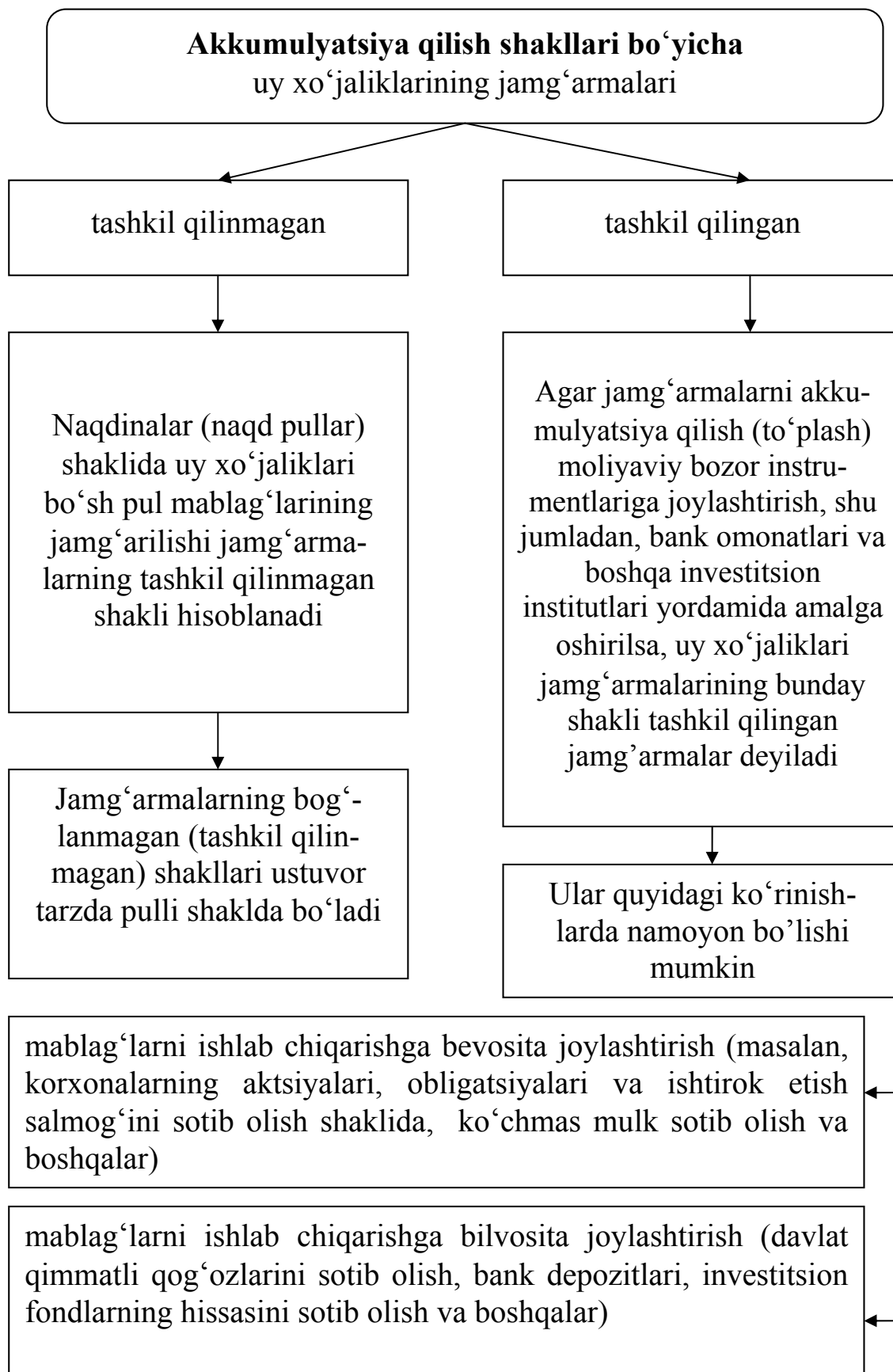

Hozirgi paytda uy xo'jaliklarida mablag'larni jamg'arish jarayoni, ma'lum darajada, ziddiyatli hisoblanadi. Bir tomondan, keyingi yillarda unda ba'zi bir ijobiy tendentsiyalar ko'zga tashlanayapti va ular quyidagilarda namoyon bo'layapti:

keyingi yillar davomida uy xo'jaliklariga tegishli bo'lgan moliyaviy aktivlarning absolyut o'sishi bir necha marta oshdi;

tashkil qilingan jamg'armalar absolyut va nisbiy jihatdan ham o'sish tendentsiyasiga ega bo'lgan;

mamlakatda tegishli investitsion muhit mavjud bo'lsa, jamg'armalarga ega bo'lgan va ularni investitsiyalarga joylashtirishi mumkin bo'lgan uy xo'jaliklarining guruhlari shakllandi;

uy xo'jaliklari jamg'armalarini investitsiyalarga transformatsiya qiluvchi moliyaviy vositalar kengaymoqda: ipotekaviy kreditlash-tirish rivojlanayapti; investitsion fondlar, nodavlat pensiya fondlari, sug'urta kompaniyalari faol faoliyat ko'rsatayapti;

tijorat banklari (shu jumladan, "Xalq banki" va boshqa bank-lar) o'rtasidagi raqobatning kuchayishi aholi mablag'larini jalb qilish shakllari va metodlarining rivojlanishiga o'z ijobiy ta'sirini ko'rsatdi: taqdim etiladigan xizmatlar doirasi kengaydi; omonatlarning yangi turlari ishlab chiqildi va boshqalar;

jismoniy shaxslar omonatlarini qisman kompensatsiya qilishni ko'zda tutuvchi xususiy omonatlarni majburiy sug'urta qilish tizimining yaratilishi bank tuzilmalariga bo'lgan ishonchning o'sishiga o'z ta'sirini ko'rsatadi va uy xo'jaliklari jamg'armalar tashkil qilingan shakllarining imkoniyatlarini kengaytiradi;

jamg'arma jarayonlarida foydalaniladigan moliyaviy instrumentlar daromadlilikining bir-biriga yaqinlashuvi yangi moliyaviy piramidalarni yaratish yo'liga to'siq bo'ladi.

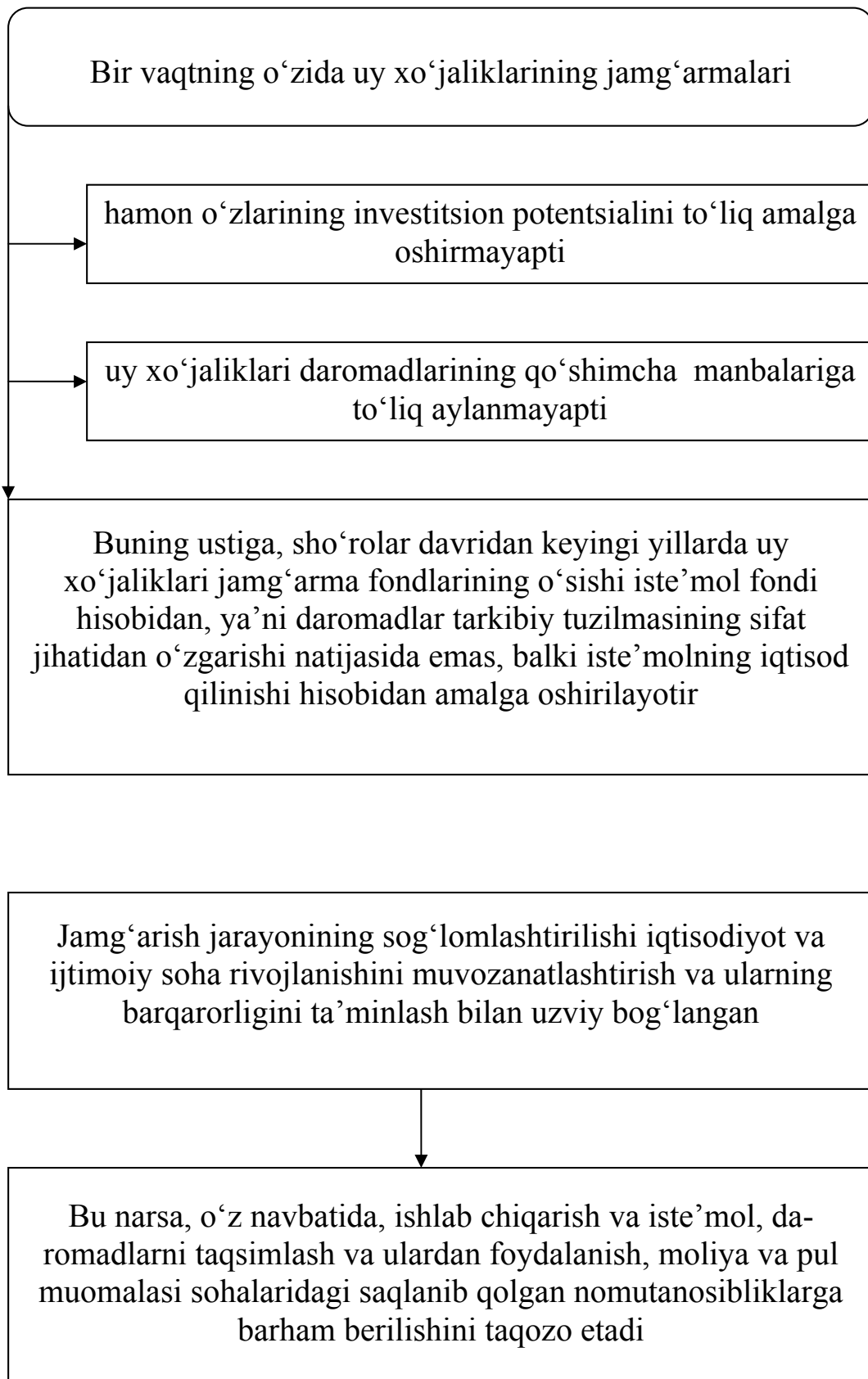

XXVI bob. XALQARO MOLIYA

26.1. Xalqaro moliyaning asoslari va rivojlanish tendensiyalari

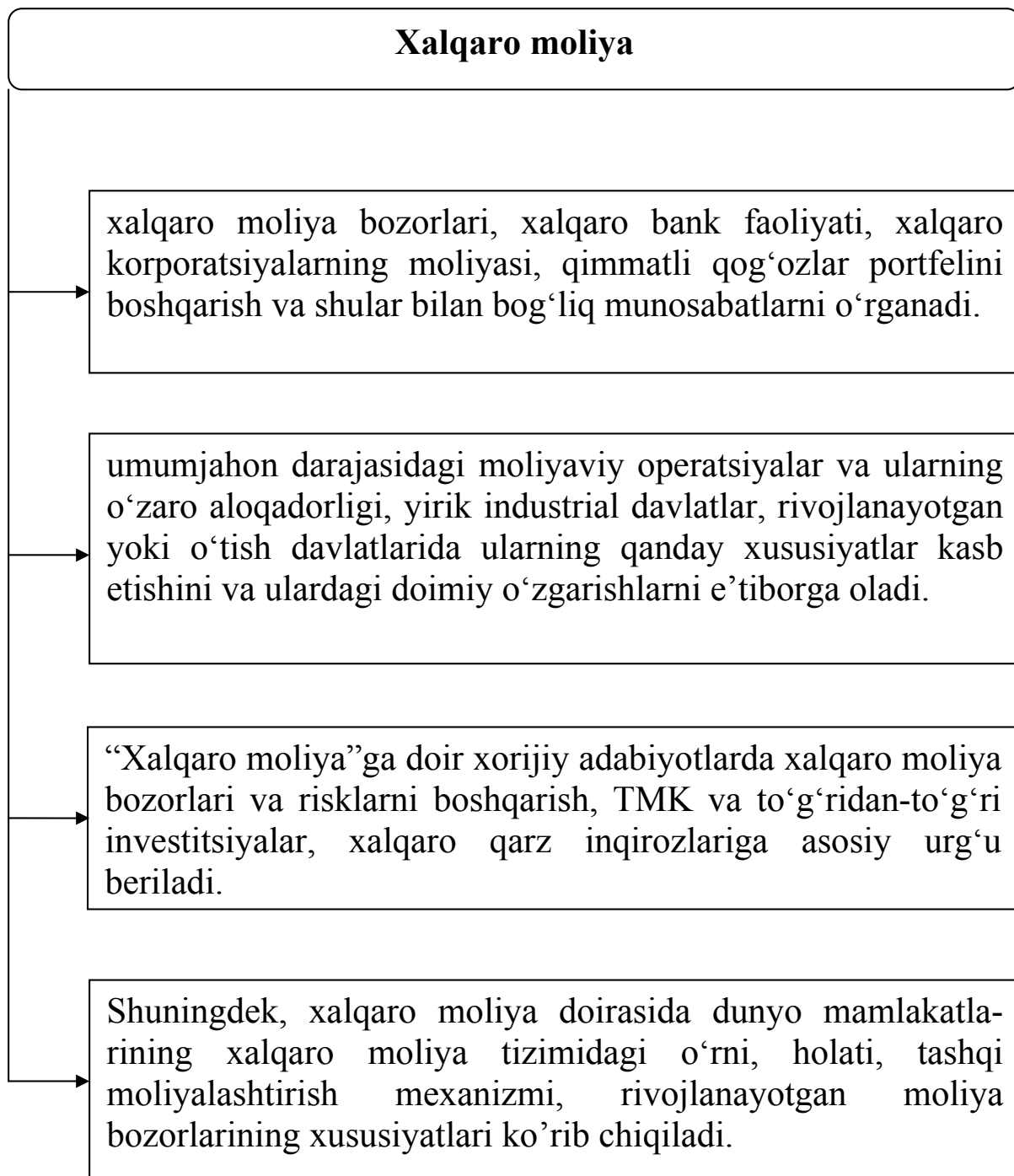

Globalizatsiya jarayonlari va xalqaro moliya

XX asrning soʻnggi yillarida sobiq Ittifoqning parchalanishi, mamlakatlar oʻrtasida iqtisodiy va siyosiy aloqalarning sifat jihatdan yangi bosqichga chiqishi, milliy xoʻjalik aloqalarining integratsiyalashuvi bilan, globalizatsiya jarayonlarining jadallashuvi yuz berdi

Globalizatsiya natijasida jahon xoʻjaligining tarkibiy qismiga aylanib borayotgan mamlakatlarning soni ortib bormoqda. Bu milliy darajadagi huquqiy, iqtisodiy hamda texnologik toʻsiqlar yoʻqolishiga, uning oʻrniga xalqaro iqtisodiy xoʻjalikning umumiy iqtisodiy qonuniyatlari va xalqaro xoʻjalikning funksional aloqalarini tatbiq etilishiga olib kelmoqda

Mamlakatlar hayotidagi globalizatsiya – iqtisodiy munosabatlardagi tovarlar, xizmatlar, kapital hamda fond bozorlaridagi savdo va siyosatga doir tartiblarning tobora erkinlashuvi orqali namoyon boʻlmoqda. Tashqi savdo aloqalari erkinlashtirilayotgan mamlakatlar soni yil sayin ortib bormoqda

Jahon iqtisodiy va moliyaviy muhitining shakllanishiga ta'sir etgan sezilarli o'zgarishlar

1957 yili Londonda Britaniya hukumatining funt sterling ustidan nazorat o'rnatishiga javob tariqasida evrodollar bozorining yuzaga kelishi

1958 yilda, dastlab, «Umumiy bozor» deb atalgan Evropa Iqtisodiy Hamkorligi (EIH) – hozirgi Evropa Ittifoqining (EI) tashkil topishi

Amerika korporatsiyalari tomonidan xorijiy faoliyatlarni kengaytirishga intilish (1950 yillardan boshlab). Jahon bozorida Evropa va Yaponiya korporatsiyalari faoliyatining sezilarli o'sishi, shuningdek, xalqaro maydonda Amerika korporatsiyalari bilan ushbu mamlakatlar o'rtasidagi raqobatning kuchayishi

O'tgan asrning 60-yillarida Yaponiya iqtisodiyotini tez sur'atlar bilan o'sishi, Uzoq Sharq biznes faoliyatida yangi imkoniyatlarning ortishi

1971-1973 yillarda Brettonvud tizimini qulashiga olib kelgan jahon moliya inqirozlari, valutaning belgilangan kursi tizimidan suzuvchi valuta kurslariga o'tish

1971-1979 yillardagi birinchi va ikkinchi neft inqirozlarining jahon iqtisodiy tizimiga bosim o'tkazishi. Ushbu sanalarda neft eksport qiluvchi mamlakatlar tashkiloti (OPEK) tomonidan neft narxini sezilarli darajada oshirilishi

Jahon iqtisodiy va moliyaviy muhitining shakllanishiga ta'sir etgan sezilarli o'zgarishlar (davomi)

Rivojlanayotgan mamlakatlarning 1982 yilda tashqi qarzlarga xizmat ko'rsatishi bilan bog'liq jahon qarzdorlik inqirozining boshlanishi

1980 yillarda Yaponiyaning xalqaro moliyaviy kuch va jahon kapitalining manbasi sifatida yetakchi mamlakatga aylanishi

1987 yilda yettita mamlakatning ("Katta ettilik") Parijda Luvr bitimini imzolashi

Ular o'z valuta kurslarining dollarga nisbatan tor tebranish doirasida sun'iy ravishda almashtirish orqali, kuchsizlanib borayotgan dollarni qo'llab-quvvatlashni rejalashtirdilar. Shuningdek, ushbu mamlakatlar kelishilgan iqtisodiy siyosat yuritishni mo'ljalladilar

1987 yilda EIH tomonidan yagona Yevropa aktini qabul qilish orqali 1992 yilda yaxlit Yevropa bozorini tashkil qilishning rejalashtirilishi

Bunda, mazkur tashkilotning G'arbiy Yevropa moliyaviy va iqtisodiy holatiga sezilarli ta'sir etishi kutildi

Jahon iqtisodiy va moliyaviy muhitining shakllanishiga ta'sir etgan sezilarli o'zgarishlar (davomi)

1989-1992 yillarda Sharqiy Yevropa mamlakatlarining o'z siyosiy yo'nalishlarini o'zgartirishi

Ularning kommunistik dunyoqarashdan ko'p partiyaviylikka, markazdan rejalashtiriladigan iqtisodiyotdan erkin bozor iqtisodiyotiga o'tishi, jahondagi siyosiy, iqtisodiy va moliyaviy holatga chuqur ta'sir etdi

1992 yildan keyin yaxlit Yevropa bozorining yuzaga kelishi, 1993 yil noyabr oyidan erkin savdo bo'yicha Shimoliy Amerika bitimining kuchga kirishi, 1993 yilda Osiyo-Tinch okeani iqtisodiy hamkorligi konferensiyasi va boshqa jarayonlar o'tgan asrning 90-yillarida hududiy rivojlanishni jadallashtirdi

Evropa Ittifoqining yagona valutasini – Yevroning muomalaga kiritilishi xorijiy valuta zaxiralarining diversifikatsiya darajasi, valyutaviy bitimlar hajmi va ko'lamiga sezilarli darajada ta'sir ko'rsatdi. Shuningdek, evrodagi hosilaviy moliyaviy vositalar hajmi dunyoda etakchi o'rinni egalladi

**XXI asr bo'sag'asida jahon iqtisodiyotida kuzatilgan
to'rt asosiy tarkibiy tendentsiyalar**

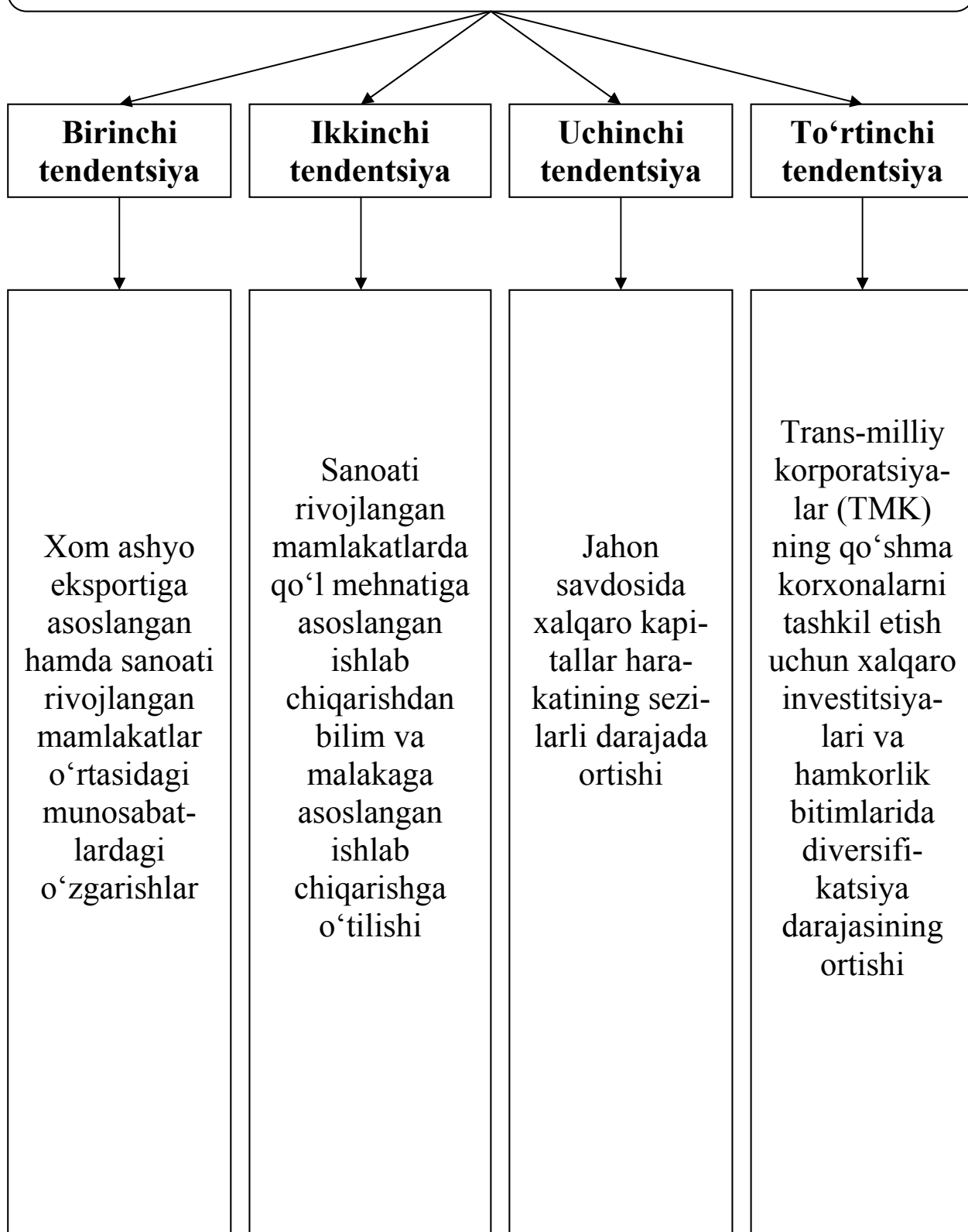

**XXI asr bo'sag'asida jahon iqtisodiyotida kuzatilgan
birinchi asosiy tarkibiy tendentsiya**

**Xom ashyo eksportiga asoslangan hamda sanoati rivojlangan
mamlakatlar o'rtasidagi munosabatlardagi o'zgarishlar**

Xom ashyo yetkazib beruvchi mamlakatlar va sanoati rivojlangan mamlakatlar o'rtasida an'anaviy iqtisodiy aloqalar mavjud bo'lib, ularning o'zaro munosabatlar modeli quyidagicha edi:

Xomashyo yetkazib beruvchi mamlakatlar, xomashyoni eksport qilib, olingan valuta tushumlaridan sanoat mahsulotlari importini moliyalashtirganlar

O'tgan asrning 70-yillarida «Rim klubi» nomi bilan mashhur G'arbiy Yevropa olimlari «dunyo miqyosida tez orada tabiiy resurslarning global taqchilligi yuzaga keladi», deb bashorat qilgan edilar

Ushbu mulohazalarga asoslanib ko'pgina xomashyo yetkazib beruvchi mamlakatlar xomashyo sotish evaziga valyuta tushumini oshirish maqsadida kartellarga birlashdilar. Ammo, sanoat texnologiyasi va qishloq xo'jalik sohasining keskin rivojlanishi, xom ashyoga bo'lgan talabning qisqarishiga ta'sir ko'rsatdi va natijada xomashyo bahosining pasayishi yuz berdi

**XXI asr bo'sag'asida jahon iqtisodiyotida kuzatilgan
ikkinchi asosiy tarkibiy tendentsiya**

*Sanoati rivojlangan mamlakatlarda qo'l mehnatiga
asoslangan ishlab chiqarishdan bilim va malakaga
asoslangan ishlab chiqarishga o'tilishi*

Jahon iqtisodiy tuzilmasidagi ushbu o'zgarishlar natijasida bandlik tarkibida yuqori malaka talab qiluvchi mutaxassislarga ehtiyoj ortib, nisbatan past malakali mutaxassislarga talab pasayib bordi. Axborot almashuvining osonligi – tadbirkorlik faoliyatini, kichik biznes va shaxsiy tashabbusni rag'batlantirdi

Ilmiy-texnika taraqqiyoti yutuqlaridan foydalanish bilimni va yuqori malakani talab qildi, shuning uchun ishlab chiqarish samaradorligi va raqobatbardoshlikni oshirish uchun, inson kapitaliga investitsiya qilish muhimligi ortdi

XXI asr bo'sag'asida jahon iqtisodiyotida kuzatilgan uchinchi asosiy tarkibiy tendentsiya

Jahon savdosida xalqaro kapitallar harakatining sezilarli darajada ortishi

Ushbu o'zgarish xalqaro savdoga nisbatan xalqaro kapital harakatining tez sur'atda o'sishi bilan yuz berdi

Xalqaro kreditlar hajmining sezilarli darajada ortishi nafaqat xalqaro ayirboshlash ko'lamining ortishi, balki ishlab chiqarish maqsadlaridagi kreditga bo'lgan talabning ortishi bilan ham izohlanadi

1970-yillarga kelib xalqaro xususiy kreditlar joriy to'lov balansi defitsitini bevosita va bilvosita moliyatirish uchun ham foydalanila boshlandi

Xususiy firmalar bilan bir qatorda, hukumat, davlat tashkilotlari va korxonalari, xalqaro kredit tashkilotlari yirik qarz oluvchilarga aylandilar

So'nggi o'n yillikda xalqaro kapitallar bozori hisobidan rivojlangan va rivojlanayotgan davlatlar yalpi to'lov balansi defitsitining qariyb 60 foizi moliyalashtirildi

1970-yillarda xalqaro kapitallar bozorining kengayishi xalqaro likvidlilik va moliyaviy mablag'larning xalqaro harakatini oshishiga sabab bo'ldi

1971-yilning avgustiga kelib, AQSh hukumati oltinning AQSh dollariga erkin konvertatsiyalanishini bekor qildi. Bu holat amerika dollarining jahon bo'ylab keng qo'llanilishi va jahon valutasiga aylanishiga sharoit yaratdi

1973-yilda suzish rejimi Yamayka konferensiyasida rasman tan olindi va XVF ning a'zo davlatlariga istalgan kurs rejimini joriy qilish huquqi berildi

XXI asr bo‘lag‘asida jahon iqtisodiyotida kuzatilgan to‘rtinchi asosiy tarkibiy tendensiya

Transmilliy korporatsiyalar(TMK)ning qo‘shma korxonalarini tashkil etish uchun xalqaro investitsiyalari va hamkorlik bitimlarida diversifikatsiya darajasining ortishi

XX asrning 70-yillariga kelib, xalqaro moliya sohasida bir qator sifat o‘zgarishlari yuz berdi va zamonaviy xalqaro valyuta-moliya tizimining shakllanishi va rivojlanishiga turtki bo‘ldi.

Xalqaro kreditlash hajmi va xarakterining o‘zgarishi birinchi galda TMK lar faoliyati bilan bog‘liq bo‘lib, bu o‘z navbatida, moliyaviy resurslarning yanada oqilona foydalanilishiga olib keldi

TMK lar o‘zlarining tashkiliy, ishlab chiqarish va marketing tizimlarini chet mamlakatlar hududlariga yoyib, shu yo‘l bilan tovar, xizmat, kapital va texnologiyalarini ishlab chiqarishga jalb etib, ushbu mamlakatlar o‘rtasidagi o‘zaro harakatlarga ta‘sir etdi. Qo‘shma korxonalar xalqaro biznes integratsiyasining keng tarqalgan shakliga aylandi

Jahon iqtisodiyotining integratsiyalashuv jarayonlarida xalqaro tashkilotlar rolini alohida e'tirof etish zarur

O'tish davrini boshdan kechirayotgan mamlakatlarning jahon bozoriga integratsiyalashuvi uzoq muddatli jarayon hisoblanadi

Ba'zi milliy bozorlarning ochiq, ba'zilarining esa qattiq tartibga solinishi va globallashtirishning asosiy tamoyillaridan biri bo'lgan erkinlashuv bir-biriga nomuvofiq bo'lgan ko'rinishni hosil qilmoqda

Xalqaro tovarlar, xizmatlar va kapitallar almashinuvining erkinlashish an'anasi kengayayotgan bir paytda, har bir davlat eksport va importni tartibga solishning ma'lum instrumentlarini saqlab qolmoqda



Ularning asosiy maqsadi — tarkibiy qayta qurish va inqiroz davrining qiyinchiliklarini engib o'tish, milliy xavfsizlikni ta'minlash – takror ishlab chiqarish uzluksizligini ta'minlovchi (energetika, transport, aloqa va h.k.) va mamlakat mudofaa qobiliyati kabi strategik sohalarni moliyaviy ta'minlash, shuningdek, savdo sheriklardan munosib imtiyozlar olish, budget tushumlarini oshirishdan iborat bo'lmoqda



Amaldagi bunday *proteksionizm* fiskal muammolarni hal etishdan ko'ra, ko'proq tarkibiy siyosat o'tkazish vositasi hisoblanadi



Hozirgi sharoitda nafaqat erkin savdo g'oyasi (erkinlashuv) bilan proteksionizm o'rtasida qarama-qarshilik yuzaga chiqmoqda, balki milliy xo'jalikni jahon xo'jaligiga kirish samarasini maksimal tarzda ta'minlash maqsadida, xo'jalikni tartibga solishning yuqoridagi ikki instrumentning optimal aralashmasidan foydalanilmoqda. Bunday aralashmaning shakl va nisbatlari, ma'lum vaqtdagi pragmatik manfaatlardan kelib chiqib aniqlanadi

Xalqaro iqtisodiy munosabatlarda globalizatsiya bilan birga, integratsiya jarayonlarining yana bir shakli – ma’lum geografik joylashuvga asoslangan hududiy integratsiya yuz bermoqda

O‘sib boruvchi globallashuv, hududiylik, iqtisodiyotning transmilliylashuvi va integratsiya natijasida eski – davlatlararo tartibga solish mexanizmi tubdan o‘zgardi. Mamlakatlar o‘rtasidagi iqtisodiy aloqalar ikkiyoqlama munosabatlar chegarasidan chiqib, ko‘pyoqlama tus olmoqda

Ammo, «*milliy xo‘jalik majmui*», «*mamlakatning milliy iqtisodiy manfaatlari*» tushunchalari o‘z ma’nosini saqlab qolmoqda. Milliy xo‘jalik hamon ishlab chiqarish, almashuv, taqsimot va iste’mol, shuningdek, iqtisodiy faoliyatning asosiy markazidir

Har bir davlatning yillar davomida shakllangan o‘z tarixiy, iqtisodiy, ijtimoiy-madaniy rivojlanish xususiyatlari mavjud bo‘lib, boshqa mamlakatlarning tajribalarini ko‘r-ko‘rona ko‘chirib olish yoki xalqaro tashkilotlar tomonidan tavsiya etiladigan, iqtisodiy rivojlanishning hamma uchun umumiy retseptlarini qo‘llash, samarasiz bo‘lishi va iqtisodiy vaziyatni izdan chiqarishi mumkin

Umuman olganda, moliyaviy globallashuv sharoitida jahon xo‘jaligiga integratsiyalashuvda rivojlangan mamlakatlarning ilg‘or tajribalariga tahliliy yondashish va ushbu tajribalarni milliy xususiyatlar bilan eng optimal tarzda uyg‘unlashtirish maqsadga muvofiq sanaladi

26.2. Jahon banki va Xalqaro valuta fondi

Qat'iy belgilangan paritet tizimiga o'tilgunga qadar, ya'ni oltin va oltindeviz standarti sharoitida barcha global xarakterga ega bo'lgan moliyaviy muammolar xalqaro konferensiyalarda hal qilinardi

Jahon moliya tizimining rivojlanishi ustidan doimiy monitoring olib boruvchi, uning amal qilish tamoyillarini ishlab chiquvchi va mamlakatlarga iqtisodiy muammolarni hal qilish uchun moliyaviy ko'mak beruvchi organlar mavjud emas edi

1944-yilda AQShdagi Bretton Vuds konferensiyasida Xalqaro valuta fondi (XVF) va Xalqaro tiklanish va taraqqiyot bankining (XTTB) tashkil etilishi xalqaro moliya va valuta tizimining rivojlanishida muhim qadam bo'ldi

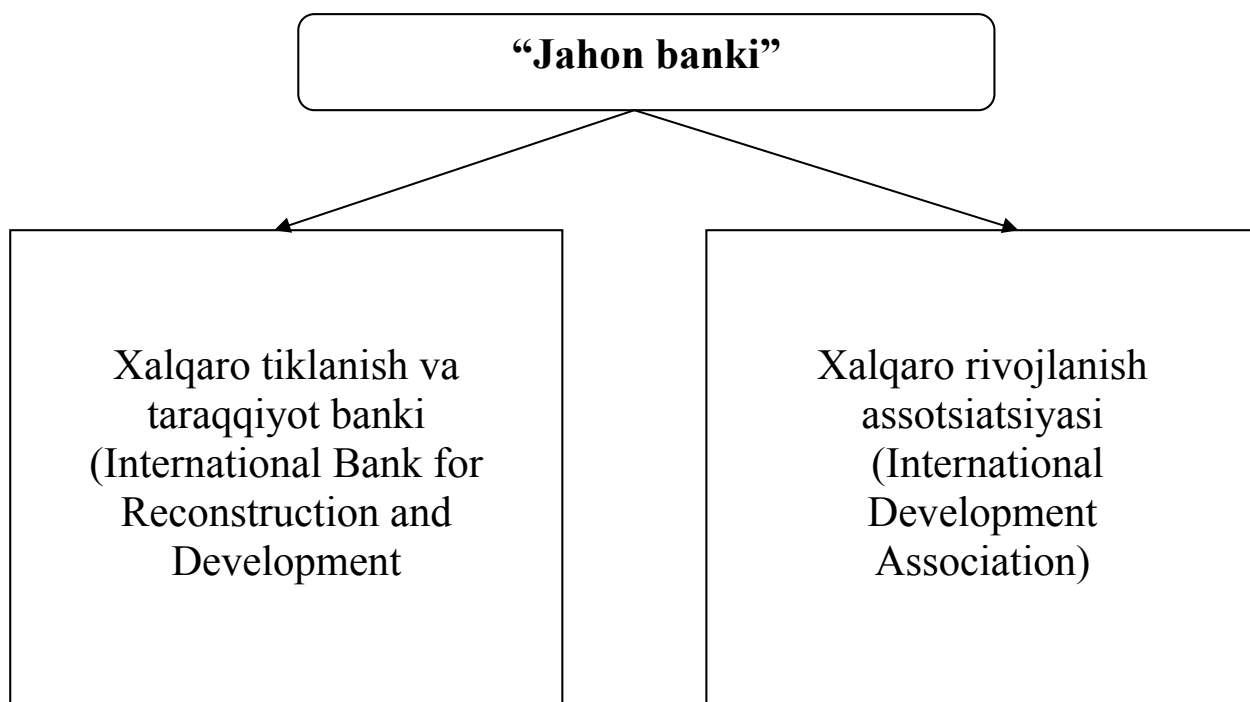

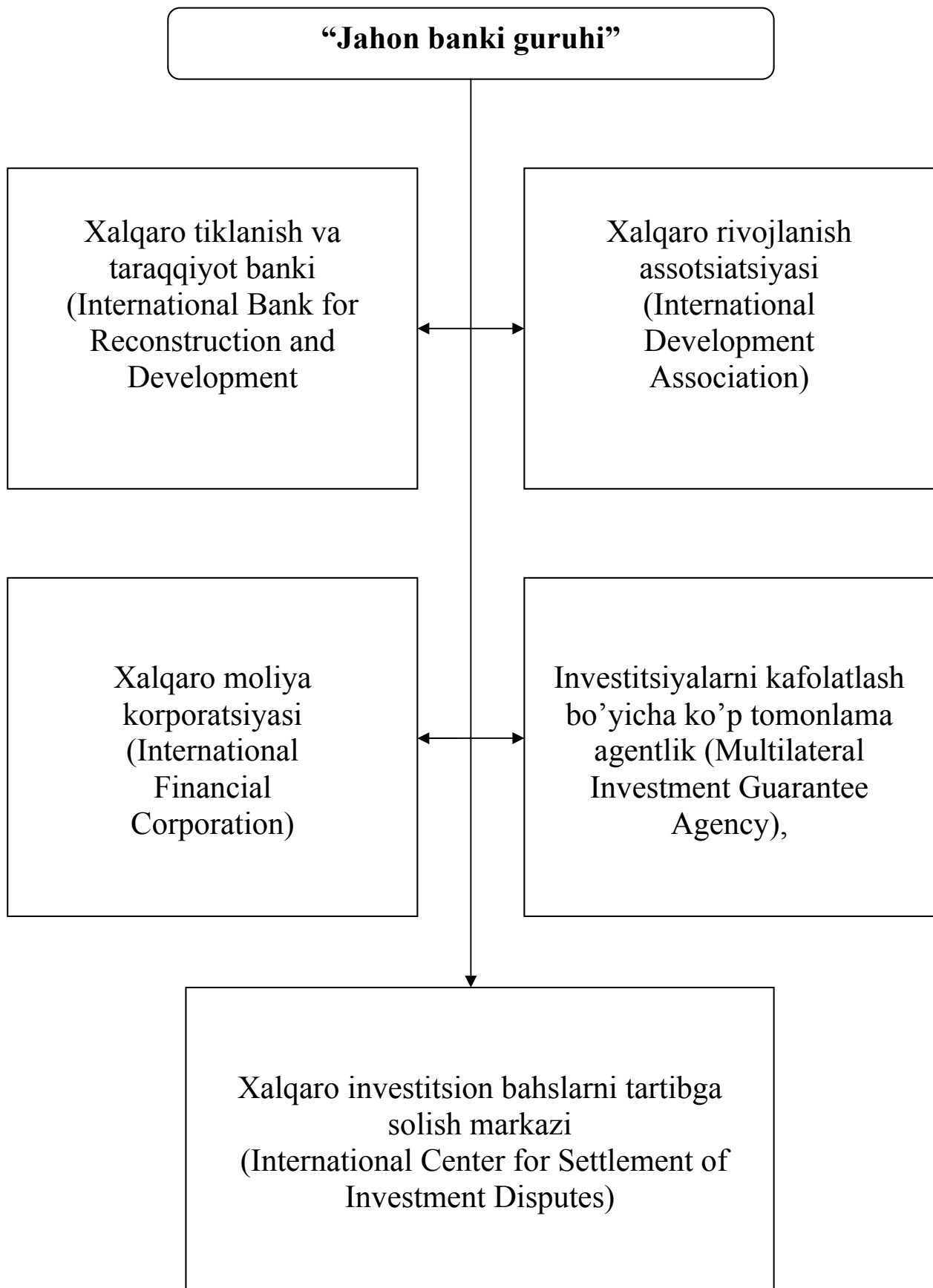

Xalqaro tiklanish va taraqqiyot banki (XTTB)

→ ...ga a'zo bo'ladigan davlatlarning bir vaqtda XVF ga a'zo bo'lishi talab etiladi

→ ...ga a'zolik esa, o'z navbatida, Jahon banki guruhining boshqa tashkilotlariga a'zo bo'lish uchun dastlabki shart-sharoitlardan hisoblanadi

→ ...ning faoliyati o'rta daromadli va kreditga layoqatli rivojlanayotgan davlatlarda ssudalar, kafolatlar, riskni boshqarish mahsulotlari, maslahat xizmatlari orqali qash-shoqlikni qisqartirishga qaratilgan. 2008-yil 1-yanvar holatiga unga a'zo mamlakatlar soni 185 tani tashkil etgan

→ ...ning asosiy mablag'lari hozirgi kunda o'rta va uzoq muddatli qarz majburiyatlarini emissiya qilish orqali xalqaro moliya bozorlaridagi operatsiyalar hisobidan shakllanadi

→ qimmatli qog'ozlari yuqori kredit reytingiga (AAA) ega bo'lib, dunyoning 100 dan ortiq mamlakatlariga joylashtiriladi

→ ...ning kreditlari qarz oluvchi davlat milliy valutasida emas, balki devizlarda, ya'ni xalqaro darajada to'lov vositasi sifatida tan olingan valutalarda ajratiladi

Xalqaro tiklanish va taraqqiyot banki (XTTB)ning maqsadlari

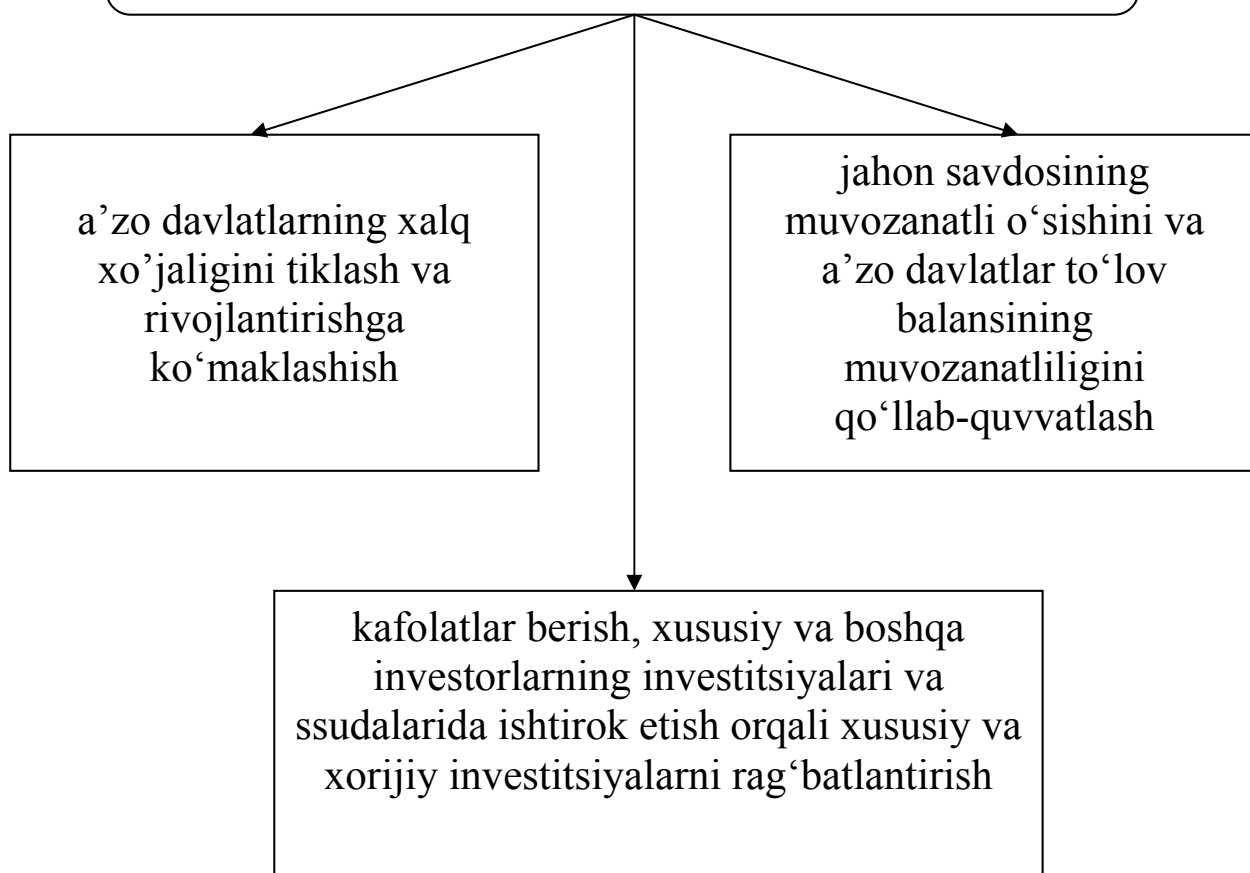

Xalqaro rivojlanish assotsiatsiyasi (XRA)ning maqsadi

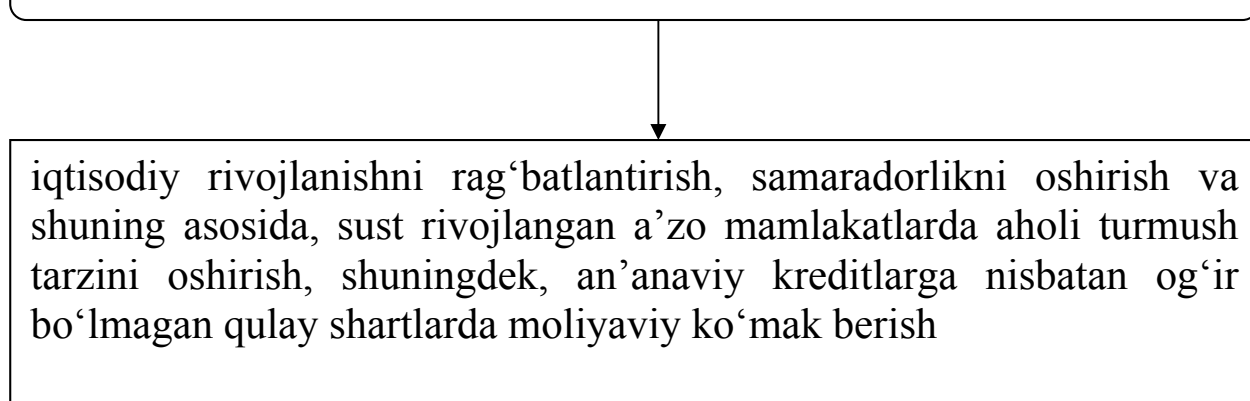

Xalqaro rivojlanish assotsiatsiyasi (XRA)

1960-yilda tashkil topgan bo'lib, dunyoning sust rivojlangan, qashshoq davlatlariga moliyaviy ko'mak beradi

foizsiz kreditlar va iqtisodiy o'sishni rag'batlantirishga qaratilgan grantlar ajratish orqali qashshoqlikni qisqartirish, ijtimoiy tengsizlikni kamaytirish va aholi turmush tarzini oshirishni ko'zda tutadi

moliyaviy yordamlaridan aholi jon boshiga YaIM ko'rsatkichi 1025 AQSh dollaridan (2007 moliyaviy yil uchun) kam bo'lgan davlatlar foydalanishi mumkin. Hozirgi kunda 82 ta mamlakat bunday xizmatlardan foydalanish huquqiga ega

kreditlarining qaytarish muddatlari 20, 35 va 40 yilni tashkil etadi, shundan dastlabki 10 yili imtiyozli davr hisoblanadi va bu davrda asosiy qarz bo'yicha to'lovlar amalga oshirilmaydi

kreditlariga foiz to'lanmaydi, biroq xizmat ko'rsatish uchun kam miqdordagi (hozirda ajratilgan kredit summaning 0,75 foizi) xarajatlar qarz oluvchi tomonidan qoplanadi

Xalqaro moliya korporatsiyasi (XMK)

1956-yilda tashkil etilgan

...ning bosh maqsadi rivojlanayotgan davlatlarda xususiy sektor investitsiyalarini qo'llab-quvvatlash orqali iqtisodiy o'sishni rag'batlantirish hisoblanadi

hukumat kafolatini talab qilmagani bois, benefitsiarlarining kreditga layoqatligini sinchkovlik bilan tahlil qiladi

kreditlarining moliyaviy shartlari, XTTB va XRA bilan taqqoslaganda, sezilarli darajada og'ir hisoblanadi

kreditlarining katta qismi 7-12 yil muddatga qat'iy va suzuvchi stavkalarda turli valyutalarda ajratiladi

Investitsiyalarni kafolatlash bo'yicha ko'p tomonlama agentlik (MIGA)

1988-yilda tashkil etilgan bo'lib, Jahon banki guruhining eng yosh a'zosi hisoblanadi

...ning bosh maqsadi – notijorat (siyosiy) risklarga qarshi kafolat berish orqali rivojlanayotgan davlatlardagi to'g'ridan-to'g'ri investitsiyalarga ko'maklashishdir

rivojlanayotgan davlatlar hukumatlariga xorijiy investitsiyalarga ko'maklashish dasturlarini ishlab chiqish bo'yicha maslahatlar beradi

**Xalqaro investitsion bahslarni tartibga solish markazi
(ICSID)**

davlatlar va xususiy investorlar o'rtasidagi o'zaro ishonchni mustahkamlash orqali investitsiya sohasidagi bahslarni hal qiladi va muvofiqlashtiradi

Xalqaro valuta fondi (XVF)

...ning bosh maqsadi xalqaro valuta tizimi, ya'ni mamlakatlar o'rtasida tovar va xizmatlarning erkin ayirboshlanishiga xizmat qiladigan valuta kurslari va xalqaro to'lovlar tizimi barqarorligini ta'minlash hisoblanadi

Kelishuvlar moddalarining birinchi moddasiga muvofiq, uning maqsadlari qatoriga quyidagilar kiradi:

xalqaro valutaviy muammolarni bartaraf etish borasida maslahatlar va hamjihatlik mexanizmini ta'minlovchi doimiy institut orqali xalqaro valutaviy hamkorlikni rag'batlantirish

xalqaro savdoning kengayishi va muvozanatli o'sishini qo'llab-quvvatlash, shu orqali bandlik va real daromadlarning yetarlicha yuqori darajasini ushlab turish va iqtisodiy siyosatning bosh maqsadi sifatida barcha a'zo davlatlar resurslarining samaradorligini oshirishga hissa qo'shish

a'zo davlatlar o'rtasida joriy bitimlarga doir ko'p tomonlama to'lovlar tizimini tashkil etish va jahon savdosi rivojlanishiga to'sqinlik qiluvchi valuta ayirboshlashdagi cheklolarni bekor qilishga ko'maklashish

a'zolarining umumiy resurslari hisobidan etarlicha xavfsiz asosda mablag' bilan ta'minlash orqali ularning ishonchini qozonish va shuning asosida ularga to'lov balansidagi nomuvofiqliklar(tartibsizliklar)ni milliy yoki xalqaro taraqqiyotga g'ov bo'ladigan chora-tadbirlarsiz to'g'rilash imkonini berish

yuqoridagilarga muvofiq a'zo davlatlarning xalqaro to'lovlar balanslaridagi nomuvofiqlik (muvozanatsizlik)larning davomiyligini qisqartirish va uning darajasini pasaytirish

XVF ni tashkil etish mobaynida qat'iy belgilangan paritet tizimining shakllantirilgan tamoyillari

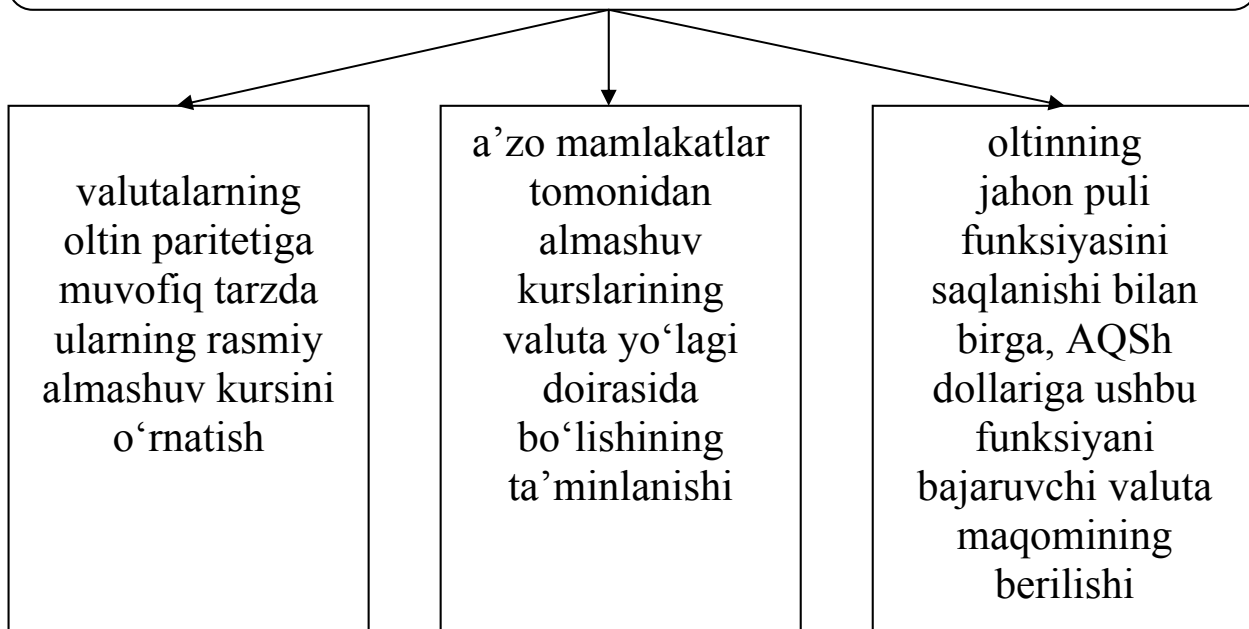

Bretton-Vuds tizimi tanazzulga uchragach

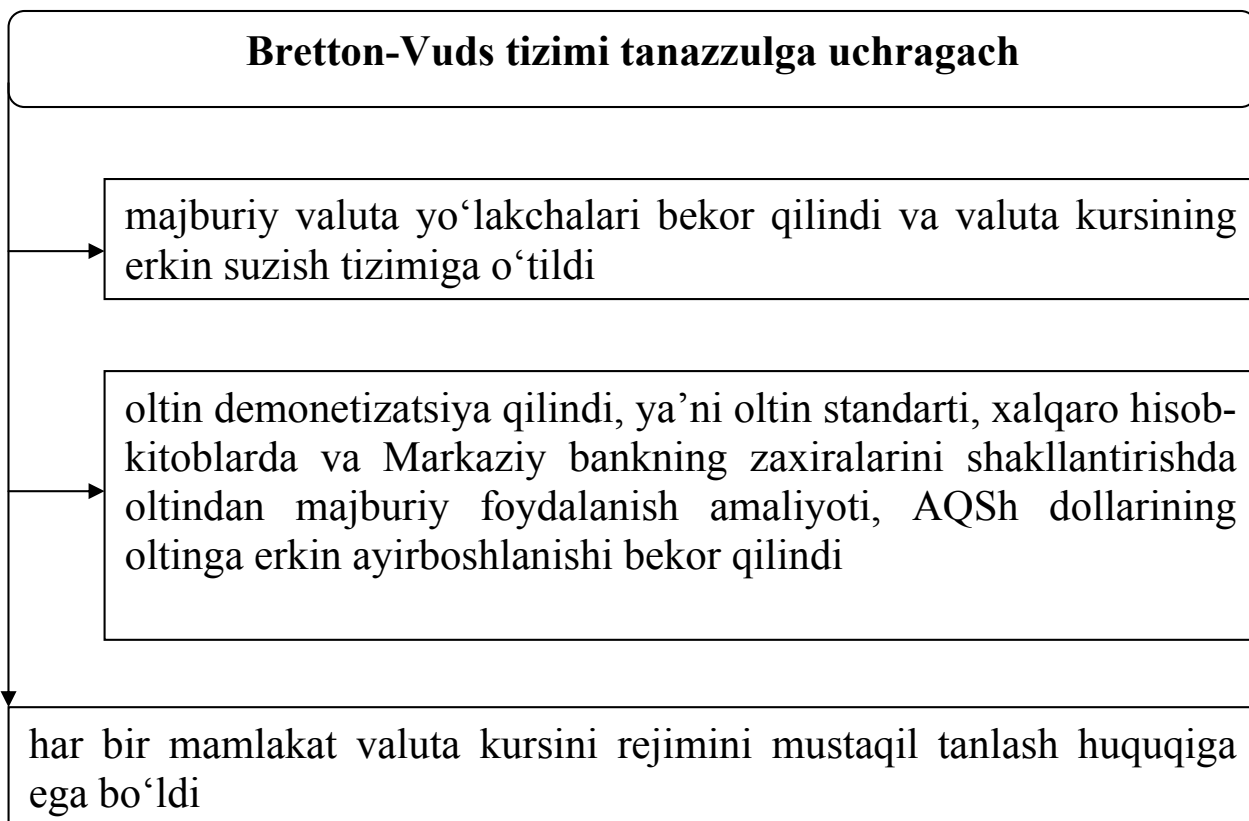

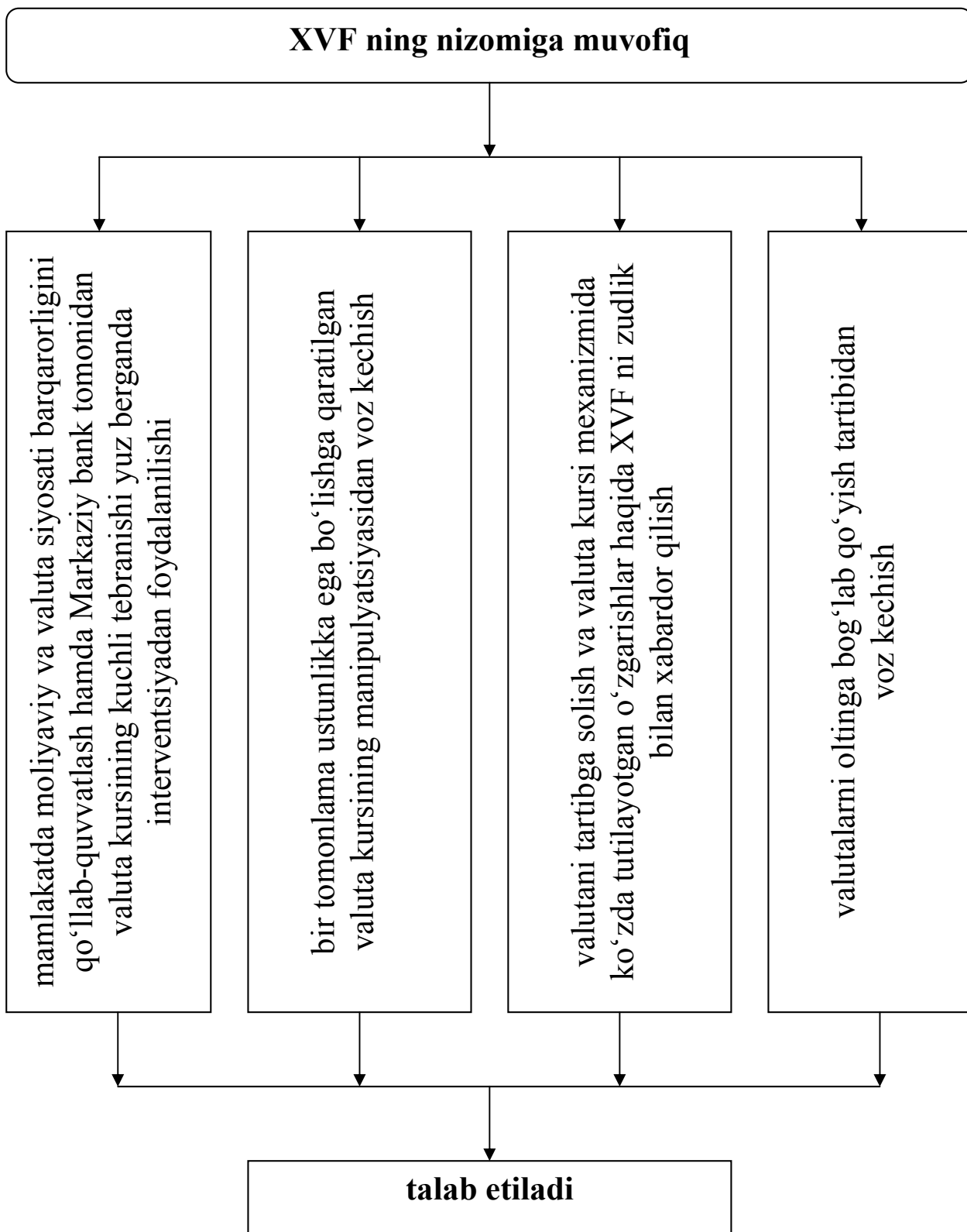

**Xalqaro valuta fondi
(XVF)**

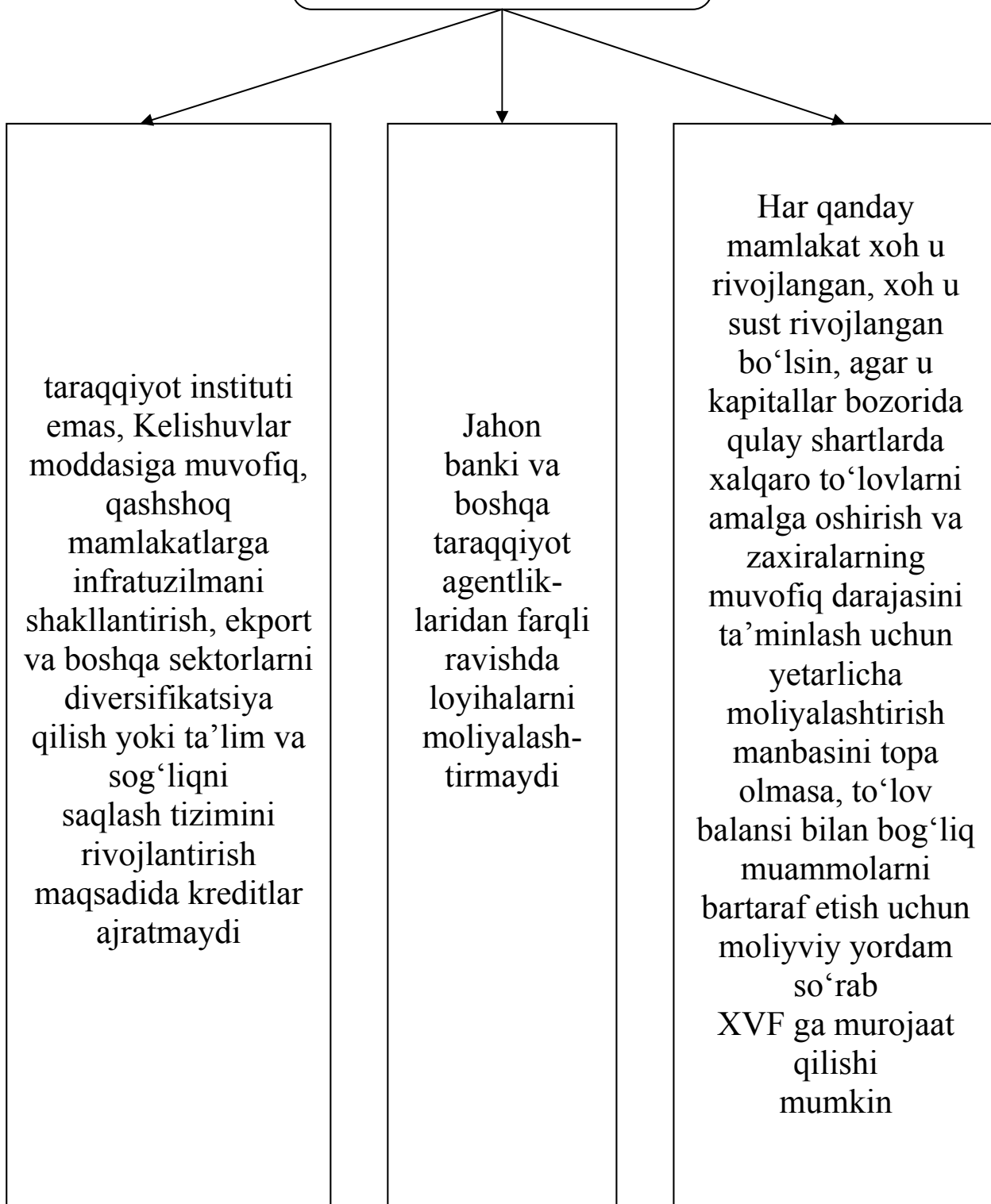

XVF kreditlash dasturlarining kategoriyalari



26.3. Valuta kursi va valuta bozorlari

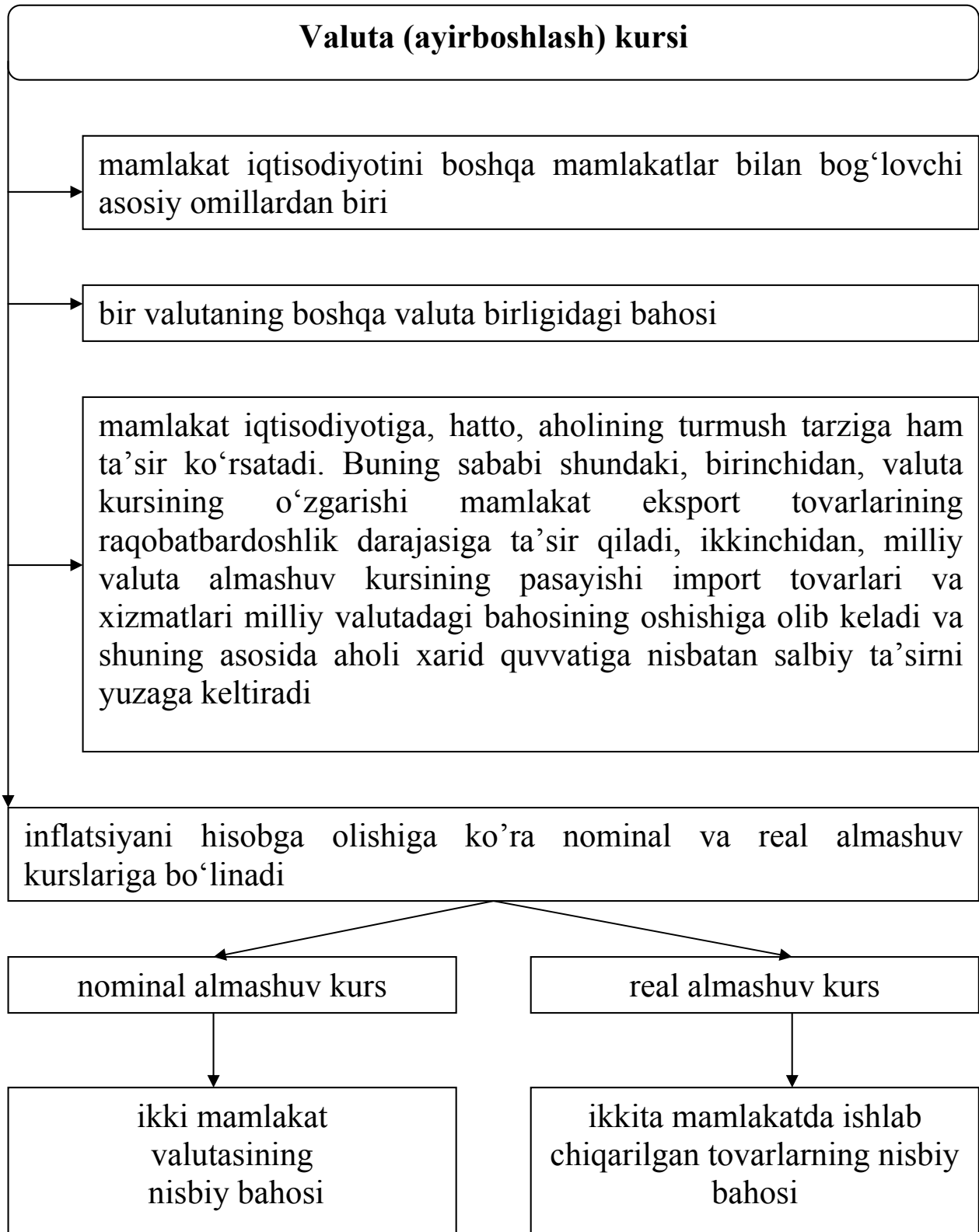

Milliy valuta kursining 3 asosiy rejimi



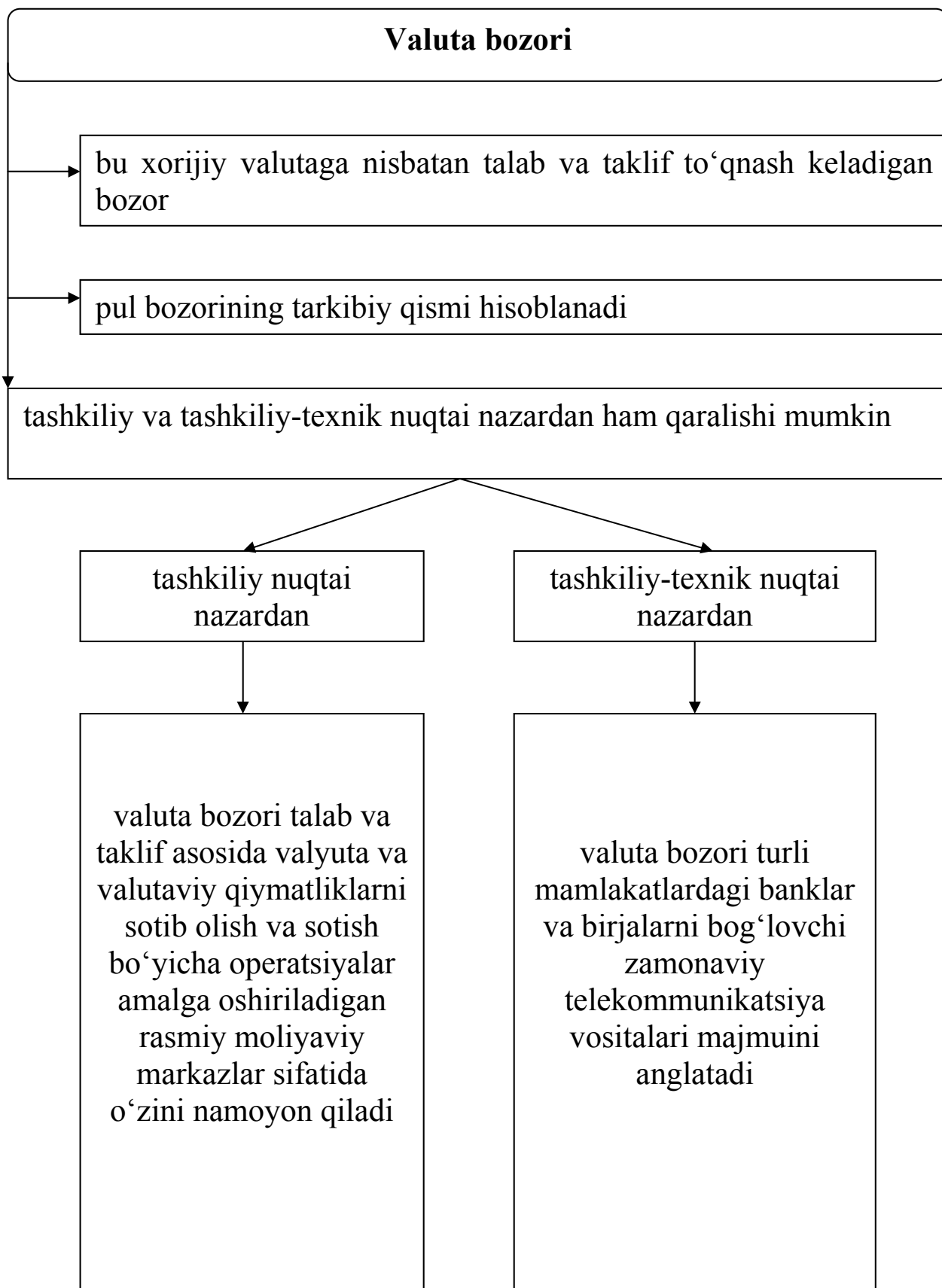

Valuta bozorlarining tasniflanishi

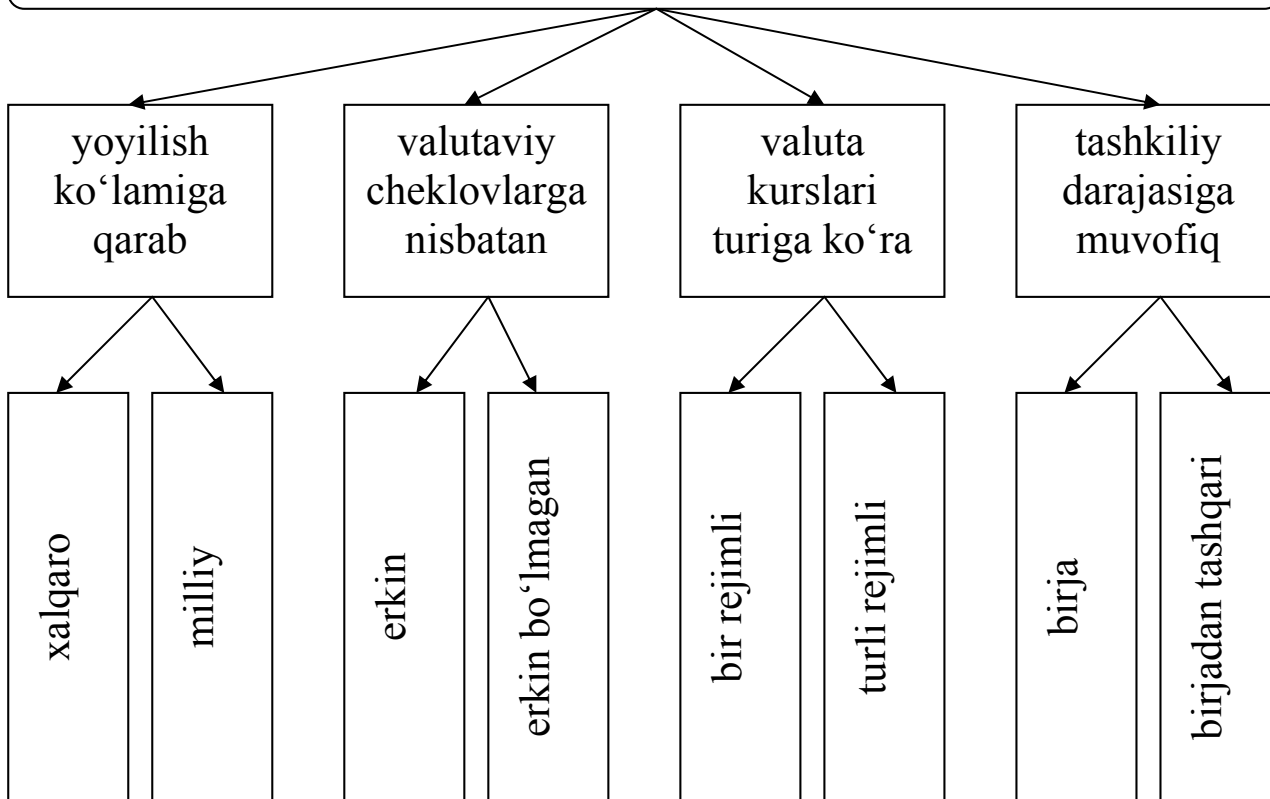

Xalqaro valyuta bozorlari	→	dunyoning barcha davlatlari valyuta bozorlarini qamrab olib, pul oqimlari, tovar va xizmatlar harakatini, kapitalning qayta taqsimlanishini, xalqaro to'lov aylanmasida keng foydalaniladigan valyutalar bilan operatsiyalarni ta'minlaydi
----------------------------------	---	--

Hozirgi paytda jahon valuta bozorlari sifatida Osiyo (markazlari – Tokio, Gongkong, Singapur, Melburn), Yevropa (markazlari – London, Frankfurt-na-Mayne, Syurix) va Amerika (markazlari – Nyu-York, Chikago, Los Anjeles) bozorlari ajratib ko'rsatiladi

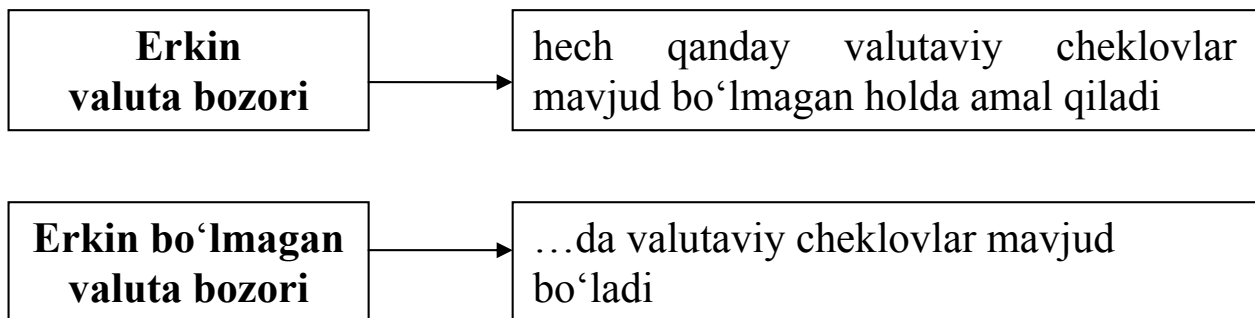
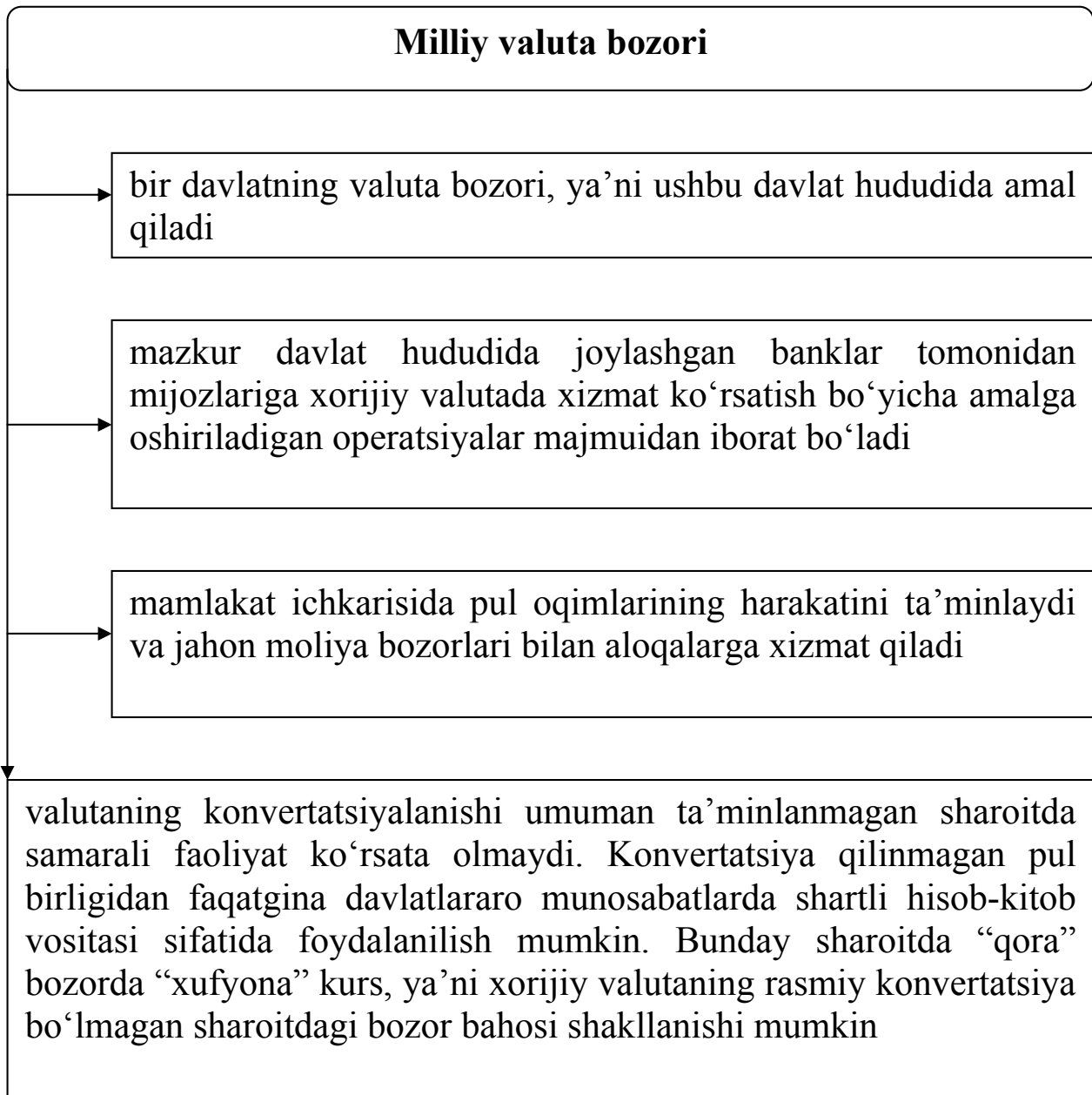

**Bir
rejimli
valuta
bozori**

valuta kursining erkin suzish rejimi amal qiladigan bozor bo‘lib, undagi kotirovkalar birja savdolarida talab va taklif asosida o‘rnatiladi. Bunday valuta bozori uzoq yillar mobaynida barqaror iqtisodiy rivojlanishning ta‘minlanishi, shuningdek, valutani tartibga solish va valutaviy nazoratning bozor mexanizmiga xos shakllarini qo‘llanishi uchun yetarlicha shart-sharoit yaratilgan davlatlarda shakllanadi

**Turli
rejimli
valuta
bozori**

ko‘p pog‘onali valuta kurslari rejimiga ega bo‘lgan bozordir. Ushbu valuta bozori davlatning kapital harakatini tartibga solishga qaratilgan maqsadlariga xizmat qiladi va ssuda kapitali bozorining mamlakat iqtisodiyotiga nisbatan ta‘sirini cheklash va nazorat qilishga imkon beradi

**Birja
valuta
bozori**

valuta birjalari ko‘rinishida namoyon bo‘ladigan tashkiliy bozordir. Valuta birjasi – bu valuta va xorijiy valutadagi qimmatli qog‘ozlar savdolarini tashkil qiluvchi tashkilot. U tijorat tashkiloti emas, ya‘ni uning faoliyati yuqori foyda olishga qaratilmagan

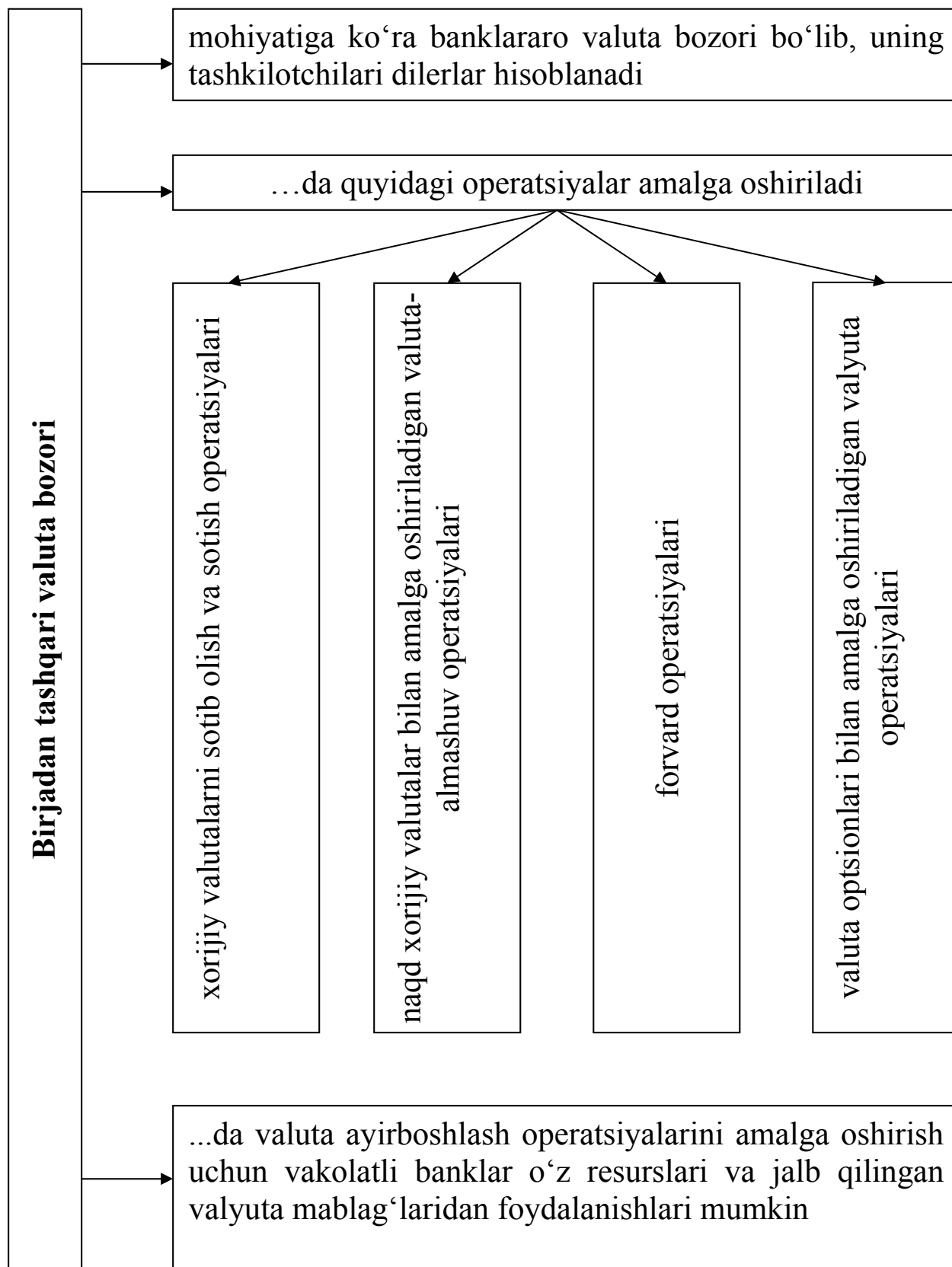

26.4. To'lov balansi va uni tartibga solish yo'llari

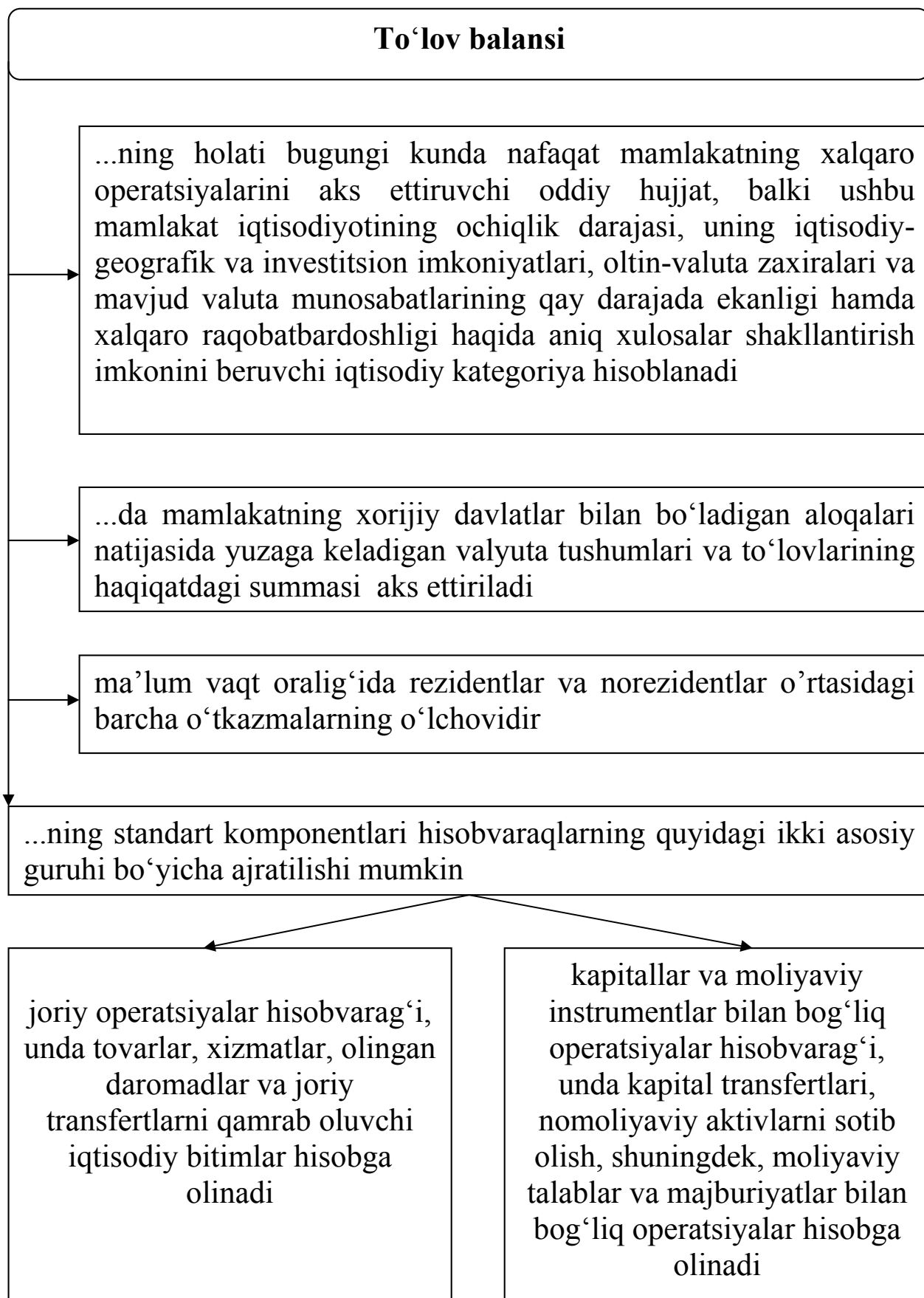

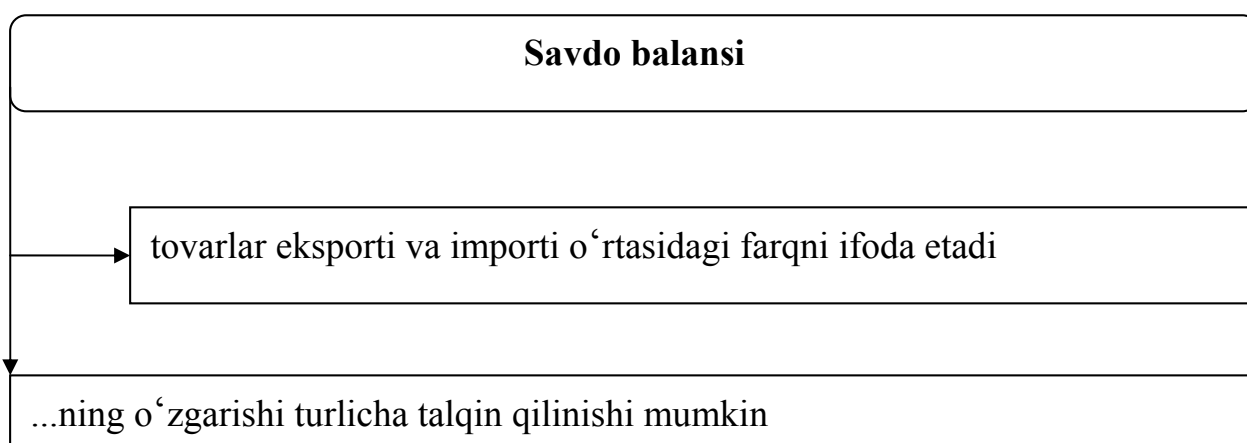
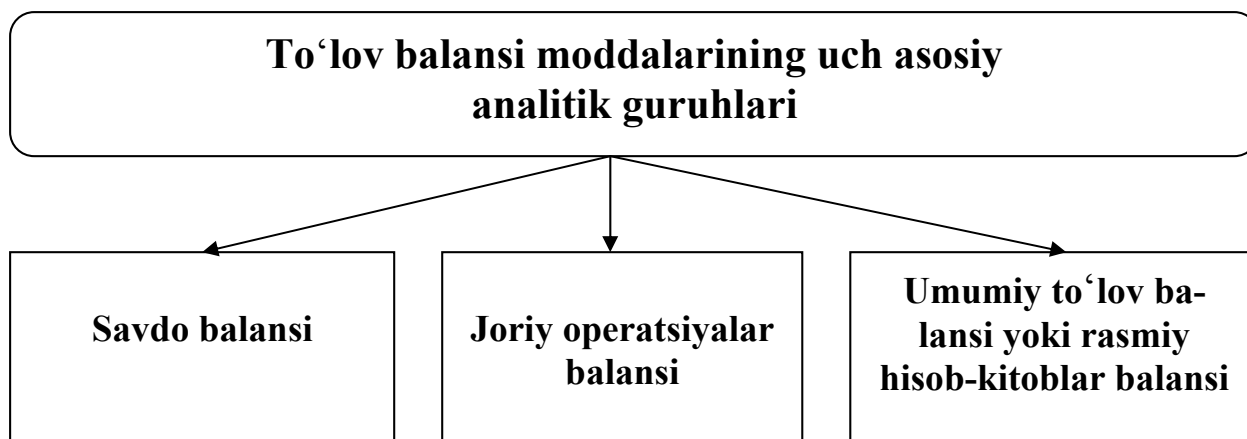

Masalan, eksportning importdan oshishi mamlakat tovarlariga jahon bozorlarida talabning oshganligi bilan izohlanadi. Agar butun dunyo mazkur mamlakatning eksport tovarlarini xarid qilsa, shuningdek, uning rezidentlari mahalliy tovarlarni import tovarlaridan afzal bilsa, demak xulosa qilish mumkinki, mamlakat iqtisodiyotining holati yaxshi hisoblanadi. Aksincha, savdo balansining defitsiti mazkur mamlakat eksport tovarlarining yetarli darajada raqobatbardosh emasligi va aholi turmush tarzini himoya qilish uchun zaruriy choralar ko'rish lozimligidan dalolat berishi mumkin. Bunday tahlil agar savdo balansidagi o'zgarish haqiqatda mazkur davlat tovarlariga bo'lgan talabning ortishi yoki kamayishi hisobiga yuz bersa maqsadga muvofiq sanaladi. Biroq savdo balansiga boshqa omillarning ta'siri ham sezilarli bo'lishi mumkin. Jumladan, qulay investitsion muhit mamlakatga xorijiy investitsiyalar oqimini rag'batlantirish bilan birga xorijdan sotib olinadigan asosiy vositalar miqdorining ham ortishiga sabab bo'lishi mumkin. Bu holat ham savdo balansi defitsitini yuzaga keltiradi, lekin mamlakat iqtisodiyotiga keskin salbiy ta'sir ko'rsatmaydi

Joriy operatsiyalar balansi

kengroq axborotni oʻzida jamlab, tovar va xizmatlar harakati bilan bogʻliq aktivlar oqimini aks ettiradi

boʻyicha ijobiy saldo boʻlganda mamlakat boshqa mamlakatlarga nisbatan netto investor hisoblanadi

boʻyicha defitsit mamlakatning sof qarzdor ekanligidan dalolat beradi

Toʻlov balansini davlat tomonidan tartibga solishning zarurligi quyidagi sabablar bilan izohlanadi

Toʻlov balansiga muvozanatsizlik xos boʻlib, bu holat defitsit yoki haddan tashqari aktiv qoldiq koʻrinishida namoyon boʻladi. Bu nomutanosiblik valuta kursi dinamikasiga, kapital oqimiga, iqtisodiyotning holatiga qattiq salbiy taʼsir koʻrsatadi

XX asrning 30-yillarida oltin-deviz standarti joriy qilingandan soʻng, toʻlov balansini muvozanatlashtirishning baho mexanizmi ish bermay qoʻydi. Shu sababli toʻlov balansini davlat tomonidan maʼlum tadbirlar orqali boshqarilishi maqsadga muvofiq boʻlib qoldi

Xoʻjalik aloqalari tobora globallashib borayotgan hozirgi davrda, iqtisodiyotni davlat tomonidan tartibga solish tizimida toʻlov balansining roli borgan sari ortib bormoqda. Toʻlov balansini muvozanatlashtirish vazifasi – davlatning barqaror iqtisodiy oʻsishini taʼminlash, inflyatsiyani jilovlab turish va ishsizlikni kamaytirish kabi vazifalar bilan bir qatorda eʼtirof etilmoqda

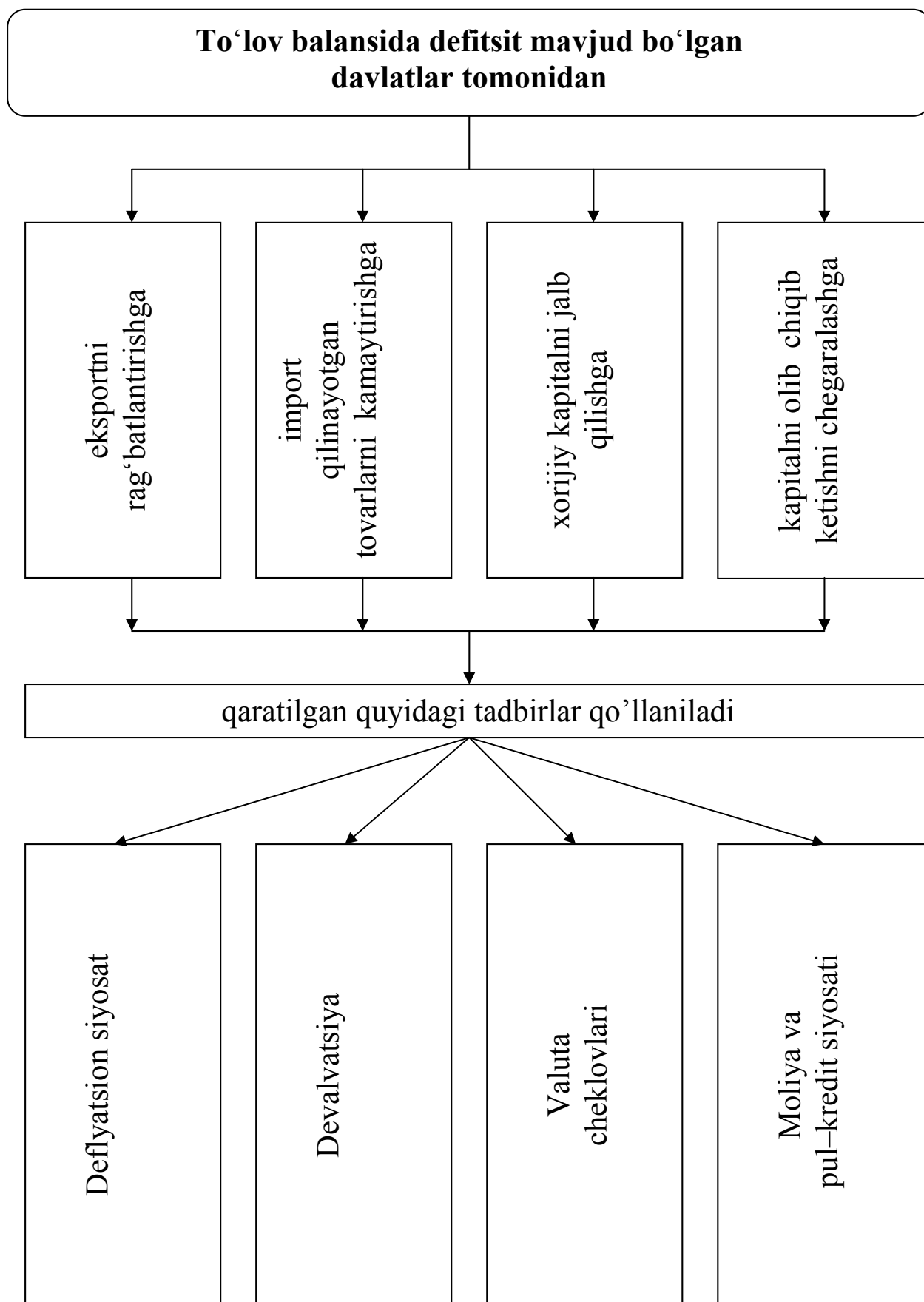

Deflyatsion siyosat

ichki talabni kamaytirishga yoʻnaltirilgan holda, oʻz ichiga budget mablagʻlarini aholi ehtiyojlariga kamroq sarflash, baholar va ish haqlarini muzlatish kabilarni qamrab oladi

...ning asosiy instrumentlaridan biri boʻlib, moliyaviy va pul-kredit choralari hisoblanadi

budget defitsitini kamaytirish

Markaziy bankning hisob stavkalarini oʻzgartirishi (diskont siyosati)

kredit cheklovlari

pul massasining oʻsib borishiga chegara qoʻyish

...ni iqtisodiy pasayish, ishsizlikning yuqori koʻrsatkichi va toʻla foydalanilmayotgan ishlab chiqarish quvvatlari sharoitida qoʻllash ishlab chiqarish va bandlikning yanada pasayishiga olib keladi

Bu esa, aholining turmush darajasiga sezilarli salbiy taʻsir koʻrsatib, vaziyatni yumshatish boʻyicha tezkor choratadbirlar qoʻllanilmasa, ijtimoiy nizolarni keltirib chiqarishi mumkin

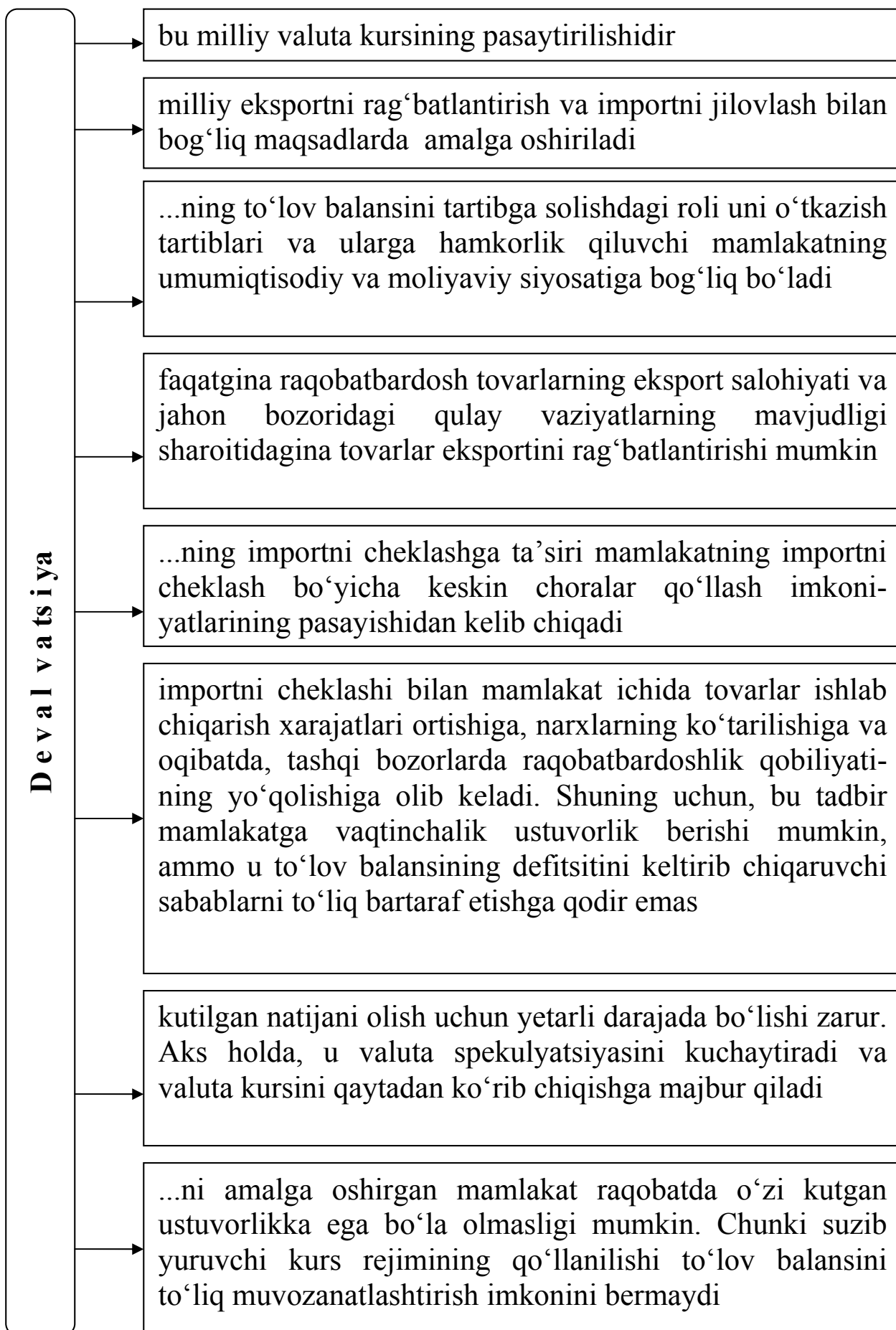

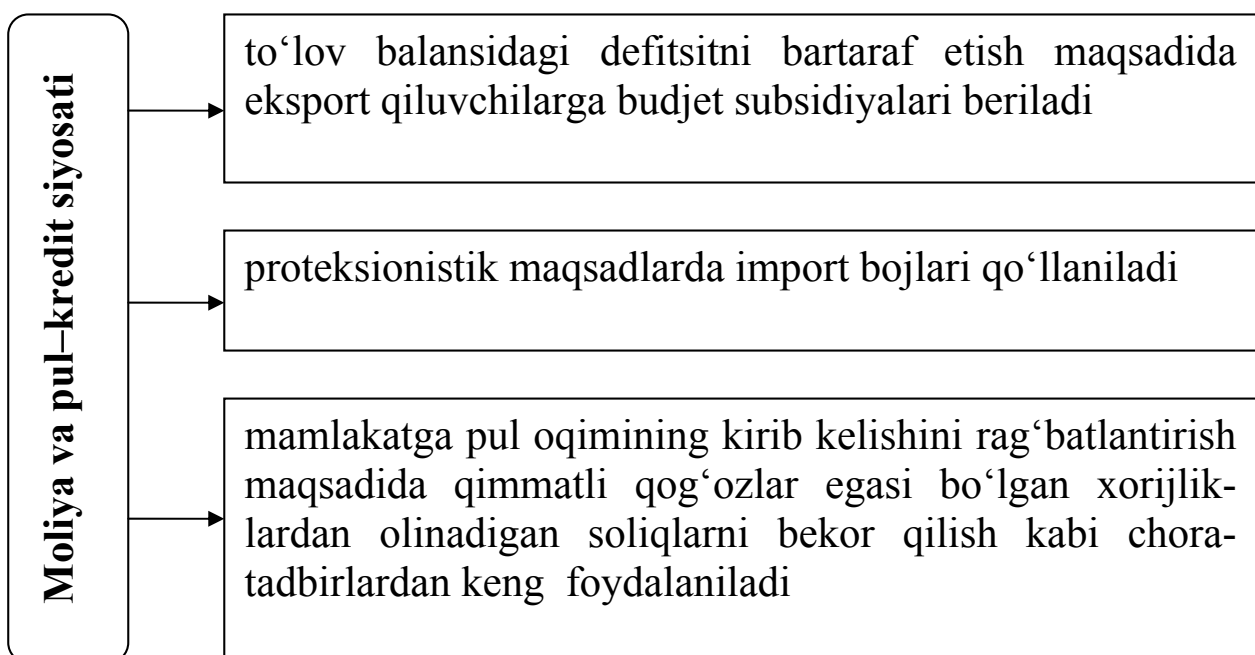
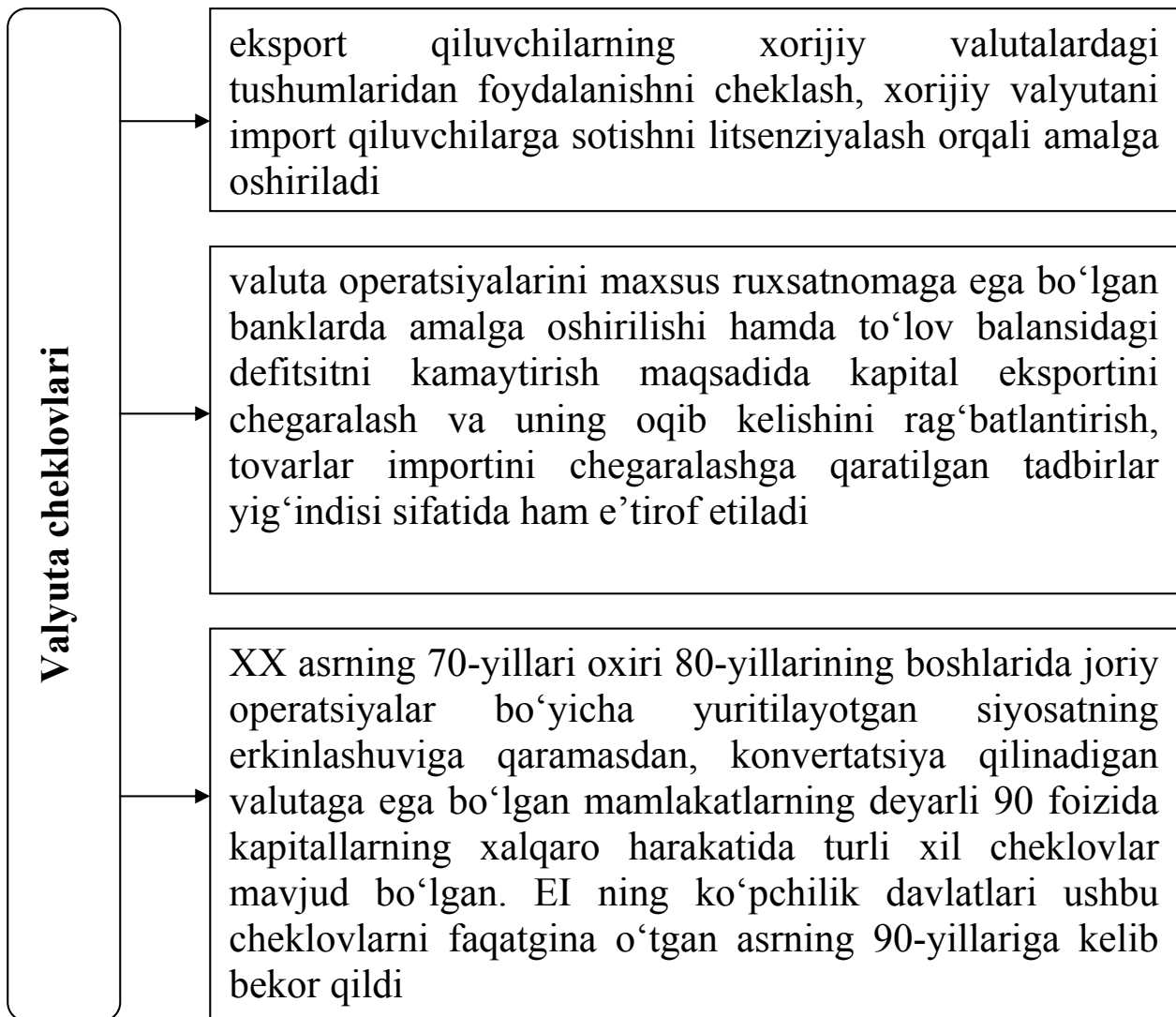

26.5. Xalqaro hisob-kitob shakllari

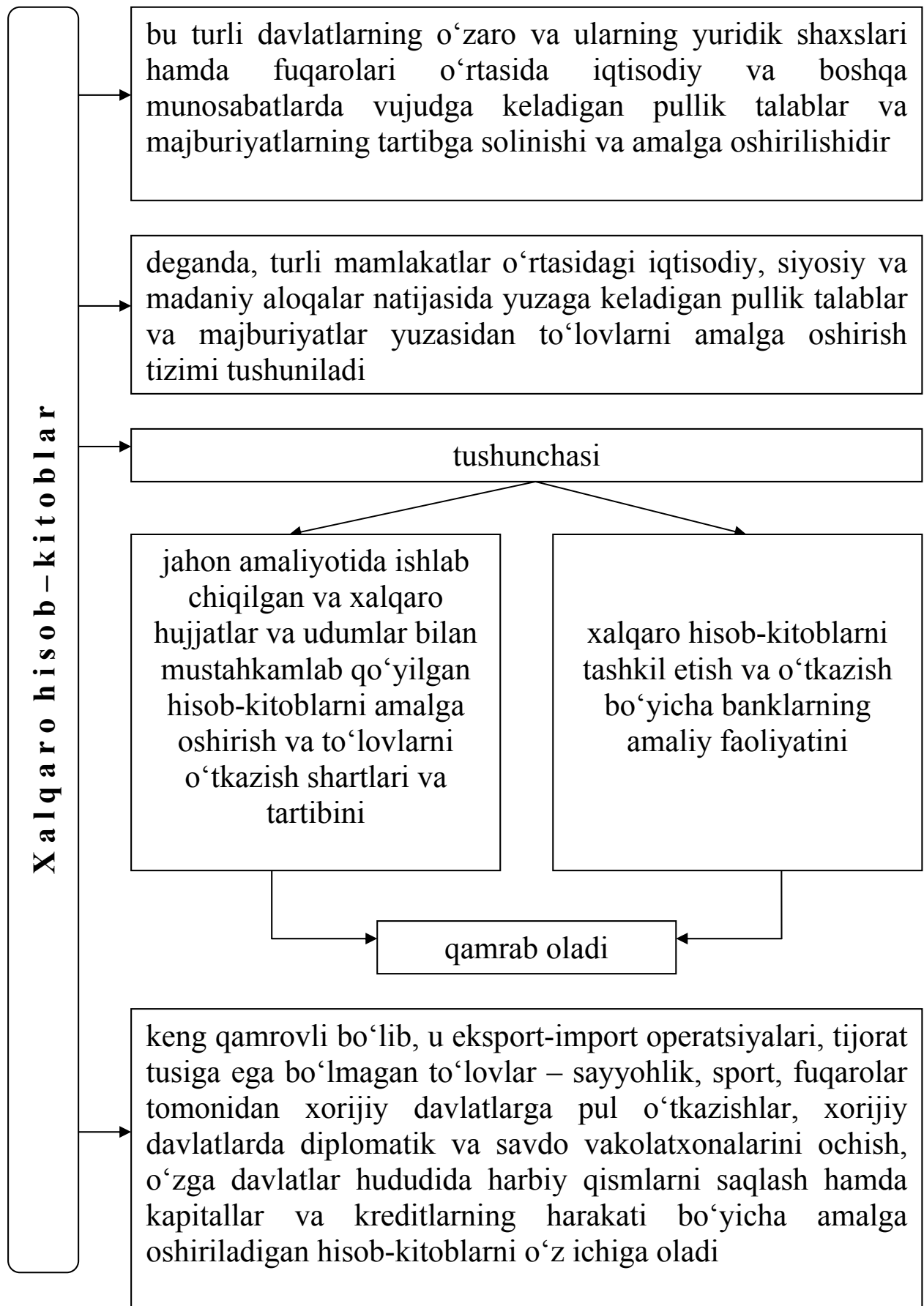

Xalqaro hisob-kitoblarning samaradorligiga ta'sir qiluvchi omillar

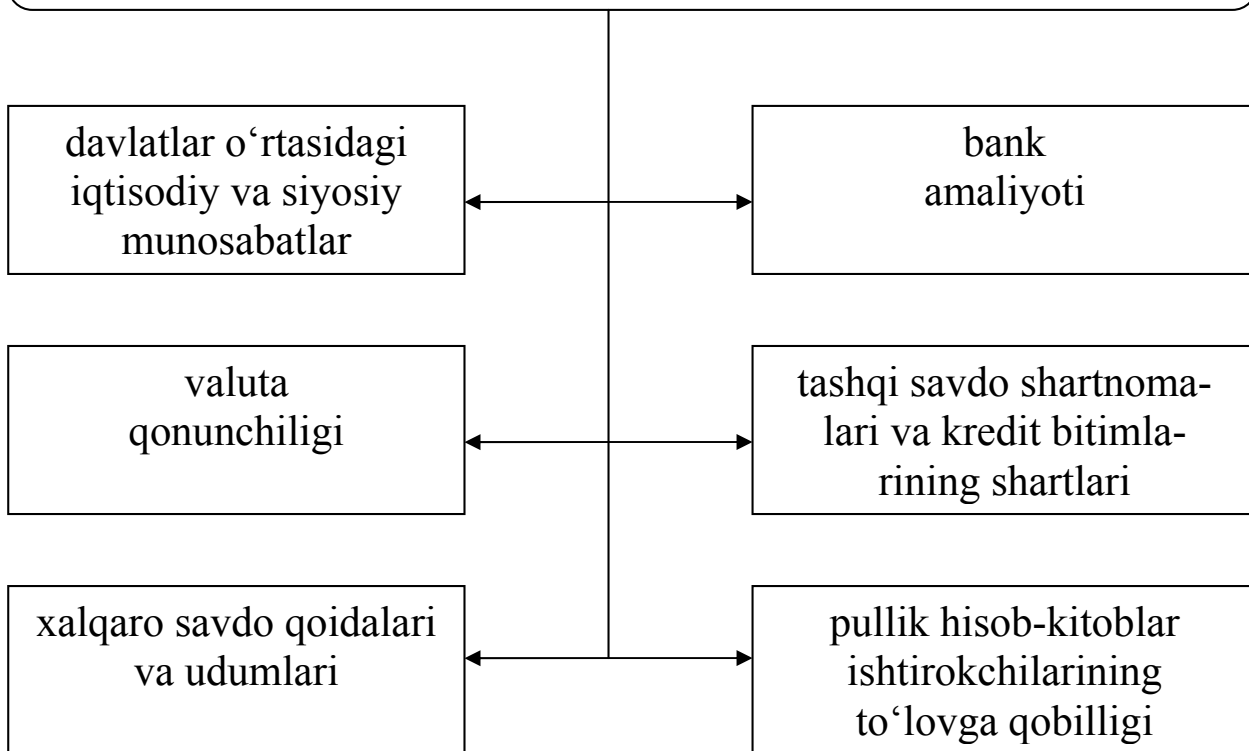

Tashqi savdo shartnomalarida valuta-moliyaviy va to'lov shartlari yaqqol aks ettirilib, ular sirasiga quyidagilar kiradi

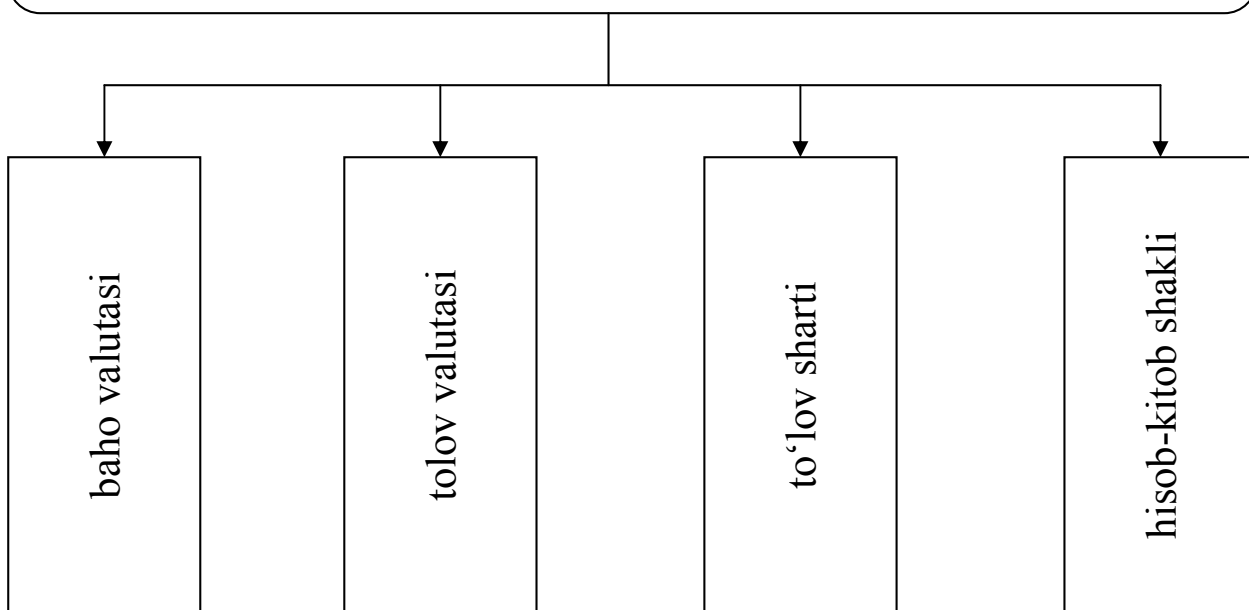

Baho valyutasi

bu tovarning bahosi o'lganadigan valuta. Ushbu valutani tanlashda tovarning turi, hukumatlararo shartnomalarning shartlari va, ayniqsa, valutaning barqarorligi hisobga olinadi. Shartnomada ko'rsatilgan baho tarkibiga tovarlarni ishlab chiqarish, uni yuklash, import qiluvchi mamlakat portiga tushirish, omborxonalariga joylashtirish, import qiluvchiga uni yetkazib berish xarajatlari kiradi

Tovarlar bahosini shartnomada belgilashning 5 asosiy usuli mavjud

Qat'iy belgilangan baholarni o'rnatish. Ushbu baho shartnoma imzolanayotgan vaqtda o'rnatiladi va shartnoma ijro etilishi mobaynida o'zgarmasdan qoladi

Bahoning qat'iy belgilab qo'yilishi. Ammo shartnoma imzolanayotgan paytda tovarlarning bahosi keskin o'zgarsa, belgilangan baho o'zgartiriladi

Tovarlar bahosini shartnoma imzolanayotgan paytda yuzaga kelgan bozor bahosida hisobga olish. Agar xomashyo eksport qilinayotgan bo'lsa, ularning biron-bir tovar birjasidagi (London yoki Nyu-York tovar birjalari va h.k.) xorijiy bahosi asosida shartnoma ijro etiladi

Tovarlar bahosi qat'iy belgilab qo'yiladi, ammo xarajatlar tarkibida o'zgarish bo'lgan taqdirda belgilangan baho o'zgartiriladi. Bu usul, ko'pchilik hollarda, asbob-uskunalarni sotishda qo'llaniladi

Aralash shakl. Tovarlarining ma'lum qismi qat'iy belgilangan baholarda, ma'lum qismi esa o'zgartiriladigan baholarda sotiladi

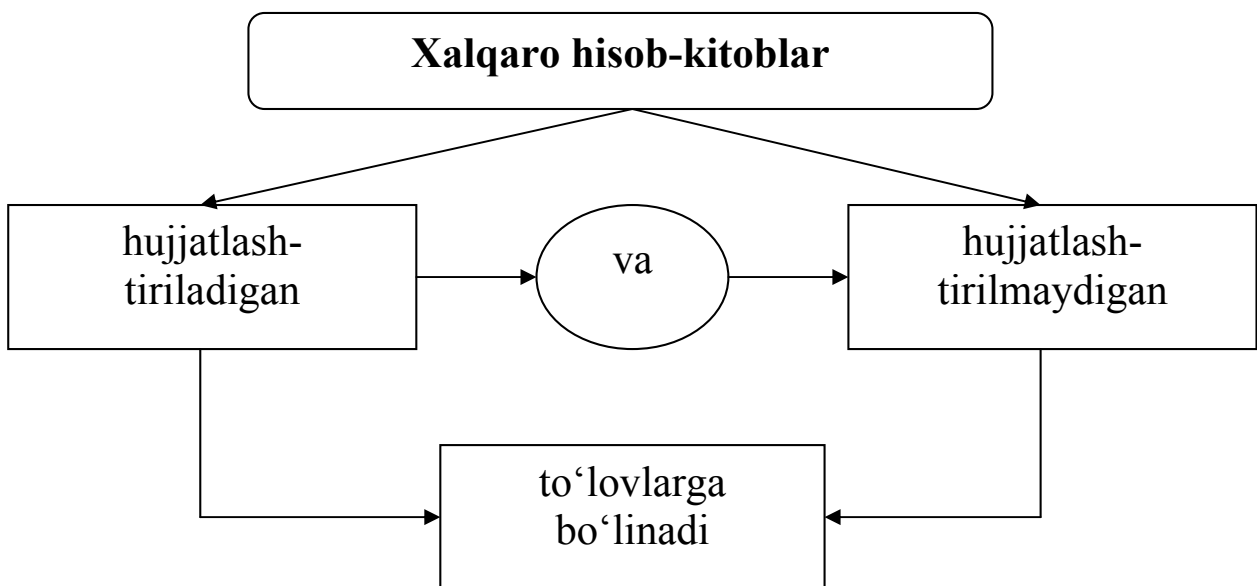
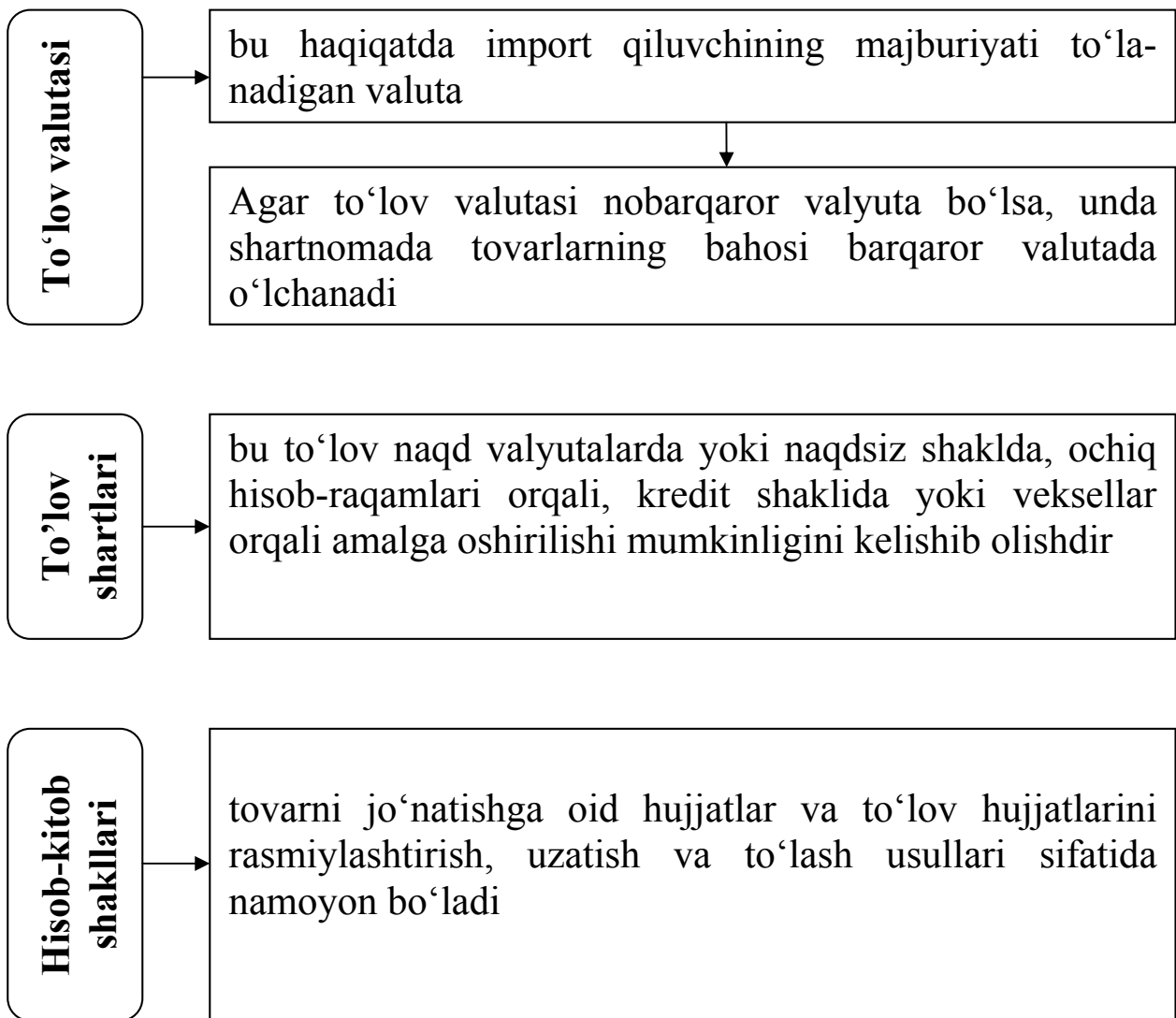

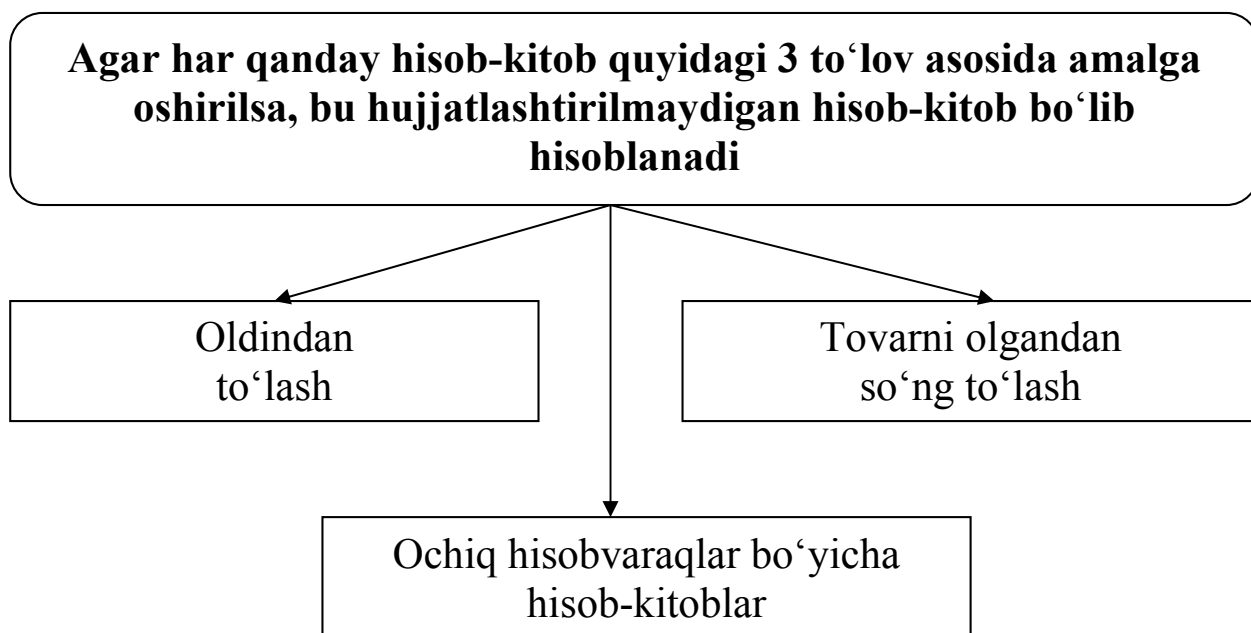
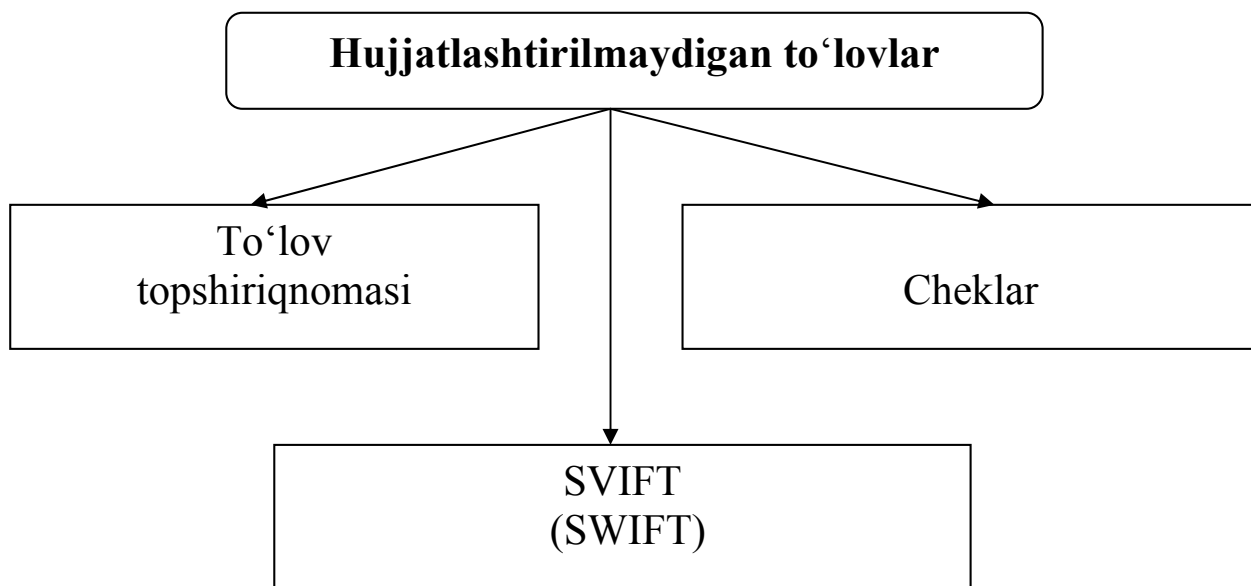
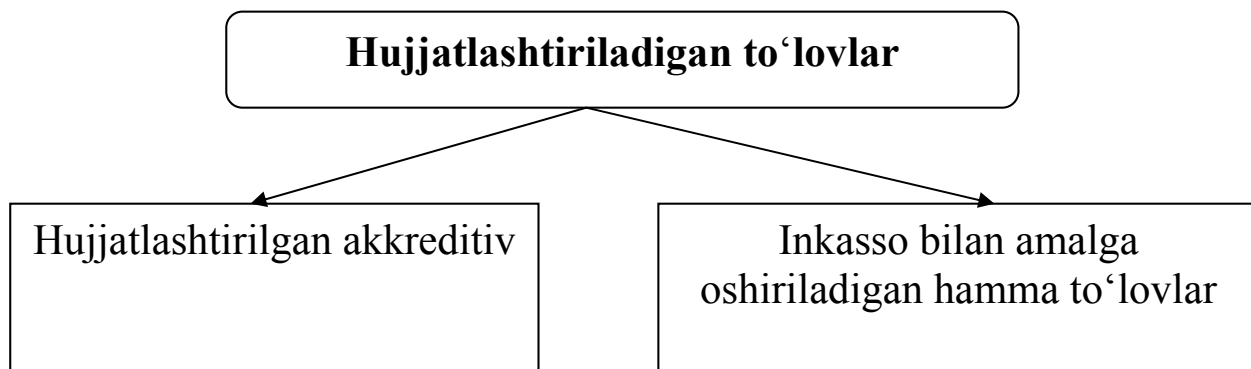

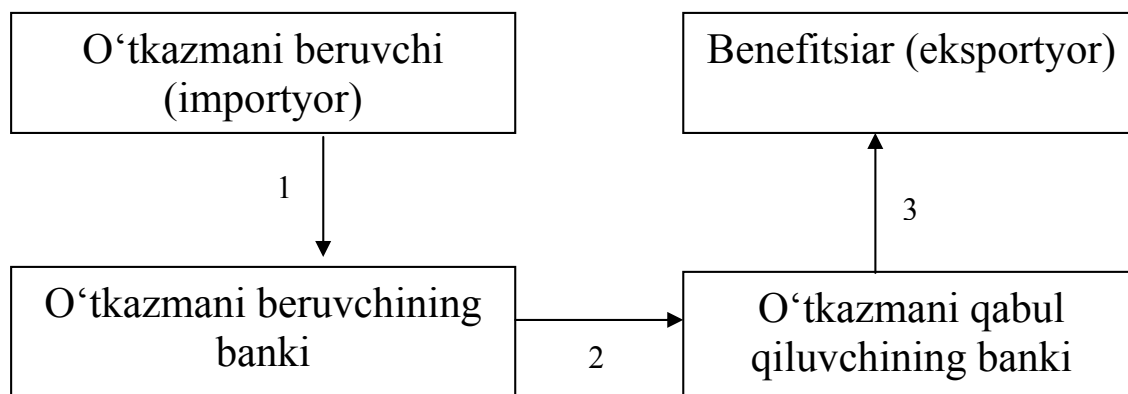
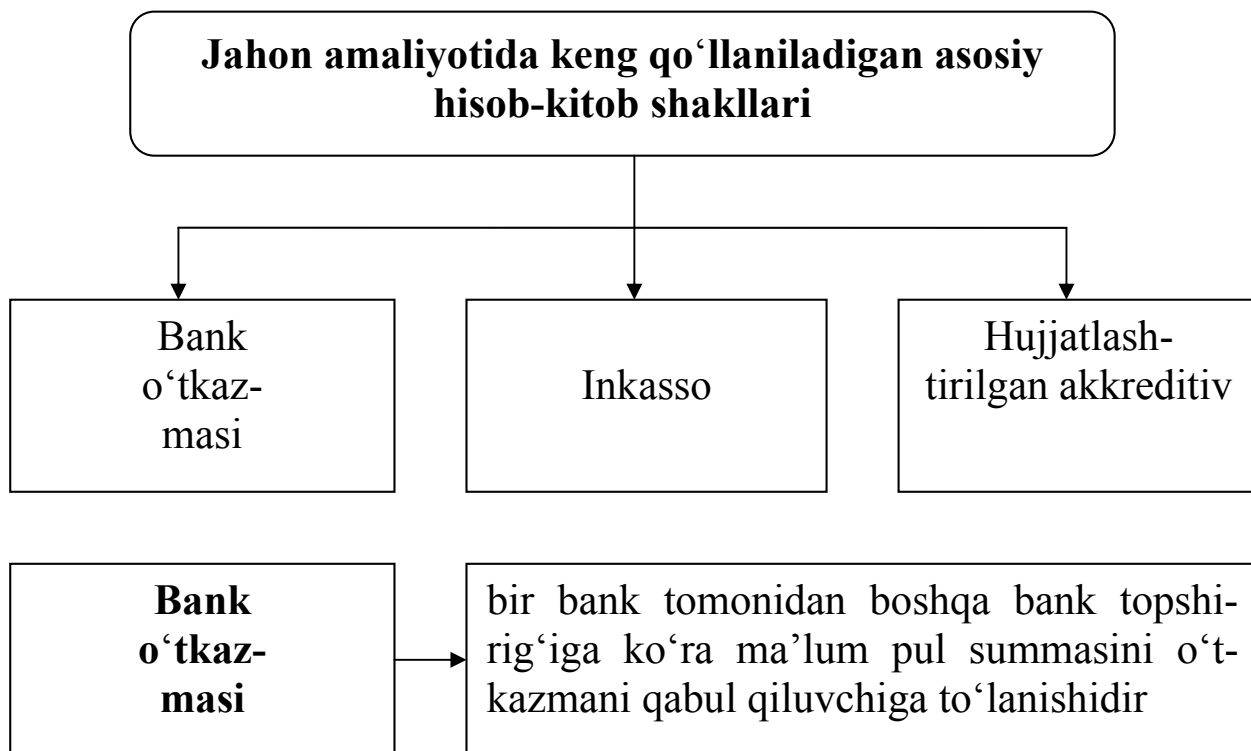

26.6.1– chizma. **Bank oʻtkazmasi**

1. Oʻtkazmani amalga oshirish toʻgʻrisida topshiriq.
2. Oʻtkazmaning amalga oshirilishi.
3. Benefitsiarni uning hisobraqamiga mablagʻ ajratilganligi xususida xabardor qilish.

To'lov topshiriqlarini xorijiy bank-korrespondentga uzatishning eng keng tarqalgan vositalari

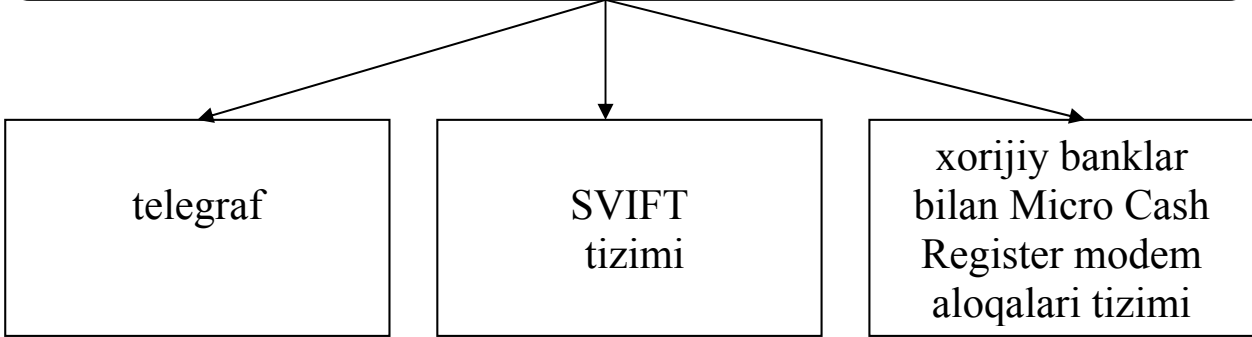

SVIFT (SWIFT – Society for Worldwide Interbank Financial Telecommunication)

bu butunjahon bank-moliya telekommunikatsi-on tarmog‘i bo‘lib, bank-moliya axborotlarini tezlik bilan uzatishga mo‘ljallangan. U ma’lumotlarni uzatish va operatsiyalarni amalga oshirish tizimi bo‘lgani uchun, uni hisob-kitoblarning mustaqil shakli sifatida hisobga olish maqsadga muvofiq emas

xalqaro hisob-kitob operatsiyalarini amalga oshirishning an’anaviy usullari bilan taqqoslaganda bir qator afzalliklarga ega, jumladan, tezkor (bankdan bankka ma’lumot yetkazish vaqti juda qisqa), ishonchli va tejamkor hisoblanadi

Micro Cash Register tizimi

Bank of New York, Bankers Trust Company, Commerzbank, Dresdner Bank kabi yirik banklar tomonidan taklif etiladi

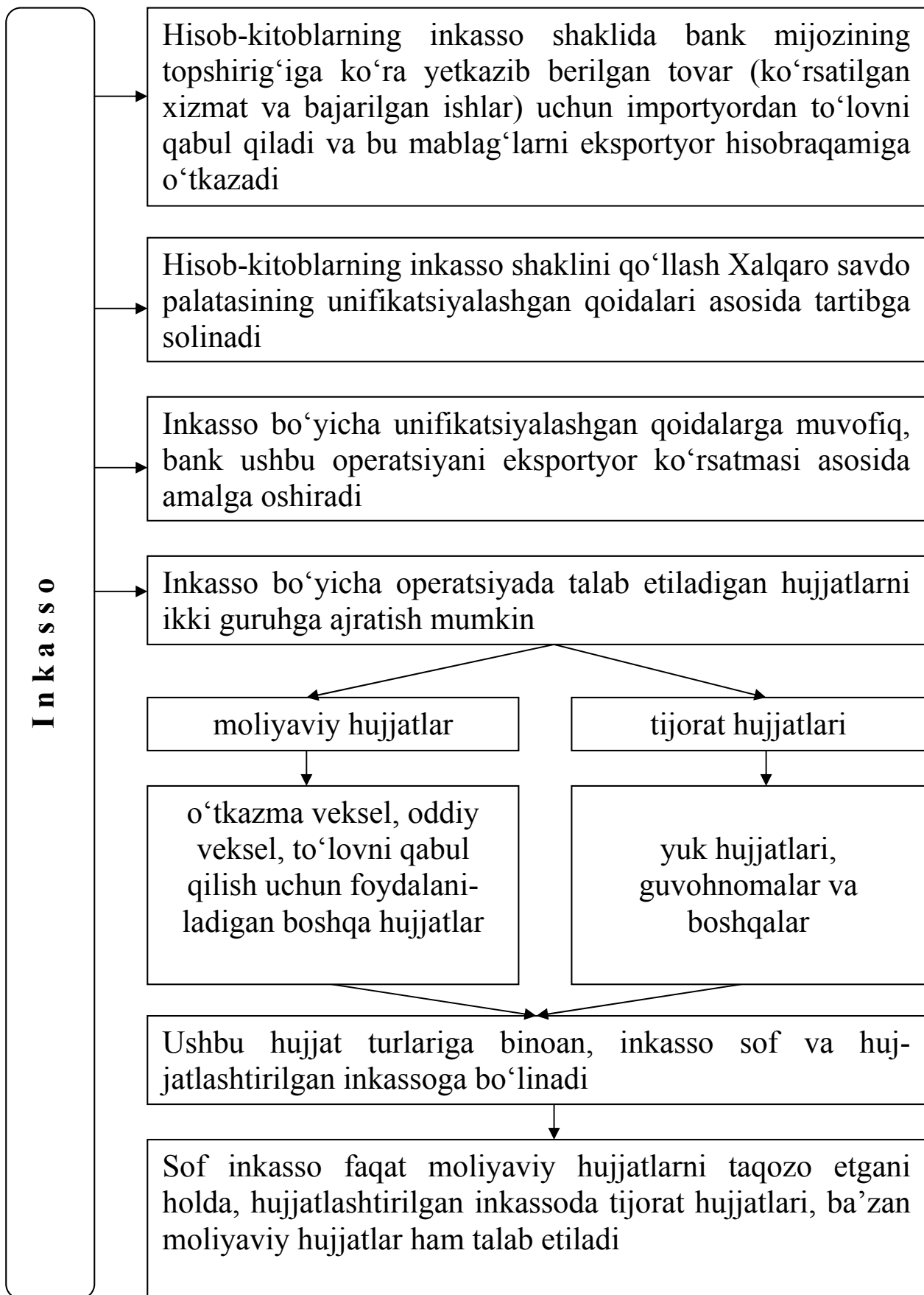

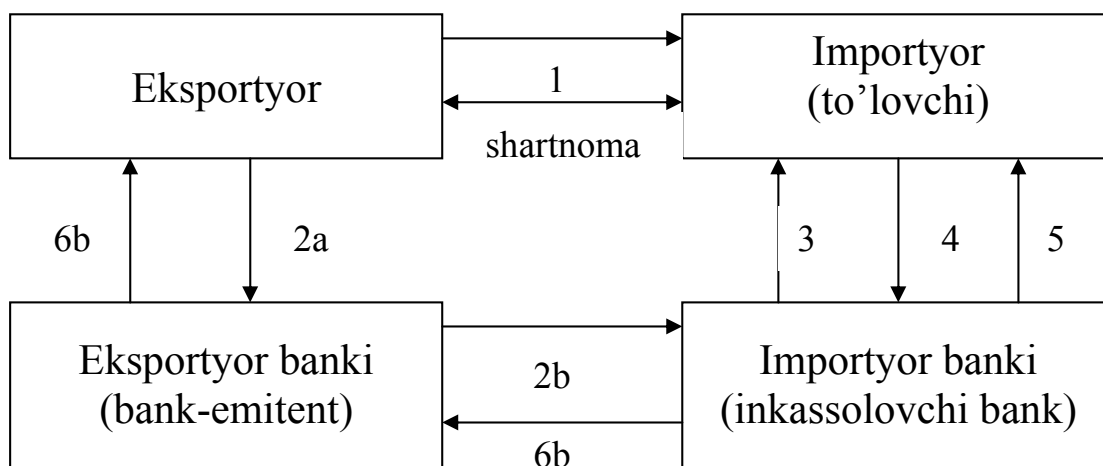

26.6.2 – chizma. Inkasso bo‘yicha hisob-kitoblar

1994-□ Tovarni yuklab jo‘natish.

2a-2b. Inkasso topshirig‘i (zaruriy hujjatlar va importyordan pulni olish shartlari borasidagi ko‘rsatma bilan birgalikda).

1. Importyorni inkasso to‘lovi bo‘yicha xabardor qilish.

2. To‘lovni amalga oshirish bo‘yicha topshiriq.

3. To‘lov hujjatlarini berish (ular asosida importyor tovarlarni qabul qiladi).

6a-6b. O‘tkazmani amalga oshirilishi va to‘lov summasini eksportyor hisobraqamiga o‘tkazilishi.

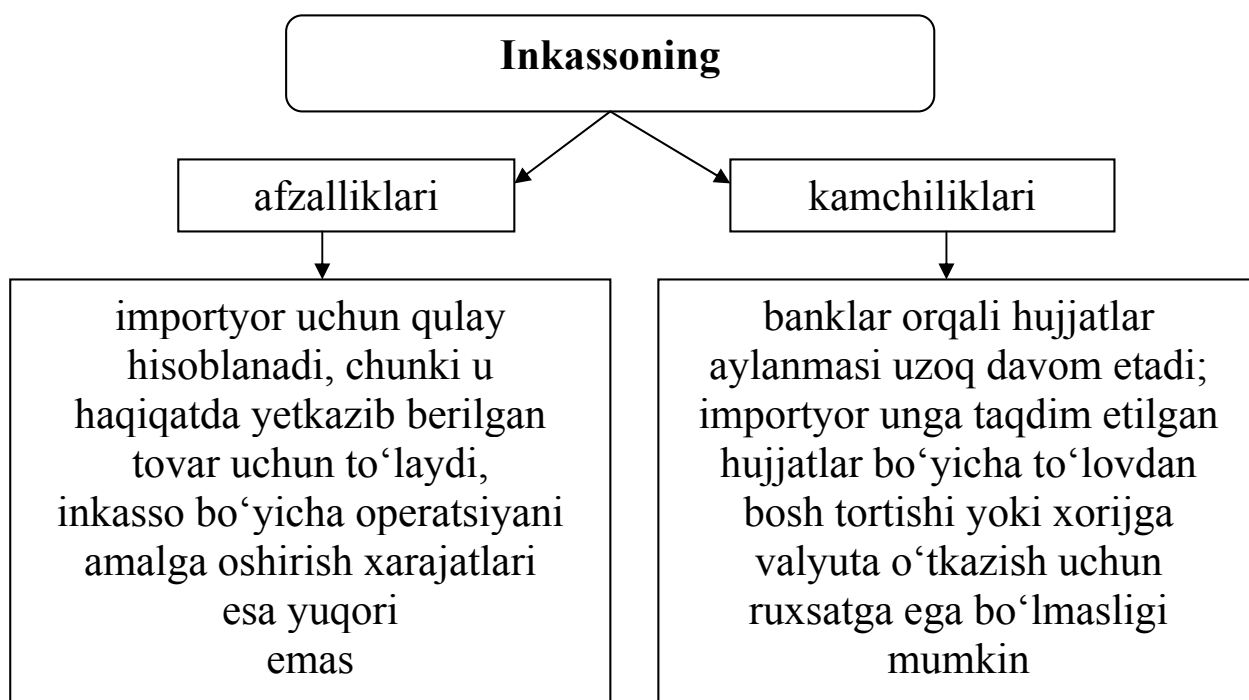

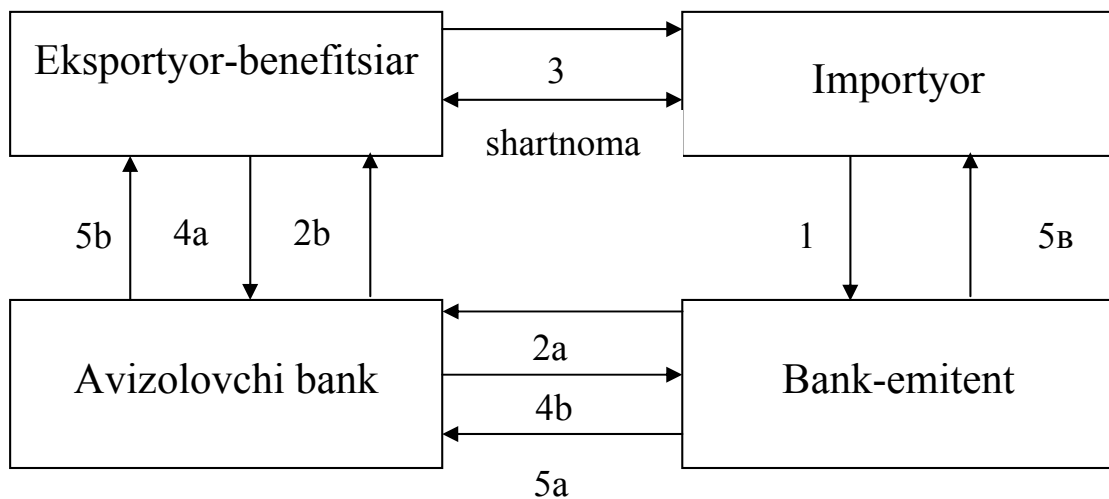
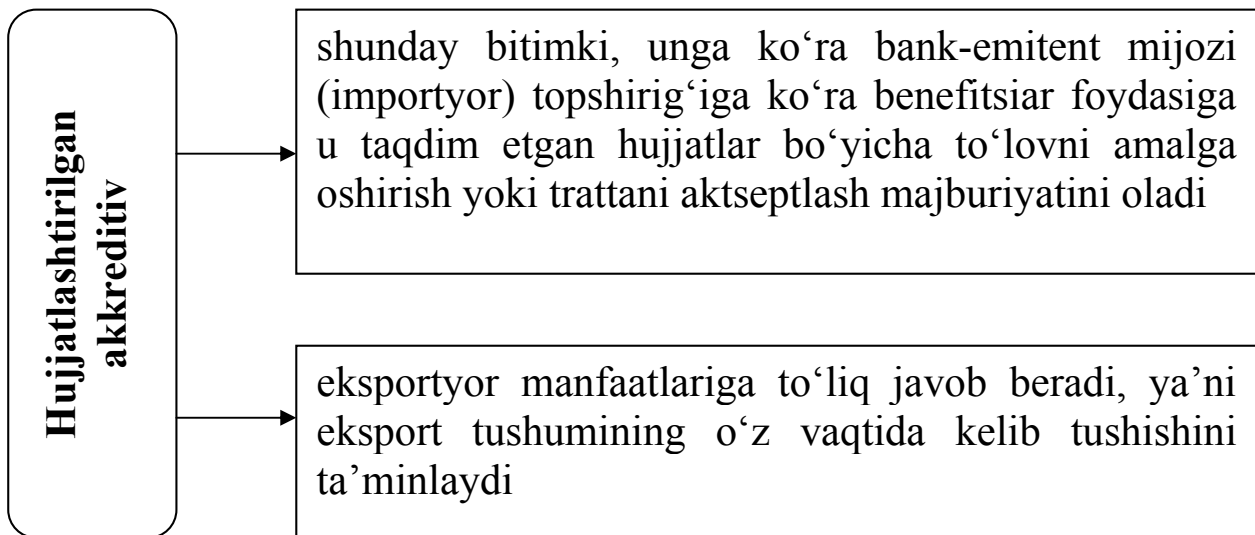

26.6.3-chizma. Hujjatlashtirilgan akkreditiv bo'yicha hisob-kitoblar

1. Importyorning bank-emitentga akkreditiv ochish to'g'risidagi arizasi.

2a-2b. Benefitsiar (eksportyor)ni uning foydasiga akkreditiv ochilganligi to'g'risida xabardor qilish.

1994-□ Tovarni yuklab jo'natish.

4a-4b. Akkreditiv uchun zarur bank hujjatlarini taqdim etish.

5a-5b. Olingan hujjatlar bo'yicha to'lovni amalga oshirish va benefitsiar hisobraqamiga eksport tushumini o'tkazish.

5v. Importyor hisob raqamini debetlash va unga to'lov uchun asos bo'lgan hujjatlarni berish.

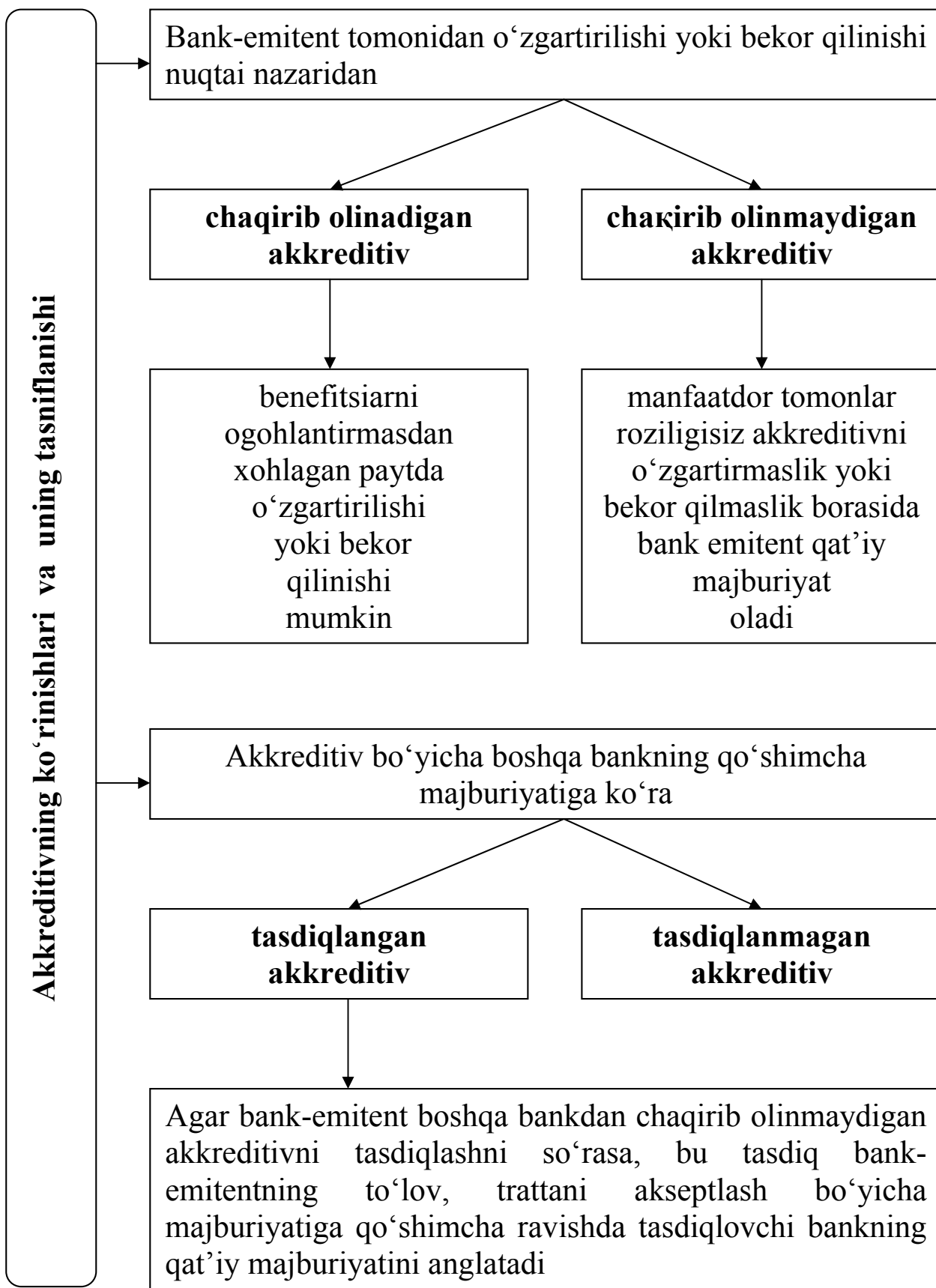

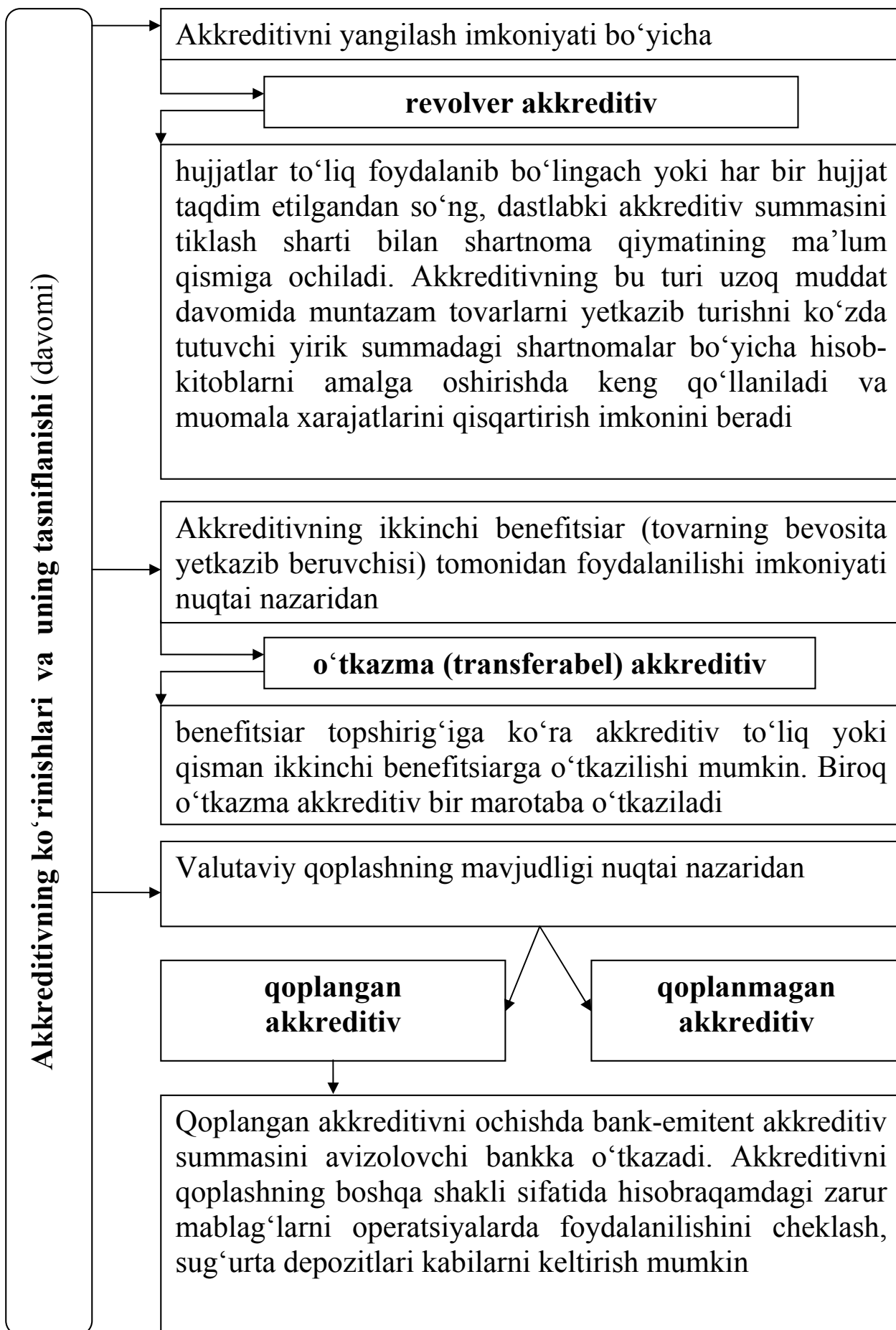

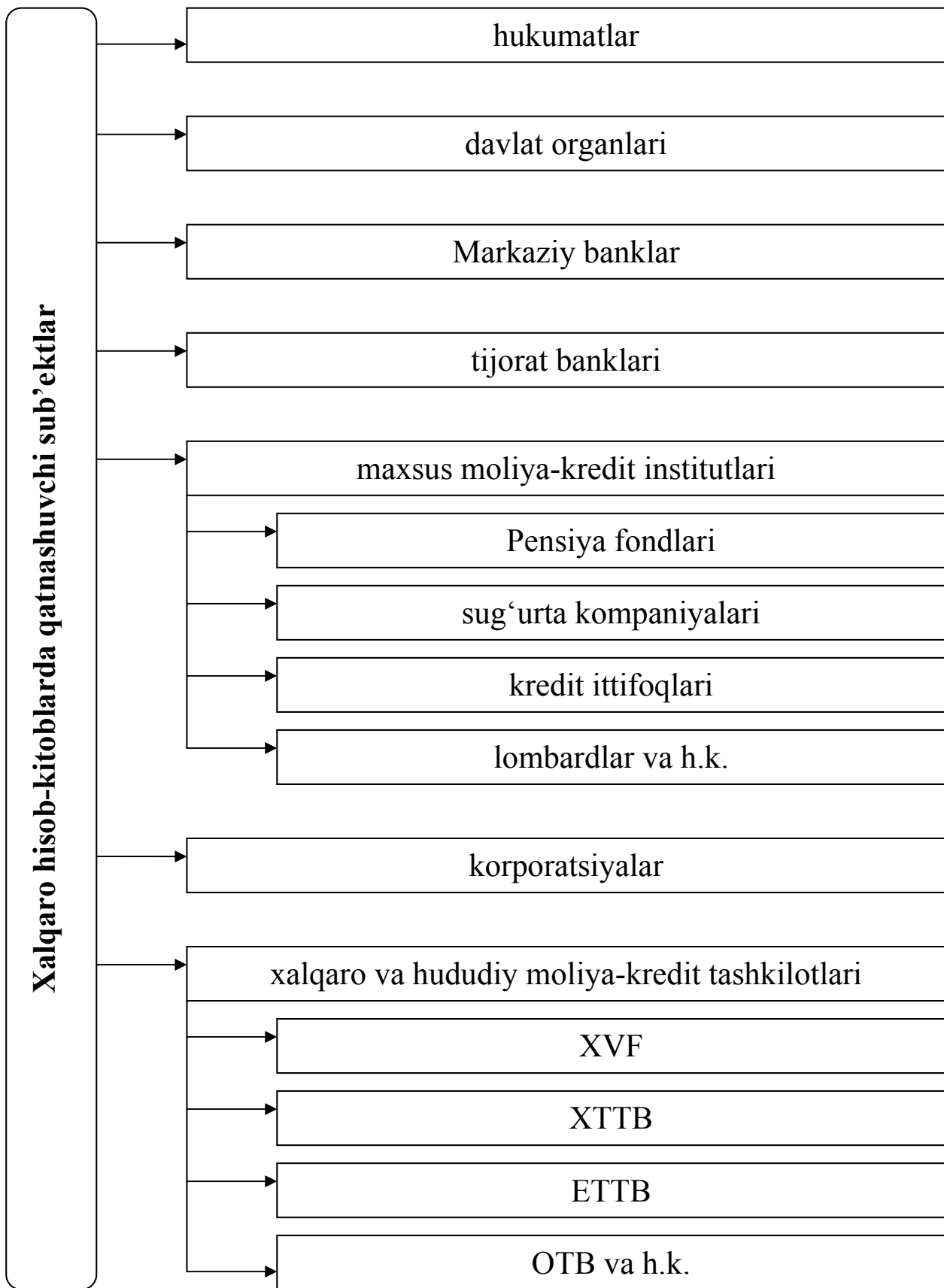

26.6. Xalqaro kredit

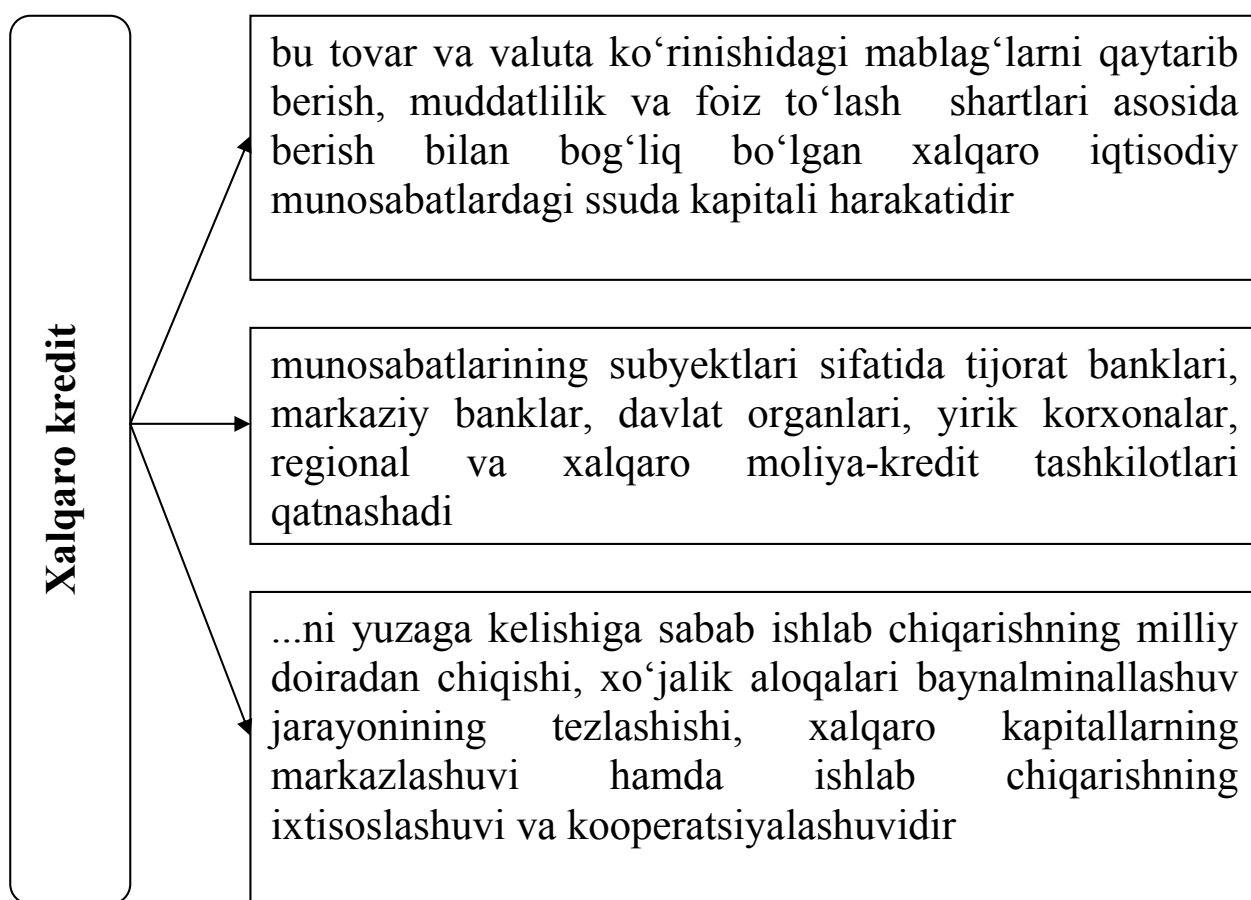

Xalqaro kredit munosabatlarini tashkil qilishning prinsiplari

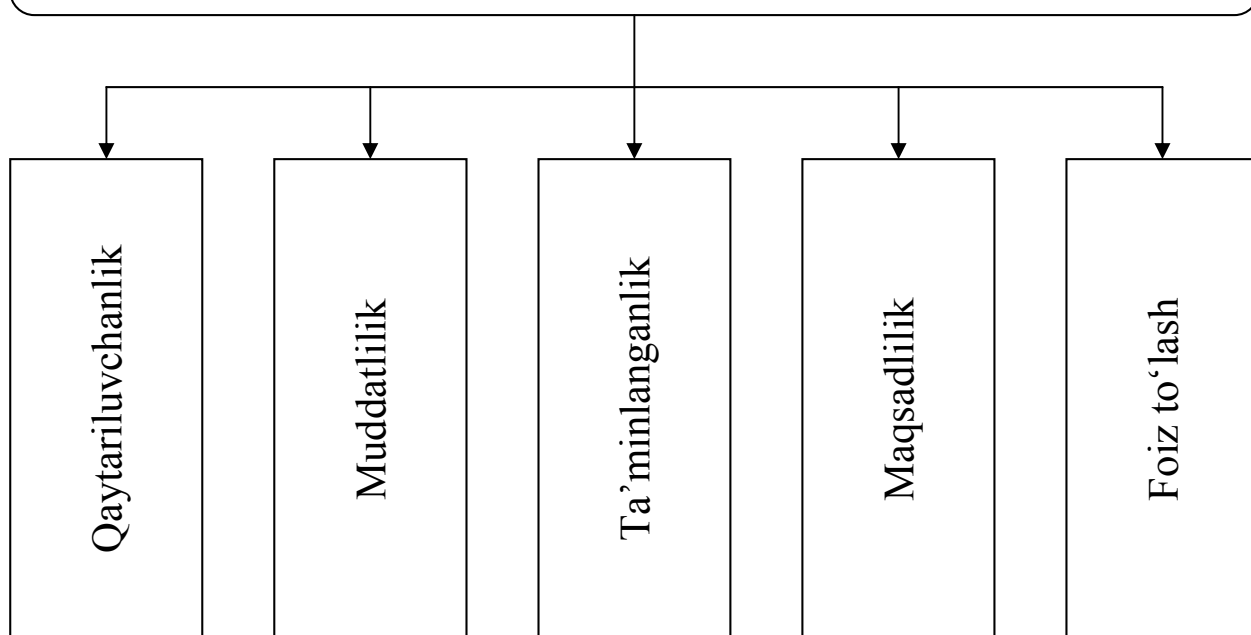

Xalqaro kreditning funksiyalari

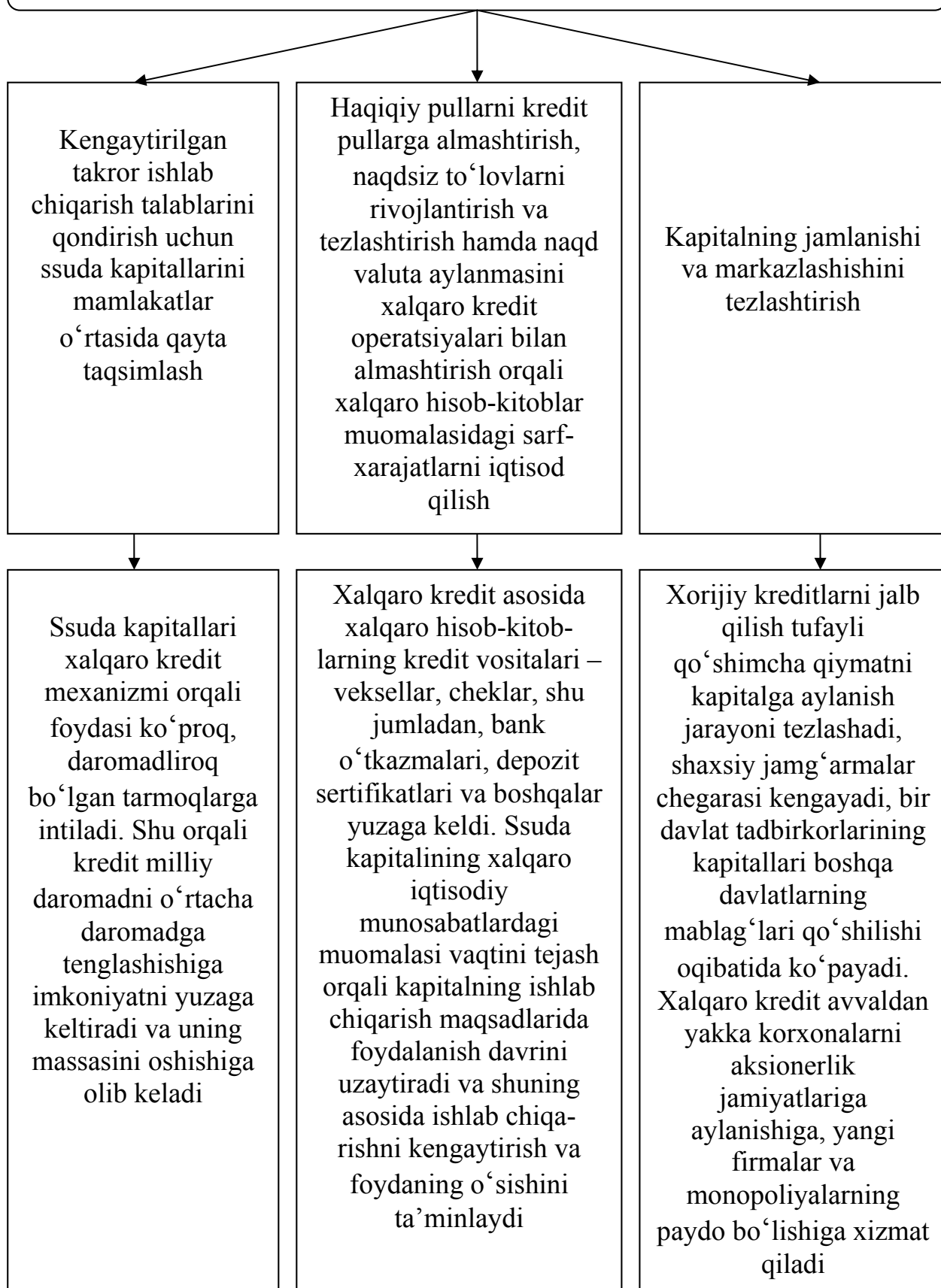

Xalqaro kreditning iqtisodiyotdagi

ijobiy oʻrni

takror ishlab chiqarish rivojlanishini taʼminlash va kengaytirish orqali namoyon boʻladi, tashqi iqtisodiy aloqalarning rivojlanishiga turtki boʻlib xizmat qiladi, ishlab chiqarishning baynalminallashuviga va ayirboshlashuviga, jahon bozorining tashkil topishiga va rivojlanishiga, xalqaro mehnat taqsimotining chuqurlashuviga olib keladi

salbiy oʻrni

bozor iqtisodiyotini rivojlantirishda uning qarama-qarshiliklarini kuchaytirish orqali namoyon boʻladi, iqtisodiyotida nomutanosiblik chuqur-lashadi, kredit-tovarlarni qayta ishlash tezlashadi, mamlakatlar oʻrtasida ssuda kapitallarini qayta taqsimlaydi hamda iqtisodiy koʻtarilish va davriy pasayish davrlarida ishlab chiqarishni juda tezlashtiradi. Xalqaro kredit ijtimoiy ishlab chiqarishdagi nomutanosiblikni kuchaytiradi, buning oqibatida daromadli tarmoqlar rivojlanishi osonlashadi, shu bilan birgalikda chet el kapitali jalb qilinmagan tarmoqlarning rivojlanishi sekinlashadi

Xalqaro kredit yordamida takror ishlab chiqarish jarayonini tezlashtirish yo'nalishlari

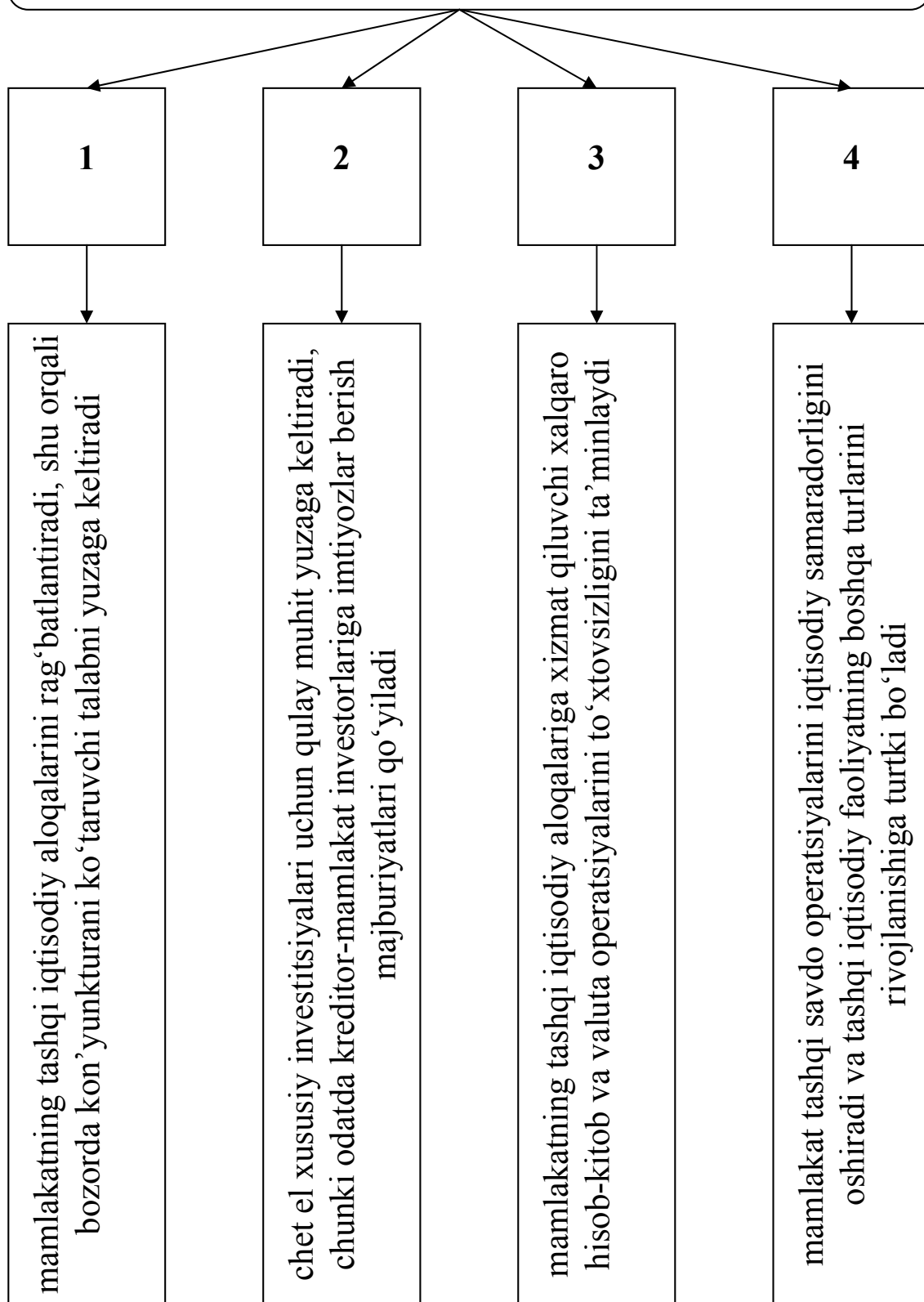

Xalqaro kredit siyosati kreditor mamlakatning jahon bozoridagi o'rnini kuchaytirishga xizmat qiladi va u quyidagilarda namoyon bo'ladi

Xalqaro kreditni qarz sifatida olgan mamlakatdagi daromadlarni qarz bergan mamlakatga olib o'tishda foydalaniladi. Ssudani qaytaruvchi har yilgi foiz to'lovlari, jamiyatning sof daromadi miqdorini ko'paytiruvchi va ishlab chiqarishning o'sishini ta'minlovchi jamg'armalarning tashkil topishi, ularning manbalari qarzdor mamlakatlarga salbiy ta'sir etadi

Xalqaro kredit qarz oluvchi mamlakat tomonidan kreditor mamlakatlar uchun qulay iqtisodiy va siyosiy muhit yaratishni taqozo etadi

Kredit diskriminatsiyasi va kredit qamali

Yetakchi mamlakatlar o'z o'rnini yanada mustahkamlash uchun banklar, hukumatlar, xalqaro va regional valuta-kredit va moliya tashkilotlari orqali vaqti-vaqti bilan ularga mos kelmagan siyosat yuritayotgan davlatlarga nisbatan kredit diskriminatsiyasi va kredit qamalini qo'llashadi

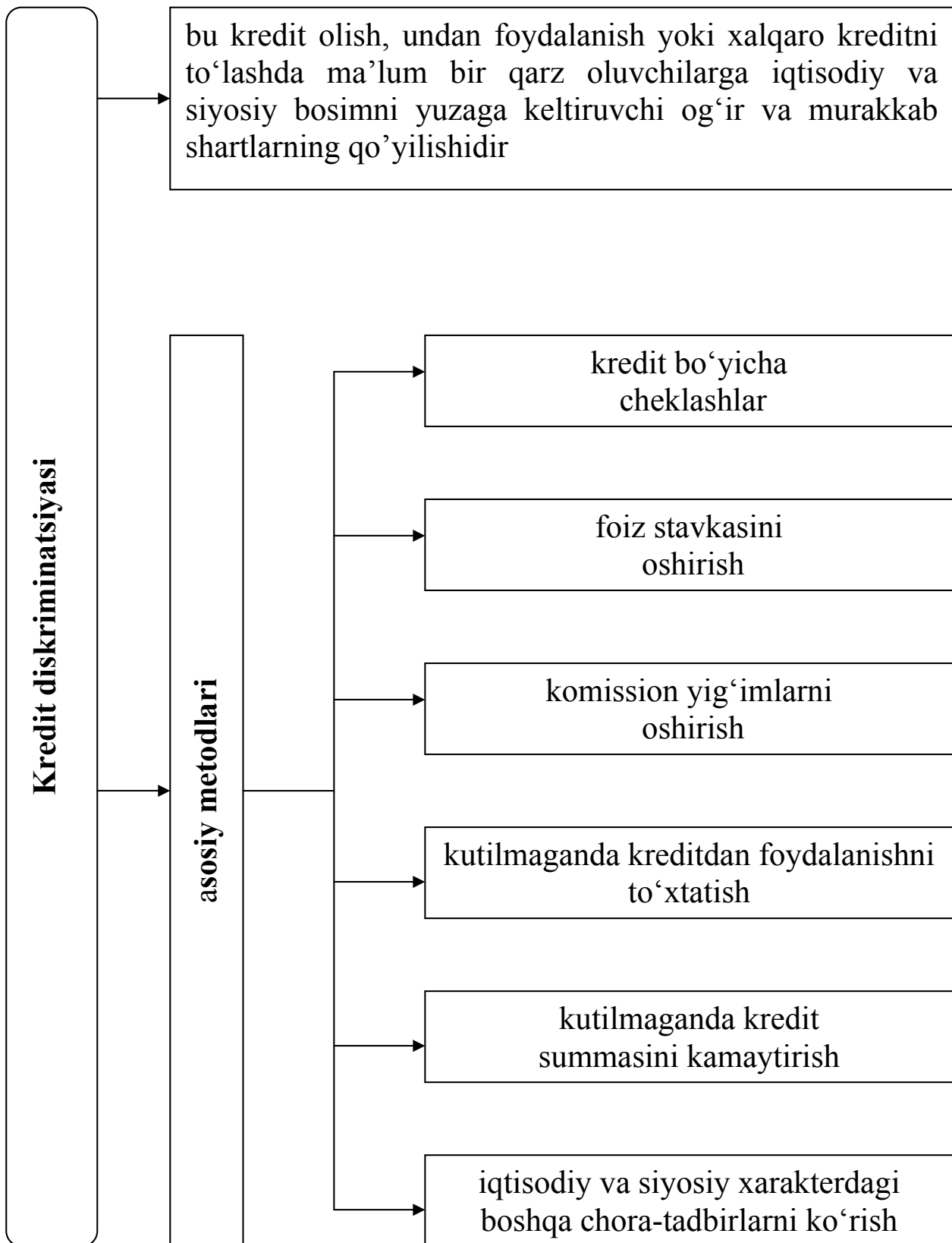

Ishlab chiqarish va ayirboshlashning baynalminallashuvi, jahon xo‘jaligi aloqalari yangi shakllarining vujudga kelishi xalqaro kredit shakllari xilma-xilligining rivojlanishiga obyektiv asos bo‘lib xizmat qiladi

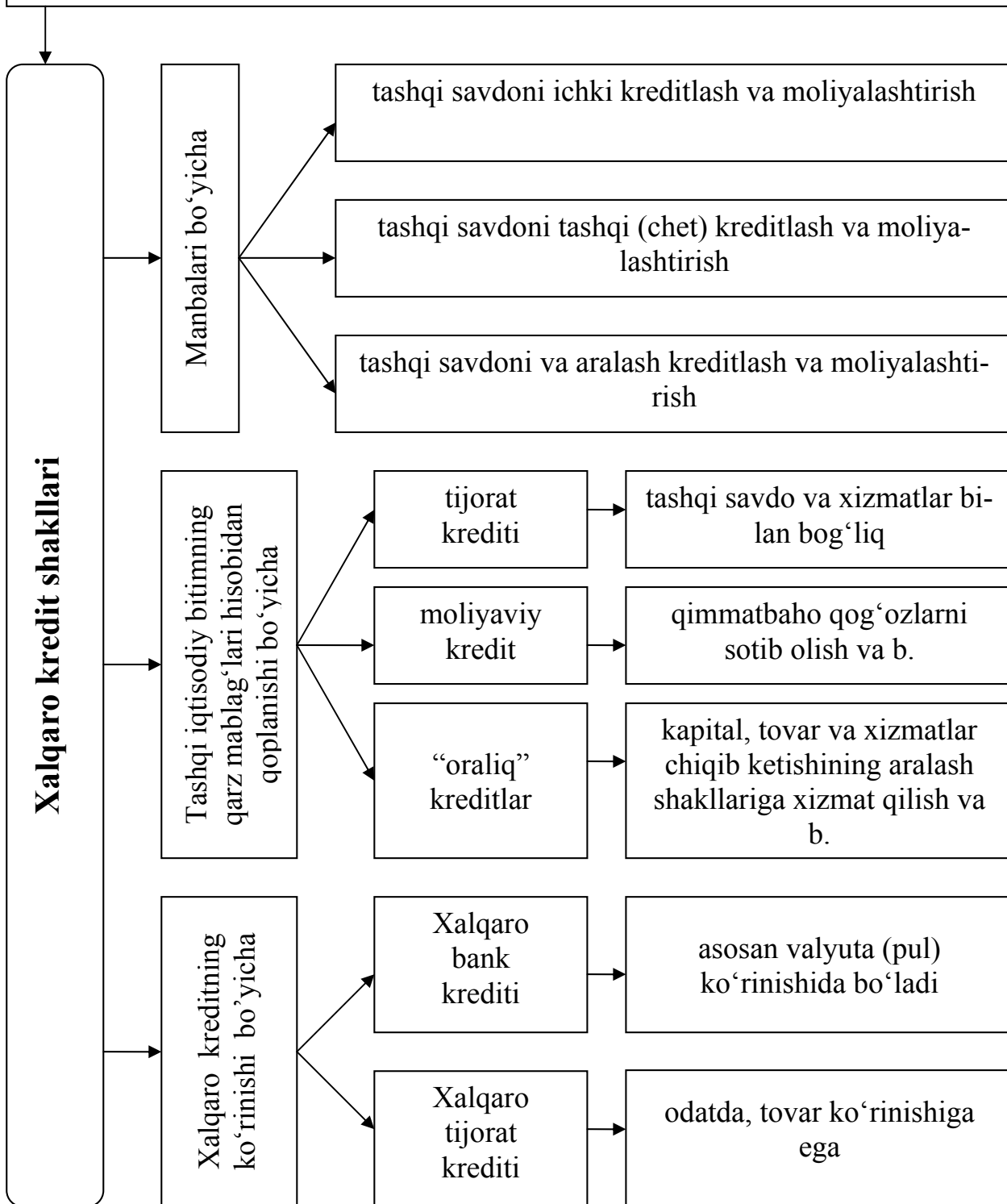

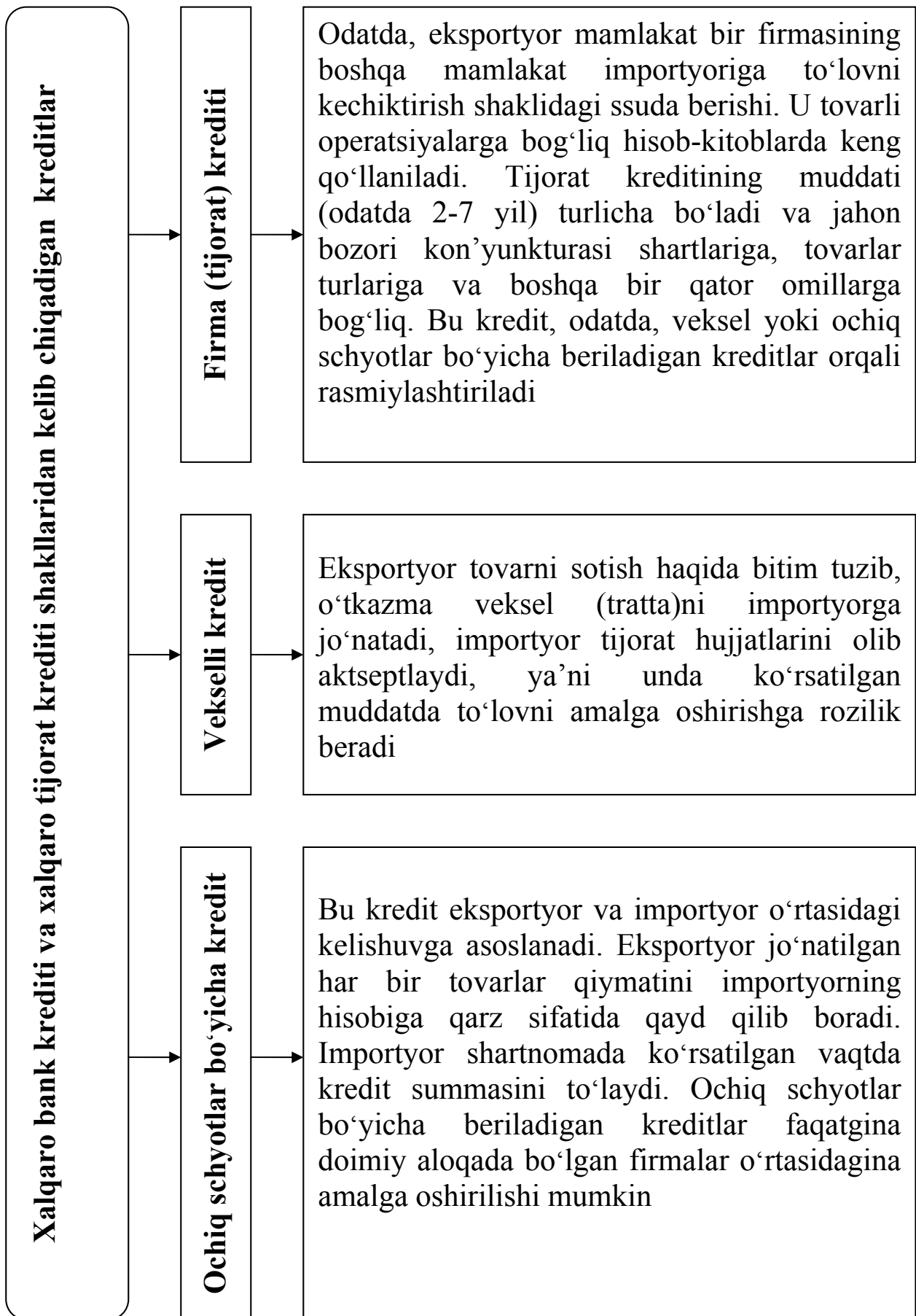

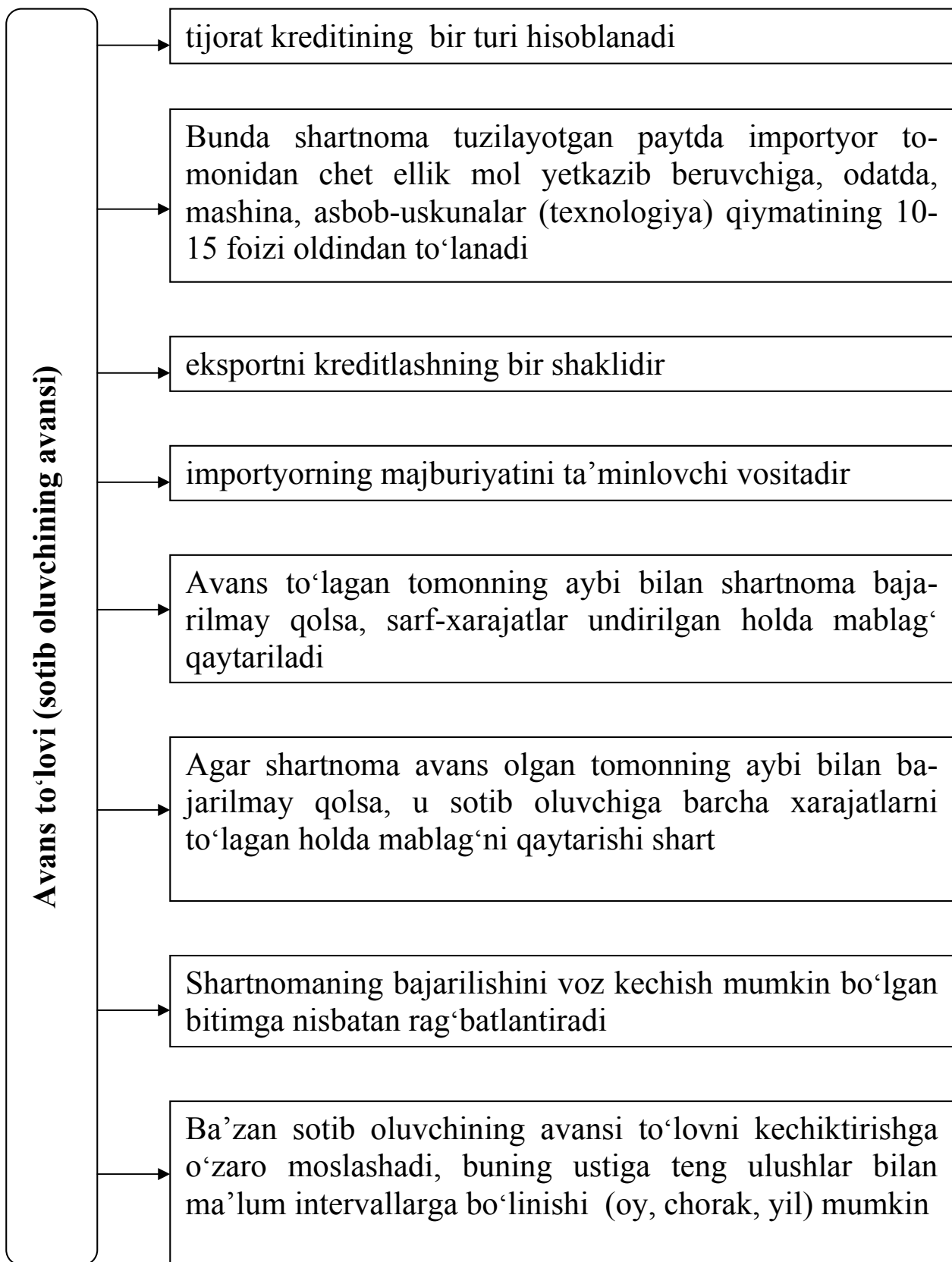

Xalqaro tijorat krediti va xalqaro bank krediti

Xalqaro tijorat krediti sotuvchi va sotib oluvchi o'rtasidagi munosabatni namoyon qilsada, u odatda, xalqaro bank krediti bilan qo'shib ketadi. Mashina va asbob-uskunalarni sotishda tijorat krediti uzoq muddatga beriladi (7 yilga), bu esa, o'z navbatida, eksportyor ancha mablag'ining jalb qilinishiga olib keladi. Shu sababli, eksportyor bank kreditiga murojaat qiladi.

Tijorat krediti hajmi va moliyalashtirish shartlari bo'yicha mashina va asbob-uskunalarning eksportini kreditlash muammosini to'liq yecha olmaganligi sababli bank kreditlarining roli oshadi.

Bank krediti - eksport va importni kreditlashda ssuda shaklida namoyon bo'ladi va u tovarlar, tovar hujjatlari, veksellar hamda trattani garovga olgan holda beriladi. Ba'zan banklar o'zlariga chambarchas aloqada bo'lgan yirik eksportyor-firmalarga blankli kredit, ya'ni ta'minlanmagan kreditlar berishadi.

Xalqaro savdoda bank kreditlari tijorat kreditlariga nisbatan ustunlikka ega. Ular kredit oluvchiga olgan mablag'laridan tovarlar sotib olishga mustaqil foydalanish imkoniyatini tug'diradi, mol etkazuvchi firmadan kredit so'rashdan ozod etadi hamda oxirgi tovarlarga hisob-kitoblarni bank kreditidan foydalanib to'lash imkonini beradi.

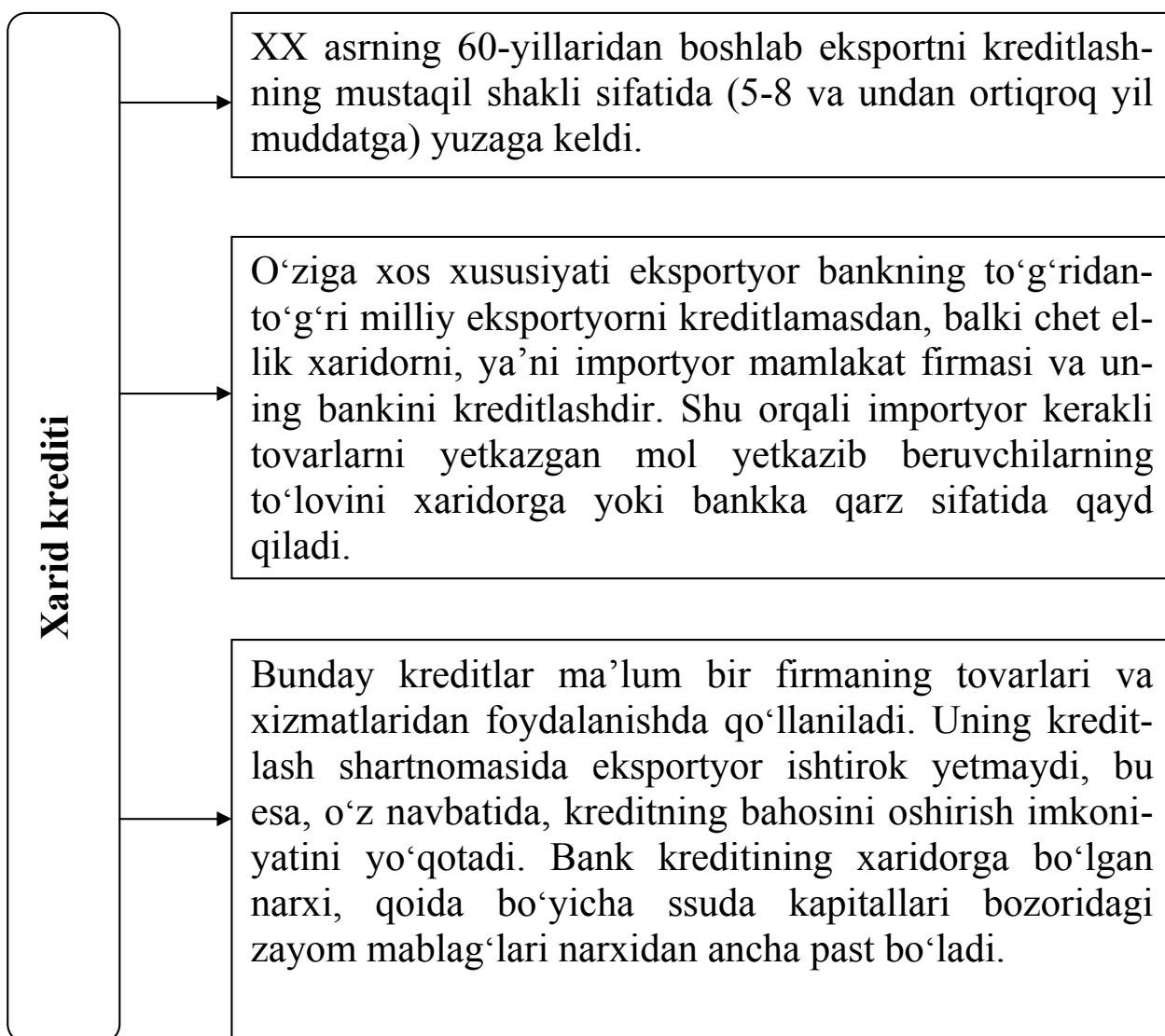
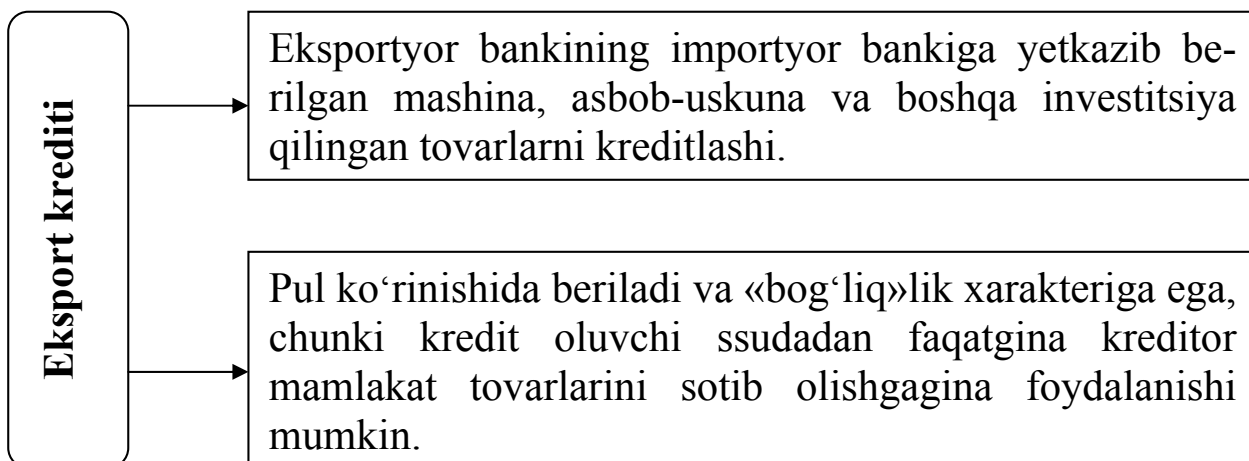

26.7. O‘zbekiston Respublikasida valuta munosabatlarini tartibga solishning o‘ziga xos xususiyatlari

O‘zbekiston Respublikasida valutani tartibga solish tizimining tashkil topishi

1991 yildan, ya’ni «Tashqi iqtisodiy faoliyat to‘g‘risida» va «O‘zbekiston Respublikasida xorijiy investitsiyalar to‘g‘risida»gi O‘zbekiston Respublikasi Qonunlarining qabul qilinishi bilan boshlandi.

Bozor munosabatlariga o‘tish davrida valyutani tartibga solish sohasidagi asosiy vazifalar

Milliy valuta –
«so‘m»ni
muomalaga kiritish
va uning
barqarorligini
ta’minlash

Respublikaga valuta
resurslarini o‘z
vaqtida tushishi va
undan samarali
foydalanish ustidan
nazoratni
kuchaytirish

Valuta
munosabatlari
sohasida qonuniy
va me’yoriy
bazani
takomillash-
tirishga
yo‘naltirilgan
bosqichma-
bosqich chora-
tadbirlarni amalga
oshirish

1993 yilning may oyida «Valutani tartibga solish to‘g‘risida»gi O‘zbekiston Respublikasi qonuni qabul qilinganidan so‘ng Markaziy bank tomonidan Moliya vazirligi va valyuta nazoratining boshqa organlari bilan hamkorlikda valutani tartibga solish masalalari yuzasidan me‘yoriy hujjatlar bazasi deyarli to‘liq qaytadan yaratildi.

Valyutani tartibga solish va valyuta nazorati masalalari yuzasidan me‘yoriy hujjatlarni ishlab chiqish va qayta qurish bevosita amalga oshirilayotgan valuta siyosatiga muvofiq holda o‘tkazildi.

Bunda asosiy maqsad bo‘lib quyidagilar hisoblandi

Milliy valutaning barqarorligini yetarli darajada ta‘minlash uchun zarur bo‘lgan valuta zaxiralarini shakllantirish

Ichki valuta bozorini rivojlantirish va so‘mning ichki konvertatsiyalanishini ta‘minlash uchun zamin yaratish

Mamlakatning eksport salohiyatini oshirish uchun zarur shart-sharoitlarni yaratish

Valuta nazoratining samarali tizimini vujudga keltirish

Bunda xorijiy davlatlarning tajribasi tahlil etildi va umumlashtirildi hamda O‘zbekiston Respublikasi sharoitida qo‘llash imkoniyatlari o‘rganildi.

O‘zbekiston Respublikasida valyuta munosabatlarini tartibga solish borasida ishlab chiqilgan me‘yoriy hujjatlar doirasi quyidagilarni qamrab oldi:

rezident va norezident bo‘lgan – yuridik va jismoniy shaxslarning xorijiy valutadagi hisobraqamlarini ochish va yuritish tartibi;

eksport-import va boshqa valuta operatsiyalarini amalga oshirish qoidalari;

yuridik va jismoniy shaxslar tomonidan xorijiy valutani sotib olish va sotish bo‘yicha operatsiyalarni amalga oshirish tartibi;

ichki valyuta bozorining faoliyat ko‘rsatish mexanizmi;

xorijiy valuta bilan kassa operatsiyalarini yuritish qoidalari;

respublika hududida xorij kapitali ishtirokidagi banklar va chet el banklarining vakolatxonalarini ochish, ro‘yxatga olish va akkreditatsiyalash tartibi;

tijorat banklariga xorijiy valutada operatsiyalarni amalga oshirish huquqini beruvchi litsenziyalar berish tartibi;

va boshqalar

Vakolatli banklarning moliyaviy barqarorligini ta'minlash, ularning kreditorlari va omonatchilarining qiziqishlarini himoya qilish maqsadida

Markaziy bank tomonidan xorijiy valutadagi operatsiyalar bo'yicha iqtisodiy me'yorlar va xalqaro standartlarga muvofiq hisobot shakllari kiritildi.

Shu jumladan

vakolatli banklarning valuta risklarini pasaytirish maqsadida O'zbekiston Respublikasi Markaziy banki Boshqaruvi tomonidan 1998-yilning 28-martida 392-son bilan qabul qilingan «Ochiq valuta pozitsiyasining yuritilishi qoidalari» ishlab chiqildi.

Mazkur yo'riqnoma 2005-yilning 31-avgustida yangi tahrirda tasdiqlandi.

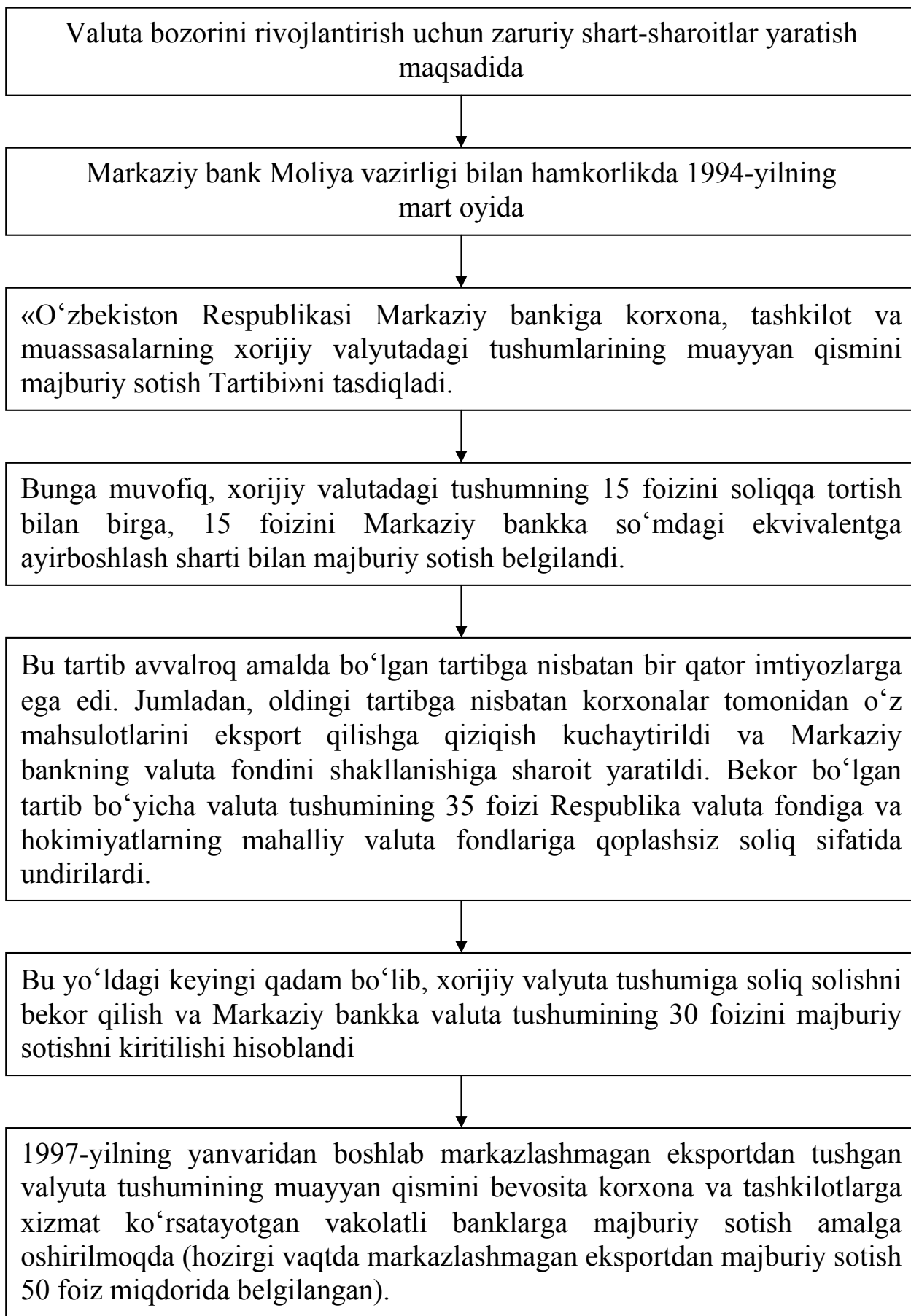

O‘zbekiston Respublikasi Prezidentining 1994-yil 20-apreldagi «Eksport-import operatsiyalari bo‘yicha valyuta nazoratini ta‘minlash yuzasidan chora-tadbirlar to‘g‘risida»gi va 1995-yil 11-apreldagi «Eksport-import operatsiyalarini tartiblash bo‘yicha qo‘shimcha chora-tadbirlar to‘g‘risida»gi farmonlarini bajarish yuzasidan

Markaziy bank tomonidan Davlat soliq qo‘mitasi bilan hamkorlikda respublika xo‘jalik yurituvchi subyektlarining xorijiy hamkorlaridan valuta tushumini to‘liq tushishini ta‘minlashga yo‘naltirilgan eksport shartnomalarini hisobga olish tizimi ishlab chiqildi va doimiy ravishda takomillashtirilmoqda

**O‘zbekiston Respublikasi Prezidentining
farmonlariga muvofiq**

Xo‘jalik yurituvchi subyektlar va vakolatli banklar tomonidan eksport-import operatsiyalarida valuta tushumi va tovarlarni respublika hududiga kelishini kafolatlaydigan xalqaro hisob-kitob shakllaridan foydalanish ko‘zda tutilgan.

Eksport-import operatsiyalari nazorati to‘g‘risidagi Nizom tasdiqlangan, soliq organlari, bojxona xizmati va vakolatli bank muassasalari tomonidan o‘zaro hamkorlikda valyuta nazoratini amalga oshirish masalalari yuzasidan tartib ishlab chiqilgan.

«Valutani tartibga solish to‘g‘risida» va «Tashqi qarzdorlik to‘g‘risida»gi O‘zbekiston Respublikasi Qonunlariga muvofiq

Markaziy bank tomonidan kapitalning harakati bilan bog‘liq valyuta operatsiyalarini ro‘yxatga olish, yuridik va jismoniy shaxslarga xorijda hisobraqamlar ochishga ruxsat berish tartibi to‘g‘risidagi nizom ishlab chiqildi.

O‘zbekiston Respublikasi Vazirlar Mahkamasining 1994-yil 7-oktyabrdagi 499-sonli «O‘zbekiston Respublikasida valyuta bozorini rivojlantirishga qo‘shimcha chora-tadbirlar to‘g‘risida»gi qaroriga muvofiq

1994-yilning 15-oktyabridan boshlab respublika hududida, shu jumladan, xorijiy fuqarolarga erkin ayirboshlanadigan valyutada savdo qilish va xizmat ko‘rsatish qat’iyan man etilishi milliy valutamizning to‘lov vositasi sifatidagi rolini oshishiga olib keldi. O‘zbekiston Respublikasida huquqiy shaxs - rezident va norezident o‘rtasidagi barcha to‘lovlar va hisob-kitoblar faqat milliy valuta - so‘mda - amalga oshirila boshlandi.

O‘zbekiston Respublikasi Markaziy banki tomonidan

O‘zbekiston Respublikasi milliy valyutasida norezidentlarning hisobraqamlarini vakolatli banklar tomonidan yuritilishi va undan eksport-import operatsiyalari bo‘yicha hisob-kitoblarda foydalanish tartibi ishlab chiqildi.

O‘zbekiston Respublikasi Prezidentining 1996-yil 24-oktyabrdagi “Respublikada naqd xorijiy valyuta muomalasini tartibga solish choralari to‘g‘risida”gi va 1998-yil 20-martdagi “Jismoniy shaxslarning naqd xorijiy valutani olib kelishi va olib chiqib ketishini tartibga solish chora-tadbirlari to‘g‘risida”gi Farmonlaridan so‘ng

Respublikada naqd chet el valutasining muomalasini tartibga solish, jismoniy shaxslar tomonidan naqd valutilarni chegaradan olib kirish va olib chiqish tartibini erkinlashtirish bo‘yicha qo‘shimcha chora-tadbirlar qabul qilindi

Respublika hududidan tashqariga naqd xorijiy valutilarni olib chiqib ketish jismoniy shaxslar – rezidentlarga 1500 AQSh dollari ekvivalenti chegarasida belgilandi. Bundan oldingi amal qilgan qonunchilik hujjatlarida bu miqdor 500 AQSh dollarini tashkil etgan edi.

avvalgi qonunchilikdan farqli o‘laroq, ya‘ni Markaziy bank va Tashqi iqtisodiy faoliyat Milliy bankidan tashqari, naqd xorijiy valutani olib chiqib ketishning chegara miqdoridan ortig‘ini olib o‘tishga ruxsat berish huquqi xorijiy valuta bilan operatsiyalar amalga oshirish huquqini beruvchi bosh litsenziyaga ega bo‘lgan barcha vakolatli banklarga berildi.

O‘zbekiston Respublikasi Prezidentining 1998-yil 23-sentyabrdagi
«Jismoniy shaxslarning xorijiy valyutadagi jamg‘armalarini
rag‘batlantirish yuzasidan chora-tadbirlar to‘g‘risida»gi Farmoniga
ko‘ra

Vakolatli banklarga fuqarolarning valuta mablag‘larini jalb qilish maqsadida mijozlarga jamg‘armalarni saqlash va qaytarish yuzasidan kafolatlar, jamg‘arma bo‘yicha o‘zlashtiruvchi (progressiv) shkaladagi foiz stavkalarini kiritish, jismoniy shaxslarning xorijiy valyutadagi operatsiyalari yuzasidan bank siriga qat‘iy rioya etishni joriy etish tavsiya etildi

Tashqi iqtisodiy faoliyat Milliy banki va Markaziy bankning maxsus ruxsatnomasiga ega bo‘lgan boshqa vakolatli banklarga jismoniy shaxslarga talab qilib olinguncha valyuta hisobraqami ochish huquqi berildi.

Vakolatli banklar tomonidan jismoniy shaxslarning mablag‘larini xorijiy valyutadagi hisobraqamlarga va omonatlarga jalb qilishni rag‘batlantirish yuzasidan qo‘shimcha chora-tadbirlar amalga oshirildi.

Ichki valuta bozorining yanada rivojlanishiga O‘zbekiston Respublikasi Prezidentining 1995-yil 27-iyundagi «O‘zbekiston Respublikasi milliy valutasini ichki konvertirlanishini yanada kengaytirish yuzasidan chora-tadbirlar to‘g‘risida»gi Farmoni turtki bo‘ldi. Unga muvofiq

respublikada so‘mdagi mablag‘larni erkin ayirboshlanadigan valutaga konvertatsiyalashning amaliy tizimi joriy etildi.

valuta resurslaridan foydalanish, birinchi navbatda, xalq iste‘moli mollari va eksport uchun mahsulotlar ishlab chiqarish bilan mashg‘ul bo‘lgan, respublika iqtisodiyotining bazaviy hamda yetakchi tarmoqlarida ustuvor loyihalarni amalga oshirishda ishtirok etayotgan (shu jumladan, chet el kapitali ishtirokidagi) korxonalar, xorijiy investorlar foydasining muayyan qismi va dividendlar - so‘mlarni erkin ayirboshlanadigan valutaga imtiyozli ravishda konvertatsiyalash ta‘minlandi.

1996-yilda erkin ayirboshlanadigan valutadagi investitsion loyihalarni kreditlash masalalarini tartibga soluvchi me‘yoriy hujjatlarni chop etilishi, so‘ngra vakolatli banklar tomonidan kichik va o‘rta biznes subyektlarini xorijiy valutada mikrokreditlash tartibining qabul qilinishidan keyin korxonalar va xususiy tadbirkorlar eksportga yo‘naltirilgan ishlab chiqarishni rivojlantirish maqsadida qo‘shimcha valuta resurslaridan foydalanish imkoniyatiga ega bo‘ldilar.

O'zbekiston Respublikasi Vazirlar Mahkamasining 1996-yil 13-martdagi 95-sonli «Tashqi savdo operatsiyalarini amalga oshirishda xorijiy valutadagi mablag'lardan foydalanish ustidan nazoratni takomillashtirish chora-tadbirlari to'g'risida»gi va 1996-yil 19-noyabrdagi 405-sonli «Xalq iste'moli mollarini import qilishda markazlashgan valyuta resurslaridan foydalanish samaradorligini oshirish to'g'risida»gi qarorlariga muvofiq



jahon bozori talabiga javob bermaydigan sifatsiz va noraqobatbardosh mahsulotlardan ichki bozorni himoya qilish, mahsulotlar importining sifatini oshirish yuzasidan chora-tadbirlar amalga oshirildi, valutani tartibga solish shartlari, shu jumladan, konvertatsiya tartib-qoidasi ayni shunday mollarning ko'plab keltirilishiga to'sqinlik qildi

1997-yildan boshlab respublikada birjadan tashqari valuta bozorini rivojlanishi va barqaror faoliyat yuritishi yuzasidan davomli zaruriy chora-tadbirlar amalga oshirilmoqda. Bunda so'm mablag'larni erkin ayirboshlanadigan valutaga konvertatsiyalash bevosita vakolatli banklar tomonidan sodir etilmoqda.

Hozirgi davrda milliy valyuta bozorini erkinlashtirish O'zbekiston Respublikasi Vazirlar Mahkamasining 2001-yil 22-iyundagi 263-sonli «Valuta bozorini yanada erkinlashtirish chora-tadbirlari to'g'risida»gi va 2001-yil 10-iyuldagi 294-sonli «Birjadan tashqari valuta bozori faoliyat ko'rsatishini tashkil etish chora-tadbirlari to'g'risida»gi qarorlarining talablari doirasida amalga oshirilmoqda.

O‘zbekiston Respublikasi Vazirlar Mahkamasining 2000-yil 28-apreldagi 171-sonli “Valyuta va eksport-import operatsiyalari bo‘yicha hisob va hisobot tartibini takomillashtirish to‘g‘risida”gi qaroriga muvofiq



aprelning oxiriga kelib amalda bo‘lgan turli valuta operatsiyalarini amalga oshirishda qo‘llanilgan rasmiy kurs, birja kursi va birjadan tashqari ayirboshlash kurslari unifikatsiyalashtirildi.

O‘zbekiston Respublikasi Vazirlar Mahkamasining 2000-yil 29-iyundagi 245-sonli “Birjadan tashqari valuta bozorini yanada rivojlantirish va mustahkamlash chora-tadbirlari to‘g‘risida”gi va 2000-yil 30-iyundagi 250-sonli “Valuta bozorini yanada erkinlashtirish va valyuta almashtirish operatsiyalarini kengaytirishga doir chora-tadbirlar to‘g‘risida”gi qarorlariga muvofiq



vakolatli banklarga 2000-yil 1-iyuldan birjadan tashqari valuta bozoridagi savdoda xorijiy valutilarni xarid qilish va sotish kurslarini mustaqil tarzda aniqlash huquqi berildi. Markaziy bank litsenziyasi egalari – importyorlarga valutilarni sotish, eksportyorlarning bo‘sh valyuta mablag‘larini sotib olish va ayirboshlash shoxobchalari orqali naqd xorijiy valyutalar bilan operatsiyalar talab va taklif asosida o‘rnatilayotgan kurs bo‘yicha amalga oshirila boshlandi.

2000-yil 26-mayda O‘zbekiston Respublikasi «Tashqi iqtisodiy faoliyat to‘g‘risida»gi (yangi tahrirda) Qonunining qabul qilinishi bilan



Tashqi iqtisodiy aloqalar vazirligida xo‘jalik yurituvchi subyektlarni tashqi iqtisodiy faoliyat qatnashchisi sifatida ro‘yxatga olish bekor qilindi.

Foydalanilgan adabiyotlar

1. O‘zbekiston Respublikasi Konstitutsiyasi. – T.: O‘zbekiston, 1992.
2. O‘zbekiston Respublikasining «Budjet tizimi to‘g‘risida»gi qonuni, 2000-yil 14-dekabr.
3. O‘zbekiston Respublikasining «Davlat Budjetining g‘azna ijrosi to‘g‘risida»gi qonuni, 2004-yil 26-avgust.
4. O‘zbekiston Respublikasining «Avtomobil yo‘llari to‘g‘risida»gi qonuni, 1992 yil.
5. O‘zbekiston Respublikasining «Aholi bandligi to‘g‘risida»gi qonuni, 1998 yil.
6. O‘zbekiston Respublikasi Soliq kodeksi. – T.: O‘zbekiston, 2008.
7. O‘zbekiston Respublikasi Prezidentining 2011-yil 30-dekabr-dagi PP-1675-sonli «O‘zbekiston Respublikasining 2012-yilgi asosiy makroiqtisodiy ko‘rsatkichlari prognozi va Davlat budjeti parametrlari to‘g‘risida»gi qarori.
8. O‘zbekiston Respublikasi Prezidentining 2010-yil 24-dekabr-dagi PP-1449-sonli «O‘zbekiston Respublikasining 2011-yilgi asosiy makroiqtisodiy ko‘rsatkichlari prognozi va Davlat budjeti parametrlari to‘g‘risida»gi qarori.
9. O‘zbekiston Respublikasi Prezidentining 2009-yil 22-dekabr-dagi PP-1245-sonli «O‘zbekiston Respublikasining 2010-yilgi asosiy makroiqtisodiy ko‘rsatkichlari prognozi va Davlat budjeti parametrlari to‘g‘risida»gi qarori.
10. O‘zbekiston Respublikasi Prezidentining 2008-yil 29- dekabr-dagi PP-1024-sonli «O‘zbekiston Respublikasining 2009-yilgi asosiy makroiqtisodiy ko‘rsatkichlari prognozi va Davlat budjeti parametrlari to‘g‘risida»gi qarori.
11. O‘zbekiston Respublikasi Prezidentining 2007-yil 12- dekabr-dagi PQ-744-sonli «O‘zbekiston Respublikasining 2008-yilgi asosiy makroiqtisodiy ko‘rsatkichlari prognozi va Davlat budjeti parametrlari to‘g‘risida»gi qarori.
12. O‘zbekiston Respublikasi Prezidentining 2006-yil 18-dekabr-dagi PQ-532-sonli «O‘zbekiston Respublikasining 2007-yilgi asosiy

makroiqtisodiy ko'rsatkichlari prognozi va Davlat budjeti parametrlari to'g'risida»gi qarori.

13. O'zbekiston Respublikasi Prezidentining 2005-yil 27-dekabr-dagi PQ-244-sonli «O'zbekiston Respublikasining 2006-yilgi asosiy makroiqtisodiy ko'rsatkichlari prognozi va Davlat budjeti parametrlari to'g'risida»gi qarori.

14. O'zbekiston Respublikasi Prezidentining «2004-2009-yillarda Maktab ta'limini rivojlantirish Davlat umummilliy dasturi to'g'risida»gi 3431-sonli farmoni, 2004 yil.

15. O'zbekiston Respublikasi Prezidentining «Umumiy foydalanishdagi avtomobil yo'llarini loyihalashtirish, qurish va rekonstruksiya qilish tartibini takomillashtirish bo'yicha chora-tadbirlar to'g'risida»gi qarori, 2006-yil.

16. O'zbekiston Respublikasi Vazirlar Mahkamasining 490-sonli «Budjetdan tashqari pensiya jamg'armasi boshqaruvini yanada takomillashtirish to'g'risida»gi qarori, 2004-yil.

17. O'zbekiston Respublikasi Vazirlar Mahkamasining «O'zbekiston Respublikasi ijtimoiy ta'minot vazirligi huzurida Pensiya jamg'armasini tashkil etish to'g'risida»gi 459-sonli qarori, 1996-yil.

18. O'zbekiston Respublikasi Vazirlar Mahkamasining 498-sonli «Budjetdan tashqari pensiya jamg'armasi mablag'larini shakllantirish va xarajat qilish tartibi to'g'risidagi Nizomni tasdiqlash to'g'risida»gi qarori.

19. O'zbekiston Respublikasi Vazirlar Mahkamasining «O'zbekiston Respublikasi Moliya vazirligi huzurida Respublika yo'l jamg'armasi va «O'zavtoyol» davlat aksionerlik kompaniyasi faoliyatini tashkil etish masalalari to'g'risida»gi 36-sonli qarori, 2003-yil.

20. Karimov I.A. 2012-yil Vatanimiz taraqqiyotini yangi bosqichga ko'taradigan yil bo'ladi. – T.: «O'zbekiston», 2012. – 36 bet.

21. O'zbekiston Respublikasi Vazirlar Mahkamasining «O'zbekiston Respublikasining Bandlikni qo'llab-quvvatlash davlat jamg'armasi mablag'larini shakllantirish va foydalanish tartibi to'g'risida»gi Nizomni tasdiqlash bo'yicha 173-sonli qarori, 2003 yil.

22. O'zbekiston Respublikasi Vazirlar Mahkamasining budjetdan tashqari «Maktab ta'limi jamg'armasini tashkil etish chora-tadbirlari to'g'risida»gi 263-sonli qarori, 2004-yil.

23. Karimov I.A. Asosiy vazifamiz – Vatanimiz taraqqiyoti va xalqimiz farovonligini yanada oshirishdir. – T.: O'zbekiston, 2010. 80-b.

24. Karimov I.A. Jahon moliyaviy-iqtisodiy inqirozi, O‘zbekiston sharoitida uni bartaraf etishning yo‘llari va choralari. – Toshkent: «O‘zbekiston», 2009. 56-b.

25. Karimov I.A. O‘zbekistonning 16 yillik mustaqil taraqqiyot yo‘li. –T.: O‘zbekiston, 2007.

26. Karimov I.A. Mamlakatimiz taraqqiyoti va xalqimizning hayot darajasini yuksaltirish barcha demokratik yangilash va iqtisodiy islohotimizning pirovard maqsadidir. –T.: O‘zbekiston, 2007.

27. Karimov I.A. O‘zbekiston – iqtisodiy islohotlarni chuqurlashtirish yo‘lida. –T.: O‘zbekiston, 1995.

28. Karimov I.A. O‘zbekistonning siyosiy-ijtimoiy va iqtisodiy istiqbolining asosiy tamoyillari. –T.: O‘zbekiston, 1995.

29. Каримов И.А. Ўзбекистон XXI аср бўсағасида: хавфсизликка таҳдид, барқарорлик шартлари ва тараққиёт кафолатлари. – Т.: Ўзбекистон, 1997.

30. Karimov I.A. Bank tizimi, pul muomalasi, kredit, investitsiya va moliyaviy barqarorlik to‘g‘risida. –T.: O‘zbekiston, 2005.

31. Абдуллаев Ё.А., Сирожиддинова З.Х., Усипбаев Н.И. Государственные финансы Республики Узбекистан. Учебное пособие. – Т.: ТФИ, 2001.

32. Александров И.М. Бюджетная система Российской Федерации: Учебник. –М.: Дашков и К, 2006.

33. Алле М. За реформу налоговой системы / Пер. с фр. – М. 2001.

34. Афанасев М. Бюджетная политика и бюджетный процесс. Материалы к лекциям. Ч.1,2. – М.: ГУ Вше, 2000.

35. Афанасев М. Предпосылки концепции бюджетного устройства и бюджетного процесса // Вопросы экономики, 2000. №11.

36. Америка Қўшма Штатларининг федерал бюджет тизими: шакллантириш, мувофиқлаштириш ва ижро этиш тамойиллари. – Т.: Фан, 2004.

37. Бабыч А., Павлова Л. Государственные и муниципальные финансы: Учебник для вузов. – М.: Финансы: -ЮНЬИТИ, 1999.

38. Бабыч А., Павлова Л. Финансы. Денежное обращение. Кредит: Учебник. –М.: ЮНЬИТИ-ДАНА, 2000.

39. Бланк И.А. Основы финансового менеджмента. В 2-х томах. Киев: Ника-центр, 1999.

40. Большаков С.В. Финансы предприятий: теория и практика. – М., 2005.

41. Банковское дело: Учебник / Под ред. О.И. Лаврушина. – М., 2005.
42. Брайчева Т.В. Государственные финансы: Учебное пособие. СПб. 2001.
43. Брег С. Настольная книга финансового директора / Пер. с англ. – М., 2005.
44. Брейли Р., Майерс С. Принципы корпоративных финансов / Пер. с англ. – М., 2004.
45. Бригхем Ю.Ф. Энциклопедия финансового менеджмента / Пер. с англ. – М. 1998.
46. Брюммерхофф Д. Государственные финансы: теория государственных финансов/ Пер. с нем. Под ред. А.Кудрина, В.Дзгоева. Владикавказ: Пионер-Пресс, 2002.
47. Бушмин Е.В. Бюджет: процедуры и эффективность. – М.: Алтернатива-Евролинц, 2003.
48. Бюджетная система Российской Федерации: Учебник / Под ред. М.Романовского, О. Врублевской. – М.: Юрайт, 1999.
49. Бюджетная система и учёт в России: Учебно-методическое пособие / Под общ. Ред. В.М.Герасимова, М.П. Афанасева, Б.П. Елисеева, А.Г. Шорникова, - М.: Мысл, 2002.
50. Бюджетная система России: Учебник для вузов / Поляк Г., Астахов А., Вафина Л., и др.; Под ред. Г.Поляка. – М.: ЮНИТИ-ДАНА, 1999.
51. Бюджетная система Российской Федерации. Под ред. Проф. М. В. Романовского и проф. О. В. Врублевской. –М.: Юрайт, 2000.
52. Бюджетная система Российской Федерации: Учебник. Под ред. М.В. Романовского, О.В. Врублевской. –М.: Юрайт, 2001.
53. Бюджетная система Российской Федерации. Учебник. Под ред. Г.Б. Поляка. –М.: ЮНИТИ, 2001.
54. Бюджетный федерализм и межбюджетные отношения: проблемы и перспективы развития. – СПб.: Изд. Кодекс ИНФО, 2001.
55. Бюджетный процесс в Российской Федерации: Учебное пособие / Баранова Л., Врублевская О., Косарева Т., Юринова Л. – М.: Перспектива, 1998.
56. Быстряков А.Я. Реформа государственного финансового контроля (вопросы теории и практики) – М., 2003.

57. Vahobov A.V., Malikov T.S. Moliya. Darslik. – T.: «Noshir» 2011. 712-b.
58. Vahobov A.V., Malikov T.S. Moliya: umumnazariy masalalar. – T.: «Iqtisod-moliya», 2008. 316-b.
59. Vahobov A.V., Sirojiddinova Z.X. O‘zbekiston Respublikasi Davlat budjeti: O‘quv qo‘llanma. – T.: «Iqtisod-moliya», 2002.
60. Вахобов А.В., Жамолов Х.Н. Согласование межбюджетных отношений: Учеб.пос. –Т.: «Iqtisod-moliya», 2003.
61. Vahobov A., Qosimova G., Jamolov X. Budget-soliq siyosati yaxlitligi: O‘quv qo‘llanma. – T.: «Iqtisod-moliya». 2005.
62. Вахабов А.В., Сирожиддинова З.Х. Государственный бюджет: Учебник. –Т.: «Iqtisod-moliya», 2006.
63. Вахабов А.В., Сирожиддинова З.Х. Государственный бюджет: Учебник. –Т.: «Iqtisod-moliya», 2007.
64. Вавилов А. Государственный долг: уроки кризиса и принципы управления. М.: Городец-издат, 2001.
65. Ван Хорн Дж.К. Основы управления финансами / Пер. с англ. – М., 2000.
66. Воронин Ю.М. Государственный финансовый контроль: вопросы теории и практики. – М., 2005.
67. Газеталар: «Солиқлар ва божхона хабарлари» (Ўзбекистон), «Бизнес вестник Востока» (Ўзбекистон), «Финансовая газета» (Россия), «Экономика и жизнь» (Россия).
68. Годин А.М., Максимова Н.С., Подпорина И.В. Бюджетная система Российской Федерации: Учебник.- 2-е изд. Испр. И доп. – М.:Дашков и К, 2006.
69. Государственный бюджет: от подготовки до исполнения. Министерство экономики, финансов и планирования. – Париж: Лес Эддитионс де Берсей. 1995.
70. Государственные и муниципальные финансы: Учебник / под общ. Ред. И.Д. Мацкуляка. – М., 2003.
71. Государственное регулирование рыночной экономики: Учебник. – М., 2002.
72. Данилов Ю.А. Ринки государственного долга: мировые тенденции и российская практика. – М., 2002.
73. Davlat moliyasi tizimi. Normativ-huquqiy hujjatlar to‘plami, 3 jildlik, -T.: O‘zbekiston, 2002.
74. Денги, кредит и банки: Учебник / Под ред. О.И.Лаврушина. – М., 2004.

75. Долан Е., Кемпбелл К., Кемпбелл Р. Денги, банковское дело и денежно-кредитная политика. Москва-Ленинград: «Профико», 1991.
76. Дробозина Л.А. Общая теория финансов. – М.: Банки и биржи, 1999.
77. Дмитриев М. Бюджетная политика в современной России. –М.: Московский Центр Карнеги, 2001.
78. Дибал С.В. Финансовый анализ: теория и практика: Учебное пособие. –СПб., 2004.
79. Журналлар: «Ўзбекистон иқтисодий аҳборотномаси», «Солиқ тўловчининг журнали», «Бозор, пул ва кредит», «Экономическое обозрение», «Вопросы экономики» (Россия), «Финансы» (Россия), «Налоговый вестник» (Россия).
80. Журавлева Л.В. Бюджетная политика как метод государственного регулирования. – М.: Дело ЛТД, 2001.
81. Зуева И.А. Пути внедрения государственного аудита // Финансы, 2005. №6.
82. Орешин В.П. Государственное регулирование Национальной экономики: Учебное пособие. – М.: Юрист, 1999.
83. Пансков В.Г. Налоги и налогообложение в Российской Федерации. – М., 2006.
84. Пенков Б.Е. Налоговый импульс экономического роста // Экономист, 2005. №6.
85. Премчанд А. Управление государственными финансами. – Вашингтон: МВФ, 1994.
86. Пономаренко Е.В. Финансы общественного сектора России. – М., 2001.
87. Пономаренко Е.В. Финансовые приоритеты общественного сектора экономики, - М., 2001.
88. Пушкарева В.М. История финансовой мысли и политики налогов: Учебное пособие. – М.: Финансы и статистика, 2003.
89. Романовский М., Врублевская О., Сабанти Б. Финансы: Учебник для вузов. – М.: Юрайт, 2000.
90. Румянцева Е.Е. Финансы организаций. – М., 2003.
91. Румянцева Е.Е. О новых подходах к управлению финансами предприятий // Финансы и кредит. 2004. №24.
92. Сабанти Б. Теория финансов: Учебное пособие. – М.: Менеджер, 1998.

93. Сирожиддинова З.Х., Вахобов А.В., Сиддиков Ж.Р. Государственный бюджет Республики Узбекистан. Учебное пособие. – Т.: ТФИ, 2001.
94. Селезнева Н.Н., Ионова А.Ф. Финансовый анализ. Управление финансами. – М., 2003.
95. Станиславчик У.Н. Основы финансового менеджмента. – М., 2001.
96. Тренев Н.Н. Управление финансами: Учебное пособие. – М., 2003.
97. Финансы, налоги и кредит: Учебник / Под общ. Ред. И.Д. Мацкуляка. – М., Изд-во РАГС, 2007.
98. Финансы: Учебник для вузов / Дробозина Л., Поляк Г., Константинова Ю. и др.; Под ред. Л.Дробозиной. – М.: Финансы: ЮНИТИ, 2000.
99. Финансы / Под ред. В.М. Родионовой. – М., 2001.
100. Финансы предприятий: Учебное пособие / Под ред. Н.В. Колчиной. – М., 2005.
101. Финансы и кредит / Под ред. А.М. Ковалевой. – М., 2005.
102. Финансы, денежное обращение и кредит: Учебник. 2-е изд., перераб. И доп. / Под ред. В.К. Сенчагова и А.И. Архипова. – М., 2004.
103. Финансовый менеджмент / Под ред. А.Ф. Самсонова. – М., 2004.
104. Формирование национальной финансовой стратегии России: путь к подъёму и благосостоянию. – М., 2004.
105. Фостер Р.-С. Искусство слияний и поглощений / Пер. с англ. – М., 2004.
106. Филатов О.К., Козловских Л.Я., Цветкова Т.Н. Планирование, финансы, управление на предприятии: Практическое пособие. – М., 2005.
107. Федякина Л.Н. Международные финансовые отношения. – СПб. 2004.
108. Херрис Дж. Менвилл. Международные финансы / Пер. с англ. – М., 1996.
109. Шарифходжаев М.Ш., Сирожиддинова З.Х., Туляганова Н.Б. Бюджетная политика Республики Узбекистан. Учебное пособие. – Т.: ТФИ, 2001.
110. Шадибаев Т. И. др. Фонд реконструкции и развития: сферы влияния // Экономическое обозрение, №11-12, 2007.

111. Шуляк П.Н. Финансы предприятий: Учебник. – М., 2002.
112. Шишкин С.В. Экономика социальной сферы. – М., 2003.
113. Шчербакова Г.Н. Банковские системы развитых стран. – М.: 2002.
114. Кучкаров Д.А. Принципы организации казначейского исполнения Государственного бюджета Республики Узбекистан. Уч.пос. – Т.: Мир экономики и права, 2005.
115. Красавина Л.Д. и др. Международные валютно-кредитные и финансовые отношения. – М., 2005.
116. Ковалев В.В. Финансы организаций. – М., 2005.
117. Ковалев В.В. Введение в финансовый менеджмент. – М., 2001.
118. Ковалева А.М., Лапуста М.Г., Скамай Л.Г. Финансы фирмы. – М., 2005.
119. Котляр Е.А., Самойлов Л.Л., Лактионова О.О. Искусство и методы финансового планирования. – М., 2004.
120. Колб Р.В. Родригес Р.Д. Финансовый менеджмент: Учебник / Пер. с англ. – М., 2001.
121. Лупей Н.А. Финансы: Учебное пособие. – М., 2004.
122. Любимцев Ю.И. Финансовая политика: российский путь. – М., 2005.
123. Ли Ч.Ф., Финнерти Дж.И. Финансы корпораций. – М., 2000.
124. Лихачева О.Н. Финансовое планирование на предприятии: Учебно-практическое пособие. – М., 2003.
125. Моляков Д.С. Финансы предприятий отраслей народного хозяйства. – М., 2002.
126. Масленченков Ю.С., Комиссаров Д.В. Специфика финансов и менеджмента стабильного предприятия в условиях социальной рыночной экономики. – М., 2002.
127. Malikov T.S. Moliyaviy qaror qabul qilish asoslari. – Т.: «Sharq», 1996. – 98 b.
128. Malikov T.S., Olimjonov O.O. Moliyaviy menejment. – Т.: Akademiya, 2000. – 202 b.
129. Malikov T. Soliqlar va soliqqa tortishning dolzarb masalalari. – Т.: «Akademiya», 2002. – 204 b.
130. Malikov T.S. Soliq yukining og‘irligini keskin kamaytirish kerakmi? – Т.: Alisher Navoiy nomidagi O‘zbekiston Milliy kutubxonasi nashriyoti, 2006. – 32 b.

131. Malikov T.S., Haydarov N.H. Davlat budjeti. / O'quv qo'llanma. – T.: «Iqtisod-moliya», 2007. – 84 b.
132. Malikov T.S., Haydarov N.H. Budjet daromadlari va xarajatlari. / O'quv qo'llanma. – Toshkent: «Iqtisod-moliya», 2007. – 244 b.
133. Malikov T.S., Haydarov N.H. Budjet (tizimi, tuzilmasi, jaryoni). / O'quv qo'llanma. – Toshkent: «Iqtisod-moliya», 2008. – 84 b.
134. Malikov T.S., Haydarov N.H. Moliya: umumdavlat moliyasi. / O'quv qo'llanma. – Toshkent: «Iqtisod-moliya», 2009. – 556 b.
135. Malikov T.S. Moliya: xo'jalik yurituvchi subyektlar moliyasi. / O'quv qo'llanma. – Toshkent: «Iqtisod-moliya», 2009. – 288 b.
136. Матвеев С.Ю. Некоммерческие организации. – М., 2004.
137. Макконнелл К.Р., Брю С.Л. Экономикс: Принципы, проблемы и политика. В.2-х т./Пер. с англ. -М.: Республика, 1993.
138. Мешалкина Р.Е. Теоретические вопросы государственного финансового контроля // Финансы, 2003. № 12.
139. Незамайкин В.Н., Юрзинова И.Л. Финансы организаций. – М., 2005.
140. Olimjonov O.O., Malikov T.S., Qaroliev T.M. Zamonaviy moliya-bank atamalarining inglizcha-ruscha-o'zbekcha ekvivalent lug'ati. – T.: «Sharq», 1998. – 196 b.
141. Olimjonov O.O., Malikov T.S., Qaroliev T.M. Zamonaviy moliya-bank atamalarining inglizcha-o'zbekcha-ruscha lug'ati. – T.: «Sharq», 2009. – 232 b.
142. Пенков Б.Е. Управление капиталом предприятия: финансовый анализ и принятие решений. –М., 2001.
143. Планирование, финансы, управление на предприятии. – М., 2005.
144. Покудов А.В. Личные финансы. Секреты управления. – М., 2006.
145. Рябухин С.Н. Аудит эффективности государственных расходов в современной практике финансового контроля // Финансы, 2002. №4.
146. Экономика и организация рыночного хозяйства / Под ред. Б.К.Злобина. –М., 2004.
147. Экономика. Изд. 3-е / Под ред. А.С. Булатова. –М., 2005.
148. Yuldashev Z.Yu., Malikov T.S. Moliya: uy xo'jaliklari moliyasi. / O'quv qo'llanma. – T.: «Iqtisod-moliya», 2008. – 112 b.
149. Юлдашев З.Ю., Сирожиддинова З.Х., Мирзаев У.А. Местные бюджеты. Учебное пособие. –Т.: ТФИ, 2001.

150. Юрзинова И.Л., Незамайкин В.Н. Финансы организаций: менеджмент и анализ. – М., 2004.

151. Янжул И.И. Основы начала финансовой науки: Учение о государственных доходах. – М.: Статус, 2002.

152. Qosimova G. G‘aznachilik faoliyatini tashkil etish. O‘quv qo‘llanma. - T.: Iqtisod-moliya. 2005.

153. Qosimova G. G‘aznachilik tizimini joriy etishda xorij tajribasi // Bozor, pul va kredit, mart 2003 yil.

154. Qosimova G. G‘aznachilik faoliyatining huquqiy bazasini yaratish masalalari, // Xo‘jalik va huquq, dekabr 2004 yil.

155. Haydarov N. Davlat moliyasini boshqarish. –T.: Akademiya, 2005.

156. Boyd J. Inflation. «Growth and Control Banks Theory and Evidence», 1996. Policy Research Working Paper. 1575. The World Bank. Washington. D. C.

157. EBKD transition Report 1998. Financial sector in transition. European Bank for Reconstruction and Development. London 1998.

158. Hermes N. Lesnik R. Financial System Development in Transition Economies. Journal of Banking and Finance. Vol. 24. pp. 507-524.

159. Moyer C. Financial System. Corporate Finance and Economic Development, in RA Hubbard (ed) Asymmetric information. Corporate Finance and investment. A Notional Bureau of Economic Research Project Report, University of Chicago Press. Chicago. PP. 307-322.

160. Steinherr A. An innovative Package for Financial Sector Reforms in Eastern European Countries. Journal of Banking and Finance 17 PP. 1033-1057.

161. Mingaleva Zh About the experience of enterprise’s strategies in crises situation. All Russian scientific conference «Economics» theory methodology, trends of development: S-Petersburg 1998.

162. Tkacheva S Innovation Activities Infrastructure as Multi Agent System The 11th Annual Meeting of the Japan Association for Evolutionary Economics. JAFEE 2000 Tokyo Japan 2000. 136-141.

163. Internet saytlari:

www.minfin.ru

www.mf.uz

www.budget.ru

www.df.ru
www.gov.uz
www.mfa.uz
www.mfer.uz
www.cer.uz
www.analitik.org.ua
www.mstu.edu.ru
www.businessvoc.ru
www.i-u.ru
[www.eerc. Ru](http://www.eerc.Ru)
www.darvoza.uz/
[www.cagateway.org.](http://www.cagateway.org)
www.dcc.uz

MUNDARIJA

Kirish	3
---------------------	---

I bob. MOLIYANING MOHIYATI VA FUNKSIYALARI

1.1. Moliyaning ijtimoiy-iqtisodiy mohiyati	4
1.2. Moliyaning funksiyalari	10
1.3. Takror ishlab chiqarish va moliya	17
1.4. Moliya genezisi (taraqqiyoti)	20

II bob. MOLIYAVIY SIYOSAT

2.1. Moliyaviy siyosatning mazmuni va prinsiplari	29
2.2. Moliyaviy siyosatning tarkibiy qismlari (yoʻnalishlari)	39
2.3. Hozirgi bosqichdagi moliya siyosati va uning oʻziga xos xususiyatlari	47

III bob. MOLIYA TIZIMI

3.1. Moliya tizimining sohalari va boʻgʻinlari.....	51
3.2. Yetakchi xorijiy mamlakatlarning davlat moliya tizimi.....	61

IV bob. MOLIYAVIY BOSHQARUV

4.1. Moliyaviy boshqaruvning mazmun-mohiyati	65
4.2. Moliyaviy boshqaruv organlari va ularning vazifalari	68
4.3. Moliyaviy oqimlarni boshqarish.....	77

V bob. MOLIYAVIY REJALASHTIRISH VA TARTIBGA SOLISH

5.1. Moliyaviy rejalashtirish va bashoratlash	84
5.2. Sotsial-iqtisodiy jarayonlarni moliyaviy tartibga solish	96

VI bob. MOLIYAVIY NAZORAT

6.1. Moliyaviy nazorat: mazmuni, sohalari, obykti, predmeti, tizimi, vazifalari, prinsiplari	105
--	-----

6.2. Moliyaviy nazorat turlari, shakllari va metodlari	113
6.3. Davlat moliyaviy nazorati organlarining vazifalari va funksiyalari	118
6.4. Nodavlat moliyaviy nazorat	126

VII bob. MOLIYA NAZARIYALARI

7.1. Xorijiy iqtisodchilarning moliyaga oid nazariyalari.....	128
7.2. Rossiyalik iqtisodchilarning moliyaviy nazariyalari	134

VIII bob. XO‘JALIK YURITUVCHI SUBYEKTLAR MOLIYASI - DAVLAT MOLIYAVIY SALOHIYATINING ASOSI

8.1. Davlatning moliyaviy salohiyati va uning xo‘jalik yurituvchi subyektlar moliyasi bilan o‘zaro bog‘liqligi.....	140
8.2. Moliyaviy salohiyat o‘shining omillari.....	146

IX bob. XO‘JALIK YURITUVCHI SUBYEKTLARNI MOLIYAVIY ISLOH QILISH

9.1. Xo‘jalik yurituvchi subyektlarni isloh qilish va ular moliyaviy xo‘jaligini qayta qurishning zarurligi	154
9.2. Xo‘jalik yurituvchi subyektning moliyaviy isloh qilinish samaradorligini baholash	160
9.3. Moliyaviy rezervlar – xo‘jalik yurituvchi subyektini isloh qilish tizimida	161

X bob. XO‘JALIK YURITUVCHI SUBYEKTLARNING MOLIYAVIY RESURSLARI

10.1. Xo‘jalik yurituvchi subyektlarning moliyaviy resurslari va kapitali.....	176
10.2. Xo‘jalik yurituvchi subyekt moliyaviy resurslaridan foydalanish samaradorligi	181

XI bob. ASOSIY VA AYLANMA KAPITAL DOIRAVIY AYLANISHINING MOLIYAVIY ASPEKT (JIHAT)LARI

11.1. Asosiy kapital doiraviy aylanishining mohiyati, tarkibiy tuzilmasi va samaradorligi	186
---	-----

11.2. Aylanma kapital: mazmuni, tarkibiy tuzilmasi va foydalanish samaradorligi	195
11.3. Aylanma mablag‘larni norma (me‘yor)lashtirish	204

XII bob. XO‘JALIK YURITUVCHI SUBYEKTNING ISHLAB CHIQRISH CHIQIMLARI, FOYDASI VA RENTABELLIGI

12.1. Xo‘jalik yurituvchi subyektlarning xarajatlari: mohiyati, tarkibi, klassifikatsiyalanishi va samaradorligini baholash.....	209
12.2. Foyda, uni shakllantirish va undan foydalanish	219
12.3. Rentabellik va uni oshirish yo‘llari	226

XIII bob. XO‘JALIK YURITUVCHI SUBYEKTNING BAHO SIYOSATI VA BAHOLARNI SHAKLLANTIRISH ASOSLARI, MARKETING STRATEGIYASINING MOLIYAVIY JIHALTLARI

13.1. Baholarni shakllantirishning obyektiv asoslari.....	229
13.2. Baho turlari, uning tarkibiy tuzilmasi va baholarni shakllantirish metodlari	231
13.3. Xo‘jalik yurituvchi subyekt marketing strategiyasining moliyaviy jihatlari.....	249

XIV bob. ISHLAB CHIQRISHNI YANGILASH VA MODERNIZATSIYALASH INVESTITSION DASTURLARINI MOLIYALASHTIRISH

14.1. Xo‘jalik yurituvchi subyektlarni tarkibiy jihatdan qayta qurish – kompleks muammo	257
14.2. Xo‘jalik yurituvchi subyektning innovatsion-investitsion strategiyasini shakllantirish	263
14.3. Investitsiyalar: manbalari, baholash va samaradorligi.....	266

XV bob. XO‘JALIK YURITUVCHI SUBYEKTLARNING MOLIYAVIY BARQARORLIGI: BAHOLASH, KO‘RSATKICHLARI, OSHIRISH YO‘LLARI

15.1. Moliyaviy barqarorlik va uni ta‘minlash omillari	275
15.2. Moliyaviy barqarorlik ko‘rsatkichlari va ularni oshirish yo‘llari	287

XVI bob. DAVLAT BUDJETI

16.1. Davlat budjetining mohiyati, funksiyalari va ahamiyati.....	292
16.2. Davlat budjetining daromadlari	297
16.3. Davlat budjetining xarajatlari	302
16.4. Budjet defitsiti va uni moliyalashtirish.....	309

XVII bob. BUDJET DAROMADLARI

17.1. Budjet daromadlarining mazmun-mohiyati va ularni shakllantirish prinsiplari.....	316
17.2. Budjet daromadlarining tarkibiy tuzilishi va ularning klassifikatsiyasi.....	326
17.3. Soliqlar va soliq tizimi.....	333
17.4. Umumdavlat soliqlari	349
17.5. Mahalliy soliqlar va yigʻimlar	360

XVIII bob. BUDJET XARAJATLARI

18.1. Budjet xarajatlari: mazmun-mohiyati, tarkibi, tuzilmasi va klassifikatsiyasi	361
18.2. Budjetdan moliyalashtirish: taʼrifi, prinsiplari, usullari, shakllari va metodlari	373
18.3. Budjet normalari (meʼyorlari), xarajatlar smetasi va budjet krediti	382
18.4. Budjet xarajatlarini sarflash masalalari va vazifalari.....	389

XIX bob. BUDJET TIZIMI VA BUDJET TUZILMASI

19.1. Budjet tizimi: taʼrifi, prinsiplari, uni boshqarish sohasidagi vakolatlar	392
19.2. Budjet tuzilmasi va klassifikatsiyasi.....	398

XX bob. BUDJET JARAYONI

20.1. Budjet jarayoni: taʼrifi, bosqichlari, vazifalari, ishtirokchilari va prinsiplari	402
20.2. Budjet loyihasini tuzish (yaratish, ishlab chiqish).....	406

20.3. Budjetni muhokama qilish (ko‘rib chiqish) va tasdiqlash (qabul qilish).....	413
20.4. Budjetni ijro etish	417
20.5. Budjetning ijrosi to‘g‘risidagi hisobot va uni tasdiqlash.....	428

XXI bob. BUDJETDAN TASHQARI DAVLAT JAMG‘ARMALARI

21.1. Budjetdan tashqari Davlat jamg‘armalarining ijtimoiy- iqtisodiy mohiyati va ahamiyati	432
21.2. Pensiya jamg‘armasi.....	440
21.3. Yo‘l jamg‘armasi.....	442
21.4. Bandlikni qo‘llab-quvvatlash Davlat Jamg‘armasi	444
21.5. Maktab ta‘limini rivojlantirish Davlat jamg‘armasi	446

XXII bob. IJTIMOIIY TA‘MINOT

22.1. Ijtimoiy ta‘minot tamoyillari va ularning iqtisodiy asoslari	449
22.2. Davlat pensiyasi va jamg‘arib boriladigan Pensiya fondi	453
22.3. Ijtimoiy nafaqalar	462

XXIII bob. DAVLAT KREDITI

23.1. Davlat kreditining mazmun-mohiyati va funksiyalar	467
23.2. Davlat krediti klassifikatsiyasi	472
23.3. Davlat kreditini boshqarish.....	476
23.4. Davlat qarzi. Ichki va tashqi qarzlar	478
23.5. Davlat – garant (kafil) va kreditor sifatida	482
23.6. Davlat qarzlarini boshqarish.....	488

XXIV bob. SUG‘URTA

24.1. Sug‘urtaning iqtisodiy mohiyati	492
24.2. Sug‘urtaning rivojlanish bosqichlari	494
24.3. Sug‘urtaning huquqiy asoslari	495
24.4. Mulkiy va shaxsiy sug‘urta. Javobgarlik sug‘urtasi	496
24.5. Sug‘urta bozori	503
24.6. Qayta sug‘urta	503

XXV bob. UY XO‘JALIKLARI MOLIYASI

25.1. Moliya munosabatlarining umumiy tizimida uy xo‘jaliklari moliyasi.....	505
25.2. Uy xo‘jaliklarida moliyaviy qarorlar qabul qilishning o‘ziga xos xususiyatlari	522
25.3. Uy xo‘jaliklari daromadlari	534
25.4. Uy xo‘jaliklari xarajatlari	551
25.5. Jamg‘armalarni shakllantirish va yo‘naltirish	561

XXVI bob. XALQARO MOLIYA

26.1. Xalqaro moliyaning asoslari va rivojlanish tendensiyalari.....	569
26.2. Jahon banki va Xalqaro valuta fondi	581
26.3. Valuta kursi va valuta bozorlari	592
26.4. To‘lov balansi va uni tartibga solish yo‘llari.....	599
26.5. Xalqaro hisob-kitob shakllari	606
26.6. Xalqaro kredit.....	619
26.7. O‘zbekiston Respublikasida valuta munosabatlarini tartibga solishning o‘ziga xos xususiyatlari.....	630
Foydalanilgan adabiyotlar	642

T.S. Malikov
D.R. Vahobov

MOLIYA:
chizmalarda

O'quv qo'llanma

Muharrir: E. Bozorov
Badiiy muharrir: M. Odilov
Kompyuterda sahifalovchi: U. Raxmatov

Nashr lits. AI № 174. Bosishga ruxsat 12.08.2012 y.da berildi.
Bichimi 60x84 ¹/₈. Ofset qog'ozi №2. «Times» garniturasini.
Shartli b.t. 41.5. Hashr hisob t. 41,25. Adadi 300 dona.
Buyurtma № 25

«IQTISOD-MOLIYA» nashriyotida tayyorlandi
100084. Toshkent. Kichik halqa yo‘li, 7-uy

«HUMOYUNBEK-ISTIQLOL MO‘JIZASI»
bosmaxonasida chop etildi.
100003. Toshkent. Olmazor, 171-uy